

# ЗБОРНИК

РАДОВА НАРОДНОГ МУЗЕЈА



ЧАЧАК 1983.



58



НАРОДНИ МУЗЕЈ РЕПУБЛИКЕ СРБИЈЕ

RECUEIL  
DES TRAVAUX DU MUSEE NATIONAL  
XIII

Č A Č A K  
1983.

**ЗБОРНИК**  
**РАДОВА НАРОДНОГ МУЗЕЈА**  
**XIII**

**ЧАЧАК**  
1983.

**ЗБОРНИК РАДОВА  
НАРОДНОГ МУЗЕЈА У ЧАЧКУ**

**XIII**

Редакциони одбор:

Радомир Станић, Милена Икодиновић, Теодосије Вукосављевић,  
Радивоје Бојовић и Милован Вуловић

Одговорни уредник

**МИЛОВАН ВУЛОВИЋ**

Технички уредник

**ЗОРАН МАКСИМОВИЋ**

Насловна страна

арх. СЛОБОДАН ЂОРЂЕВИЋ

Лектор

**РАДОВАН М. МАРИНКОВИЋ**

Коректор

**НАДЕЖДА МАКСИМОВИЋ**

Превод на француски

**ЗОРИЦА ХАЏИ ВИДОЉКОВИЋ**

Издавач: Народни музеј — Чачак

Штампа „Литопапир“ — Чачак

МИЛОЈЕ ВАСИЋ

### РИМСКЕ ТЕРМЕ У БЕЉИНИ

Спорадични налази римског периода на територији на којој се данас простире Чачак нису могли, све до открића терми у центру града, да на уверљив начин покажу да се овде налазила нека агломерација.<sup>1</sup> Но, већ други налаз терми, у Бељини, доказује да се на овом простору (Бељина, Јездина, Чачак, Атеница) може рачунати с римским насеобинским комплексима.

У овом тренутку ми се нећемо дуже задржавати на топографији и хронологији појединих налаза, јер су археолошка истраживања још у току и тек након сумирања свих тих резултата моћи ће да се створи прецизнија слика историјског развоја у време Римљана на овој територији<sup>2</sup>. Чини нам се да је целисходније да се пре синтетичког приказа изврше посебне анализе објеката, стратиграфије и материјала — да би се конфронтирањем појединих мањих целина сагледао укупан развој ове територије. Стога смо и приступили, у овом тренутку, обради терми у Бељини, пошто су оне у целини истражене, а нажалост, због кућа које су сазиране на главном делу римских зграда, нема више могућности за нека већа истраживања у овом делу.

Због регулације улица у насељу у Бељини копана је канализација и том приликом су на локалитету „Јанковина“, на коме се наводно налазила црква Бељаница, откривене терме 1980. године. Тада су отворене две сонде димензија 4 x 4 м и ухваћен је средишњи део терми — просторије 1, 2, 3 и делимично 4.<sup>3</sup> Изван терми је започето чишћење јаме 1 у северозападном углу између зидова просторије 1 и 2. Систематска истраживања настављена су 1981. и 1982. године када су терме у потпуности истражене, осим дела просторије 8, која залази под савремени пут. Колико је било могуће, због имовинско правних односа, око терми су направљене сондаже тако да је добијен однос спољних слојева с архитектуром.<sup>4</sup>

Након рекогносцирања околног терена и распитивања код власника новоизграђених кућа, може да се констатује да су терме биле део једног грађевинског комплекса који се пружао на површини од око 100 x 70 м (0,7 ха), што би одговарало осредњем римском газдинству (*villa rustica*) (вид. план 1). Око овог простора нису констатовани никакви остаци чврстих грађевина, али је југозападно од терми констатована зграда с темељима рађеним у сувозиду и великом количином тегула и имбрекса. Изгледа да је већих димензија и можда је служила као нека врста сеника.<sup>5</sup> Темељи зграде су укопани у старији слој. Колико смо могли да утврдимо, ова зграда је излазила из оквира виле, али јој је свакако припадала као једна од економских објеката. Близина Мораве и плодно земљиште у овој равници поткрепљују закључак да се ради о пољопривредном газдинству. Димензије терми такође указују да су биле приватног карактера.

## АРХИТЕКТУРА

Терме као строго функционалан облик грађевине, уклапају се у уобичајени план с просторијама за хладно и топло купање, знојење и адаптацију тела између купања у хладној и топлој води. У току ископавања могле су да се утврде две фазе градње, које се, како ћемо видети, рефлектују и у стратиграфији. Како су сачуване само у нивоу подова и првог реда камена изнад темељног зида, тешко је рећи какве су преправке извршене на самим зидовима. Млађа фаза се рефлектује у призиђивању две нове просторије, с источне и западне стране првобитне грађевине.

На источном и на западном делу терме су оштећене укопавањем модерне канализације, тако да је уништен источни зид прве



фазе и вероватно улаз из друге фазе, као и део просторије 3 и префурнијума. Но, и поред тога, могуће је да се реконструише првобитни план.

#### а) Фаза I

Грађевина ове фазе је приближно квадратног облика димензија у правцу север-југ 11 м, у правцу исток-запад 9 м (узимајући у обзир и базене). Састоји се од пет просторија (бр. 1—5) и делом за префурнијум (План 2 и 3); (фот. 1, 2).

Ископавањима је констатовано да је у здравицу укопана велика темељна јама за просторе предвиђене за топле базене на југу и простор за базен с хладном водом на северу, тако да су темељни зидови били призидани уз ивице ових темељних јама. Део терена испод просторије 1 је остао недирнут. Темељи северног зида од просторије 2 до северозападног угла и западни зид били су грађени у ископаном темељном рову који је констатован уз спољно лице северног зида.

Темељи су грађени тако што је на подлогу од ситнијег ломљеног камена и речног облутка стављен крупнији ломљени и са оба лица притесан камен — пешчар (рђавог квалитета), везан чврстим кречним малтером. На прелазу из темељног дела у надземни стављен је један ред великог ломљеног притесаног пешчара. Надземни део је такође рађен од ломљеног, притесаног пешчара, везаног кречним малтером. (План 4).

**Просторија 1** је централна и из ње се улазило у просторије с базенима. Вероватно је на источном зиду био улаз у терме.<sup>6</sup> Просторија је свакако служила делом као аподитеријум, а делом као просторија за вежбе и адаптацију између топлог и хладног дела купатила.

Просторија 1 је димензија 9 x 3 м. Кроз њу је ишао канал за отпадну воду од просторије 5 до северног зида кроз који се изливао у јаму 1. Канал је грађен од насатично постављених, ломљених тегула, везаних малтером, а дну и покривач су били такође од ломљених опека. Ширина канала је 10 цм, дубина је иста. Под просторије је рађен од хидрауличног малтера, који је стајао на супструкцији од ломљеног камена.

**Просторија 2**, на северном делу грађевине, базен је за хладну воду. Праг базена према просторији 1 био је урађен од опека везаних

малтером (Пл. 4). Пресеком кроз под базена констатоване су три његове преправке (План 5).

У првој фази темељна зона базена била је испуњена ломљеним каменом, а на њега је стављен ред веома крупног ломљеног камена. На ову подлогу стављена је друга подлога за под од ситнијег ломљеног камена уливеденог у кречни малтер преко које се поставља дебео слој хидрауличног малтера. На њему су хоризонтално постављене опеке као подница и преко њих је стављен нов слој хидрауличног малтера, који је био дно базена. Бочне стране базена су такође биле превучене хидрауличним малтером.

Овај базен је преправљен на тај начин што је на првобитни под стављен слој ломљених тегула и имбрекса као супструкција изузетно чврстом поду од хидрауличног малтера сачињеног од туцане и млевене опеке, креча, кварца и ситног шљунка. Из ове фазе сачувана је изливна цев од керамике, која се изливала у јаму 1 (План 6).

У току нове преправке на под другог базена стављен је слој облутака и ситнијег ломљеног камена везаног малтером, који је служио као супструкција подници од хидрауличног малтера на коју је стављен под од опека, а преко њега нов слој хидрауличног малтера као под базена. Као изливак служила је оловна цев, која се изливала у јаму 1 (План 6).

Први базен је, свакако, припадао првој фази изградње терми. Може да се претпостави да је трећи базен из друге фазе терми. Остаје отворено питање: Када је настао други базен? Одсуство било каквог покретног археолошког материјала отежава одговор на ова питања. Истичемо да је начин градње подова базена идентичан у сва три случаја, што говори о релативно кратком времену преправки базена за хладну воду.

**Просторија 3** у јужном делу грађевине правоугаоне је основе, димензија 4,80 x 2,10 м. Завршава се правоугаоним базеном димензија 1,10 x 2,10 м. Просторија је сачувана у темељној зони с подом од хидрауличног малтера, на коме су стајали стубићи хипокауста. Сачувани су делови 10 стубића у једном или два реда опека. Између просторије 3 и префурнијума и просторија 3 и 4 налазили су се зидани ступци. Они су носили сводну конструкцију, која је омогућавала струјање тоглог ваздуха испод просторија. Нису нађени никакви остаци горње поднице.

**Просторија 4** такође је правоугаоног облика, димензија 3,20 x 2 м. Сачувана је у темељном делу, с подом од хидрауличног малтера, на коме се налазе делови 12 стубића хипокауста. Између про-

сторија 4 и 5 су зидани ступци, који су држали сводове. Ни овде нису нађени остаци горње поднице.

**Просторија 5** правоугаоног облика, завршава се полукружном апсидом — базеном за топлу воду. Димензије просторије су 4,60 x 2,20 м. Уз западни зид апсиде сачувани су делови три стубића хипокауста, који су стајали на поду од хидрауличног малтера. Немамо податке о конструкцији горњег пода.

Како смо навели, источни зид грађевине из прве фазе уништен је, али је врло вероватно да су се на њему налазила улазна врата. У том случају унутрашња циркулација би била следећа: после скидања у просторији 1 (apodyterium), одлазило се у просторију 2 (frigidarium) одатле, поново кроз просторију 1, у просторију 3, која је по свој прилици била tepidarium, просторија с млаким ваздухом и млаком водом. Затим се улазило у просторију 4, која је могла да служи као laconicum, односно sudatorium за знојење, и на крају се улазило у просторију 5, caldarium, с обилним знојењем и базеном за врелу воду. Одатле је опет могло да се кроз просторију 1 иде у базен с хладном водом. Просторија 5 свакако је служила за купање, јер се из ње излива канал кроз просторију 1. Међутим, питање је да ли је у просторији 3 била текућа вода, јер немамо више података о одливу воде из базена. Могуће је да се вода изливала на јужну страну, али су зидови толико оштећени да су сви подаци о томе пропали. Грејање просторија вршено је преко мале просторије уз просторију 3, где је на западном зиду откривен отвор префурнијума (фот. 3) и испред њега место за ложача.

Идентичан распоред налазимо и у раније откривеним термама у центру Чачка.<sup>7</sup> Оријентација је такође иста. Ове терме су нешто веће (21 x 19,5 м) и имају једну просторију више уз базен с топлом водом (просторија 2 на плану Р. Прокића). Питање је да ли је просторија 1 терми у Чачку из I или II фазе градње.

## б) Фаза II

У другој фази, терме су задржале основни облик, с тим што су на источној и западној страни призидане две нове просторије (План 2 и 7).

**Просторија 6** налази се на западној страни, призидана уз западни зид фазе I (фот. 4). Димензија је 5 x 3 м. Сачуван је под од хидрауличног малтера, на коме су се налазили стубићи хипокауста, који је у скоро истој равни с нивелетом пода у просторији 1, што

значи да се из просторије 1 у просторију 6 улазило преко степеника. Темелји просторије 6 рађени су од ломљеног пешчара везаног малтером.

Стубићи хипокауста рађени су на више начина: или од одговарајућих опека за хипокаусте, или од опека већих димензија; у три случаја је констатовано да су као стубићи служиле по три спојене, насатично постављене опеке. У источном делу просторије доминирају cuniculusi постављени по два или по четири — тако да формирају квадрат. Cuniculusi и насатично постављене опеке стављани су на подницу док је малтер био још свеж — тако да су у подници остали њихови отисци, на основи којих може да се изврши реконструкција положаја стубића који недостају (фот. 5).

Јужни зид је накнадно пробијен због отвора за топао ваздух. Префурнијум се налазио са спољне стране зида, а знатно је виши од префернијума прве фазе терми.

На југоисточној половини зида, према југу, пружа се супструкција, рађена од крупнијег ломљеног камена, везаног кречним малтером — просторија 8. Ова супструкција је лежала на интензивном шуту од тегула (из прве фазе терми), које су због високе температуре од префурнијума у том делу нагореле. Даље истраживање ове супструкције је било отежано изградњом модерног пута, тако да њена намена није сасвим јасна; вероватно да је служила као помоћна просторија за ложача оба префурнијума.

Просторија 6 могла је да служи као судаториум, што значи да је проширен систем купања.<sup>8</sup>

Просторија 7 је призидана уз источни зид терми фазе I. Северни зид просторије излази из равни северног зида просторије 2 и једним мањим делом се превезује и прислања уз спољњи североисточни угао просторије 2 (фот. 6). Јужни зид просторије 7 општећен је укопавањем канализације, а изгледа да је у том делу био улаз у терме друге фазе.<sup>9</sup> Просторија 7 је димензија 10,20 x 2,70 м у јужном и 4 м у северном делу. Темелјни зидови су грађени тако да су на слој крупнијег речног облутка постављене ломљене тегуле као нека врста либажног слоја, а изнад њих је зидано притесаним каменом.

Под просторије лежи на слоју мрке земље (слој С). На овај слој постављена је кошуљица од белог кречног малтера, а на њу је стављен слој облутка и ситнијег ломљеног камена. Преко ове супструкције лежи под од хидрауличног малтера (кречни малтер поме-

шан с туцаном опеком). Под је у једном тренутку поново превучен слојем белог кречног малтера.

Зидови просторије су с унутрашње стране били омалтерисани хидрауличним малтером у доњој зони, а у горњим зонама креченим малтером и украшени фрескама с једноставним биљним и геометријским орнаментима. Цинобер и сива боја наношени су на подлогу беле боје. Делови фресака нађени су у слоју рушења просторије.

Просторија 7 вероватно је од просторије 1 преузела улогу аподитеријума. Просторија 1 је у овој фази могла да служи као „гимнастичка дворана“, односно просторија за адаптацију између топлог и хладног купања.

### СТРАТИГРАФИЈА (План 8, 9, 10)

У току ископавања, а затим и упоређивањем теренске документације, могли смо да установимо три културна слоја на локалитету „Јанковина“ у Бељини. Посматрајући слојеве од површине, имамо следећу слику:

**Слој А:** Тамно мрка земља помешана с интензивним шутом, која је орана, па је горњи део слоја А делимично претворен у хумус. Горња кота слоја се креће између 251,49 и 251,86, а доња између 251,19 и 251,43. У просторији 7 слој А лежи на њеном поду на средњој коти 251,25. У слоју је нађена керамика и животињске кости. Слој је код спољњег североисточног угла просторије 6 лежао на нивоу b — огњиште рађено од ломљених опека, у коме је нађена гареж, пепео и фрагменти керамике. Кота нивоа b је 251,25, што несумњиво даје и коту почетка наслојавања слоја А. Ова кота одговара и коти у просторији 7, што говори о истовремености нивоа и пода. Са западне стране терми, изван просторије 6, констатован је ниво а — здробљени, набијени пецгчар, који је вероватно служио као стаза око овог дела терми. Коте овог набоја су између 251,24 и 251,11, што генерално одговара и нивоу b. И на ниво а се наслојава слој А.

**Слој В:** Сиво-мрка земља са ситнијим шутом. Горња кота слоја је између 251,19 и 251,43, а доња између 251,12 и 250,99. У слоју је нађена керамика, мање бројна него у слоју А. На слој В се директно наслојава слој А.

**Слој С:** Компактна сиво-мрка земља с мањим фрагментима шута. Горња кота слоја је између 251,12 и 250,99, а доња између 250,64 и 250,91. У слоју је нађен само један фрагмент керамике и питање је да ли је он у слоју С доспео из слоја В, јер може да се

датује у IV век. Но, у слоју С нађена је бронза Елагабала, кована у Nikeји, омега фибула и бронзани стилус. Омега фибула припада типу који се датује у II—III век,<sup>10</sup> што одговара и новцу. Слој С лежи на здравици, а на њега се директно наслојава слој В.

Да би се добила прецизна стратиграфска слика локалитета, по средини просторије 1 отворена је сонда управно на северни и јужни зид просторије ширине 1,5 м (план 11). Констатовано је да се испод супструкције пода, обележене као слој А (од коте 251,54 до коте 251,24), налази слој гари помешан са земљом — слој В (од коте 251,24 до коте 251,14). Овај слој је свакако претходио првој фази терми, јер се налази између камења темељне зоне зидова.

Испод слоја В део је запечене земље, који дели слој В од слоја D, а слој С је укопан у слој D као нека врста мање јаме. Слој С је сива земља, у којој је нађено нешто керамике (од коте 251,14 до коте 250,89). Слој D је од тамно-сиве земље помешане с гаром и керамиком (од коте 251,14 до коте 250,64) и он лежи на прослоју мрке стерилне земље, испод кога се јавља нов слој, слој Е, истих карактеристика као и слој D (од коте 250,64 до коте 250,29). Слој Е, пак, лежи на слоју F — компактна сиво-мрка земља (од коте 259,29 до коте 249,79), који је наслојен на слој гари, испод кога је запечена земља. Цео укоп 2 је у здравици. Намена овог укопа није сасвим јасна. Димензије су му 3 x 1,5 м у горњем делу и 1,80 x 1,5 на дну, а дубина је 1,3 м. Запечена земља и танак слој гари индичирали би неки мањи, привремени објект, али релативно мале димензије не пружају довољно података за одређивање његове намене.<sup>11</sup> Касније је овај укоп служио као јама за отпатке и на тај начин су формирани слојеви D, Е и F, а слој С је, како смо рекли, пуњење касније мање јаме или можда укопа неке помоћне зграде покривене лаким материјалом, чије је рушење формирало слој В — гарез и део запечене земље на којој он лежи. Слој В констатован је на целој површини просторије 1 након скидања њеног патоса и делимично у просторији 7, такође испод пода, али у даљем делу испод просторије 7 констатован је слој С истих карактеристика као изван терми.

На основу овакве стратиграфске ситуације може доста прецизно да се утврди хронолошки редослед на термама.

Пре свега, јасно је да слој С око терми и укоп 2 претходе изградњи терми. Како смо навели, доњи ниво слоја С креће се између коте 250,64 и 250,91. Горња ивица укопа 2 је на коте 251,09, тако да је разлика између дна слоја С и горње ивице укопа 2 ми-

РИМСКЕ ТЕРМЕ У БЕЉИНИ

нимум 0,18 м, максимум 0,45 м, што би значило да је на месту укопа било мање узвишење на првобитном терену. Сасвим је извесно да су укоп 2 и дно слоја С истовремени. Фрагменти керамике нађени у оквиру слојева укопа 2 (слојеви D, E, F) могу, с доста прецизности, да се датују од средине II до средине III века. На

TABELA I BROJ TIPOVA I PROCENAT U ODNOSU NA CELINU

CELINA	VEK	I--II		II--III		III--IV		IV		IV--V		UKUPNO TIPOVA		
		BROJ TIPOVA	%	BROJ TIPOVA	%	BROJ TIPOVA	%	BROJ TIPOVA	%	BROJ TIPOVA	%			
JAMA 1		4	47	4	47	9	10.59	25	29.41	38	44.7	5	5.88	85
SLOJ A		2	5.26	1	2.63	3	7.89	10	26.32	18	47.37	4	10.53	38
nivo b		—	—	—	—	—	—	2	6.667	1	3.333	—	—	3
SLOJ B		—	—	1	7.14	3	21.43	2	14.28	7	50	1	7.14	14
SLOJ C		—	—	—	—	—	—	—	—	1	100	—	—	1
PROSTORIJA 1 SLOJ A		2	11.76	4	23.53	2	11.76	5	29.41	4	23.5	—	—	17
UKOP 2 SLOJ B		3	27.27	4	36.36	—	—	3	27.27	1	9.09	—	—	11
UKOP 2 SLOJ C		1	25	1	25	2	50	—	—	—	—	—	—	4
UKOP 2 SLOJ D		5	14.7	14	41.38	6	17.65	6	17.65	3	8.82	—	—	34
UKOP 2 SLOJ E		—	—	2	50	1	25	—	—	1	25	—	—	4
UKOP 2 SLOJ F		1	50	—	—	—	—	1	50	—	—	—	—	2

TABELA II PROCENAT TIPOVA PO VEKOVIMA I CELINAMA U ODNOSU NA UKUPAN BROJ TIPOVA

CELINA	VEK	I--II		II--III		III--IV		IV		IV--V			
		BROJ TIPOVA	%	BROJ TIPOVA	%	BROJ TIPOVA	%	BROJ TIPOVA	%	BROJ TIPOVA	%		
JAMA 1		4	188	4	188	9	4.22	25	11.74	38	17.84	5	2.35
SLOJ A		2	0.94	1	0.47	3	1.41	10	4.69	18	8.15	4	1.83
nivo b		—	—	—	—	—	—	2	0.94	1	0.47	—	—
SLOJ B		—	—	1	0.47	3	1.41	2	0.94	7	3.29	1	0.47
SLOJ C		—	—	—	—	—	—	—	—	1	0.47	—	—
PROSTORIJA 1 SLOJ A		2	0.94	4	1.88	2	0.94	5	2.35	4	1.88	—	—
UKOP 2 SLOJ B		3	1.41	4	1.88	—	—	3	1.41	1	0.47	—	—
UKOP 2 SLOJ C		1	0.47	1	0.47	2	0.94	—	—	—	—	—	—
UKOP 2 SLOJ D		5	2.35	14	6.57	6	2.82	6	2.82	3	1.41	—	—
UKOP 2 SLOJ E		—	—	2	0.94	1	0.47	—	—	1	0.47	—	—
UKOP 2 SLOJ F		1	0.47	—	—	—	—	1	0.47	—	—	—	—
												UKUPNO	213

основу аналогија, фрагменти финије, фирнисоване, печажене и ба-рботина могу да се вежу за локалну продукцију тог времена у Па-нонији, Мезији Инфериор и Дакији. На неким од ових фрагмената види се локална продукција.<sup>12</sup> Овоме у прилог иду и налази омега фибуле и Елагабаловог новца, откривених у слоју С изван терми. На табелама 1 и 2 уочава се да у слоју D и E неки типови могу да иду и у IV век, али су заступљени у малом проценту. За овај феномен постоје две могућности. Прво, ти типови су могли да настану већ средином III века и да трају дуже, тако да их налазимо и у IV веку, поготову кад се ради о керамици за свакодневну употребу и у једном географски релативно затвореном региону. Друго, фрагменти су у слој D могли доспети и из слоја В у укопу, јер је слој В из укопа изгледа нешто млађи од слоја С изван терми, што се види и по котама. Изгледа да се слој В испод пода просторије 1 формира изнад слоја С и укопа 2 у делу који је касније покривен термама. Гарез и јако тамна земља, који формирају слој В испод просторије 1, као и делимично запечена земља, индицирају да се на овом месту налазила зграда од лаке дрвене конструкције, која је страдала у пожару. Нажалост, нису констатоване рупе од коља, које је могло да служи као подупирач дрвене конструкције, али није искључено да се оно налазило управо на местима темеља просторије 1. Керамика нађена у слоју В испод просторије 1 још је увек блиска слоју С и слојевима из укопа 2, али с нешто већим процентом типова краја III и почетка IV века. Тако би слој В испод просторије 1 био међуфаза слоја С изван терми и укопа 2 и грађења прве фазе терми.

Прва фаза терми је укопана у слој С, а његова горња површина била је ниво ходања из ове фазе. Слој В констатован са спољних страна терми формиран је рушењем прве фазе. За ово има неколико доказа. Доњи под просторије 6 био је укопан кроз слој В до слоја С и зато и не налазимо слој В испод њега, већ само са спољне стране темеља. Кота пода је на  $\pm 251,09$ , што одговара горњој ивици укопа 2. Северни темељ просторије 6 је у источном делу делимично горњим редом камења прешао преко слоја В. У овом делу, како је речено, на слоју В лежи ниво в-отњиште.

У керамици слоја В још увек се налазе типови који иду од прве половине III века, али процентуално преовлађују типови почетка IV и пуног IV века. Немамо неки сигурнији критеријум за апсолутни датум, али бисмо предложили средину IV века као време настајања прве фазе терми.



Рушењем друге фазе терми формирао се слој А, о чему сведочи стратиграфија у просторији 7 и источно изван ње. Јасно је да слој А лежи на самом поду просторије и да се састоји од тегула и имбрекса. Овај слој се на истој нивелети (251,25) формира и изван просторије и овде лежи на слоју В, у који је укопан темељни зид просторије 7. С друге стране слој А лежи на нивоу б.

Типови керамике нађени у слоју А у малом проценту имају карактеристике ранијег периода, а од краја III према крају IV века знатно расте проценат типова. Неколико типова могу да се вежу и за сам почетак V века. Генерално, могуће је да се друга фаза терми веже за период после 380. године, а крај за прве деценије V века.

На крају треба поменути и јаму 1, која је формирана као изливна јама из хладног и топлог базена (план 12; фот. 7). У јами је констатовано неколико слојева, који су сукцесивно настајали током њеног пуњења. Јама је делом ископавана у кампањи 1980. године и том приликом су, поред керамике, нађени фибула у облику прстена и коштана укосница. У кампањи 1981. године у јами су констатовани следећи слојеви: 1. гареж и пепео; 2. слој интензивне гари; 3. мрка земља; 4. запечена земља и иситњена опека — остаци неког пода који је убачен у јаму; 5. слој гари; 6. сива земља; 7. мрко сива земља. Током рада керамика је одвајана према овим слојевима, али је каснијом обрадом констатовано да се поједини фрагменти из различитих слојева спајају у целину, тако да је изгледа јама пуњена у скоро непрекинутом временском низу и да за хронологију, стратиграфија јаме нема великог значаја. Поред керамике, нађена је, 1981. године, коштана игла за шивење.

Керамички материјал садржи у доста високом проценту типове који иду од I до средине III века, али проценат знатно расте према пуном IV веку, с тим што се налазе и фрагменти IV-V века. Налаз типова I-III века можда је последица укопавања јаме кроз слој С. Хронологија фибуле, укоснице и игле за шивење је јасна. Фибула у облику прстена може да се датује у IV век.<sup>13</sup> Укосница припада типовима IV века,<sup>14</sup> а игла за шивење иде у III-IV век.<sup>15</sup> Сви ови налази потврђују хронологију керамике.

Јама 1 свакако је била у употреби већ у првој фази терми, али је, по свој прилици, коришћена и у другој фази. Хронологија материјала одговара у потпуности хронологији слојева А и В. Оно што збуњује, то је што се у јами не огледа слој рушења фазе I, уколико то нису убачени остаци пода, али како смо видели налази керамике не иду у прилог томе.

## ЗАКЉУЧАК

Резимирајући речено, долазимо до следећих закључака:

1. Откривене терме имају две јасно издвојене грађевинске фазе, које се огледају у архитектури и у стратиграфији, где је слој А слој рушења фазе II, а слој В слој рушења фазе I. Генерално, фаза I могла је да настане средином IV века и да траје до деведесетих година IV века, када настаје фаза II, која иде у прве деценије V века. У овом тренутку немамо неке поуздане податке о томе да ли су неки историјски догађаји утицали на рушење терми. Можемо да претпоставимо да је фаза I једноставно зарушена и затим дозидана, али није немогуће да су догађаји крајем IV века (на пр. Аларихов поход преко Балканског полуострва) утицали на прво рушење. Ипак, изгледа да је исто становништво наставило да живи на овом имању, о чему говоре блиски керамички типови у којима не може да се уочи неки драстичан прекид у облицима и фактури. Рушење других терми може, с великим опрезом, да се веже за Атилић поход 441—443. године.<sup>16</sup> Чињеница је да имање није обнављано после средине V века.

2. Терме су настале на ранијем слоју из средине II — средине III века, где, осим природног наслојавања, односно планирања простора, нису констатовани остаци грађевина од чврстог материјала. Вероватно је да су грађевине IV века изграђене на истом простору на коме су се налазиле зграде ранијег имања, али које овим ископавањима нису констатоване.<sup>17</sup> И овде је битно опажање у керамици да поједини типови могу дуго да трају, што би говорило да се становништво није битно мењало. Ове констатације отварају, нову, сигурнију могућност за разматрање развоја насеља на овом простору већ средином II века, о чему сведочи епиграфски материјал нађен на ширем подручју, посебно у Јездини.

## НАПОМЕНЕ

1 Натписи из Чачка и околине: CIL III, 8335 (6230); CIL III, 8336 (6321); Сп. СКА, 77 (1934), 23, бр. 35; Сп. САН, 98, 251, бр. 494. F. Kalitz, *Römische Studien in Serbien*, 1892, 133, помиње неке од ових натписа у Јездини, као и зидове у исушеном кориту Јездинске реке. За Чачак помиње збирку у Гимназији, као и то да је доста споменика узидано у велику цркву. Вид. и М. и Д. Гарашанин, *Археолошка налазишта у Србији*, 1952, 162: Љубићко-трнавски срез (под: Видова, Јездина, Паковраћа, Придворица, Чачак). За питања границе и припадности *municipium* Mal, вид. J. J. Wilkes, *Dalmatia*, стр. XXII; 79; 118; 172; 283.

2. Истраживања су вршене преко научног пројекта код Регионалне самоуправне интересне заједнице за науку региона Краљево — Чачак. Воде их Археолошки институт из Београда и Народни музеј у Чачку.

3. Просторије су обележаване према реду откривања.

4. Екипу су 1980. године сачињавари М. Икодиновић, Ј. Марковић, М. Хуђећ, Н. Пајовић; 1981. године: М. Васић, М. Икодиновић, Ј. Марковић, М. Хуђећ, студ. арх. В. Глишић, 1982. године: М. Васић, М. Икодиновић, Ј. Марковић, М. Хуђећ, студ. арх. В. Вујковић, студ. археол. С. Арсенијевић.

5. Зграда је констатована у две сонде постављене 1983. године на имању Витомира Ђаловића. Будућа истраживања ће можда дати сигурнији одговор за намену ове зграде.

6. Према рекогносцирању, главне зграде су биле југоисточно од терми.

7. Р. Прокић, *Римске терме у Чачку*, „Рашка баштина“, 1, 1975, 167 и д. Посебно планови на стр. 169 и 171—172.

8. У купатилима на рајнском лимесу налазимо *sudatorium* непосредно уз *frigidarium* и *apodyterium*. Упор. на пр. L. Wamser, *Römische Thermen in Weissenburg*, *Jahrbuch d. Bayer. Denkmalpflege*, Bd. 31, 69 и д., план на стр. 75 (друга фаза).

9. Према причању мештана, приликом пролаза ровокопача на том је месту био већи притесани квадер, који би указивао на праг.

10. D. Војовић, *Rimske fibule, Singidunuma*, *Tip* 30, стр. 70, XXXI, бр. 303—307, II—III vek.

11. Можда се ради о неком амбару или трапу, али нема доказа.

12. Керамика је обрађена по систему који је усвојен у Сирмијуму и на свим већим локалитетима у Србији (упор. М. Гарашанин, М. Васић, Г. Марјановић—Вујовић, *Трајанов мост castrum Pontes*, „Бердалске свеске“, 2,38). У овом тренутку дајемо само глобалне резултате, а дефинитивно публиковање керамике с терми у Чачку и у Бељини остављамо за следећи број овог Зборника због обимног материјала.

13. Д. Војовић, *op. cit.*, *Тип*, стр. 70—71, Т. XXXI, бр. 308—309. О, Брукнер, *Vicus et villa rustica* у пограничној зони панонског лимеса између *Cusuma* и *Voconia-e*, *Градња за проучавање споменика културе Војводине VI—VII* 1976, 20 и д., Т. XIV, бр. 7.

14. В. Шарановић—Светек, *Типологија коштаних предмета из Сирмијума*, „Рад војвођанских музеја“, 27, 1981, 152, тип 9, Т. I, бр. 15.

15. Слична аналогија, *ibid.*, тип 4, Т. VII, бр. 6.

16. О овим датумима вид. М. Васић, *Налаз солида Теодосија II у каstrumu Понтес*, „Нумизматичар“, 6, 1983, 99 и д. Могуће је да ће проучавање материјала с терми у Чачку дати прецизније датуме.

17. О томе би говорио слој В испод просторије I, који смо означили као међуфазу између II—III века и средине IV века.

### Les thermes romaines à Beljina

Dans la nouvelle partie du village de Beljina, à l'endroit appelé «Jankovina», furent mises au jour, en 1980, à l'occasion des travaux de construction, des thermes remontant à l'époque romaine. Des fouilles systématiques furent poursuivies en 1981 et 1982 si bien que les thermes ont été mises au jour dans leur ensemble. À en juger par leurs dimensions et par la reconnaissance du terrain environnant elles, semblent avoir appartenu à une agglomération rurale romaine, située autrefois sur la rive droite de la Morava Occidentale.

Les thermes mises au jour présentent deux phases de construction nettement distinctes que l'on a identifiées aussi bien dans l'architecture que dans stratification: la couche A est celle de la destruction de la seconde phase (dans laquelle les locaux 6 et 7 furent ajoutés au plan primitif), tandis que la couche B est celle de la première phase (locaux 1 à 5). Les thermes observaient le schéma classique: le local 1 servait de salle d'adaptation et, en partie, d'apoditerium; le local 2 était un frigidarium; le local 3 — un tepidarium, le local 4 — un laconicum et le local 5 — un caldarium. Dans la seconde phase, le local 6 était probablement un laconicum et le local 7 — un apoditerium.

Tout compte fait, la première phase avait pu commencer au milieu du IV<sup>e</sup> siècle et durer jusqu'aux dernières années du siècle, lorsque s'ouvrit la seconde phase que l'on pourrait situer dans les premières décennies du V<sup>e</sup> siècle, ce dont témoigne l'analyse des types d'objets en céramique (tableaux 1 et 2), ainsi que les fibules et les épingles en os qui y ont été trouvées. Les thermes étaient bâties sur une couche antérieure datant de la période comprise entre le milieu du II<sup>e</sup> siècle et le milieu du III<sup>e</sup> (ce dont témoignent, en plus de la céramique, des fibules oméga et la monnaie en bronze d'Elagabale), mais on n'a pas pu établir la présence des restes d'un bâtiment fait avec des matériaux solides.



**План 1: Положај терми у оквиру дела насеља у Бељини. Шрафирана површина је претпостављена површина римског комплекса.**

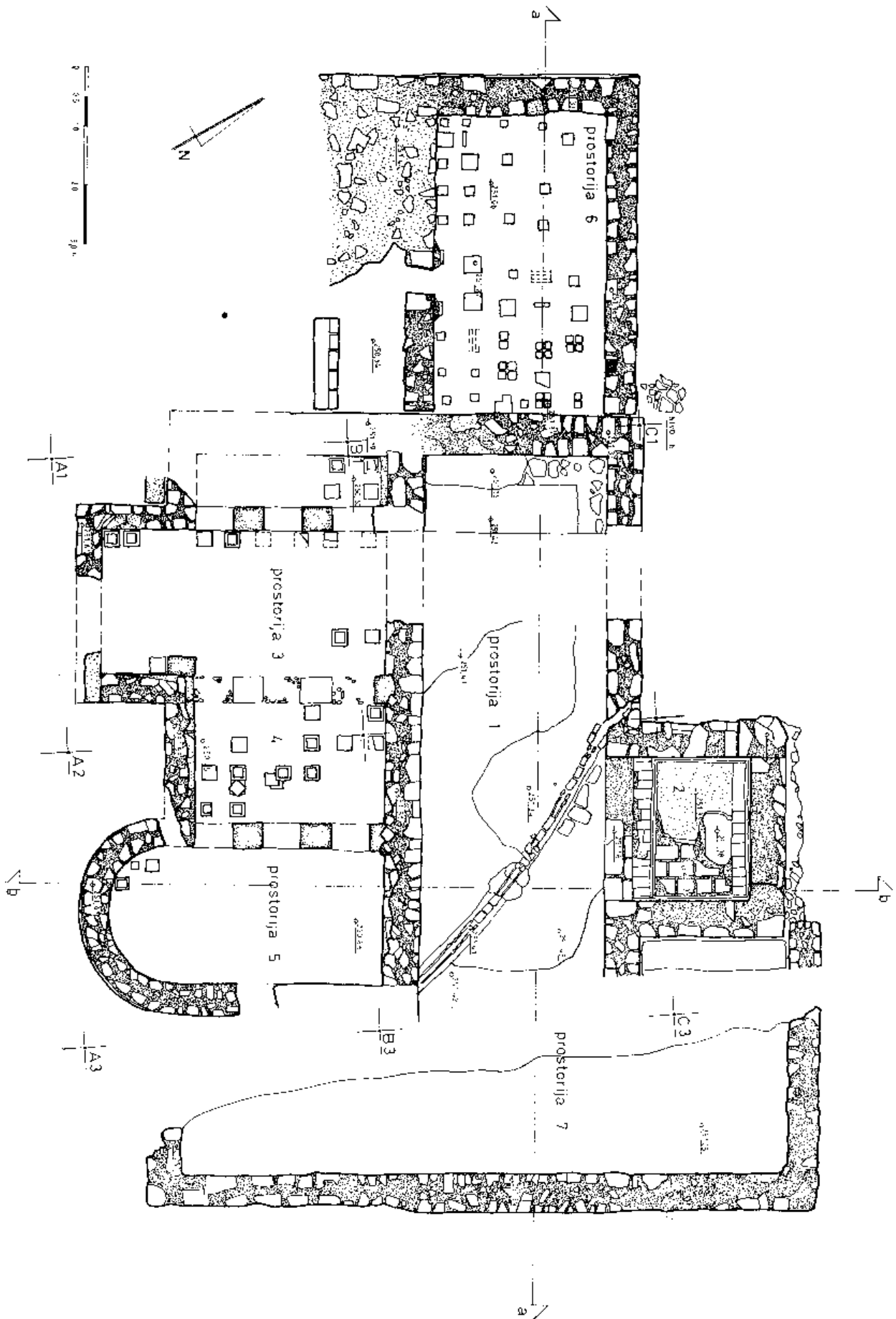

План 2: Основа терми

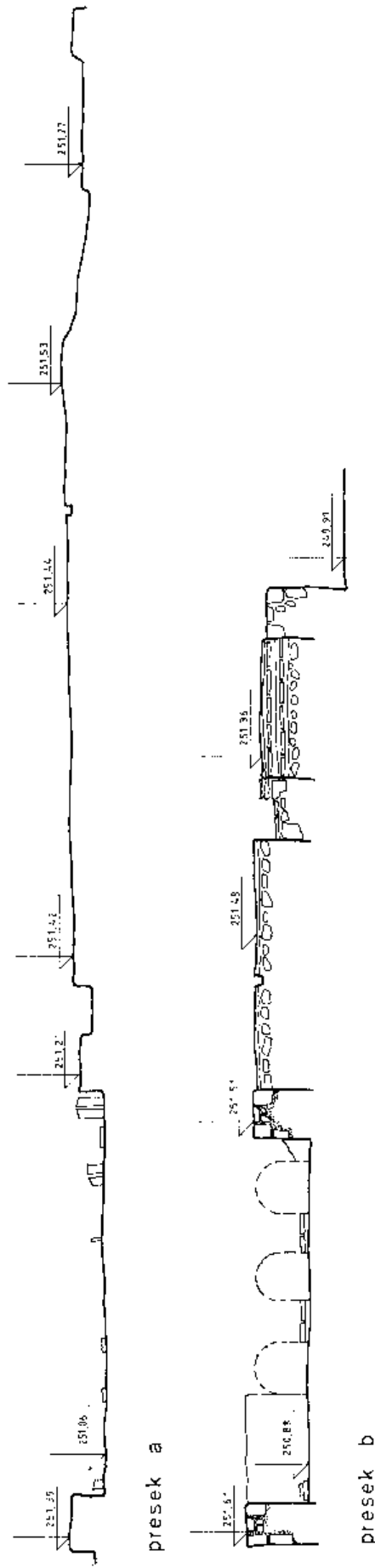

presek a

presek b



План 2а: Пресек терми

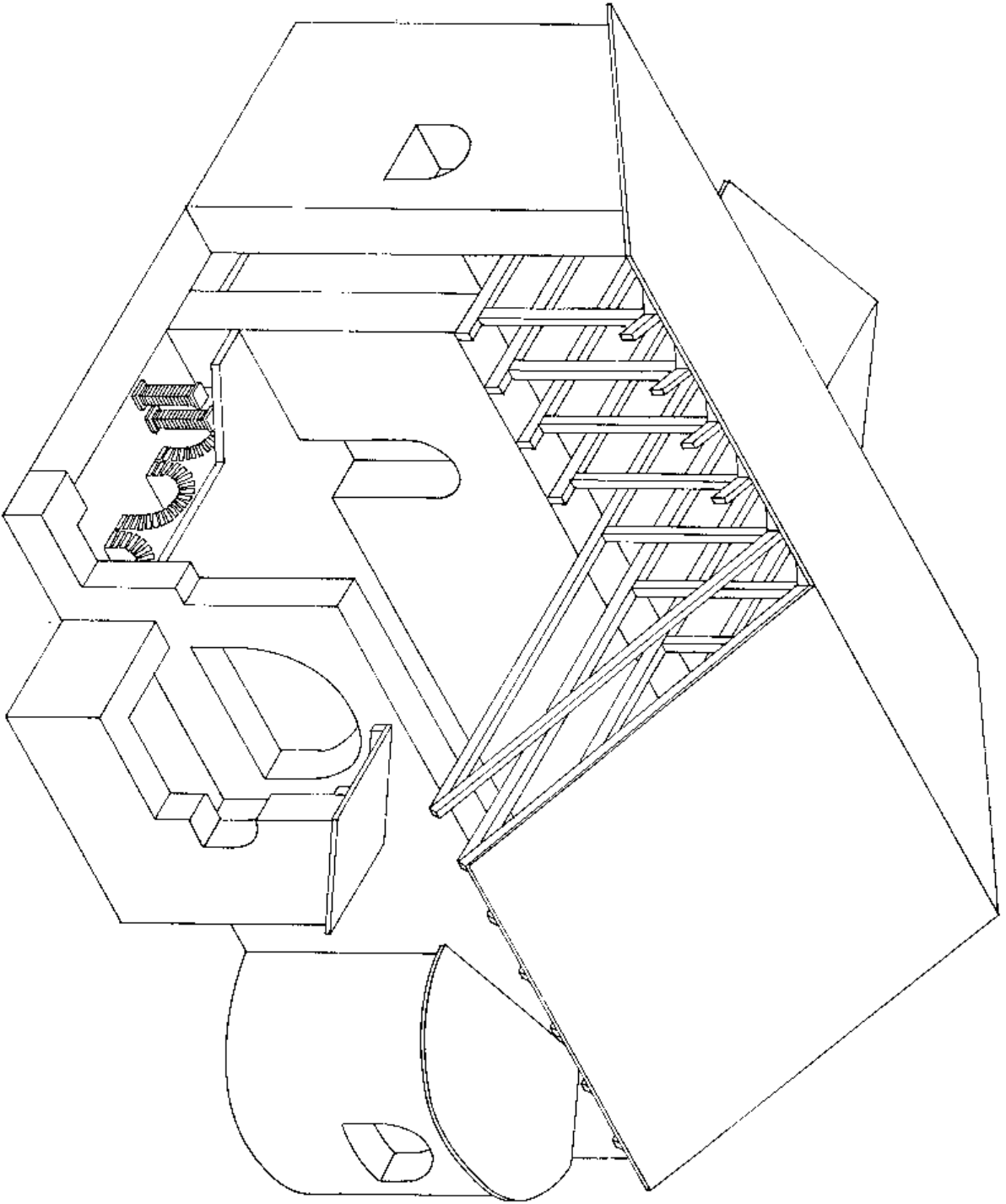

План 3: Идеална реконструкција термал фазе 1





0 0,2 0,5 1,0m

План 4: Северни зид просторије 1

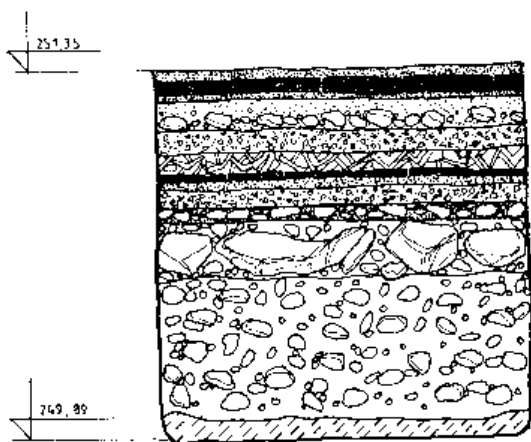

0 0,1 0,2 0,3 0,5 1,0m



SLOJ HIDRAULIČNOG MALTERA



POD OD DOLKE



MALTER SA KAMENOM



SLOJ HIDRAULIČNOG BETONA



SLOJ MALTERA SA LOMLJENIM CREPOM



MALTER SA KAMENOM



SLOJ KRUPNOG KAMENA



KAMENA PODLOGA



0 0,1 0,2 0,5 1,0m





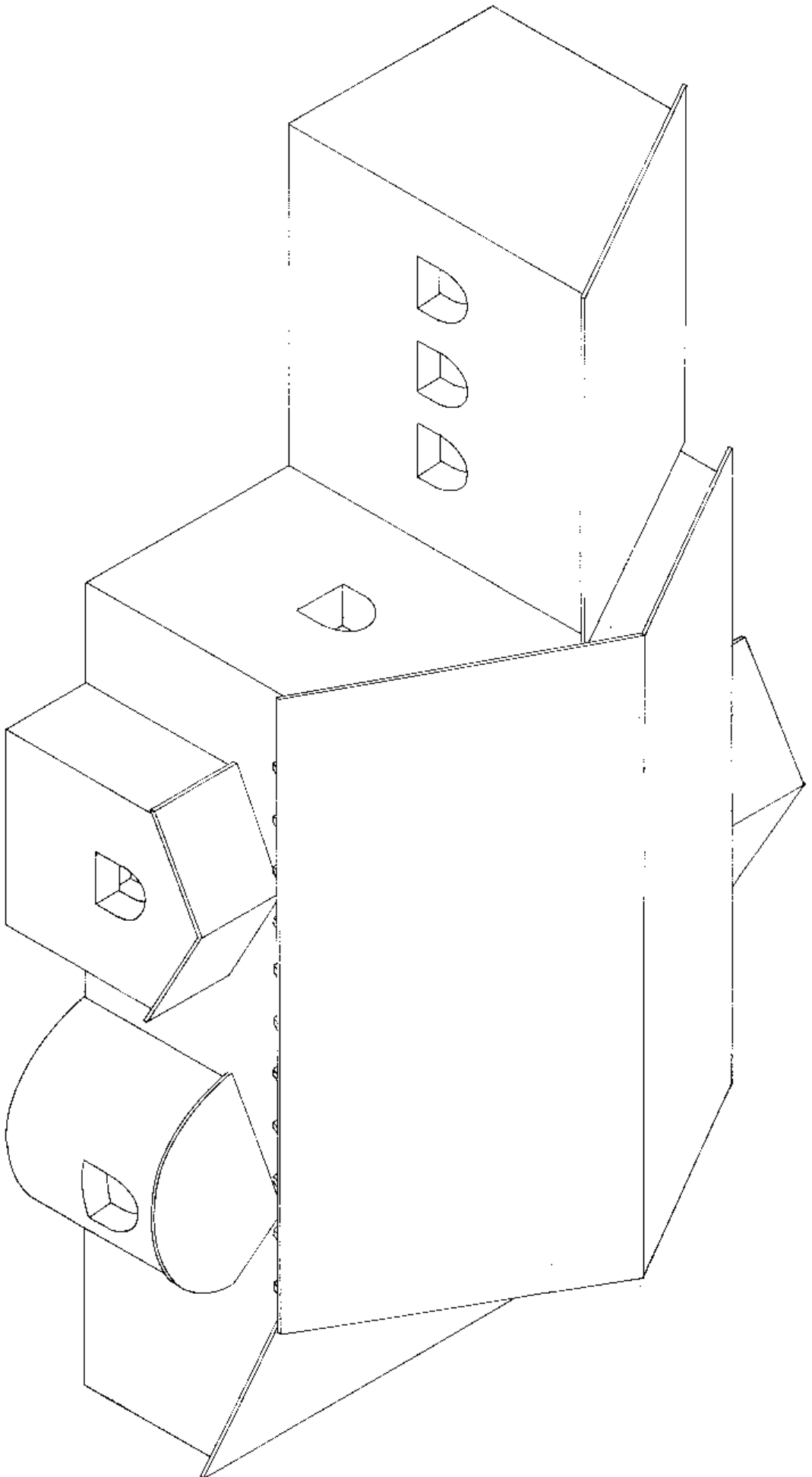

План 5: Пресек кроз базен просторије 2

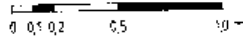
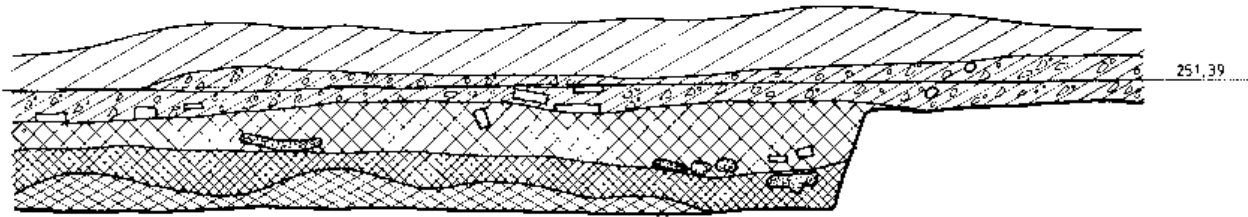
План 6: Западни зид просторије 2 с оловном и керамичком цеви за изливање









План 7. Идеална реконструкција терми фазе II

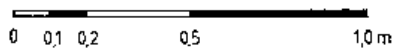
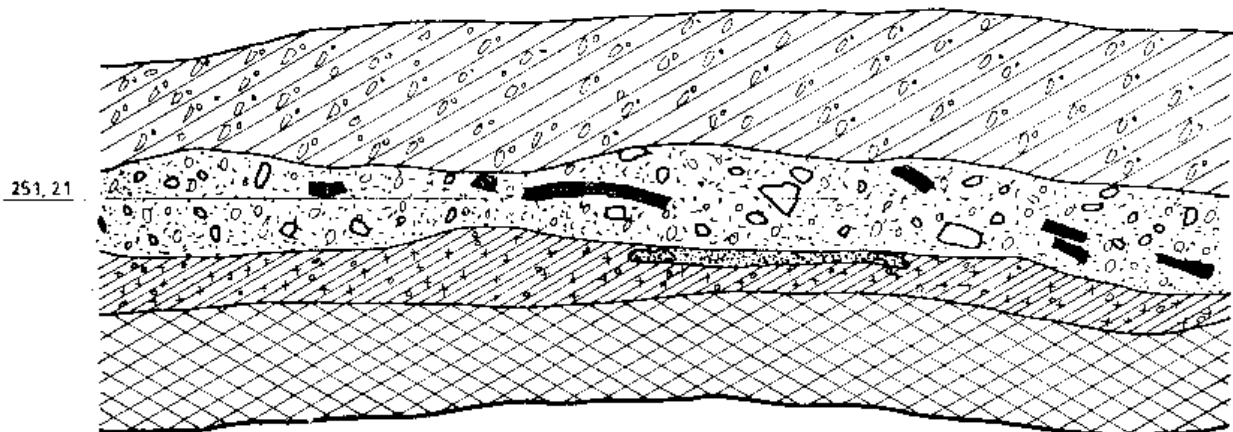

	MRKA ZEMLJA HLPUS		SLOJ D MRKA GLINA ZDRAVICA
	SLOJ A TAMNO MRKA ZEMLJA SA INTENZIVNIM ŠUTOM		OPEKE
	SLOJ B SIVO MRKA ZEMLJA SA SITNIM ŠUTOM		MALTER
	SLOJ C KOMPAKTNA SIVO MRKA ZEMLJA SA MALIM FRAGMENTIMA ŠUTA		

**План 8: Северни профил квадрата Б/О**



	SLOJ A TAMNO MRKA ZEMLJA SA ŠUTOM I FRAGMENTIMA OPEKE		TAMNO MRKA GLINA ZDRAVICA
	SLOJ B INTENZIVAN ŠUT OPEKE TEGULE MALTER		OPEKE
	SLOJ C TAMNO MRKA ZEMLJA SA SITNIM ŠUTOM I GAROM		INTENZIVAN MALTER

**План 9: Северни профил у квадрату Ц/3**

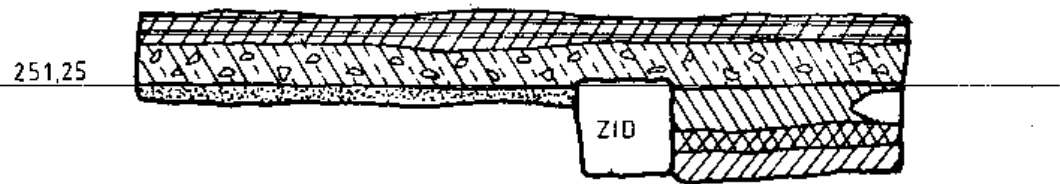

0 0,5 1,0 2,0 m



HUMUS



SLOJ A TAMNO SIVA ZEMLJA SA INTENZIVNIM SUTOM OD TEGULI I IMB.



SLOJ B SIVA RASTRESITA ZEMLJA



MRKA ZEMLJA SLOJ C



MALTERNI POD

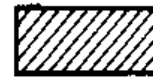

ZDRAVICA

План 10: Северни профил у просторији 7 и изван ње

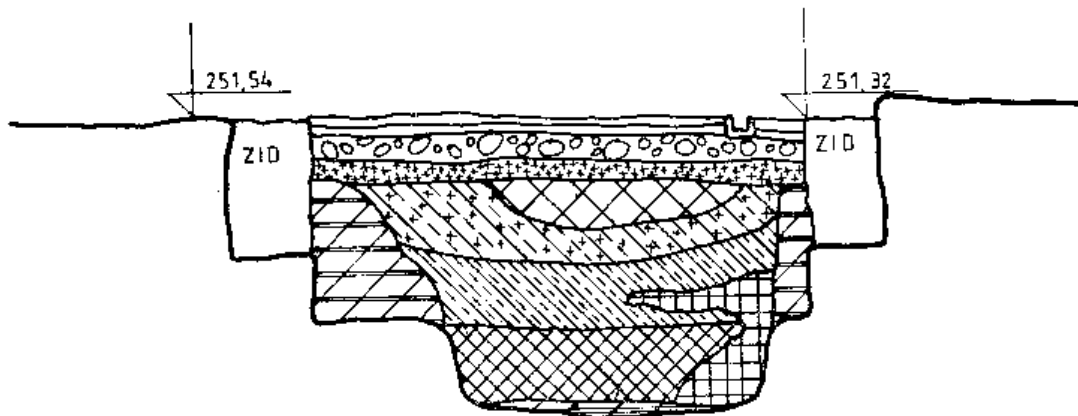

0 0,5 1,0 1,5 2,0 3,0 m

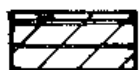

TAMNO ŽUTA ZEMLJA ZDRAVICA



SLOJ C SIVO MRKA ZEMLJA



SLOJ F KOMPAKTNA SIVO MRKA Z.



PROSLOJ TAMNO ŽUTE ZEMLJE

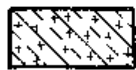

SLOJ D TAMNO SIVA ZEMLJA SA GARI



SLOJ E KOMPAKTNA TAMNO SIVA ZEMLJA

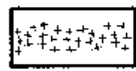

SLOJ B GAR

План 11: Укоп испод пода просторије 1

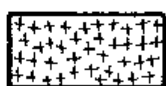
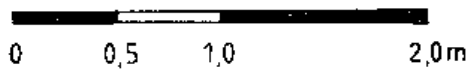
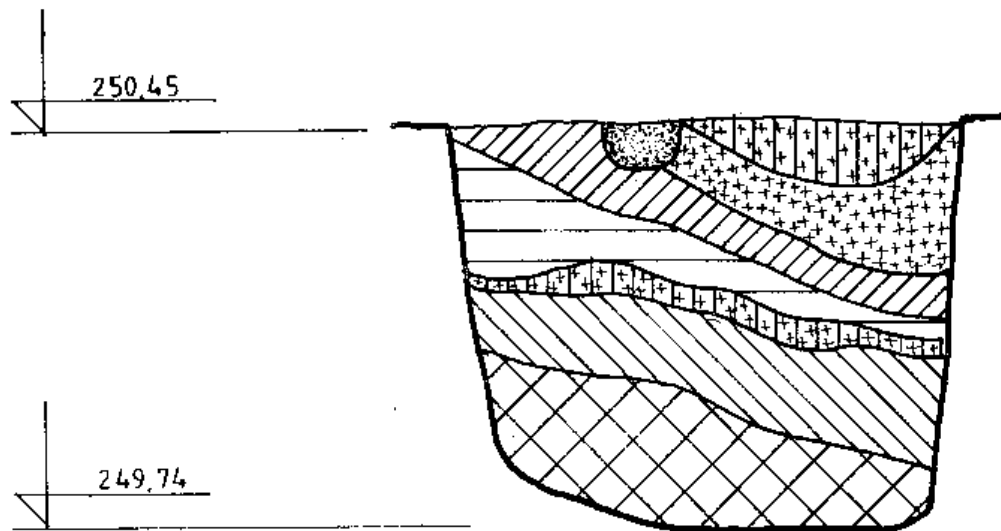

INTENZIVAN GAR



MRKA ZEMLJA



GAR I PEPEO



SIVA ZEMLJA

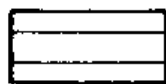

ZAPEČENA ZEMLJA  
USITNJENA OPEKA



MRKO SIVA ZEMLJA

План 12: Профил у јами 1



Фот. 1: Општи изглед просторија 1, 2, 3, 4, с југа



Фот. 2: Општи изглед просторија 1, 2, 3, 4, 5, са севера

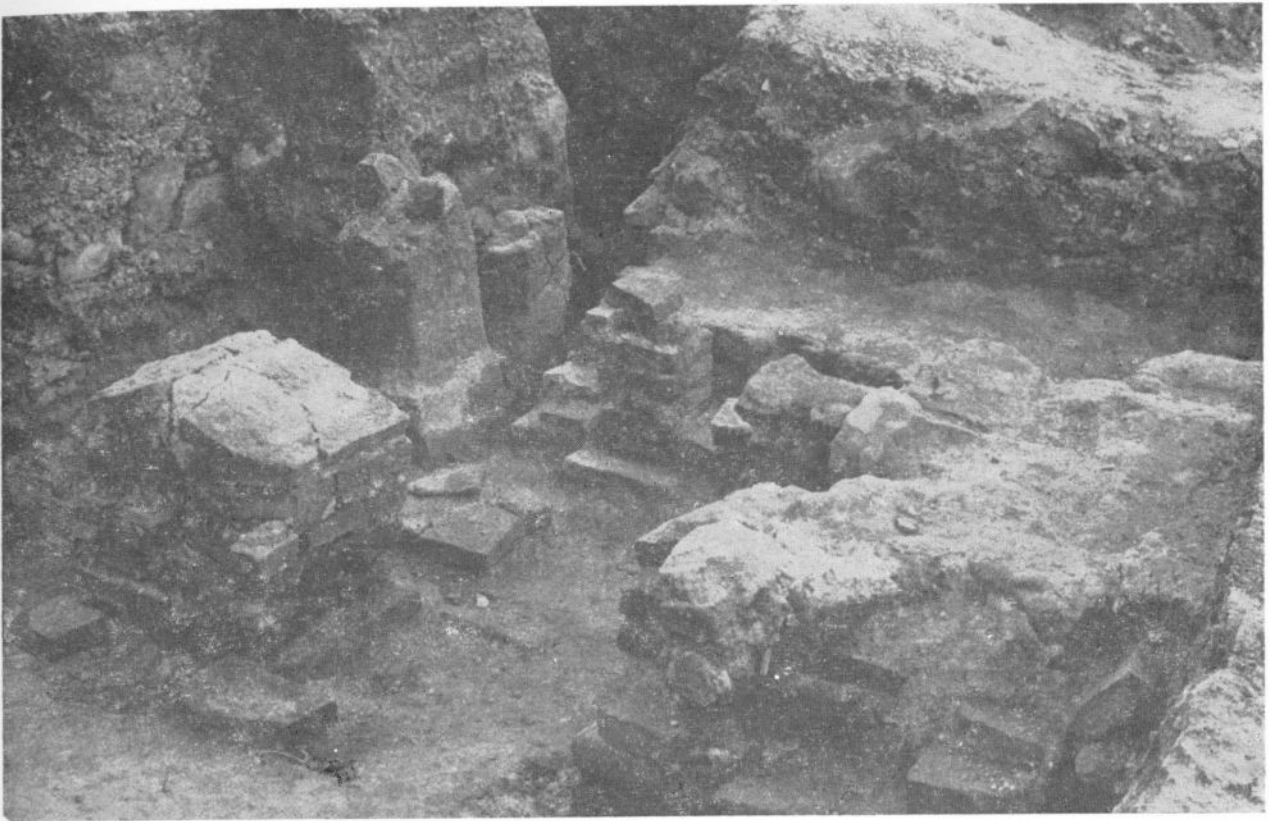

**Фот. 3:** Изглед префурнијума и почетка сводова између просторије 3 и префурнијума



**Фот. 4:** Општи изглед просторије 6 и камене супструкције, с југозапада



Фот. 5: Деталј пода хипокауста просторије 6, с отисцима опека и cuniculosa



Фот. 6: Деталј северног зида просторије 7 који се прислања уз северни зид просторије 2

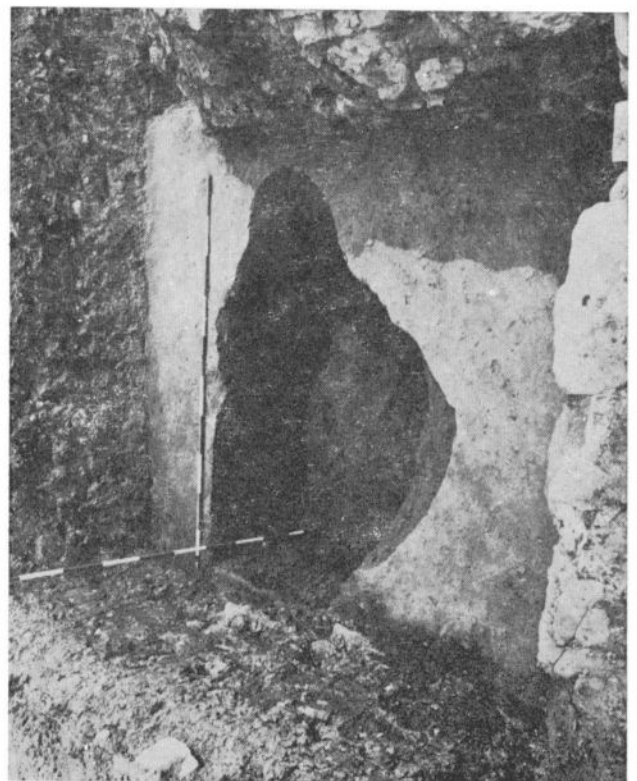

Фот. 7: Јама 1, с југа



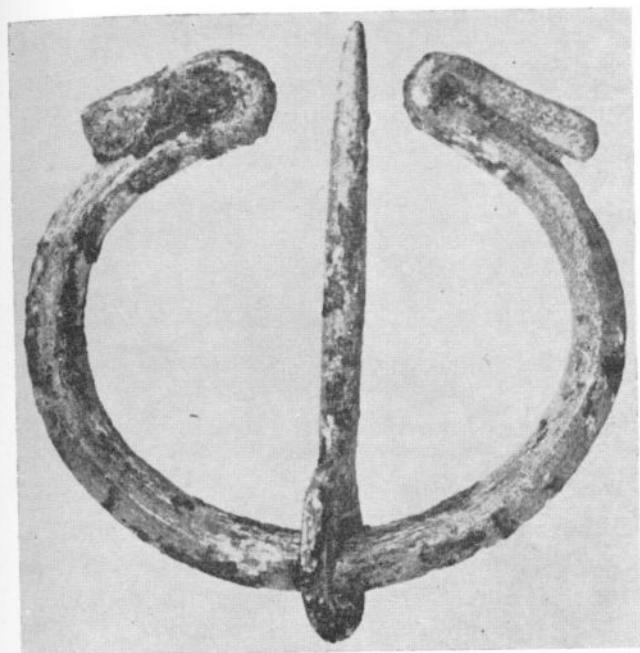

Фот. 8: Бронзана фибула

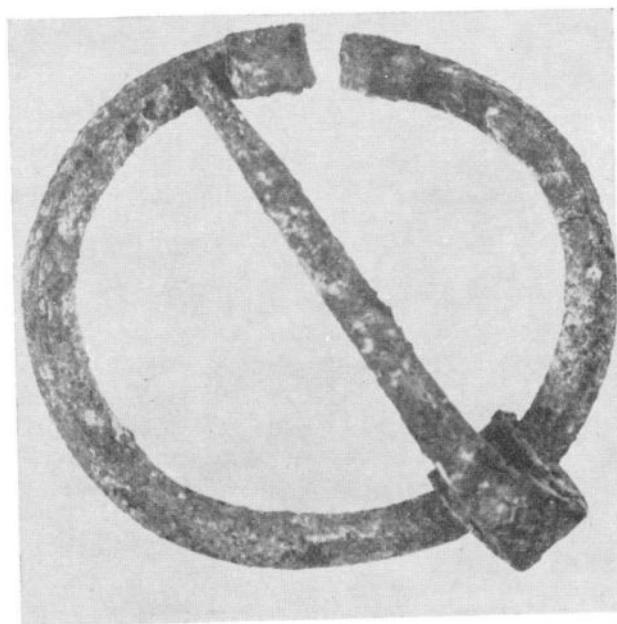

Фот. 9: Бронзана фибула

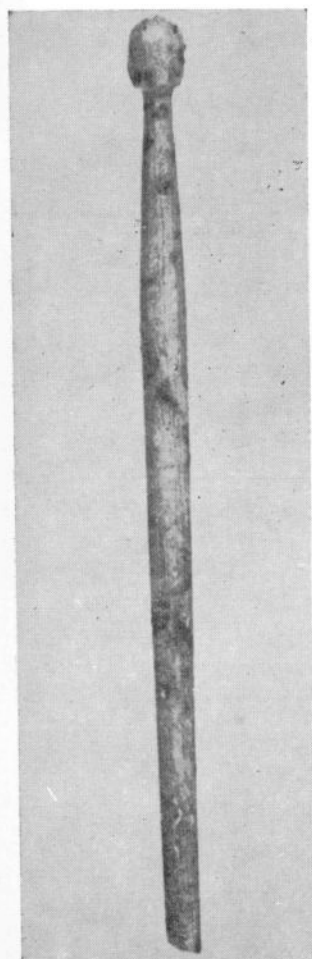

Фот. 10: Коштана укосница

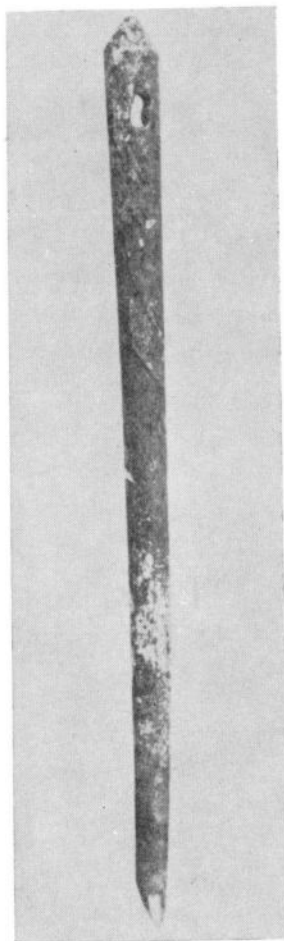

Фот. 11: Коштана игла

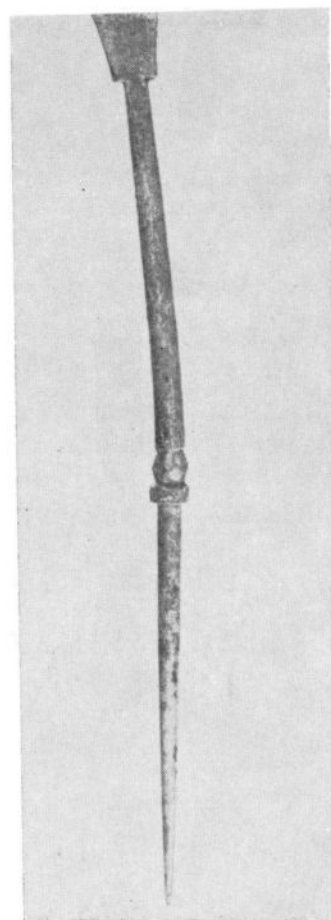

Фот. 12: Бронзани стилус



ВЕРЕНА ХАН

**СРЕДЊОВЕКОВНА СТАКЛЕНА ЧАША ИЗ СЕЛА ТРНАВЕ**  
**(Разматрања о типологији чаша са ребрима)**

На локалитету Црквине у селу Трнави код Чачка сељак Миомир Сретеновић је 1973. године, трагајући за грађевинским материјалом, раскопавао темеље апсиде једне разваљене, неидентификоване цркве и нашао у кружном удубљењу једног квадера од камена пешчара четири предмета: три керамичке посуде и једну стаклену чашу. Од керамичких посуда само једна је сачувана. Украшена је зграфито техником. Заједно са чашом посуда је 1974. године предата Народном музеју у Чачку.<sup>1</sup>

Трнавска чаша (Таб. I, сл. 1) израђена је од провидног, мало замућеног стакла природне боје са релативно много ваздушних мехурића. Израђена је у калупу и накнадно дорађивана. Дно је увучено у облику купе. По ивици дна апликована је упрошћена „гирланда“ од дебље стаклене нити са овлаш утискиваним неједнако размакнутим окомитим зарезима. Плашт чаше украшен је са дванаест вертикалних ребара; на горњем делу су шира и пластичније истакнута, према половини висине чаше сужавају се и потпуно губе. Висина разгрнутог обода износи отприлике једну трећину уку-

пне висине чаше, а по ивици обода апликована је стаклена нит плаве боје.

Мере трнавске чаше крећу се у границама вредности које показују типски сродни стаклени судови налажени на подручју Југославије. Због неправилности, које су вероватно настале приликом касније слободне дораде чаше, њена висина се мења од 12,3 до 13 см, а пречник дна 7,6 см. Стакло је на више места напрсло.

Она припада групи чаша са украсом вертикалних, пластичних ребара. Међу средњовековним чашама до сада нађеним на подручју Југославије, ова је типска група најбројније заступљена. Прва чаша са ребрима у нас је откривена пре нешто више од тридесет година: нађена је у једном мушком гробу на некрополи Санковића у селу Бискупу, данашњем Крупцу код Коњица (Таб. I, сл. 2)<sup>2</sup>. Према називу места налаза означили смо је једном приликом раније као чашу типа „Бискуп“.<sup>3</sup> Та чаша је, по претпоставци, настала око 1373. године, а можда и нешто пре, и за сада је и најстарија у низу у нас нађених типски сродних примерака.<sup>4</sup>

Захваљујући нарочитој пажњи која је последње три деценије указивана средњовековној археологији у Југославији, данас је познато десетак археолошких локалитета на којима су откриване чаше типа Бискуп у неколико варијетета. Налажене су целе или фрагментоване са могућношћу њихове потпуне графичке реконструкције, или су, пак, поједини уломци са понеким ребром наводили на закључак да су делови чаша који припадају типској групи о којој је реч.

Полазећи од претпоставке да се чаша са некрополе Санковића у селу Бискупу може, за сада, по свом облику и украсу сматрати најстаријом међу чашама тог типа нађеним у Југославији, њени каснији типски варијетети, откривани у неким областима наше земље, показују промене у ствари само на елементима украса — на ребрима, „гирланди“ и апликацијама од стаклених нити на горњем, развраћеном делу.

Док су ребра чаше са некрополе Санковића пластично истакнута, произашла из педантно моделованог калупа, а досежу до отприлике два см изнад ивице дна — сличне карактеристике уочљиве су на фрагменту чаше на Новом Брду<sup>5</sup> — други варијетет, типски крајње упрошћен, представља наша чаша из Тржаве са готово закржљалим ребрима. Трећа типска варијанта заступљена примерцима на којима ребра са бокова чаше прелазе преко ивице дна на његово

купасто испупчење истичу се на врху купе (бројни налази у Краљевој Сутјесци, Таб. II, сл. 3).<sup>6</sup> У систематизацији чаша типа Бискуп четврти варијетет са примерцима из Краљеве Сутјеске,<sup>7</sup> Какња,<sup>8</sup> Благаја-Шћепан града (Таб. II, сл. 4),<sup>9</sup> старог Трговишта (Таб. II, сл. 5),<sup>10</sup> манастира Милешеве (Таб. II, сл. 6),<sup>11</sup> представљен је чашама са више или мање пластично истакнутим ребрима која допиру до ивице дна или прелазе на његово купасто узвишење, а на њиховом горњем, разгнуптом делу паралелно су постављене танке нити од безбојног или тамноплавог стакла (Таб. II, сл. 5, 6). Међу чашама са апликованим нитима на развраћеном горњем делу једну подврсту у моделацији наребреног украса представља решење у лучном спајању ребара при њиховом врху (Благај — Шћепан град, Таб. II, сл. 4;<sup>12</sup> Студеница, Таб. III, сл. 7<sup>13</sup>; Београд).<sup>13a</sup>

Иако обележена основним елементима, специфичним за типску групу чаша Бискуп, по неким својим особеностима примерак из Какња (Таб. III, сл. 8) за сада стоји усамљен у нашој типској систематизацији. Незнанто укошена и таласаста, збијена и једва назначена ребра ове чаше допиру до ивице дна, а прелазе и на горњи, разгнупти део. На том су делу паралелно и густо поређане стаклене нити тамноплаве боје.

Према местима налаза чаше типске групе Бискуп, могло се закључити да су коришћене у разним приликама и да су их употребљавали представници разних слојева друштва. Из тих чаша пило се вино на дворовима (Краљева Сутјеска; на целом пространству овог двора нађено је неколико стотина уломака таквих чаша;<sup>14</sup> Бобовац;<sup>15</sup> Шћепанград код Благаја<sup>16</sup>), користили су их становници утврђених градова и насеља — тргова (Београд,<sup>17</sup> Ново Брдо,<sup>18</sup> Сталаћ,<sup>19</sup> средњовековно Трговиште код Новог Пазара<sup>20</sup>), употребљаване су у великим и угледним српским манастирима (Студеница,<sup>21</sup> Милешева<sup>22</sup>) и у малим сеоским црквама (локалитет Црквина у селу Трнави), а служиле су такође култу мртвих (некропола Санковића у селу Бискупцу,<sup>23</sup> слободан гроб у Какњу<sup>24</sup>).

Чашама типа Бискуп и њиховим варијететима налаженим у Југославији (Босна, Херцеговина, Србија) указивана је знатна пажња у домаћој и страниј литератури. Поједини аутори истраживали су токове њиховог морфолошког развоја, хипотетично или ауторитативно помињали су места производње и време кад су настајале, тражили могућа подручја одакле су стизали утицаји у центре где су, по претпоставци, произведене. Објављивање нашег написа о трнавској чаши прилика је да се по хронолошком редоследу осврнемо на

до сада пређене етапе изучавања сложених проблема у вези са чашама типа Бискуп и њиховим варијететима, да, по могућству, критички сагледамо резултате до којих се дошло и да покушамо да дамо одговоре на питања која у вези с њима стоје отворена или да новим доказима поткрепимо или потврдимо раније изложене претпоставке.

Велика је заслуга америчког археолога Гледис Р. Девидсон Вајнберг што је, објављујући опште резултате археолошких истраживања византијског Коринта, исписала и значајне странице мало познате историје византијског стакла и стакларства XI-XII века.<sup>25</sup> Типологија европског средњовековног стакла, посебно оног са Балкана, коринтским налазима обогачена је са до тада непознатим примерцима, који су отварали путеве према новим сазнањима, али и новим проблемима, а истовремено ширили хоризонте за њихово решавање. Међу средњовековним коринтским стаклом откривено је и неколико, на жалост, фрагментованих чаша са вертикалним ребрима (са могућношћу њихове потпуне графичке реконструкције) као несумњивим локалним производима из XI-XII века, израђених дувањем у калупу.<sup>26</sup> У време њиховог открића (1937) и публиковања (1940, 1952), касније настали компаративни материјал за тај тип чаша у балканским релацијама још је покривала земља. Девидсон — Вајнбергова је неодређено наслутила и претпоставила да се коринтски тип чаше са ребрима неко време одржавао, али је међутим, указала и на тешкоће око праћења његовог развоја у хронолошком и географском смислу, користећи за поређење временски доста удаљену рустично обликовану чашу са вертикалним ребрима из Немачке, насталу у првој половини XVI века.<sup>27</sup> Данас, међутим, после открића већег броја чаша типа Бискуп из XIV—XV века у Југославији, може се без двоумљења закључити да наслућивање Девидсон — Вајнбергове нису била без основа и да у типолошком развојном ланцу чаша са ребрима откривеним у нас, коринтски примерци исте типске врсте представљају значајан беоцуг или можда њихов прототип.

Објављујући 1957. године надгробне споменике породице Санковић са некрополе у селу Бискупу код Коњица, Марко Вего је стаклену чашу са ребрима из гроба број 6, у коме је по претпоставци, био, око 1373. године, сахрањен казнац Санко, довео у везу са Венецијом, односно са неком радионицом у Мурану.<sup>28</sup> Том је претпоставком први пут указао на могућност да чаше типа Бискуп, настале у XIV веку, потичу из Венеције — Мурана.

У 1967. години публикованој студији о средњовековном стаклу у Југославији, илустрацијама добро документованој, Љубинка Којић и Мариан Венцел су своје претпоставке о пореклу већег дела стакла из Босне и Херцеговине усмериле на Апулију и повезале увоз стакла на Балкан са трговином соли коју су дубровачки трговци највећим делом набављали у апулским соланама, односно лукама, а преносили је и у залеђе Дубровника.<sup>29</sup> Проблем порекла чаша типа Бискуп, међутим, поменути аутори су, одвајајући их од остале стакларије, оставиле отвореним, уз претпоставку да су донесене у Босну (Краљева Сутјеска, Бобовац) и Херцеговину (село Бискуп) око 1400. године, можда из неких балканских лука са југа Јадрана или чак са Родоса.<sup>30</sup>

У нашем раду из 1969. године, у коме смо расправљали о проблему порекла и стила средњовековног стакла из Србије, Босне и Херцеговине, указали смо на типску блискост чаше са некрополе Санковића и чаша са ребрима, нађеним у Коринту.<sup>31</sup> Неки слични или готово истоветни декоративни детаљи на њима чине ту везу још чвршћом. Наиме, коринтске чаше са ребрима имају на ивици разгрнутог горњег дела апликовану стаклену нит плаве боје, попут чаша типа Бискуп, налажених у Југославији. Као специфичност посебно се истиче ребрасти декор на конусном дну чаша откривених у Краљевој Сутјесци (Таб. II, сл. 3). Ребра са бокова чаше, наиме, продужују се преко ивице дна и стичу при врху његовог купастог испупчења. Пошто исту декоративну особитост показују коринтске чаше (Таб. IV, сл. 9, 12) то нас је навело на помисао да би приликом даљих испитивања средњовековних чаша са ребрима овај декоративни детаљ могао бити један од значајних показатеља за претпоставке о месту њихове производње или чак о њиховом прототипу.<sup>32</sup> На сваки начин, наведене блиске сличности недвосмислено указују на извешан континуитет у развоју тог типа чаша, у ком следу, међутим, још недостају примерци — посредници из XIII века.

Павао Анђелић је у својој одбрањеној докторској дисертацији, публикованој 1973. године, објавио резултате археолошких истраживања која је водио на теренима некадашњих дворова босанских владара у Бобовцу и Краљевој Сутјесци.<sup>33</sup> Међу ископаним материјалом и стакло је било добро заступљено, а посебно чаше типа Бискуп. У Бобовцу је откривено око десетак уломака таквих чаша,<sup>34</sup> у Краљевој Сутјесци око осамстотина,<sup>35</sup> из XIV—XV века. По том налазу, локалитет Краљева Сутјеска спада у ред великих налазишта средњовековног стакла уопште, а за сада и међу нај-

интересантије за чаше типа Бискуп у односу на њихов квантитет и типолошки развој не само у Југославији, него уопште на Балкану, а и шире. То „ребрасто“ стакло Анђелић датује другом половином или последњом четвртином XIV века и сматра га производом муранских мајстора, указујући, међутим, да су поједини типски варијетети могли настати и у Дубровнику.<sup>36</sup>

Међународни скуп „Средњовековно стакло на Балкану (V — XV век), који је 1974. године организовао Балканолошки институт Српске академије наука и уметности у Београду, и Зборник радова са тог скупа,<sup>37</sup> представљају значајну прекретницу у историографији стакла и стакларства на Балкану уопште, а посебно у односу на типологију стакларије, па и у вези чаша типа Бискуп. Међу прилозима у поменутом Зборнику нарочиту пажњу привлачи теза венецијанског научника Астона Гаспарета о проблему поларизације која се одвијала током XIII и XIV века у прихватању и преношењу технолошких искустава и естетских вредности на релацијама Коринт — Венеција, Венеција — Балкан и Венеција — средња и западна Европа.<sup>38</sup> На основу својих анализа, Гаспарето је извукао закључак по коме је Венеција од коринтског стакла из XI — XII века преузела у наслеђе његове морфолошке и декоративне вредности. Она је, по Гаспаретовом мишљењу, у то време у Европи била, пре свега, технолошки зрела да их преузме и да их, на изванредан начин модификоване, даље преноси. Тргујући на велико разном робом уопште, а посебно својом стакларијом, у земљама Балканског полуострва, дунавског базена, централне и северозападне Европе, Венеција је тим земљама предавала усвојене врсте и типове коринтске стакларије, као и поједине за њу карактеристичне декоративне елементе. Размотримо ли у контексту Гаспаретових закључака конкретне примере, скрећемо пажњу само на један, али довољно убедљив детаљ са уломака чаша несумњиве венецијанско-муранске производње, насталих после 1330. године, а чуваних у малој, али веома значајној и још недовољно познатој венецијанској збирци средњовековног стакла Ернеста Канала (Ernesto Canal).<sup>39</sup> На конусном дну тих чаша налазе се ребра, која се продужују са бокова суда и са стају на врху купе дна, на исти начин као на чашама тог типа коринтске производње (Таб. IV, сл. 10, 1).

У Зборнику, који садржи саопштења са београдског скупа о средњовековном стаклу на Балкану, објављен је и прилог Павла Анђелића, илустрован графичким реконструкцијама типова средњовековне стакларије, нађене у Босни и Херцеговини. Анђелић је тип-



ски систематизовао и чаше са ребрима, односно њихове тада познате типолошке варијете, што је представљало драгоцену грађу за даља истраживања.<sup>40</sup>

Прилогом о чаши нађеној у Какњу, а објављеном у поменутом Зборнику о средњовековном стаклу на Балкану, Љиљана Томичић је започела серију монографских написа о чашама са ребрима, појединачно у нас налажених.<sup>41</sup> Ту је серију недавно наставила Душица Минић студијом о чаши из старог Трговишта крај Новог Пазара из XV века (Таб. II, сл. 5),<sup>42</sup> а нашим написом о чаши из Трнавe ми је продужујемо са жељом и надом да наш прилог у том низу не буде последњи.

Сложеност проблема у вези порекла чаша типа Бискуп и токова њиховог морфолошког развоја огледају се и у чињеници што су се поједини истраживачи, бавећи се тим питањима или уопште типологијом средњовековног стакла на Балкану, поново њима враћали. Подстицаје су пружала нова археолошка открића сродног материјала у појединим балканским земљама, а с њима у вези и извесна нова сазнања о византијском или венецијанском средњовековном стаклу. Уопште узевши, међутим, решења до којих се тада дошло, остала су у већини случајева ипак само у домену нагађања и претпоставки.

Гледис Девидсон — Вајнберг је већ самим насловом своје нове студије о стаклу византијске производње у Коринту, објављене 1975. године,<sup>43</sup> припремила читаоца на чињеницу да византијско стварање у стаклу још увек представља „средњовековну тајну“. Међу питањима о којима је расправљала, осврнућемо се само на два, која непосредно дотичу проблеме и трнавске чаше као примерка из групе чаша са вертикалним ребрима. У својој новој студији, наиме, Девидсон — Вајнбергова дозвољава могућност да њено раније датовање почетка и краја стакларске производње у Коринту, то јест од XI до средине XII века, односно до 1147. године као крајњег датума одржавања рада у коринтским стакларским радионицама до провале Нормана, може да претрпи извесну корекцију у смислу да је рад у тим радионицама и после норманске инвазије био настављен,<sup>44</sup> али аутор не наводи време до када је одржаван. Тиме се, међутим, још увек не решава проблем релативно великог диспаритета између датовања коринтског стакла и сличног материјала из XIV — XV века, нађеног другде, на пример на Балкану, или у средњој и северозападној Европи. У односу на чаше са ребрима аутор је у поменутој студији дао више простора илустративном

материјалу и тексту у вези с њима, али без нових, садржајно суштинских елемената (Таб. IV, сл. 12).<sup>45</sup>

Истичемо, међутим, да коринтски примерци чаша са ребрима, дувани у калупу, према снимцима који илуструју поменућу нову студију Девидсон — Вајнбергове, откривају да је њихово купасто дно по правилу наребрено. Пошто се такав украс на чашама другог типа, а исте производње, не појављује, могло би се сматрати једном од специфичности чаша са ребрима коринтске производње. С друге, пак, стране ваља нагласити да коринтске чаше са ребрима немају око ивице дна „гирланду“, већ једноставну апликацију кружног пресека, за што, међутим, не постоје аналогije на касније насталим чашама истог типа, нађеним у Југославији.

Девидсон — Вајнбергова је навела да су коринтске чаше са ребрима, попут чаша декорисаних ситним капљоликим украсом (које су, уосталом, такође задавале већ много главобоље истраживачима историје средњоевропског стакла — прим. В. Х.), путовале из Коринта кроз просторе и време према средњој Европи и европском северозападу.<sup>46</sup> Као први материјални доказ на том путу аутор помиње чашу са некрополе Санковића у селу Бискупу — други примерци чаша тог типа нису тада у нас били откривени — а даље само уопштено наводи Италију и Немачку као земље у којима се такође јавља тип коринтских чаша са ребрима у модификованом облику.<sup>47</sup> Аутор завршава одломак о чашама са ребрима напоменом да уколико њихов основни облик није настао у Коринту, место његовог порекла тек треба да се открије.

Мариан Венцел је 1977. године објавила резултате својих обновљених истраживања проблема типологије средњовековног стакла налаженог у Босни.<sup>48</sup> Своја разматрања развила је на премиси да у XIV и XV веку Венеција није била искључиви стваралац „дизајна“ за стакло којим је трговала у балканским земљама или уопште у Европи, већ да га је израђивала према жељама поручилаца и купаца и њиховим склоностима за одређене облике стакларија и њен на неки начин специфичан украс. То комерцијално прилагођавање Венеције — Мурана потражњи и захтевима купаца стакларије са разних страна може се пратити кроз венецијанско-муранску архивску праћу већ од последње четвртине XIII века.<sup>49</sup> Према Венцеловој, склоности становништва у Босни за одређене облике стакла биле су усмерене према немачким типовима чаша са развратним горњим делом и паралелно апликованим стакленим нитима, и чашама типа Krautstrunk.<sup>50</sup> Проблем типолошког развоја чаша

са ребрима, међутим, чији се основи делом назиру у византијском стакларству XI — XII века, у разматрањима Венцелове остао је маргиналан.

На основу претходног излагања могло би се закључити да се за познавање порекла и континуитета морфолошког развоја чаша типа Бискуп још не располаже са довољно поузданих елемената. Колико је познато, на пример, још ни један налаз из XIII века чаша тог типа није откривен. Са друге, пак, стране десетак локалитета у Југославији на којима су нађене чаше са ребрима из XIV — XV века сведоче о њиховој тадашњој популарности у том делу Балкана. Нема сумње да је њихова распрострањена употреба подстицала производњу без обзира одакле су набављане. Остајемо, међутим, при убеђењу да су чаше са ребрима добрим делом произведене у муранским радионицама. Наводи о чашама са ребрима налазе се у венецијанској писаној грађи од друге деценије XIV века.<sup>51</sup> На подручју венецијанске лагуне налажени су уломци чаша са ребрима, насталих после 1330. године,<sup>52</sup> а такође у Фурланији (Чивидале).<sup>53</sup> Гаспарето их је по претпоставци идентификовао са тосканским „гамбасинским“ чашама,<sup>54</sup> које се релативно често помињу у венецијанско-муранским изворима XIV и XV века, а назив су добиле по месту Гамбаси у долини реке Елсе, леве притоке Арна, где се већ од XIV века производило стакло.<sup>55</sup> Изглед „гамбасинских“ чаша, међутим, још до данас није поуздано утврђен.

Веза Венеције — Мурана са тосканским стакларством опште, а посебно преко стакларских мајстора који су долазили на рад у тамошње радионице, упућује на могућност да су чаше са ребрима биле израђиване и у дубровачким радионицама. Наиме, двадесетих година XV века деловала је у Дубровнику стакларска офисина, коју је уз знатну помоћ дубровачке владе организовао Ђорђо Ђорђа Гучо (Georgio de Georgio di messer Guccio), предузимач из Фиренце, који је ангажовао мајсторе са стране да у њој раде.<sup>56</sup> Идентификација стакла из Фирентичеве дубровачке радионице, односно у конкретном случају чаша са ребрима у нас налажених, могла би да се изведе само посредно, по претпоставци. Међу дубровачке производе могли бисмо сврстати оне чаше слабије производње и квалитета стакла, чија ребра нису, на пример, пластично наглашена, нити су бридови ребара, прецизни и оштри, већ понешто ублажени и као помало истрвени, на доњем делу чаше готово закржљали, а чије је стакло пуно ваздушних мехурића. Такве карактеристике нарочито показује чаша из Трнавe. Те би њене осо-

битости указивале на употребу дрвеног калупа, чија се унутрашњост брзо хабала од врелине масе и губила на прецизности рељефа, за разлику од металних калупа који су били много отпорнији на високу температуру, па је пластичност задржала јасноћу контура. Пошто су калупи од метала за израду стакларије били тада веома скупи и уопште тешко доступни јер се из Венеције, због строге забране извоза било каквих средстава за производњу стакла, нису могли набавити, а не располажемо подацима да су такви калупи набављани из круга тосканског стакларства, сва је вероватноћа да су у Фирентичевој радионици у Дубровнику били претежно употребљавани дрвени калупи. По тој би претпоставци чаша из Трнаве, као и њој сличне у нас откривене, настала двадесетих година XV века у Дубровнику.

Н А П О М Е Н Е

1. Р. Бр. 1095/1974. Користим и ову прилику да искажем своју захвалност колегама и колегиницама из Народног музеја у Чачку за могућност да монографски обрадим трнавску чашу, коју сам до сада у својим радовима само узгредно помињала. Прва обавештења и податке о овом налазу дала ми је 1975. године на жалост рано преминула драга колегиница, кустос чачанског Народног музеја Душанка Ранковић, која ми је остала у пријатном сећању.

2. М. Vego, »Nagrobni spomenici porodice Sanković u selu Biskupu kod Konjica«, »Glasnik Zemaljskog muzeja«, Arheologija, N. S, sv. XII, 1957, 129, 132—134, Tab. IV, sl. 2, Tab. V, sl. 1, 2, 3.

3. V. Han, The Origin and Style of Medieval Glass found in Central Balkans, Journal of Glass Studies, Vol. XVII (1975), Corning, N. Y, U.S.A., 124.

4. М. Vego, нав. дело, 134, 138.

5. В. Хан, „Три века дубровачког стакларства (XIV—XVI век)“, Београд, 1981, 81, Таб. VIII, 2.

6. Р. Anđelić, Un aperçu de la typologie du verre médiéval en Bosnie et en Herzégovine, Zbornik radova »Srednjovekovno staklo na Balkanu (V—XV vek)«, Београд, 1975, Таб. II, 8.

7. Исти, нав. дело, Таб. III, Fig. 10.

8. Лј. Tomićić, Contribution à l'étude de la verrerie médiévale en Bosnie — Gobelet de Kakanj, Зборник радова „Средњовековно стакло на Балкану (V—XV век)“, Београд 1975, 183—186, Fig. 1.

9. М. Wenzel, A Reconsideration of Bosnian Medieval Glass, Journal of Glass Studies, Vol. XIX (1977), 64, Fig. 1 d.

10. Д. Минић, „Стаклена чаша из средњовековног Трговишта“, „Новопазарски зборник“, 6, Нови Пазар, 1982, 19—22, сл. 1.

11. В. Хан, „Три века дубровачког стакларства“, 81, бел. 247.

12. Р. Anđelić, Un aperçu de la typologie du verre médiéval, Таб. III, Fig. 9.

13. И овом приликом топло захваљујем мр Милици Јанковић, кустосу археологу Музеја града Београда, што ми је омогућила да налаз чаше са ребрима из Студенице објавим, и да репродукујем цртеж који је сама израдила.

13-а. Види белешку 17.

14. Р. Anđelić, »Bobovac i Kraljeva Sutjeska — Stolna mjesta bosanskih vladara u XIV i XV stoljeću«, Sarajevo, 1973, 189, 190.

15. Исти, Un aperçu de la typologie du verre médiéval, 170.

16. Исти, нав. дело, 170.

17. Приликом археолошких истраживања терена унутрашњег утврђења Београдске тврђаве, која је водила др Марија Бајаловић — Хаџи — Пешић, нађен је уломак једне чаше са ребрима, дуваном у калуцу; стакло је безбојно са патином иризације, ребра су при врху лучно спојена, поврх њих је хоризонтално апликована кобалтна стаклена нит. Чаша је вероватно настала у некој муранској радионици у првим деценијама XV века. Музеј града Београда.

18. В. Хан, Три века дубровачког стакларства, 81, бел. 247, Таб. VIII, сл. 3.

19. Д. Минић, нав. дело, 20, 21.

20. Иста, нав. дело, 19—22.

21. Види бел. 13. Чаша је нађена у јами у подруму студеничке ризнице са керамиком домаће производње с краја XIV и поч. XV века.

22. В. Хан, „Налази средњовековног и новијег стакла у Полимљу — Милешева“, Симпозијум „Сеоски дани Сретена Вукосављевића“, X, 1982. (у штампи); М. Јанковић, »Mileševa — manastirska celina«, »Arheološki pregled«, 23, Београд 1982, 152, Т. LXXI, sl. 1.

23. Види бел. 2.

24. Види бел. 8.
25. G. R. Davidson, A Medieval Glass-Factory at Corinth, American Journal of Archeology, Vol. XLIV (1940), № 3, 310, Fig. 15, № 4: Иста, Corinth, Vol. XII, The Minor Objects, Princeton, New Jersey 1952, 87, 88, 114, Cat. № 746, Fig. 14.
26. Исто.
27. G. R. Davidson, A Medieval Glass-Factory at Corinth, 310; G. Davidson — Weinberg, A Medieval Mystery: Byzantine Glass Production, Journal of Glass Studies, Vol. XVII (1975), 137, 138, note 52, Fig. 21, 22.
28. M. Bergamo, нав. дело, 132—134, 138, 139.
29. Lj. Kojić — M. Wenzel, Medieval Glass found in Yugoslavia, Journal of Glass Studies, Vol. IX (1976), 89, 92, 93.
30. Исте, нав. дело, 92, 93.
31. В. Хан, „Проблеми око порекла и стила средњовековног стакла из Србије, Босне и Херцеговине“, Зборник, 13, Музеј примењене уметности, Београд 1969, 14, 22, 23, сл. 2, 3, 4, 6, 7, 20.
32. Иста, нав. дело, 23.
33. P. Anđelić, »Bobovac i Kraljeva Sutjeska«, 129, 130; 188—197.
34. Исти, Un aperçu de la typologie du verre médiéval, 170.
35. Исти, нав. дело, 174.
36. Исти, »Bobovac i Kraljeva Sutjeska«, 194, 196.
37. „Средњовековно стакло на Балкану (V — XV век)“, Зборник радова са међународног саветовања одржаног од 22. до 24. априла 1974. у Београду, Београд, 1975.
38. A. Gasparetto, La Verrerie venitienne et ses relations avec le Levant balkanique au Moyen âge; „Средњовековно стакло на Балкану,“ 148, 153.
39. Исти, нав. дело, 146, Таб. V, Фиг. 16; Ернесто Канал, ронилац-археолог, налазио је отпатке муранске стакларије у зони која се протеже уз обалу насупрот Венеције, при утоку реке Бренте, где је у 1330. години Република Венеција подигла један насип са материјалом отпадака из муранских радионица, и одржавала га у функцији до отприлике друге половине XVI века; истовремено је ископан један канал који је требало да спречи воде Бренте да наносе песак у лагуну тиме што је скрнеут ток реке више према југу. Налази стакларије највећим делом припадају XIV и XV веку.
40. Види бел. 6. и у наведеном делу 170, Таб. II, 78; Таб. III, 9, 10, 11.
41. Види бел. 8.
42. Види бел. 10.
43. Види бел. 27.
44. G. Davidson-Weinberg, A Medieval Mystery: Byzantine Glass Production, 137.
45. Иста, нав. дело, 137, 138, Figs. 21, 22.
46. Иста, нов. дело, 138.
47. Исто.
48. M. Wenzel, A Reconsideration of Bosnian Medieval Glass, Journal of Glass Studies, Vol. XIX (1977), 64, 65, 66, Fig. 1, a-f.
49. Мурански стаклари, сопственици појединих радионица, који су живели искључиво од свог заната, а не ретко су и гладовали, били су итекако заинтересовани да задовоље жеље и укусу својих купаца са разних страна. У последњој четвртини XIII века у Мурану су израђиване „византијске чаше са ножицом“ (molli cum pedibus de Romania) и отпремане у Византију. У XIV и XV веку у муранским радионицама производе се „гамбасинске“, „пизанске“ и „фирентинске“ чаше, током XV века репертоар се проширује на „немачке боце“, „француске“ чаше, „падованске“, „миланске“, „родске“, „крфске“, „каталанске“.

СРЕДЊОВЕКОВНА СТАКЛЕНА ЧАША ИЗ СЕЛА ТРНАВЕ

пехаре, „немачке“, „француске“ и „угарске“ купе. Грађу са тим подацима објавио је Луиђи Цекин (Luigi Zecchin) у *Kronologia vetraria Veneziana e Muranese*, објављивана у наставцима у *Rivista della stazione sperimentale del Vetro* почевши од волумена III, бр. 2/1973), бр. 3, бр. 4; вол. V, бр. 1/1975), бр. 2, 4; вол. VI, бр. 2 (1976), бр. 4. Исти аутор објављивао је ову грађу у истој ревији у наставцима под насловом *Prodotti vetrari nei documenti veneziani* у волумену VIII, бр. 4 (1978), вол. IX, 6 (1979), вол. X, бр. 7 (1979), вол. X, бр. 1 (1980). Исти аутор у напису *Fornaci muranesi fra il 1270 ed il 1290*, *Journal of Glass Studies*, Vol. XII (1970); такође у студији »*Maria Barovier e le rosette*«, *Journal of Glass Studies*, Vol. X (1968).

50. M. Wenzel, *A Reconsideration of Bosnian Medieval Glass*, 63, 66, 67, 68.

51. L. Zecchin, *Denominazioni antiche dei prodotti muranesi*, *Vetro e Silicati*, Anno XIII, no 74 (1969), 28.

52. Isti, *Cronologia vetraria Veneziana e Muranese dal 1391 al 1400*, *Rivista della Stazione Sperimentale del Vetro*, vol. IV, no 5, 219.

53. A. Gasparetto, нав. дело, 148, Tab. V, sl. 15, 16.

54. Исти, нав. дело, 148.

55. L. Zecchin, *Prodotti vetrari nei documenti veneziani (1268 — 1331)*, *Rivista della Stazione Sperimentale del Vetro*, vol. VIII, no 4 (1978), 162.

56. В. Хан, „Три века дубровачког стакларства (XIV — XVI век)“, Београд, 1981, 58—65.

### Coupe de verre médiévale du village de Trnava

#### — Considérations sur les types de coupes à nervures —

Dans le site de Crkvine, à Trnava, village des environs de Čačak (Serbie), a été trouvée, dans les ruines d'une église non identifiée, une coupe de verre, engagée dans l'enfoncement d'une pierre équarrie. Cette coupe est conservée au Musée national de Čačak. Le verre en est transparent, légèrement terni de couleur naturelle. La coupe a été fabriquée à l'aide d'un moule, les détails étant soignés par la suite. Sa hauteur est comprise entre 12,3 cm et 13 cm, le diamètre du bord est de 11,2 cm et celui du fond — 7,6 cm.

La coupe de Trnava appartient au groupe de coupes ornées de nervures verticales, ce groupe comprenant plusieurs variétés du même type. Parmi les coupes du bas moyen âge, mises au jour dans les différentes régions de Yougoslavie, le groupe de ce type est le plus nombreux. Pour l'instant, l'exemplaire le plus ancien que l'on connaisse est celui de la nécropole de Sanković, au village de Biskup, près de Konjic, en Herzégovine, qui a été réalisé vers 1373. Les variétés de ce type présentent des différences quant aux éléments de l'ornementation: nervures, «guirlandes», et applications en verre filé décorant la partie supérieure évasée de la coupe.

Selon le site où les coupes à nervures ont été découvertes, on pourrait conclure qu'elles étaient utilisées dans les circonstances différentes et par les représentants des différentes couches sociales. On les a trouvées dans des palais de souverains, dans des villes fortifiées, dans diverses agglomérations, dans les places du marché, dans les grands couvents et dans les petites églises rurales; on s'en servait, de plus, dans le culte des morts.

A propos de l'information sur la découverte de la coupe de Trnava, l'auteur des présentes considérations donne un ample exposé chronologique des résultats qui ont été obtenus jusqu'ici dans les explorations effectuées et présentées dans la littérature étrangère et dans celle du pays au sujet de ce type de coupes, connu dès les X-e—XII-e siècles à Corinthe, ainsi qu'au sujet de ses exemplaires modifiés, mis au jour dans les différents sites archéologiques de Yougoslavie et datant des XIV-e et XV-e siècles. Néanmoins, les problèmes relatifs à l'origine du prototype et à son évolution morphologique, de même que ceux qui concernent l'origine des coupes à nervures, trouvées dans les sites yougoslaves du bas moyen âge, restent en suspens et les divergences d'opinions persistent. L'auteur considère comme convaincante l'hypothèse émise en la matière par Astone Gasparetto; selon celle-ci, les verreries byzantines, soit la production corinthienne, auraient exercé une influence sur Venise; cette hypothèse offre des éléments à partir desquels on peut supposer avec assez de certitude l'évolution des types de verreries caractéristiques des ateliers corinthiens, y compris les coupes à nervures. L'auteur reste convaincu que les coupes de ce type, mises au jour en Yougoslavie, étaient fabriquées, pour la plupart, dans les ateliers de Murano, tout comme il reste convaincu qu'un petit nombre de ces coupes a été réalisé à Dubrovnik, dans la troisième décennie du XV-e siècle, période où les verreries de cette ville, tout en entretenant des liens durables avec Venise, étaient en contact avec des verreries toscanes aussi. L'auteur suppose que la coupe de Trnava a été fabriquée à Dubrovnik, précisément à l'époque où les ateliers de cette ville avaient des contacts avec des verreries toscanes.





Сл. 1. Чаша из села Трнавe, локалитет Црквине; прва трећина XV века, Дубровник (?). Народни музеј, Чачак.

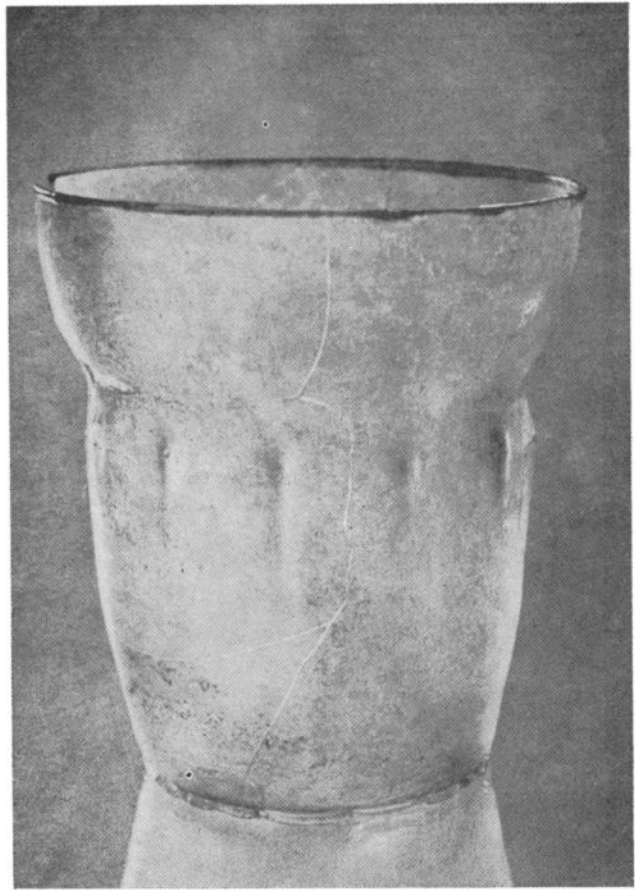

Сл. 2. Чаша из гроба бр. 6 са некрополе Санковића, село Бискуп крај Коњица; последња трећина XIV века, Мурано (?).

(по М. Вегу)

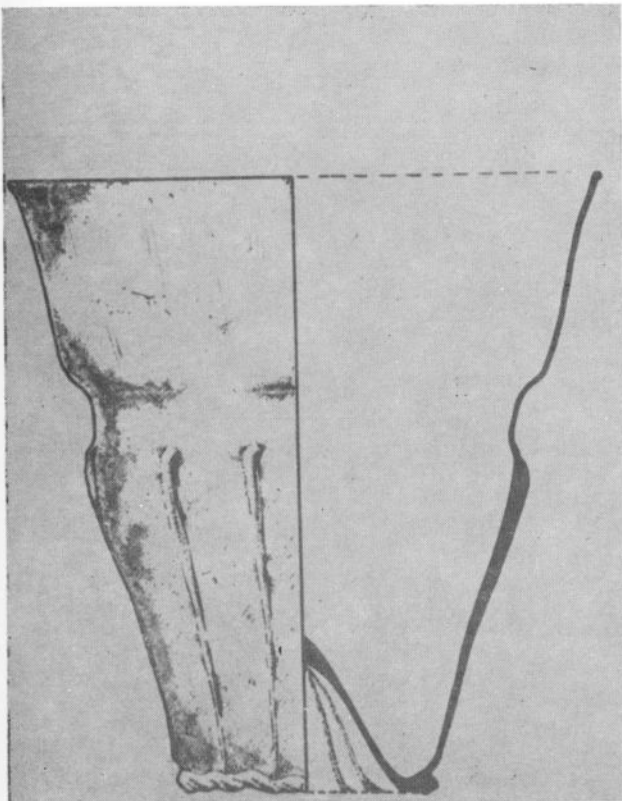

Сл. 3. Чаша са ребрима која прелазе преко ивице дна на његово купасто испупчење, Краљева Сутјеска, XIV — XV век. Земаљски музеј, Сарајево.

(по П. Анђелићу)

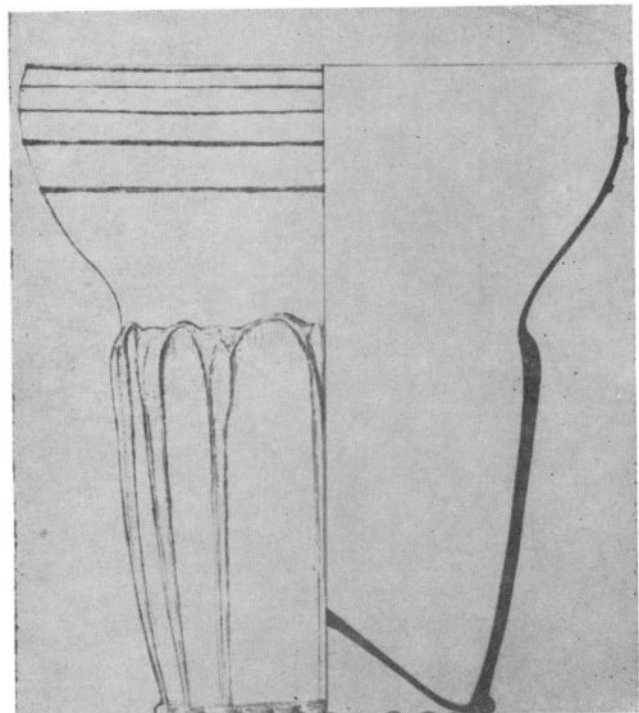

Сл. 4. Чаша са ребрима и апликацијом од стаклених нити на горњем разгнуром делу, Благај — Шћепан град, друга пол. XIV — прва пол. XV века. Земаљски музеј, Сарајево.

(по П. Анђелићу)

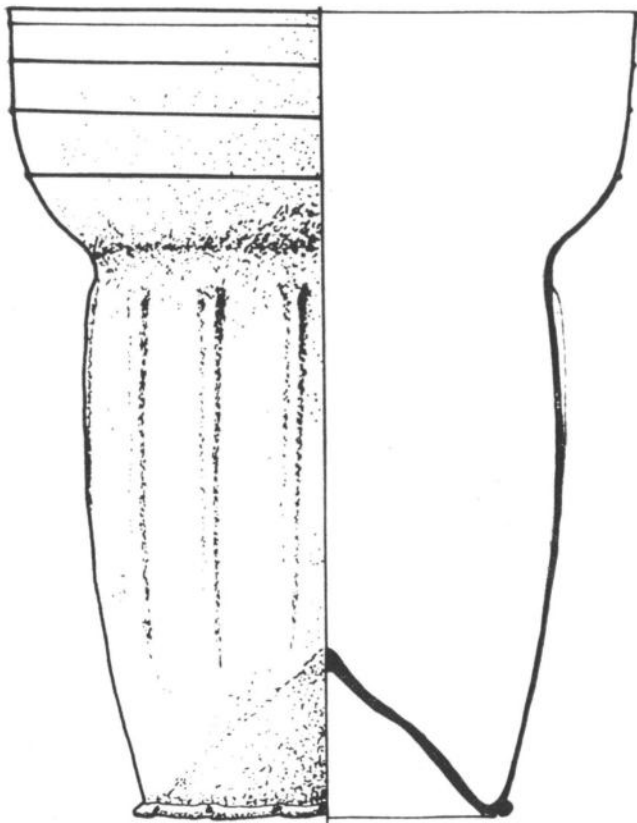

Сл. 5. Чаша са ребрима и апликацијом од стаклених нити на горњем, разгнуром делу, Старо Трговиште, крај XIV — прва пол. XV века, Дубровник (?). Народни музеј, Нови Пазар.

(по Д. Минић)

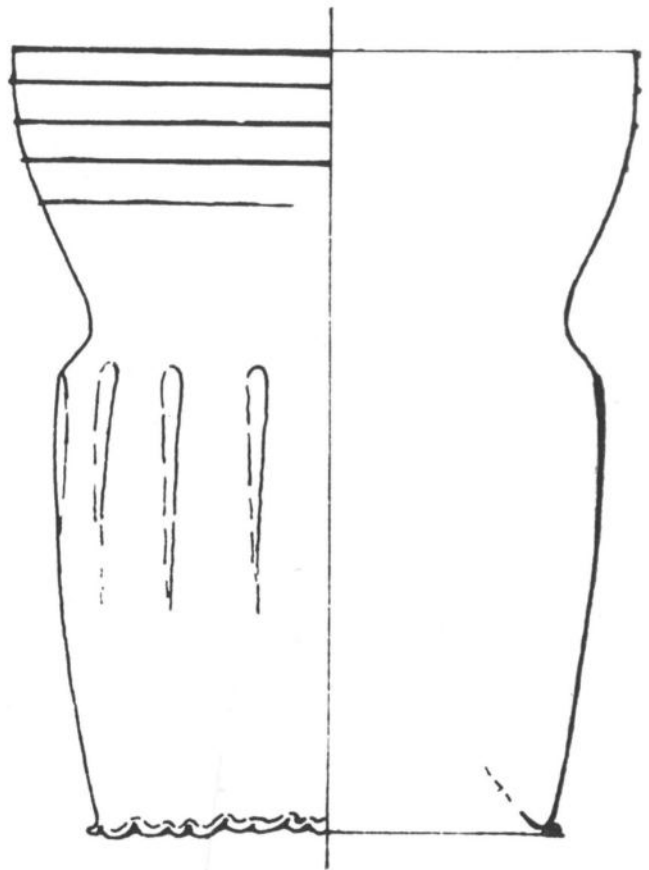

Сл. 6. Чаша са ребрима и апликацијом од стаклених нити на горњем, разгнуром делу, манастир Милешева, прва пол. XV века, Дубровник (?).

(по М. Јанковић)

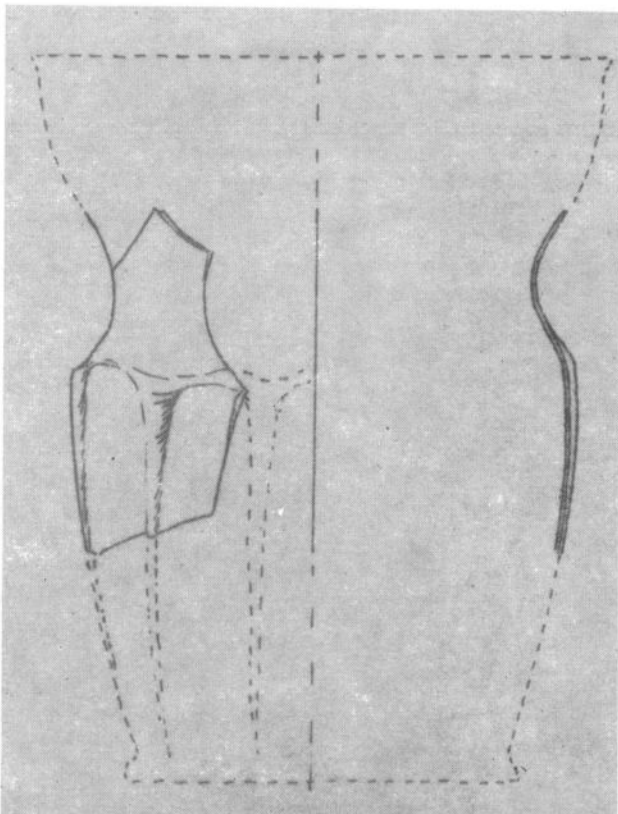

Сл. 7. Фрагмент чаше са лучно спојеним ребрима, манастир Студеница, друга пол. XIV — прва пол. XV века.

(по М. Јанковић)



Сл. 8. Чаша са збијеним, плитким ребрима и апликацијом од стаклених нити тамноплаве боје, Какањ, XIV—XV век, Мурано (?). Музеј у Високом.

(по Љ. Томичић)

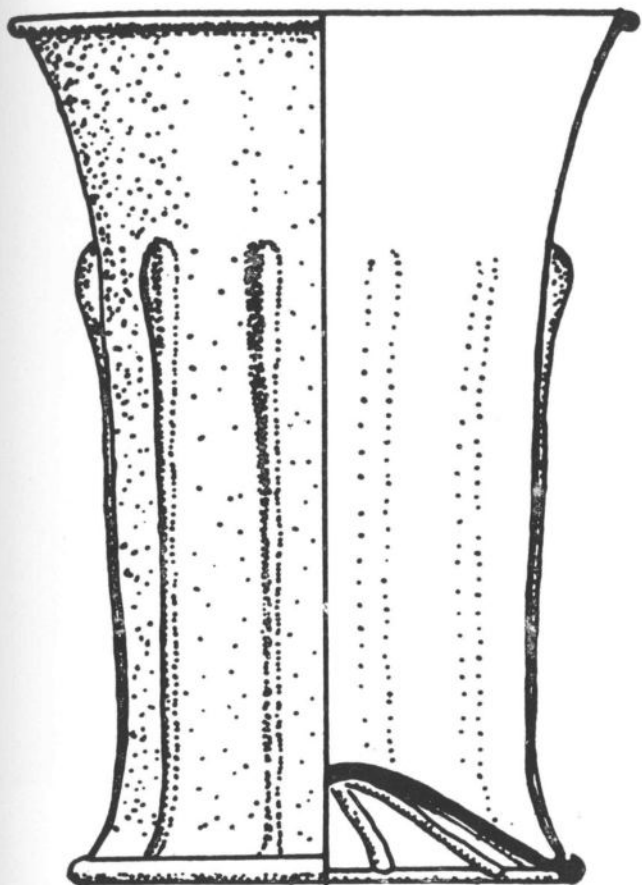

Сл. 9. Чаша са ребрима која прелазе на купасто дно, XI—XII век, Коринт  
(по Г. Р. Девидсон)

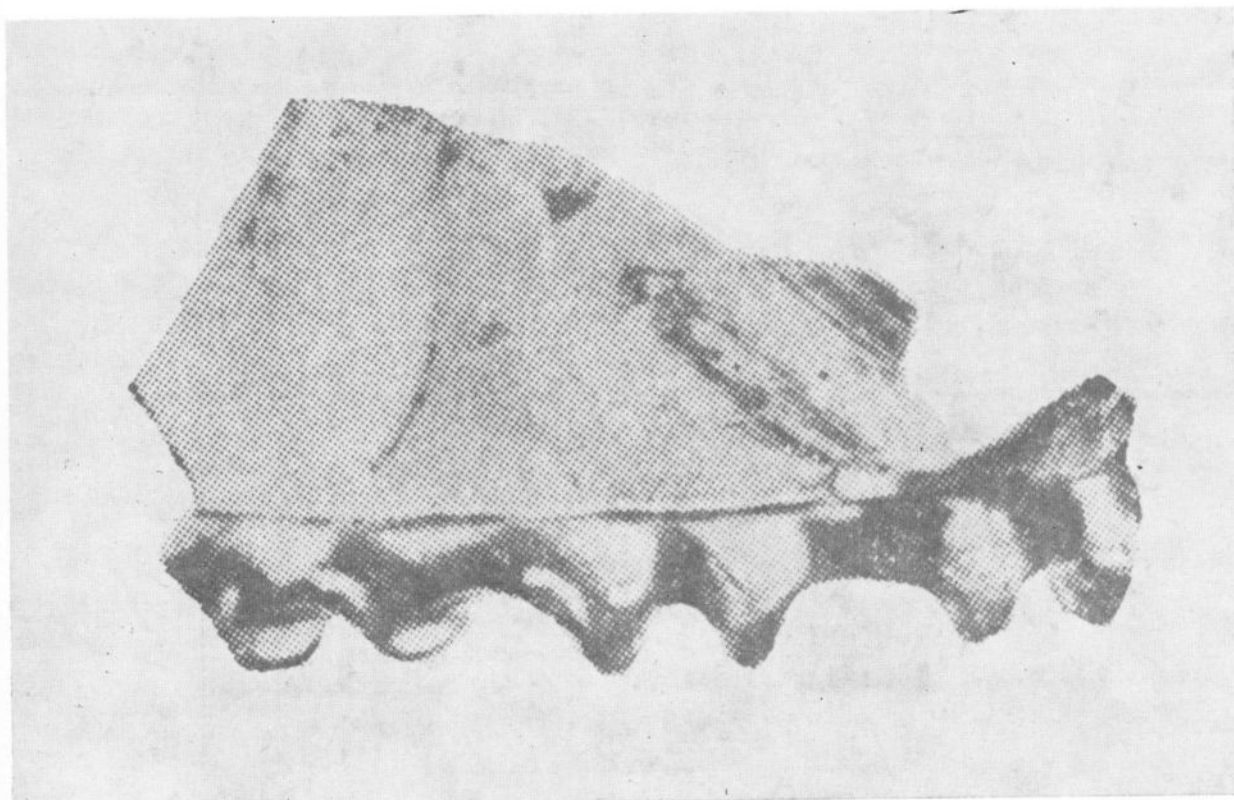

Сл. 10. Фрагмент чаше са наребреним дном и „гирландом“, XIV век, Мурано. Из збирке Ернеста Канала, Венеција.

(по А. Гаспарету)

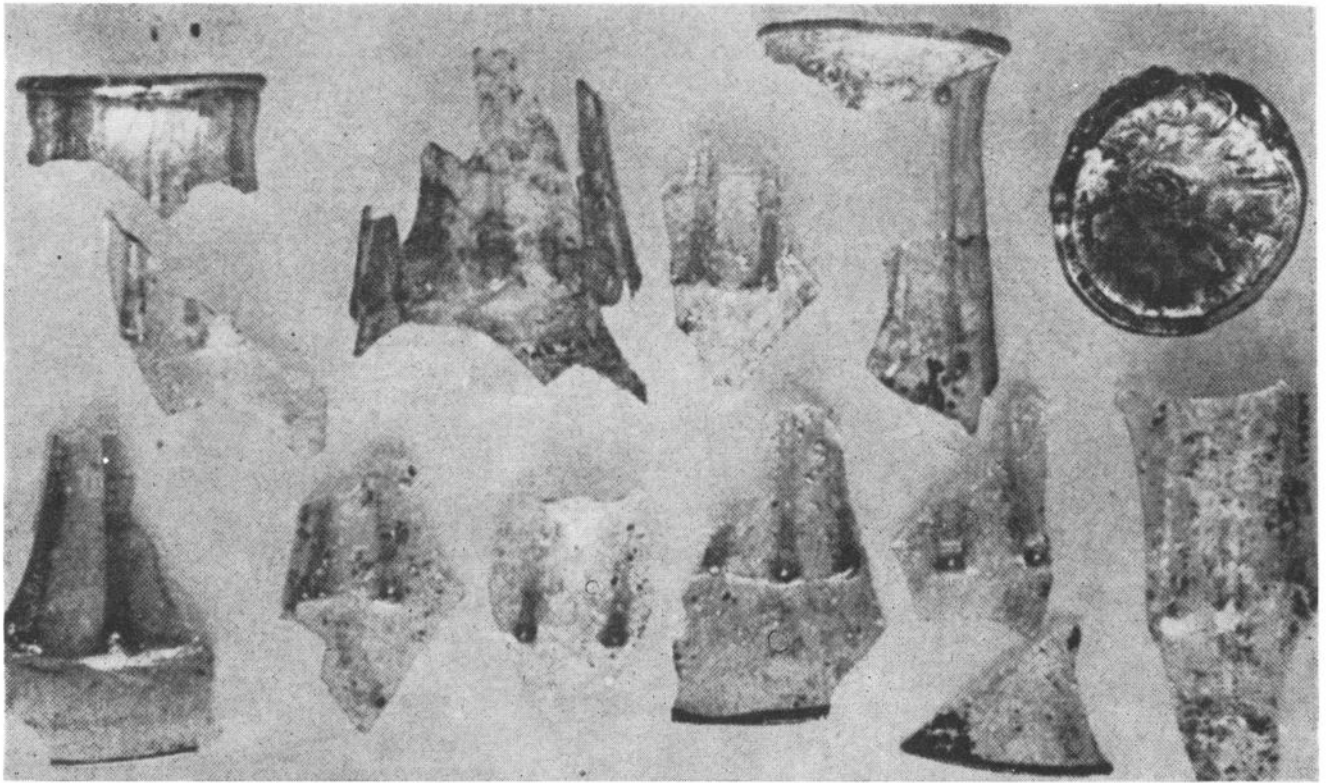

Сл. 11. Чаша са вертикалним ребрима и „гирландом“, XIV век, Мурано.  
Из збирке Ернеста Канала, Венеција

(по Л. Цекину)

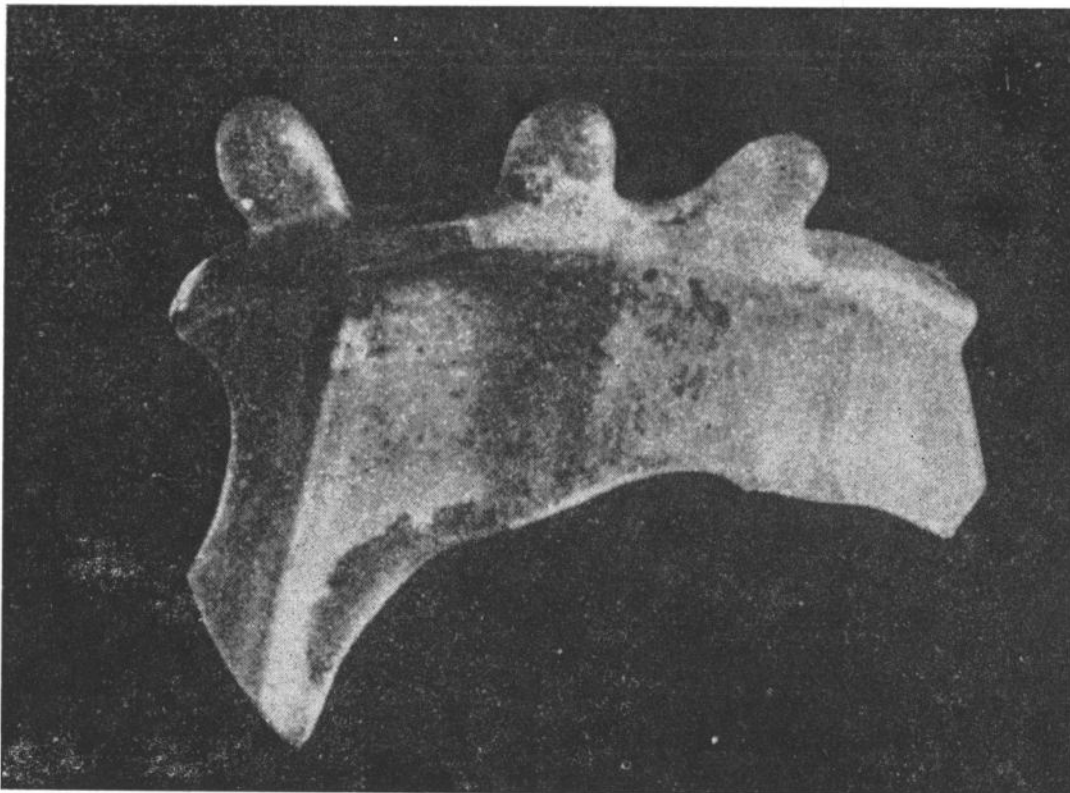

Сл. 12. Чаша са вертикалним ребрима и наребреним дном,  
XI — XII век, коринт. (по Г. Р. Давидсон — Вајнберг)

СЛОБОДАН ВАЛОВИЋ

**НЕОЛИТСКО НАСЕЉЕ У РАТИНИ И ЊЕГОВО МЕСТО  
У ВИНЧАНСКОМ КУЛТУРНОМ КОМПЛЕКСУ**

Обимна заштитна истраживања праисторијског локалитета „Дивље поље“ у селу Ратини код Краљева, која су у оквиру трогодишњег научно-истраживачког пројекта<sup>1</sup> обављена у току 1982. и 1983. године, потврдила су претпоставку да се на овом терену налазе остаци винчанског насеља<sup>2</sup> и пружила значајне податке за ближе упознавање проблематике ширења винчанске културе и праваца комуникација финалнонеолитског периода централног Балкана.<sup>3</sup>

Сам локалитет је лоциран на високој речној тераси, на десној обали Ибра, код његовог ушћа у Западну Мораву. Својим положајем насеље је било природно брањено стрмим обронцима терасе ка северној и источној страни, до чијег су подножја сигурно досезале високе воде у време изливања реке.

На јужној граници насеље је било окружено ширим ровом, код кога, због хемијског састава земљишта, није било могуће констатовати остатке палисада. Овај ров, као и простирање површинских налаза, сугеришу овални облик насеља, чија источна граница зна-

тно одступа од моравске ивице терасе. Према садашњим теренским запажањима, површина насеља се може проценити на око два хектара, при чему постоје индиције да је оно у својим појединим фазама унеколико мењало свој обим.

На површини, обухваћеној истраживањима у току 1982/83. године, јасно су се могла уочити два основна грађевинска типа насеља: старије — земуничко и млађе — са надземним објектима. При том треба истаћи да оваква привидна сличност у следу типа архитектуре са самом Винчом ни у ком случају не сме бити доведена у било какву директну аналогију, самим тим што земунице у Винчи припадају старчевачком слоју, бар како то показују стратиграфски најдубљи налази. Међутим, директне аналогије у начину оснивања и каснијег развоја чисто винчанских насеља налазимо у два локалитета.

Један до сада није стручно истраживан и о њему смо податке добили од археолога — аматера и колекционара М. Црноглавца, који нам је указао на постојање земуница на обали Западне Мораве, на месту званом „Лађариште“ у Врњачкој Бањи, дакле око 30 километара западно од Ратине, са кога потиче део експоната његове приватне збирке. У збирци се могу уочити и предмети који се оријентационо могу датовати у крај Винче — Тордош II и Винчу — Плочник.

Други локалитет који потврђује овакав систем развоја насеља свакако је Напреље код Новог Пазара, где су, према ауторима, запажене веће јама овалног облика пречника 2—2,5 м, које према резултатима истраживања у Ратини, свакако, у овом моменту, смемо да припишемо земуничком насељу. Према датовању Напреља у фази Градац — Плочник,<sup>5</sup> долазимо до заједничких компоненти, које указују да је оснивање насеља у средњем току Западне Мораве, а затим највероватније и долином Ибра све до Санцака у фази прелаза млађег неолита у финални, текло уобичајеним и разрађеним методом постављања привременог-земуничког насеља на чијем је месту, тек после стабилизације, долазило до подизања насеља са класичним формама надземне винчанске архитектуре.

Када је реч о самом насељу на „Дивљем пољу“ у Ратини, откривене земунице указују на вишећеличне објекте релативно велике површине — до 40 м<sup>2</sup>. Својим дном оне су сезале до дубине од 1,50 — 1,70 м. у здравицу. Подови у две откривене земунице формирану су помоћу слоја жуте масне иловаче, наносене на лесну површину, која се јавља на релативној дубини од 2,40 м. На овом

месту би, можда, требало истаћи чињеницу да је то данас ниво на коме се — према казивању мештана — налази и први ниво подземних вода у време кишних сезона.

У једној земуници, о којој је реч, откривени су остаци калотасте пећи, која је, према налазима недовољно печеног и због тога одбаченог керамичког материјала, са сигурношћу служила као керамичарска пећ, у којој је, поред посуђа, печен и такав материјал као што су антропоморфне фигурине, тегови пљоснатог или кугластог облика. Поред тога у овим објектима су налажена и ватришта, од којих је посебно занимљиво једно — испод кога се налазио сахрањен скелет мањег биљоједа. Оваква појава сахрањивања испод пода, у близини или испод огњишта, не само животиња, већ и људи, позната је у праисторији, па потврђује да ни становници винчанског насеља у Ратини нису одступили од уобичајених схватања која су владала у култно-религиозним схемама овог периода.<sup>6</sup>

Млађе насеље, са надземном архитектуром, имало је, према садашњем стању истраживачких радова, сигурно две сукцесивне грађевинске фазе. Куће су биле већих димензија, а грађене су без темељне стопе, са кочевима једноставно пободеним у мање јаме фундиране речним облутцима. Поједини стамбени објекти, а то се односи, пре свега, на оне из старије фазе надземне градње, имали су подове од лепа са потпатосницама од дрвених облица. И у надземним објектима констатовани су трагови пећи-калотастих, а као битан детаљ треба напоменути да се на фрагментима кућног лепа запажају трагови боје — најчешће белих и плавичастих тонова, што је, иначе, карактеристично за плочничке слојеве у самој Винчи.

Керамички налази у Ратини обухватају појаве које се срећу од Винче — Тордош II до краја Винче — Плочник, обухватајући и неке детаље карактеристичне за тзв. градачку фазу.

Најбројнију групу налаза представљају фрагменти керамике грубе фактуре, дебелих зидова и претежно мрко-црно печених. У њој преовлађују велики питоси, зделе коничног облика, као и биконичне зделе заобљење профилације, које се јављају у два облика — са кратким цилиндричним вратом и са ободом повијеним ка унутрашњости посуде.

Керамика fine фактуре је малобројнија и заступљена је претежно судовима који се сврставају у групу биконичних здела и мањих ваза. Ово посуђе је мрке до сјајно-црне боје и веома је често орнаментисано канелуром, која се, по правилу, концентрише на горњем конусу суда.

Луксузна црнополирана керамика се везује за старије слојеве насеља и веома често је праћена „знацима власништва“, који су, по правилу, лоцирани на доњој страни посуде или на доњем конусу. Ови знаци власништва не ишчезавају ни у вишим слојевима, али се ту јављају на керамици знатно грубље фактуре, што треба тумачити престанком израде посуђа у финој фактури.

Поред судова нормалне величине, у Ратини се налази и на већи број минијатурних судова,<sup>8</sup> па зделица које Коросец третира као судове прелазног типа.<sup>9</sup>

Ако керамичке налазе из Ратине покушамо да паралелизујемо са облицима из Винче,<sup>10</sup> добићемо следеће односе:

— пехари на пуној нози са левкастом конкавном стопом срећу се већ на коти 8,3 м и прате се до коте 4,2 м, што значи од Винче — Тордош II до краја Винче — Плочник I;

— плитке коничне зделе, које се јављају на 8,2 м, показују се као атипичне за ближе датовање, јер трају све до Плочника II;

— биконичне зделе дубљег конуса, са ободом повијеним ка унутра, јављају се на 5,8 м, обухватајући целу Плочничку фазу. Њихова варијанта у облику плитких тањира са увученим ободом карактерише тек завршну фазу Плочника, па је веома индикативна када је реч о дужини трајања у Ратини;

— амфорице биконичног облика, са кратким цилиндричним вратом, појављују се већ на 7,8 м, што значи у Тордошу II, па представљају једну од старијих форми у ратинском материјалу. Са друге стране, у Ратини се јавља њихова млађа варијанта, са нешто разгнутим ободом, која карактерише млађу етапу винчанске културе;

— насупрот томе, до сада откривени и реконструисани питоси сведоче о варијантама које се у Винчи срећу на коти 3,48 м, датујући, на тај начин, под једне куће, испод кога су нађени, у Винчи — Плочник II;

— појава високих амфора са дубоким доњим конусом и заобљеним раменом у супротности је са налазима из земуница у којима, уместо разгнутог обода са левкастим вратом, егзистира старији облик биконичне вазе са цилиндричним вратом;

— сита, која се у Ратини јављају са неколико примерака, нису нажалост, карактеристична, па их, у том смислу, овде не можемо употребити;

— биконични судови без профилисаног врата и обода, какви су нађени у фрагментима у Ратини, јављају се у Винчи тек у



Плочничкој фази, и то на коти 6 м, али их срећемо и у високим плочничким слојевима.

— најзад, треба нагласити да се у највишим слојевима у Ратини јавља и облик код кога је горњи конус сведен на јако изражени венац, чиме добијамо аналогије са материјалом из позних стратума Винче као још једну потврду дуготрајности живота у насељу.

Ако овом кратком прегледу до сада издвојених типолошких облика из Ратине додамо и извесне паралеле које се јављају у дршкама као једном од битних карактеристика керамике, добићемо следећу ситуацију:

— тракасте дршке, које варирају од чисто тракастих облика преко омчастих, па све до тако широких да се приближавају тунеластим, несигурне су за детаљнију анализу;

— округле чепасте дршке познате су нам код винчанског материјала са коте 6,6 и 5,7 м. Са истог нивоа, тј. са 6,4 м, потичу и брадавичасте дршке које су украшене убодом по дубини;

— тракасте дршке са рожастим завршетком срећу се на 7,6 и 4,2 м, док варијанту вертикалне језичасте дршке, која није перфорирана, већ само уштипана, налазимо далеко више — на 2,98 м. Тиме аналогије у формама судова показују своју сличност са типолошким паралелама у дршкама и потврђују датовање насеља у Ратини на Винчу — Тордош II до Винча — Плочник II.

Сагледано у ширим оквирима, аналогије за керамички материјал из Ратине налазимо у Рудној глави, где се срећу високе амфоре са левкастим вратом, као и крчизи са једном дршком, који су нам познати у Винчи на 6,5 — 5,5 м, затим у Гомолави и, најзад, у Црнокалачкој бари.<sup>11</sup>

Компарирајући однос налаза из насеља у Ратини са материјалом који потиче са локалитета других винчанских фазијеса, морамо да, да првом месту, уочимо, не само сличности са материјалом из Плочника и Црнокалачке баре, који нас у првом моменту наводе на помисао да је реч о дубоком продору утицаја са запада на исток, него да истовремено констатујемо и велики број сличности који повезују ратинске налазе са материјалом из Напреља код Новог Пазара.

Из Напреља су нам познати примерци здела са тордираним ободом и орнаментом на унутрашњој страни,<sup>12</sup> какви се јављају као карактеристика градачке фазе, а има их и у Винчи и у Ратини. Дале паралеле се налазе у вазама са левкастим вратом, а затим код

судова са вертикалним вратом и нешто задебљалим ободом ка спољној страни.<sup>13</sup> Као разлику у материјалу треба поменути недостатак здела са ободом повијеним ка унутра, које су у Ратини веома бројне, из чега се може извући закључак да су путеви развоја, бар у појединим каснијим сегментима, текли, ипак, одвојено. С друге стране, појављује се велика сличност у облицима дршки које се виде у полумесечастој, брадавичастој, тракастој и најзад у високој рожастој дршци, која представља уједно и једину директну паралелу за два примерка из Ратине које смо могли да нађемо у литератури.<sup>14</sup> Будући да се налазиште у Напрељу везује у литератури за косовску варијанту, несумњиво је да долином Ибра теку далеко јача струјања него што се то до сада мислило.

Најближе паралеле са материјалом из тзв. србијанске варијанте показује ратински материјал са локалитетом „Дизаљка“ код Аранђеловца,<sup>15</sup> где се, као аналогне, јављају дубоке биконичне зделе са кратким вертикалним вратом, дугим доњим и кратким горњим конусом; затим зделе са равним ободом и пластичним дршкама испод обода, па зделе са ободом повијеним унутра.

Дршке налазе своје паралеле у језичастом и лунуластом типу, док постоји и сличност у појави орнамента на рамену посуде у виду плитких удубљења изведених врхом прста, какве у Винчи срећемо на коти 6,5 м.

Тиме се показује да Ратина, лежећи на раскрсници путева север — југ и запад — исток, преузима многе елементе који су мање или више карактеристични за поједине фазијесе винчанске културе постајући место где се под више утицаја формира специфични конгломерат детаља, који, можда, воде ка стварању једне изразито богате локалне варијанте.

Оно што у овом случају зачуђује када је реч о керамици и њеним облицима свакако је изузетно мали број фрагмената украшених урезаним линијама и пунктирањем, као и изразито одсуство полихромије. У Ратини преовлађује као украс готово искључиво канеловани украс, који је веома богат и јавља се чак и на материјалу изразито лоше фактуре док се целокупан колорит исцрпљује у небројеним варијантама *black topped* керамике, која даје примере од мрко-жуте до црне боје печења.

Ово се чини тим чудније, јер боја и њена употреба нису непознати у Ратини, што сведоче и примерци антропоморфне пластике, на којима се одржала кармин-црвена посна боја, као и прумени минералног материјала који је налажен у току истраживања.

Најзад, овај преглед керамике не би био потпун ако не поменемо да је и у Ратини нађен већи број минијатурних судова, као и ваза тзв. прелазног типа, по чему овај локалитет не представља никакав изузетак у целокупном винчанском комплексу.<sup>16</sup>

У изузетно бројном литичком материјалу са Ратине можемо издвојити глачано камено оруђе, где се у групи камених секира јасно диференцирају изузетно ретки примерци чекић-секира са отвором за држаље и далеко бројнија група глачаних и пригличаних секира без отвора.<sup>17</sup>

Чекић секире налазе своје паралеле у примерцима који се у Винчи налазе на котама 3,9 до 1,9 м, па тиме представљају једну позну стратиграфску појаву.

Секире без отвора за држаљу уклапају се у већ разрађену типологију коју су дали Д. Срејовић и Б. Јовановић у прегледу винчанских камених оруђа. Тако се јавља калупаста секира (тип А; 9,2—2,5), затим језичаста (тип Б1 и Б2; 9,1—2,3 односно 9,1—2,2 м), што заједно са чињеницом да су сви примерци рађени првенствено од магнезијум силиката (изузев управо једина два калупаста примерка који су од вулканита, тј. од мермера), јасно потврђују опредељење носиоца винчанско-плочничке фазе ка коришћењу овог белог, лаког и за обраду ванредно погодног камена.

У Ратини се, међутим, појављују још два типа, и то Д1 и Д2, односно трапезна и троугаона секира, које се у Винчи јављају у интервалу од 7,9 до 4,6 м. Овом архаичнијем материјалу свакако треба придружити у разматрању и појаву шиљака за стрелице, које су карактеристичне за винчанске слојеве од 8,5—4,5 м, па један изванредан буздован од мермера, који своју паралелу у Винчи налази на коти од 6,2 м.

Широки ножеви из Винче, са дубине 4—3 м, налазе се и у Ратини, па тиме допуњавају инвентар окресаног оруђа, попут стругалица, чије се паралеле у Винчи налазе на коти 4,5—4 м. Са друге стране, велики број шиљатих ножева вуче своје корене већ у облицима који се у Винчи јављају на коти 7,6 м.

Сумарно сагледани камени материјал прати појаве које се констатују у керамици и не одступа од датовања заснованог на основу керамичког материјала, тј. Винча — Тордош II — Винча — Плочник II.

Поред наведеног материјала, јављају се и велики лепезасти стругачи, мањи силексни ножеви, а забележена је и појава ножића од опсидијана, који нас поново воде у дубље слојеве Винче.

Од камених алатки у Ратини треба свакако поменути и налазе перкутера мањих димензија, камених кугли које су употребљаване као горњи камен ручног жрвња, а затим и већи број доњих млинских каменова — жрвњева рађених од жућкасто-црвенкастог кварцног пешчара.

Најзад треба истаћи да се у слојевима у Ратини налази и велики број пљоснатих речних облутака, који су, по правилу, симетрично окресани на дужим бочним странама. Доста њих не носи никакве трагове оштећења употребом, мада поједини имају оштећење чеоне стране. На тај начин они се приближавају примерцима какви су нам познати из Рудне главе.<sup>18</sup> Чему су ови потенцијални батови служили у Ратини, где нема поузданих доказа о рударству, још увек је неизвесно, мада није искључено да су употребљавани као алатке за окресивање камена. Извесно је, међутим, да су, попут керамичких тегова, и ови могли имати исту улогу код рибарских мрежа, као и вертикалних разбоја, па о њиховој многострукој примени у Ратини треба повести рачуна.

Специфичност хемијског састава земљишта онемогућила је проучавање налаза од кости и рога, који су, судећи по налазима каменог глачала, били произвођени на самом локалитету.

Када је реч о елементима духовне културе међу покретним налазима са локалитета „Дивље поље“ у Ратини, свакако су најбројније заступљене антропоморфне фигуре, које се срећу у неколико различитих варијанти. Тако, међу њима можемо разликовати наге и обучене, затим мушке и женске и, најзад, стојеће и седеће. Значајно је напоменути да постоји јасна корелација између стилских одлика фигурина и типолошких одлика осталог покретног материјала, чиме се пластика из Ратине уклапа у развојну схему винчанске пластике уопште. Поред антропоморфне пластике, у ратинском на сељу констатовано је и постојање зооморфне пластике као и њеног посебног облика — зооморфне звечке.

Најдубљу паралелу нашој пластици налазимо у Винчи на кости 8 м. Реч је о жртвеној зделици, која на ободу носи зооморфне протоме окренуте ка унутрашњости реципијента.<sup>19</sup> Антропоморфне фигурине имају пар значајних репера од којих би поменули следеће:

— најкаснији налаз мушке фигурина са наглашеним гениталијама срећемо на 4,6 м;<sup>20</sup>

— седеће фигурине са подавијеним ногама јављају се у Винчи на висини између 5,1 и 4,2 м;<sup>21</sup>

— минијатурне фигурине са птичијим лицем прате се на дубинама од 3,9 — 2 м;<sup>22</sup>

— фигурине са урезаним меандром на сукњи налазе се на 2,5 м.<sup>23</sup>

Даље паралеле налазимо у плочничком насељу на локалитету Чаршија код Рипња<sup>24</sup> у седећој статуети, а затим у Црнокаљачкој бари у представи наге статуете такође из позне фазе Винчанске културе.<sup>25</sup> Појаву пластичног ока, поред пластике косовске групе,<sup>26</sup> показује и један налаз из Напреља,<sup>27</sup> па не зачуђује таква појава у Ратини на пластици са птичијим лицем изразито лоше фактуре. Најзад, велики део статуета има директне паралеле у налазима из Дивостина,<sup>28</sup> чиме се пластика из Ратине укључује и у србијанску варијанту. Изненађујућа је појава једне статуете из релативно позне јаме у Ратини, која, по орнаменту на глутеима, изузетно подсећа на статуету из Кривеља — налазишта бубањске групе.<sup>29</sup>

На крају, можемо да закључимо да неолитско насеље у Ратини *de facto* обухвата два значајна периода развоја винчанске културе — пре свега финално-неолитску фазу са краја Винча — Тордош II и почетка Винча — Плочник II трајући до краја Плочника II.

Већ сама чињеница да ово насеље, на ушћу Ибра у Западну Мораву, траје толико дуго, упућује нас на то да је место на коме је насеље подигнуто имало већи значај у свеукупним везама међу насељима винчанске групе, па је, са осталим насељима, сигурно било и веома добро повезано. Као такво, оно је несумњиво имало значајну улогу у трансферу културних утицаја, пре свега између севера и југа, али и истока и запада. По свему судећи, утицаји, који су текли преко овог пункта, нису за занемаривање, што показује и велики број паралела између ратинских материјала и материјала централне Србије, али и са материјалом који нам је познат из Напреља, Фафоса и Предионице, што ће рећи са косовском варијантом винчанске културне групе. Од посебног је значаја свакако налаз мале бакарне спирале у оквиру затвореног налаза са чисто винчанским материјалом, као и налаз керамичког материјала у највишим слојевима насеља, који својом типологијом одговара налазима са Рудне главе. Интересантно је да неке појаве из најмлађег слоја ратинског насеља сугеришу прелазне облике ка Бубањско-Хумској групи, чиме проблем прелаза у халколит постаје сложенији него што је до сада изгледало, сугеришући, при том, аутохтоност неких појава, које су до сада везиване за источнобалканску провенијенцију.

## Н А П О М Е Н Е

1. Научни-истраживачки пројекат „Истраживање неолитског градинског насеља на локалитету „Дивље поље“, село Ратина, СО Краљево“, изводи Народни музеј у Краљеву, у сарадњи са Центром за архивска истраживања Филозофског факултета у Београду, и уз финансијско учешће СИЗ за науку региона Краљево и СИЗ културе у Краљеву.
2. Прва сондирања извео је на овом локалитету Народни музеј у Краљеву 1980. г. Резултати ископавања нису публиковани.
3. О истраживању у току 1983. године види прелиминарне извештаје: С. Валовић, Резултати археолошких истраживања праисторијског насеља у Ратини, „Новела октобра“, 1/1983, стр. 56—65; *ibid*, Неолитско насеље у Ратини код Краљева — прелиминарни извештај о истраживањима у кампањи 1983. године, „Археолошки преглед“ (у штампи); *ibid*, Истраживање винчанског локалитета на ушћу Ибра у Западну Мораву, „Археолошки преглед“ (у штампи); Н. Љ. Валовић, На раскрсници заборављених магистрала, „Галаксија“, август 1984, стр. 40—41.
4. Б. Сталио—Р. Глаовић, Напреље-неолитско насеље код Новог Пазара, Народни музеј, Београд, 1956, стр. 8—10.
5. *Ibid*, стр. 20—21.
6. Д. Гарашанин, Религија и култ неолитског човека на централном Балкану, Неолит централног Балкана, Н. М, Београд, 1968, стр. 241—258.
7. Б. Сталио, Насеље и стан неолитског периода, Неолит централног Балкана, Н. М, Београд, 1968, стр. 77—106.
8. Н. Љамић—Валовић, Минијатурни судови у ратинском керамичком инвентару, „Зборник радова Народног музеја“, Чачак, XII/1983. (у штампи).
9. Ј. Корошец, *Miniјатурne staklenice v neolitu Jugoslavije*, *Act Archaeologica*, IX—X/1, (1958—59), стр. 4—5.
10. М. М. Васић, Преисторијска Винча, I—IV, Београд, 1932—36; М. Гарашанин, Праисторија на тлу Србије, Београд, 1973, стр. 81—104; исти, Централнобалканска зона, Праисторија југословенских земаља, II — Неолитско доба, Сарајево, 1979, 163—181.
11. Б. Јовановић, Рудна Глава — најстарије рударство на централном Балкану, Бор—Београд, 1982, М. М. Васић, оп. цит, 1932, стр. 88; М. Гарашанин, оп. цит, 1973, стр. 97.
12. Б. Сталио—Р. Галовић, оп. цит, 1956, Т IX, 1а.
13. *Ibid*, Т XVIII.
14. *Ibid*, Т VIII, 5.
15. Р. Галовић, Липовац—Дизљка, праисторија, II — каталог керамика I, Народни музеј, Београд, 1955.
16. Н. Љамић—Валовић, Минијатурни судови из неолитског насеља у Ратини, саопштење на шестом скупу АДС, Ваљево, 1984. (у штампи).
17. Најпотпунију анализу литичког материјала из Винче дали су до сада Б. Јовановић и Д. Срејовић у Прегледу каменог оруђа и оружја из Винче, „Арх. вестник“, VIII/3—4, Љубљана, 1957, па се у обради овог дела покретних налаза из Ратине аутор потпуно ослањао на наведену студију.
18. Б. Јовановић, оп. цит, 1982.
19. М. М. Васић, Преисторијаска Винча, II, Београд, 1936, стр. 23.
20. Исти, Преисторијаска Винча, III, 1936, стр. 127.
21. *Ibid*, стр. 105—106.
22. *Ibid*, стр. 82—97.
23. М. М. Васић, Преисторијска Винча, I, Београд, 1932, стр. 118.

НЕОЛИТСКО НАСЕЉЕ У РАТИНИ И ЏЕГОВО МЕСТО У ВИНЧАНСКОМ  
КУЛТУРНОМ КОМПЛЕКСУ

24. Неолит централног Балкана, каталог, Народни музеј, Београд, 1968. кат. бр. 141.
25. Ibid, кат, бр. 118.
26. Д. Срејовић, Неолитска пластика централнобалканског подручја, Неолит централног Балкана, Народни музеј, Београд, 1968. стр. 177—241.
27. Б. Сталио—Р. Галовић, оп. цит, 1956, Т. XIII.
28. М. Богдановић, Старе културе на тлу централне Србије, кат. бр. 43, Народни музеј, Крагујевац, 1981.
29. Н. Тасић, Бубањ—Салкуца—Криводол комплекс, Праисторија југословенских земаља, III, неолит, Сарајево, 1979, стр. 87—115, Т. XIII.

**L'agglomération néolithique de Ratina et sa place  
dans l'ensemble culturel de Vinča**

Les vastes fouilles de protection, effectuées dans les sites «Divlje polje» à Ratina, près de Kraljevo, ont confirmé que, sur ce terrain, se trouvent les vestiges d'une agglomération du type de celle de Vinča.

Le site qui couvre une haute terrasse fluviale, sur la rive droite de l'Ibar, près du confluent de cette rivière et de la Morava Occidentale, est naturellement protégé par les hauts talus de la terrasse, au nord et à l'est. A son extrémité méridionale l'agglomération était bordée d'une tranchée qui, de même que les vestiges à ciel ouvert, montre que l'agglomération présentait une forme ovale, son extrémité orientale s'éloignant considérablement de la terrasse de la Morava.

Sur l'étendue explorée on a pu distinguer nettement deux types d'agglomération: une agglomération souterraine qui est la plus ancienne et une autre, à la surface du sol, qui est la moins ancienne. Ce type d'agglomération se retrouve dans deux autres sites archéologiques: l'un des deux se trouve à l'endroit appelé «Ladjarište», à Vrnjačka Banja (Bains de Vrnjci), à 30 km à l'ouest de Ratina et, selon les découvertes fortuites faites jusqu'ici, on le situe à la fin de la phase de Vinča—Tordoš II et dans celle de Vinča—Pločnik. L'autre site, celui de Naprelje, près de Novi Pazar, s'étend à 100 km au sud-ouest de Ratina et on le situe dans la phase de Gradac et de Pločnik. On peut en conclure que la fondation des agglomérations du type de Vinča, dans le cours moyen de la Morava Occidentale, puis dans la vallée de l'Ibar, se déroulait, à la fin du néolithique, selon une méthode consacrée par l'usage: on commençait par établir une agglomération provisoire sous terre; celle-ci se transformait ensuite en agglomération classique du type de celle de Vinča.

Parmi les objets en céramique trouvés à Ratina, ce sont des fragments de récipients qui sont les plus nombreux: ils présentent une facture grossière, aux parois épaisses, la couleur de la cuisson étant celle d'un brun tirant sur le noir. Dans ce groupe prédominent les grands pithos, écuelles de forme conique, ainsi que les écuelles biconiques, au profil arrondi et au col cylindrique court ou aux bords repliés vers l'intérieur du récipient. La céramique de facture soignée est peu nombreuse et elle n'est constituée pour la plupart que par des écuelles biconiques et par des vases de dimensions peu importantes. Ces récipients d'un noir brillant sont ornés le plus souvent de cannelures convergeant vers le cône supérieur.

Les signes indiquant la propriété apparaissent relativement souvent et ils figurent, en règle générale, sur le fond du récipient ou sur le cône inférieur.

La comparaison de cette céramique avec les formes de Vinča permet à l'auteur de la situer entre la phase de Vinča—Tordoš II et celle de Vinča—Pločnik. A envisager le tout d'un point de vue plus large, des analogues aux amphores au col long et aux cruches à une seule anse se retrouvent à Rudna Glava, à Gomolava et à Crnokalačka Bara. D'autre part, des écuelles aux bords tordus et à l'ornementation décorant les parois intérieures des récipients se

retrouvent à Gradac, Vinča et Naprelje. Les analogies avec les objets en céramique mis au jour à Naprelje comprennent également les anses en forme de croissants, de protubérances et de queues, ainsi que les anses en corne, placées haut. Etant donné que le site de Naprelje est directement relié à la variante de Kosovo, il est hors de doute que la vallée de l'Ibar permettait le cheminement à des courants beaucoup plus forts qu'on ne le croyait jusqu'ici.

De nombreuses analogies avec ce qu'on appelle la céramique de variante serbe ont été établies entre la céramique de Ratina et celle du site «Dizaljka», près de la ville d'Arandjelovac; l'auteur met l'accent sur son ornementation en forme d'enfoncements peu profonds, exécutés par le bout du doigt sur les épaules des récipients.

Les outils en pierre accompagnent es manifestations que B. Jovanović et D. Srejšović ont enregistrées à Vinča, depuis la phase de Vinča—Tordoš II jusqu'à la fin de la phase de Vinča—Pločnik II. Il convient cependant de signaler ici la présence significative d'un grand nombre de silex fluviaux aplatis dont les bords latéraux sont obligatoirement taillés de façon symétrique et qui, à en juger par certains exemplaires endommagés par-devant, se rapprochent des massues de Rudna Glava. Les objets mis au jour à Ratina, servaient-ils d'outils pour tailler les pierres ou de plomb de pêche, faisaient-ils partie des métiers à tisser ou bien, avaient-ils une autre destination? Ce sont là des questions qui, pour l'instant, restent en suspens.

La composition chimique du sol, tout à fait particulière, a empêché l'étude des objets en os et en corne qui, à en juger par la présence de polissoirs, étaient produits dans ce site.

Quant aux éléments de la culture de Ratina, ce sont les figurines anthropomorphes qui sont les plus nombreuses, bien que les objets sculptés zoomorphes ne soient pas à exclure non plus. Par les types qu'elles présentent, les figurines peuvent être entièrement intégrées dans le schéma d'évolution des arts plastiques de Vinča.

On peut constater, en guise de conclusion, que l'agglomération néolithique de Ratina est à situer à la fin du néolithique, dans la phase de Vinča—Tordoš II et que, ayant subsisté jusqu'à la phase de Vinča—Pločnik II elle traduisait un croisement important d'influences culturelles entre le nord et le sud et entre celles de l'est et de l'ouest.



НЕДЕЉКА ЉАМИЋ—ВАЛОВИЋ

### **МИНИЈАТУРНИ СУДОВИ У РАТИНСКОМ КЕРАМИЧКОМ ИНВЕНТАРУ И НЕКЕ КАРАКТЕРИСТИЧНЕ ПРАТЕЋЕ ПОЈАВЕ**

Сондажна истраживања, која су од 1980. до 1983. године вршена на вишеслојном каснонеолитском локалитету „Дивље поље“ у Ратини,<sup>1</sup> резултирала су великим бројем покретних археолошких налаза, а пре свега керамичког посуђа, међу чијим облицима срећемо и минијатурне судове као типичне пратиоце керамичке продукције винчанске културне групе.<sup>2</sup>

Већина ових карактеристичних налаза потиче из напуштених полуукопаних земуница, које су у каснијим фазама живота насеља биле секундарно употребљене као отпадне јаме у моменту када се, уместо земуница, почињу употребљавати надземни стамбени објекти. На основу типолошке анализе, овај период припада фази Винча—Плочник I — када су у ратинском насељу заступљени судови fine и грубе фактуре.

По својој типологији, минијатурни судови из Ратине могу се сврстати у две основне групе. Прву групу чине минијатурни судови, у ужем смислу, са јасно издиференцираним облицима, чиме је њихов целокупни изглед конкретно детерминисан, па их мо-

жемо уврстити у поједине групе посуђа као што су пехари (кат. бр. 1), флаше (кат. бр. 2), лонци (кат. бр. 3), амфоре (кат. бр. 4) и питоси (кат. бр. 6). Другој групи минијатурних судова припадају мање-више аморфни облици, код којих је функција задовољена постојањем основног реципијента, по правилу начињеног простим убомом прста у сферично формирану масу иловаче (кат. бр. 5).

Прва група минијатурних судова из Ратине се, на даље, карактерише, не само издиференцираном профилацијом, већ и релативно прецизним приказивањем таквих детаља као што су рожасте и тракасте дршке на амфорицама и питосима (кат. бр. 4, 6) или појавом левкасто — шупље стопе на минијатурном пехару (кат. бр. 1). Код ове групе није занемарена ни биконична профилација, чиме се закључно ови судови јављају као минијатурне варијанте судова у нормалној величини.

Минијатурни судови, у ужем смислу, који су до сада познати из винчанског насеља у Ратини, по правилу нису украшавани. Изузетак представља један примерак цилиндричног облика, на чијим се зидовима, као и на дну, налази урезани орнамент плетера (кат. бр. 14). Судови обе групе су рађени у фактури која варира од грубе до добре у различитим тоновима печења од црвене до сиво-црне боје.

Када је реч о величини и функцији минијатурних судова, морамо да подвучемо да се и у Ратини, као и у самој Винчи, јављају две групе малих судова. То су, пре свега, минијатурни судови у ужем смислу, чије димензије не прелазе 4—5 см, а који својим особинама не указују на могућност њихове практичне примене. Уз то, појављује се већи број биконичних зделица са кратким цилиндричним вратом, које се својим димензијама приближавају минијатурним судовима, али су прављене тако да могу имати и утилитарну функцију, па их, на основу тога, према Корошецу,<sup>3</sup> можемо уврстити у тзв. прелазни тип ваза. Ове судове срећемо у различитој фактури, а код њих се јавља, као нови моменат, и украшавање канелуром (кат. бр. 12), која је као орнамент највише заступљена и на керамичким облицима нормалног реда величине у Ратини.

Чињеница је да минијатурни судови, као и судови прелазног типа, налазе своје паралеле у керамичкој продукцији нормалног реда величине, која се јавља у истим културним слојевима заједно са својим минијатурним репликама. Тако су до сада констатовани конични пехари на шупљој левкастој стопи, питоси и лонци са тра-

кастим дршкама, судови са рожастим дршкама, као и велики број биконичних здела са цилиндричним вратом, док се као пандан схематизованим минијатурним реципијентима срећу и полуспецифичне зделе у различитој фактури.

Због своје специфичности, међутим, минијатурно посуђе из Ратине не можемо сагледати у целини у колико при том занемаримо неке карактеристичне пратеће појаве које се одражавају на налазима из истих затворених целина у којима су, иначе, налажени и сами минијатурни судови. Шире узевши, минијатурни облици се у ратинској керамичкој продукцији не јављају искључиво у групи посуђа, већ их срећемо и у области производње предмета од terrakotte, који према резултатима археолошких истраживања, потичу од истих мајстора и из истих керамичких пећи.<sup>4</sup> Тако су у Ратини нађене једна стојећа, антропоморфна мушка фигурина (кат. бр. 15) и једна фрагментована зооморфна фигурина (кат. бр. 16), које, по својим димензијама, фактури и квалитету израде, не одступају од манира израде минијатурног посуђа. Оне, својом појавом у истим слојевима у којима су нађене и антропоморфне фигурине, које својом величином одговарају димензијама стандардних серија винчанске пластике, сведоче да вероватно треба да буду — попут минијатурних судова — издвојене у посебну групу и посебно третиране у оквиру винчанске културне групе.

Са друге стране, у Ратини, до сада, нису откривени минијатурни жртвеници какви су познати из Винче, па се морамо задовољити чињеницом да су, заједно са осталим предметима, којима се, по правилу, придаје култни карактер, налазе жртвеници реда величине 10 см. који се тиме приближавају нашој групи судова прелазног типа. Примерци откривени у Ратини типолошки имају директне паралеле у налазима из Винче, и међу минијатурама и у примерцима истог реда величине. Тако, на пример, наш жртвеник у форми округле софре на четири ножице (кат. бр. 18) налази своју паралелу у Винчи на коти 6,3 м,<sup>5</sup> коритасти жртвеник инв. бр. А 173 (кат. бр. 17) — у минијатури нађеној у Винчи на коти од 3 м, а своју директну аналогију на коти од 2,3 м.<sup>6</sup>

Закључно, можемо констатовати да минијатурни судови у Ратини представљају аутохтони производ узрокован потребама култа и ритуалних радњи, које су практиковане у овом насељу млађе фазе винчанског културног комплекса.<sup>7</sup>

КАТАЛОГ

I — МИНИЈАТУРНИ СУДОВИ

1. *Минијатурни пехар*. Цео, добро очувани минијатурни пехар на пуној цилиндричној ноzi, са левкастом удубљеном стопом. Горњи реципијент је коничан и тањих зидова. Пехар је рађен у доброј фактури са пригачаном површином и печен је у црно-мрким тоновима. Дим: в. 5,1 см, пр. рец. 4 см, пр. стоп. 3 см. Ратина 1982/1, дно објекта 12. Збирка арх. од. Народног музеја у Краљеву; инв. бр. А 176; Таб. I, 1.

2. *Минијатурна флашица*. Цела минијатурна флашица, светло-црвене боје, са јасно издвојеним цилиндричним вратом и профилисаним раменом. Део суда који је био изложен већој температури показује трагове горења. Суд има биконичну форму док реципијент не прати линију спољног зида, већ је урађен утискивањем прста у глину. Дим: в. 4,5 см, ш. 3,5 см. Ратина 1982/1, објекат 12, XIII от. сл. Збирка арх. од. Народног музеја у Краљеву; инв. бр. А 212; Таб. I, 2.

3. *Двоухи лончић*. Двоухи цилиндрични лончић са две наспрамне тракасте дршке, светло-црвене боје печења. Зидови суда су неравни док су дршке начињене извлачењем из основне масе и перфорацијом помоћу танке алатке пре печења. Реципијент својим обликом прати основни облик суда сужавајући се нешто више ка дну. Дим: в. 4,8 см. ш. 3,9 см. Ратина 1980/1, сонда Б IV о. сл. Збирка арх. од. Народног музеја у Краљеву; инв. бр. А 133; Таб. I, 3.

4. *Биконична амфорица*. Минијатурна биконична амфорица са правилним реципијентом направљеним кружним убудом прста. Са обе стране суда извучена је по једна рожаста дршка. Унутрашњост реципијента прати спољашњи профил посуде. Суд је грубе фактуре, мрко-црвене боје. Дим: в. 2,4 см. ш. 3,5 см. Ратина 1982/1, објект 12, VI о. сл. Збирка арх. од. Народног музеја у Краљеву; инв. бр. А 177; Таб. II, 1.

5. *Зделица*. Минијатурна глобуларна зделица плитког реципијента направљеног убудом прста. Фактура ове посуде је груба док је боја печења јарко црвена. Дим: в. 2 см. преч. 3,5 см. Ратина 1982/1, објекат 12. Збирка арх. од. Народног музеја у Краљеву; инв. бр. А 175; Таб. II, 2.

6. *Минијатурни питос*. Фрагментовани минијатурни суд са једном очуваном тракастом дршком, највероватније представља питос са две наспрамне дршке. Очувани део суда је коничног облика, који сугерише оштро профилисано раме. Суд је грубе фактуре сиво-црне боје печења и пригачаних зидова. Дим: оч. в. 4,3 см. пр. дна. 2,5 см. Ратина 1983/2. Д 6, IV квн. III о. сл. Збирка арх. од. Народног музеја у Краљеву; инв. бр. А 362; Таб. II, 3.

7. *Биконична здела*. Фрагментована биконична здела прелазног типа са релативно дугим вертикалним вратом, дугачког доњег и кратког горњег конуса. Дебљина зидова посуде је изненађујуће велика, тако да се стиче утисак да реципијент има у ствари цилиндричну форму са благо угнутим дном. Зидови посуде су пригачани, а на њој је изведен орнамент у „blacktopped“ техници, тако да боје варирају од мрко-сиве до потпуно црне. Дим: в. 4,4 см. пр. 6,5 см. Ратина 1980/1. Случајни налаз. Збрка арх. од. Народног музеја у Краљеву; инв. бр. А 121. Таб. III, 1.

8. *Биконична здела*. Фрагментована биконична здела прелазног типа, са кратким, нешто разгрнутим, вратом и слабо задебљалим ободом. Зидови посуде су јако дебели, а спољне и унутрашње површине су пригачане. Реципијент прати форму суда, тј. његову биконичност. Суд је рађен од добро пречишћене земље и добро је печен у црној боји. Дим: в. 3,5 см. пр. 5,5 см. Ратина

1980/1. Сонда Б IV о. сл. Збирка арх. од. Народног музеја у Краљеву; инв. бр. А 118. Таб. III, 2.

9. *Биконична здела*. Фрагментована биконична здела прелазног типа, са кратким, нешто разгрнутим, вратом и слабо задебљалим ободом. Зидови посуде нарочито задебљали у пределу састава конуса. Суд је рађен од лоше пречишћене земље, са великом количином речног песка. Унутрашњост посуде показује трагове равнања док је реципијент заобљен и не прати спољну линију суда. Дим: в. 3,6 см. пр. 6,5 см. Ратина 1980/1. Сонда Б IV от. сл. Збирка арх. од. Народног музеја у Краљеву; инв. бр. А 119. Таб. III, 3.

10. *Биконична здела*. Фрагментована биконична здела прелазног типа, са релативно дугим вратом, који се слабо одваја од горњег конуса. Зидови посуде су дебели док реципијент има коничну форму са полусферичним дном. Суд је грубе фактуре, са доста ситног речног песка. Површина суда је поравната без глачања. Суд је сиво печен и не носи трагове орнамената. Дим: в. 5,2 см. пр. 6 см. Ратина 1983/2. Ф 6, II квн. III о. с. Збирка арх. од. Народног музеја у Краљеву; инв. бр. А 428; Таб. IV, 1.

11. *Биконична здела*. Фрагментована биконична здела прелазног типа, са дугим доњим и изразито кратким горњим конусом, релативно дебелих зидова. Посуда је у грубој фактури са доста крупног речног песка. Зидови посуде су споља пригlačани и мрко-црних тонова печења. Орнамената нема. Дим: в. 4,5 см. пр. 7,3 см. Ратина 1982/1. Г 9, објекат 7. Збирка арх. од. Народног музеја у Краљеву; инв. бр. А 429. Таб. IV, 2.

12. *Биконична здела*. Фрагментована биконична здела прелазног типа, благе профилације, са кратким вертикалним вратом и заобљеним ободом. Зидови посуде су релативно дебели. Реципијент прати биконичну форму посуде. Боја посуде је мрко-црвена, при чему доњи конус споља и изнутра поседује слој црног фирниса. Посуда је споља пригlačана и украшена веома размакнутих канелурама. Са унутрашње стране је доњи део реципијента, углачан до високог сјаја. Дим: в. 5,3 см. пр. 7,5 см. Ратина 1982/1. објекат 12, XI о. с. Збирка арх. од. Народног музеја у Краљеву; инв. бр. А 337; Таб. V, 1.

13. *Биконична здела*. Фрагментована биконична здела прелазног типа, са слабо наглашеним вертикалним кратким вратом. Посуда има дугачак доњи и кратак горњи конус. Зидови посуде су дебели, а реципијент својом полусферичном формом одступа од спољног облика посуде. Посуда је рађена у лошој фактури, са доста крупног речног песка, црно-мрке боје печења и без орнамената. Дим: в. 3,5 см. пр. 6,5 см. Ратина, случајни налаз. Приватна збирка Љ. Здравковића из Краљева. Таб. V, 2.

14. *Цилиндрична ваза*. Дубља цилиндрична минијатурна ваза, грубе фактуре, сиво-мрке боје печења. На зиду и дну изведен је орнамент плетера техником урезивања. Овај орнамент можда указује на то да прототип ове минијатурне вазе не треба тражити у керамичкој продукцији, већ у производима корпарства. Дим: в. 4,2 см. ш. 4 см. Ратина 1983/2, Збирка арх. од. Народног музеја у Краљеву; инв. бр. А 435, Таб. VI, 1.

## II — ФИГУРИНЕ

15. *Антропоморфна статуета*. Минијатурна антропоморфна статуета, црвено-црне боје печења. Тело је стубасто, са благо наглашеним глутеима и јасно назначеним мушким гениталијама. Руке су представљене у виду хоризонтално раширених патрљака. Глава схематизована у форми птичијег лица. Дим: в. 4,5 см. Ратина 1982/1, објекат 12. Збирка арх. од. Народног музеја у Краљеву; инв. бр. А 160, Таб. VI, 2а, 2б, 2ц.

МИНИЈАТУРНИ СУДОВИ У РАТИНСКОМ КЕРАМИЧКОМ ИНВЕНТАРУ И НЕКЕ  
КАРАКТЕРИСТИЧНЕ ПРАТЕЋЕ ПОЈАВЕ

16. *Зооморфна статуета*. Фрагментована зооморфна статуета, добре фактуре, првене боје печења. Очувано је грацилно тело животиње док места одбијања показују да је она, поред представа ногу и главе, имала и представу репа. Према месту фрагментовања, може се закључити да је предња десна нога животиње била у искораку. Дим: оч. в. 2 см. оч. д. 5 см. Ратина 1983/2, објекат 14. Збирка арх. од Народног музеја у Краљеву; инв. бр. 434, Таб. VI, 3а, 3б, 3ц, 3д.

III — ЖРТВЕНИЦИ

17. *Фрагментовани жртвеник*. Жртвеник је правоугаоног реципијента, који је нешто удубљен и разливаст, са вишом задњом и нижом предњом страном. На бочним странама обод реципијента је закошен, а са стране се продужава у две широке кратке ноге. Дим: в. 3,7 см. ш. 4,8 см. д. 10,2 см. Ратина 1982/1, објекат 12. Збирка арх. од Народног музеја у Краљеву; инв. бр. А 174. Таб. VII 1а, 1б.

17. *Овални жртвеник*. Жртвеник овалног облика, са равном плочом на четири здепасте цилиндричне ножице. Жртвеник је рађен у доброј фактури, пригачане површине, мрко-црних тонова печења. Дим: в. 5,4 см, пр. 9,8 см. Ратина 1982/1, објекат 12. Збирка арх. од Народног музеја у Краљеву; инв. бр. А 173. Таб. VIII 1а, 1б.

## НАПОМЕНЕ

1. С. Валовић, Резултати археолошких истраживања у Ратини, извештај са шестог скупа АДС, Ваљево, 1984, (у штампи).
2. М. М. Васић, Преисторијска Винча, II, Београд, 1936, стр. 167.
3. Ј. Корошец, Miniјатурne staklenice v neolitu Jugoslavije, Acta Archaeologica, IX—X, (1958—59).
4. С. Валовић, Неолитско насеље у Ратини код Краљева — прелиминарни извештај о истраживањима у кампањи 1983. године, „Археолошки преглед“, 1984 (у штампи).
5. З. Летица, Минијатурни судови из Винче, Београд, 1967, стр. 119.
6. Ibid, сл. 3.
7. Н. Љ. Валовић, Минијатурни судови из неолитског насеља у Ратини, саопштење са шестог скупа АДС, Ваљево, 1984, (у штампи).

### Récipients en miniature parmi les objets en céramique de Ratina et leurs caractéristiques

Les sondages effectués à »Divlje Polje«, dans le site archéologique de Ratina, village des environs de Kraljevo, ont permis de mettre au jour un grand nombre de récipients en céramique parmi lesquels on trouve aussi de la vaisselle en miniature.

La majeure partie de ces récipients en miniature provient des couches qui appartiennent à la phase de Vinča—Pločnik I. En règle générale, ils ne sont pas ornements et leur facture est tantôt bâclée, tantôt tout à fait correcte; les tons de leur cuisson varient du rouge au gris noir.

Selon les types que ces récipients en miniature présentent, ils peuvent être divisés en deux groupes principaux. Le premier groupe comprendrait la vaisselle proprement dite, aux formes nettement distinctes: coupes, bouteilles, pots, amphores et pithos. En plus des profils tout à fait nets, les récipients de ce groupe sont caractérisés aussi par des anses en corne et en forme de queues, si bien que ce groupe peut être considéré comme une variante en miniature de la vaisselle de dimensions normales. L'autre groupe de récipients en miniature, le moins nombreux, est constitué par des formes plus ou moins amorphes, où le creux destiné à recueillir diverses substances est façonné par la pression du doigt.

Outre la vaisselle en miniature proprement dite, on a découvert à Ratina un bon nombre de petites écuelles biconiques au col cylindrique qui avaient peut-être servi à une fin utile, de sorte que l'on peut, d'après Korošec, les classer dans le groupe de récipients de transition. Ces écuelles présentent des types variés de facture et elles sont caractérisées par l'ornementation en forme de cannelures.

La vaisselle en miniature, de même que les récipients de type transitoire, ont des analogues dans la production d'ustensiles en céramique de dimensions normales, dans les mêmes couches culturelles.

Généralement parlant, les formes en miniature ne sont pas présentes uniquement dans la groupe de vaisselle; on en rencontre aussi bien parmi les objets d'art, produits par les mêmes ateliers de céramistes. Telles sont, par exemple, une figurine anthropomorphe représentant un homme en pied et le fragment d'une sigurine zoomorphe.

Par ailleurs, on n'a trouvé jusqu'ici à Ratina que des autels dont les dimensions sont d'environ 10 cm, par quoi ceux-ci se rapprochent du groupe de récipients de type transitoire.

On peut constater, en guise de conclusion, que les récipients en miniature de Ratina étaient des produits autochtones, imposés par les besoins du culte et des rites qui étaient pratiqués dans cette agglomération de l'horizon culturel de Vinča (néolithique tardif).



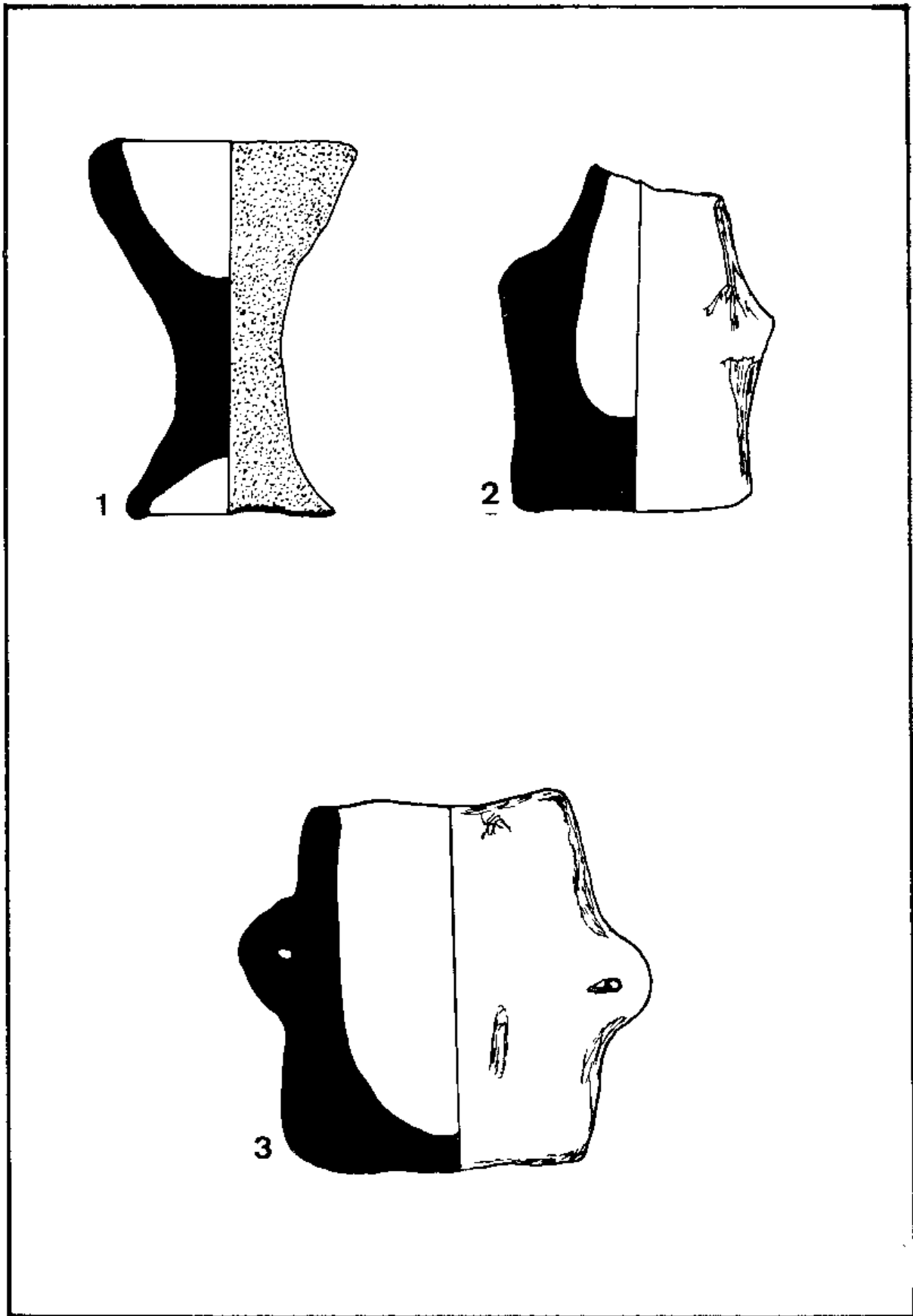

Таб. I, 1—3: Минијатурни судови из Ратине. Р = 1:1, (цртеж Н. Љ. Валовић)

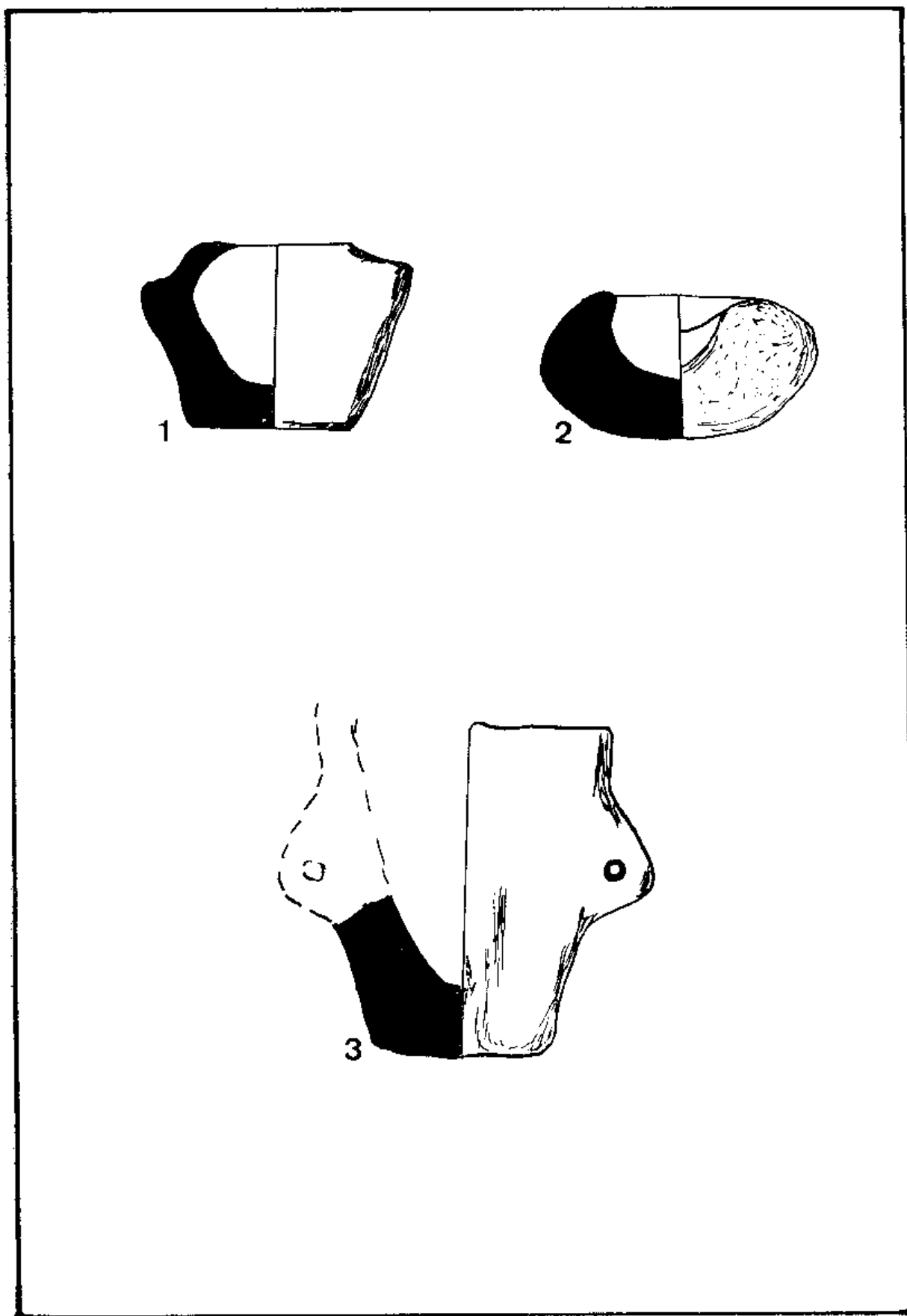

Таб. II, 1—3: Минијатурни судови из Ратине. Р = 1:1, (цртеж Н. Љ. Валовић)

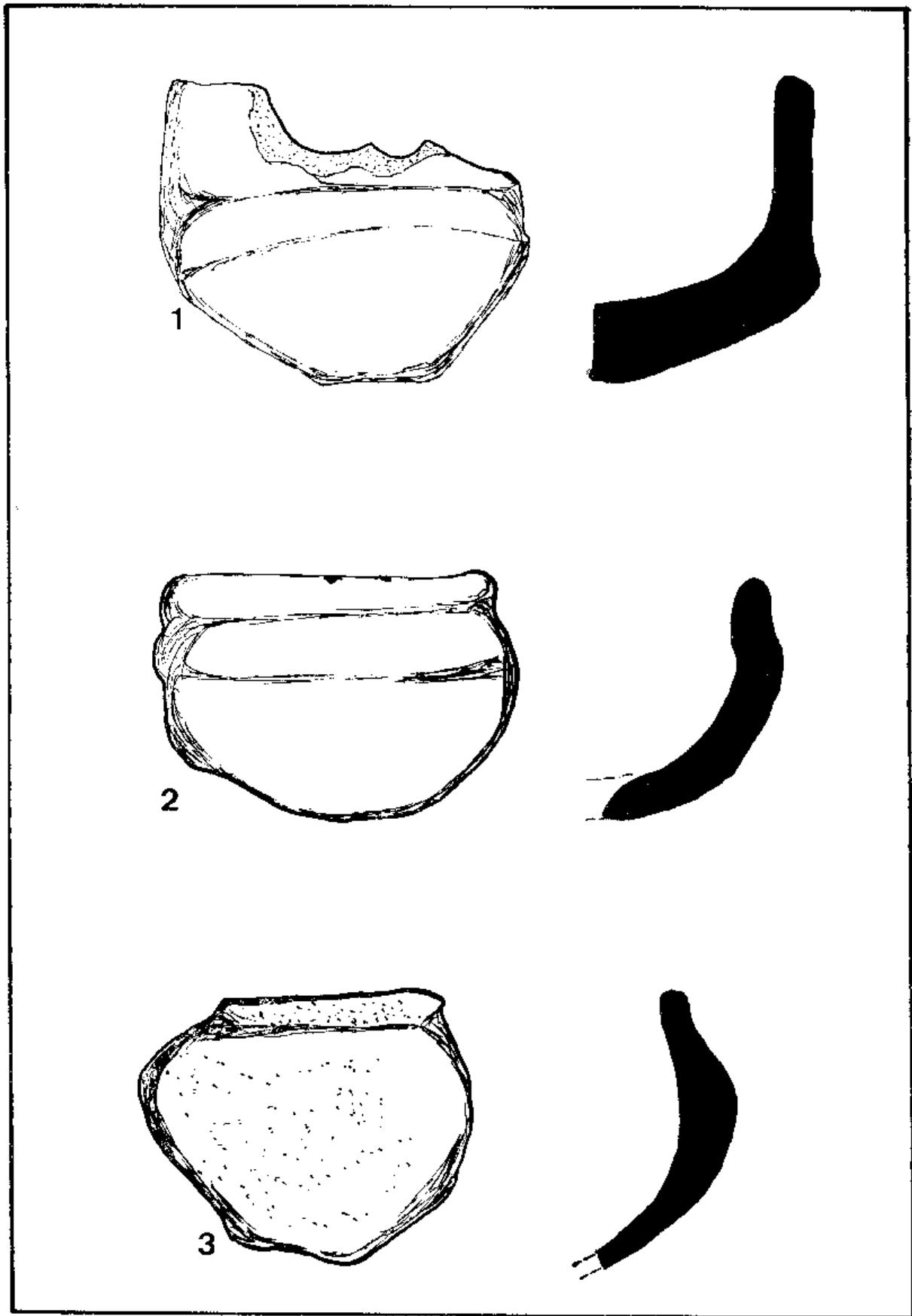

Таб. III, 1—3: Судови прелазног типа из Ратине. Р = 1:1. (цртеж Н. Љ. Валовић)

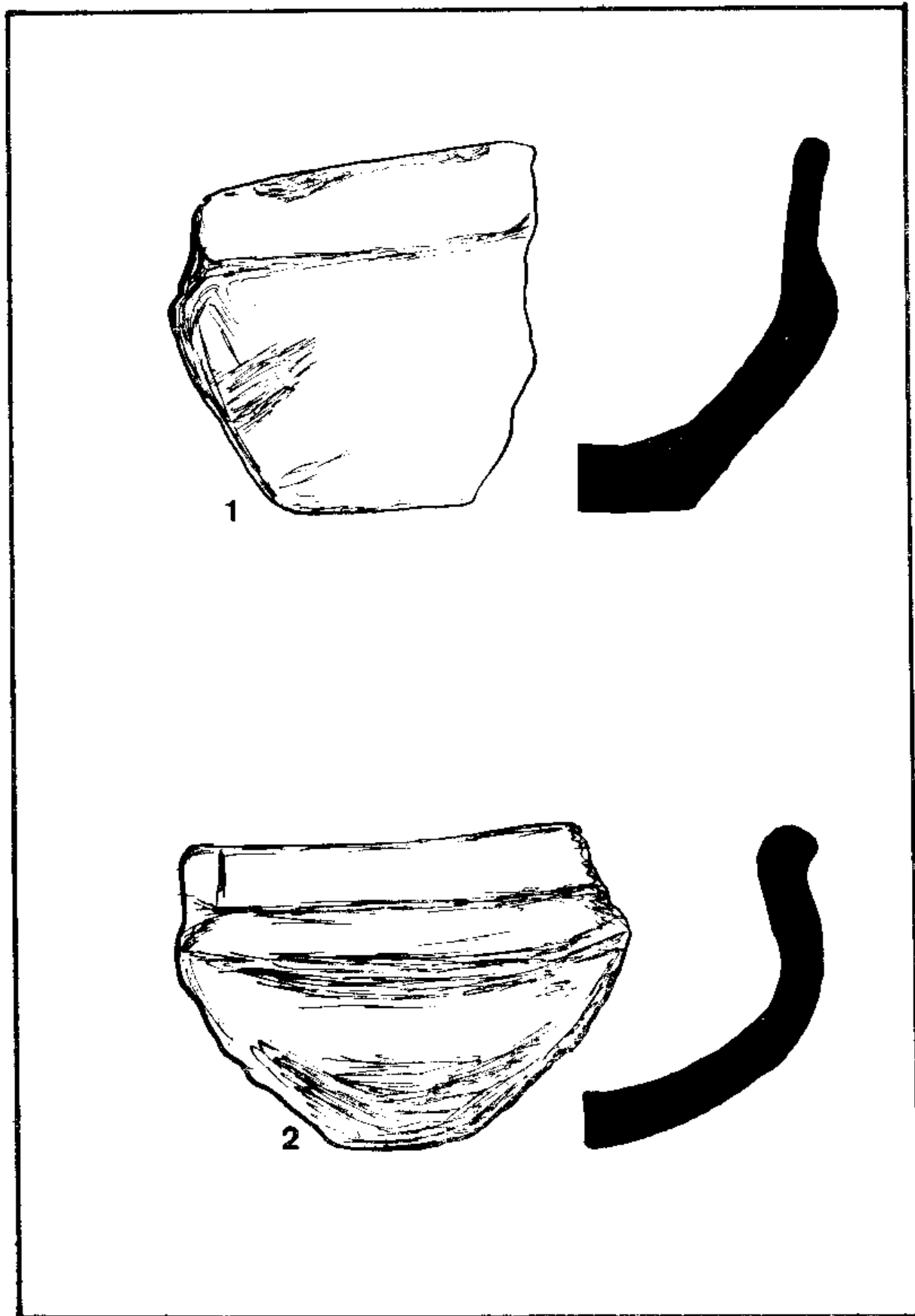

Таб. IV, 1—2: Судови прелазног типа, из Ратине. Р = 1:1. (цртеж Н. Љ. Валовић)

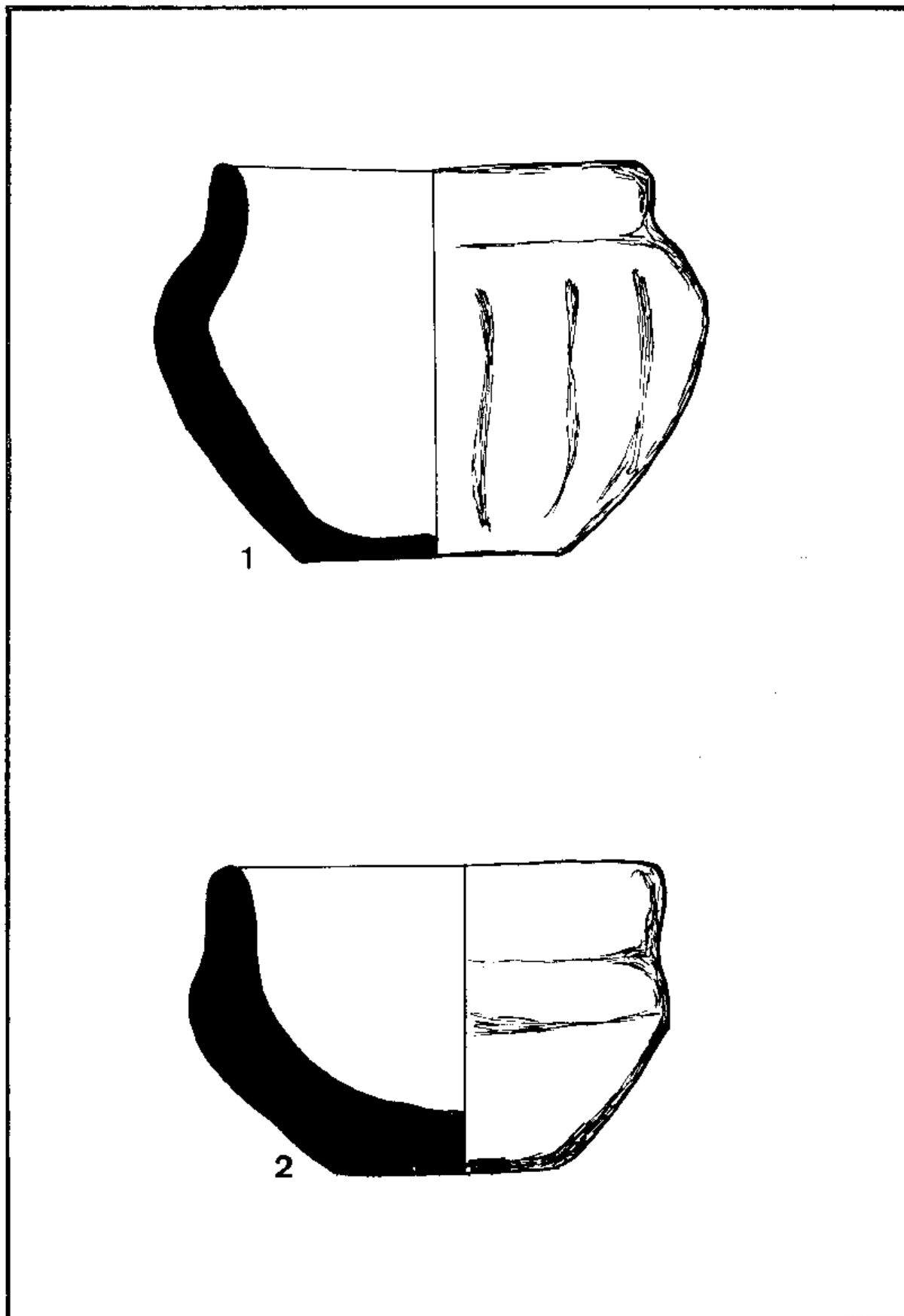

Таб. V, 1—2: Судови прелазног типа из Ратине. P = 1:1. (цртеж Н. Љ. Валовић)

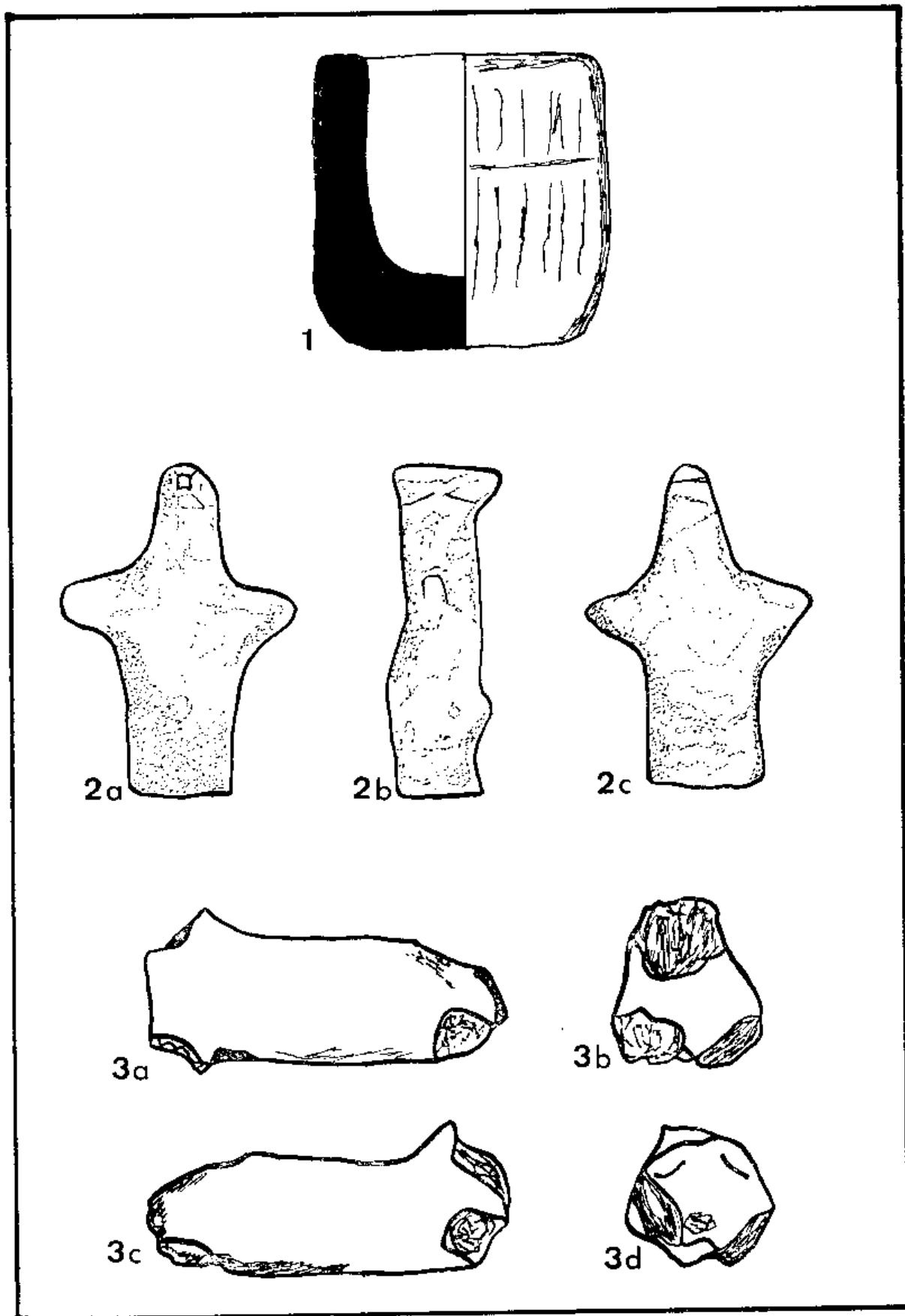

Таб. VI, 1: Орнаментисани минијатурни суд;  
 2: Минијатурна антропоморфна статуета  
 3: Минијатурна зооморфна статуета  
 Рагина, Р = 1:1 (цртеж Н. Љ. Валовић)

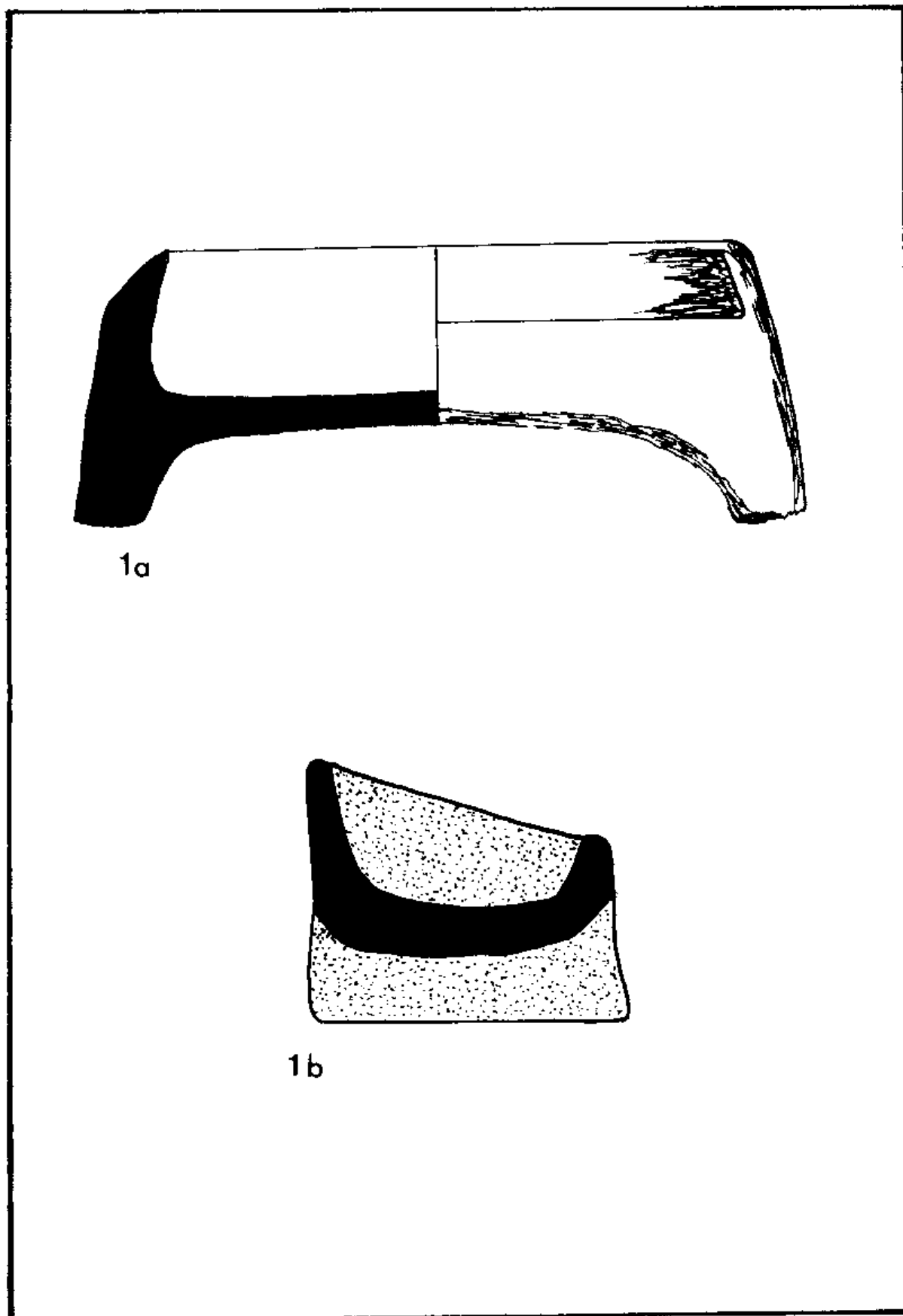

Таб. VII, 1а—1б: Коригасти жртвеник из Ратине. Р = 1:1 (цртеж Н. Љ. Валовић)

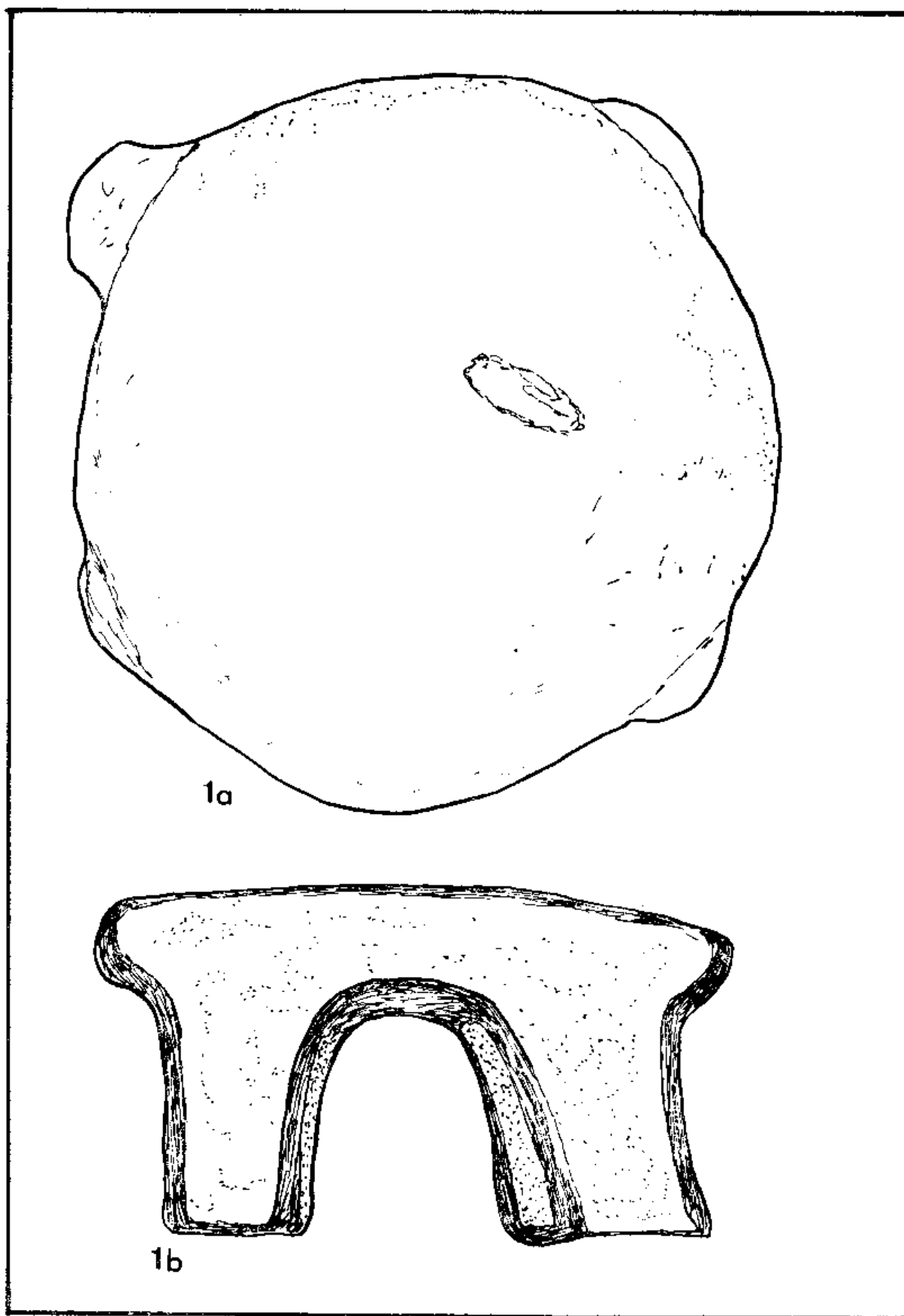

Таб. VIII, 1а—1б: Овални жртвеник из Рагине Р = 1:1 (цртеж Н. Љ. Валовић)



БОГУМИЛ ХРАБАК

**БОРБЕ СА АУСТРО-НЕМАЧКИМ ПОРОБЉИВАЧИМА  
НА ПРОСТОРУ ПОЖЕГА-ЧАЧАК-КРАЉЕВО У ЈЕСЕН  
1915. ГОДИНЕ**

Четрнаестог октобра 1915. рат је за Србију ушао у нову тешку фазу одбрамбене војне. Тога дана бугарска војска ступила је у ратни конфликт на страни Централних сила, ударајући у бок жилаве српске војске, која се борила на живот и смрт са бројнијом и технички далеко снажнијом аустроугарском и немачком војском. Поред тога, 14. октобра, отпочео је дугоочекивани напад удружене аустро-немачке армије на малу Србију: немачка XI армија прешла је Дунав код Смедерева док је III аустро-немачка армија (немачки XXII резервни корпус, аустроугарски VIII и XIX корпус, уз самосталне одреде генерала Сорсића и Штрајта) извршила десант и преко Саве и преко Дунава да би наступала правцем Београд — Обреновац. Тај правац је нађен као најповољнији, бољи од оног Поћорековог из 1914. и бољи од стратегијско стално обрађиваног правца од Смедерева Великом Моравом. Аустро-немачка офанзива у јесен 1915. показала је, нажалост, да су, овога пута, аустријски и немачки стратеги били у праву. Поред тога, није загуштен ни стари

пут освајања од босанске стране, одакле су аустроугарске јединице и поново нападе. Већ сутрадан штаб I српске армије наредио је Ужичком одреду, који се морао припремити на повлачење са западних граница: „У сваком случају положаје на саставку Скрапежа, Бетиње и Мораве упорно бранити. Магацини хране су: Ужице, Пожега, Чачак.“<sup>1</sup>

Наступање аустро-немачких снага није било нагло ни на северном, ни на западно-северном нападном правцу, због тога што је српска војска првих десет дана непријатељске офанзиве пружала одлучан отпор. Очекивало се да ће западни савезници, који су се искрцали у Солуну, стићи на време бар до централних области нове увећане српске државе и да ће се позициони, рововски фронт преко зиме формирати у северним деловима земље. Такав план су најпре озбиљно угрозили Бугари на сектору Врања, кога су заузели после три дана ратовања и тиме пресекли железничку везу између Македоније и Ниша, односно Поморавља Србије пре 1878. године.<sup>2</sup> У таквим околностима, од нарочите је важности било добити у времену док не стигне савезничка помоћ. За такву стратегију било је потребно сачувати бар везе Западне Мораве са Косовом, пошто је веза Јужном Моравом код Врања била прекинута. За заустављање даљег брзог надирања Бугара према Феризовићу (Урошевцу) и делу Косова према Скопљу било је неопходно успешно задржати бугарске нападне колоне у Кончулском и Качаничком теснацу. С обзиром да Српска врховна команда за тај задатак није могла одвојити веће јединице, које су биле у непрестаном борбеном контакту у северној, северозападној и западној Србији, тражено је од Црногорске врховне команде да одмах стави на располагање новом заповеднику Трупа нових области, генералу Петру Бојовићу, бар једну бригаду (X,205).

Трећа бугарска дивизија је 22. октобра заузела Прешево, Куманово и Скопље. Тога дана почело је и на северном фронту заробљавање српских војника у већој маси. На пример, према немачкој XI армији, чији је IV резервни корпус код Александровца — Орлева заробио 600 војника (X,212). Два дана касније Српска врховна команда дозволила је Трупама одбране Београда да се повуку правцем Наталинци — Крагујевац, а I армији правцем Топола — Чумић — Крагујевац и Аранђеловац — Шаторња — Кутлово; како је одмах предвиђено и даље повлачење из Крагујевца, јединице су добиле наређење да понесу велику количину пешадијске и артиљеријске муниције, која није могла бити на време евакуисана (X,273). То је

био почетак у великој мери паралисане и збуњене одбране, без идеја и личне храбрости да се предузме одговорност за изненадне одбрамбене потезе. Сутрадан су предњи делови одреда генерала Сорсића стигли до Ваљева, а коњичке патроле су поподне ушле у град (X,275, 278). Истог дана непријатељски батаљони почели су напад од Лазаревца на Стубички вис (X,290). Како су се Аустријанци 25. октобра већ појавили код Словца, Соколска бригада је тога дана поподне посела положаје Дрење (кота 989) — Блато брдо (671) — Звезда (850) са два резервна батаљона позади Великот Брда. Те ноћи трупе Дринске дивизије II позива нападом бомбаша повратиле су Тополу (X,302), али овај положај није умањио опасност Горњем Милановцу са северозападне стране. Топола је поново напуштена 26. октобра. У току ноћи 26/27. октобра тежи војни транспорт требало је да крене из Крагујевца у правцу Краљева (X,312, 303). Српски војници су још једном показали да ратују не само храбро, него и модерно, употребљавајући ручне бомбе, које су ушле у употребу других војски (на пример, аустроугарске) тек касније. Срби су били савремени и способни да се плански повлаче, а затим да пређу у снажан противнапад, што су показали годину дана раније. Но, изгледа, да стари и болесни војвода Путник није простудирао варијанту напада долином Колубаре са севера до Лазаревца и потом на Рудник, Горњи Милановац, Чачак и Краљево, тако да је показивао нервозу и несигурност.

Двадесет седмог октобра својим наступањем ка Руднику непријатељ се приближавао Чачку. Његова 43. дивизија (XXII немачки резервни корпус, III аустро-немачка армија) потиснула је српске снаге, тако да је тога дана увече посела позиције Шаторње. Њено наступање је јако омео надошао поток Сребрница, али су, ипак, српски положаји били заобиђени, поседнути мостови код Старог Села и Маслошева и према западу је прекинут српски фронт Рудничким масивом. Од Калањеваца ка Руднику наступала је 26. пешадијска дивизија, која је потисла српску заштитницу са Сремшњака (к. 587) и избила на простор Дрење — Војковци. Та дивизија и претходница 44. резервне дивизије извршила је 28. октобра увече напад у циљу заузимања коте 626, јужно од Рудника (X, 323, 342). Да се појача то крило VIII корпуса, пред подне је 44. резервна дивизија кренула од Горње Трешњевице ка положајима око Клокотића (X,323). Трупе XIX корпуса, које су се 27. октобра одмарале и биле донекле застављене надошлим водама које су прекриле и неке друмове, захтевале су да се пре даљег наступања линијом Рудник — Горња

Шаторња приближе групне коморе и провијантске колоне, сматрајући да ће за нови борбени задатак бити потребно два дана одмора и припрема (X,323).

Немачки фелдмаршал Макензен је похвалио дејство јединица VIII корпуса, али је захтевао даље напрезање снага и није одобрио тражена два дана за предах и побољшање снабдевања. XIX корпус је 28. октобра добио задатак да наступи десно од XXII резервног корпуса и да самостално продире степенасто ка Горњем Милановцу. Генерал Сорсић је добио наређење да главнину својих снага од Ваљева усмери преко Косјерића, „како би са 62. дивизијом дошао у везу“; један одред, пак, имао је да упути ка Чачку. Ове форсиране акције требало је да подупре Главни стан аустроугарске војске тиме што би из коњичког пука у Београду послао један ескадрон у Лазаревац, у састав XIX корпуса, а два ескадрона у Ваљево, генералу Сорсићу, чији је задатак био опсежан и теренски обиман (X,341). Употреба коњице као да би указивала да је генерал Макензен проценио да се већ приближио моменат гоњења српске војске из северне Србије, с обзиром да је снага њеног отпора бивала све слабија. Акције VIII корпуса у Шумадији, које су биле спорије и мање успешне, биле су без непосреднијег утицаја на нови изабрани правац наступа од Лазаревца на Горњи Милановац и Чачак, на ком су терену Немци изгледа изненадили Српску врховну команду.

Српска врховна команда, због лоше ситуације на Косову, где такође није очекивала муњевити наступ Бугара, иако се за њихова улажење у рат засигурно знало, одлучила је да Дунавску дивизију II позива извуче из борби на северном ратишту и преко Краљева и Рапке пошаље у Приштину, на јако угрожено подручје. Војвода Путник сматрао је да је главни задатак тога момента одбрана изузетно значајног стратегијског и саобраћајног положаја Краљева, и то са што мање снага и компликација. Због тога је I армија имала да обезбеди држање простора између Груже и Грошничке реке. Командант I армије, војвода Мишић, млађи, бољег здравља и са више стратегијских идеја и личне храбрости, међутим, хтео је најпре да изведе једну противофанзиву, која би, како је веровао, могла да поколеба аустро-немачки фронт у Шумадији и западно од ње. Он је више веровао у своју замисао него у снагу и довитљивост противника. За своју акцију тражио је да Трупе одбране Београда предузму напад десном страном реке Раче, ка линији Рача—Вишевац, и да III армија, ако јој прили-

ке буду повољне, такође пређу у напад — како би везала непријатељске снаге. Војвода Путник, сувише обазрив и неверљив у нове стратегијске идеје, није хтео да ризикује да се оголи главни правац ка Краљеву и није хтео да верује да се одбрана тога правца боље постиже акцијама на другој страни. Поред тога, морао је да рачуна и са временом, јер су позиције на Косову бивале из дана у дан све неизвесније. Војвода Путник је свом млађем колеги препоручио да се држи добијене директиве, тј. да чува правац ка Краљеву, а свој замишљени противудар може „учинити онако узгред“. Још исте ноћи, међутим, наређен је покрет Дунавске дивизије ка југу (X,327-8, 340). Од Мишићеве замисли, после тога, није могло бити ништа, јер је и ту рачунао са концентрацијом снага. Није се тиме могла поновити противофанзива из 1914. године, од које су могућности помало зазирали, не само Аустријанци, него и Немци, осећајући да пред собом имају човека модерних војних концепција. Војвода Мишић је противофанзиве тражио чак и у моментима кад за њих није било услова, на пример на саветовању команданата армија у Пећи 1. децембра 1915, у једној безнадежној ситуацији и са трупима чији је морал попустио (XIII,137, 138). Тада је овај захтев значао помало параду и глуму.

У тим данима Српска врховна команда имала је природног савезника у јесењем кишном времену на брдовитом терену. Снажно надошле речице и потоци су озбиљно ометали наступ немачко-аустријске војне силе. Вода је однела све мостове на речици Љигу, тако да је марш бригаде генерала Шварца био у врло великом застоју и угрожавао је комплетирање утврђене стратегије; батерије бригаде су стигле до села Моравци, а заостала је и комора, те су војници јели резервну храну, која није кувана. Јужно од села Дудовице, где је зановила тешка артиљерија XIX корпуса, коме је припадала бригада, на друму се вода ваљала у висини од пола метра. Ово је био терен на коме је у позну јесен годину дана раније страдала аустроугарска VI армија; успомена на прошлогодишњу трагедију чинила је команданте обазривијим и споријим (X,343).

Пошто се могло очекивати да ће Српска врховна команда ставити све на коцку како би пред Краљевом била и добила одлучну битку, у којој би противудар био најпре усмерен на десно крило главне снаге III армије, штаб те армије је 28. октобра увече наваљивао да VIII и XXII корпус, и поред отпора и рђавих комуникација и других околности, продужи наступање; и сам коман-

дант III армије стално је задржавао успешан продор десног крила армије, мада је било поуздано утврђено да се пукови Дринске дивизије II позива и Дунавске дивизије II позива налазе на фронту пред унутрашњим крилима XXII и VIII корпуса. Правац наступања XXII резервног корпуса на десном крилу требало је одредити од села Невада, али тек кад стигну проверени извештаји о распореду српске војске. Европљани су се плашили лукавих замки и подвала балканских стратега! Правац наступања XIX корпуса био је условљен кретањем XXII резервног корпуса, чиме би се омогућио степенasti покрет, и то тако да иза десног крила XXII корпуса не буде више од 15—20 км. План за припрему главног напада на Краљево предвиђао је да одред генерала Сорсића може нешто заостати за XXII корпусом, али да му главнина мора тежити да што пре стигне у Ужичку Пожегу. У самом XIX корпусу 10. брдска бригада имала је да наступа преко Баџиновца ка Цугуљу — како би обезбдила поседане дела Сувобора; бригада Шварц кретала би се ка селу Брајићима док би предње трупе избиле на положаје Теочински крет (к.801) — Запис (668) — кота 619 — друм западно од Дубраве. Предње јединице 53. пешадијске дивизије, у вези с предњим колонама бригаде Шварц, добиле су задатак да поседну линију Главице (к.530) — Калиманићи — Црква (465) — заселак око 3.000 корачаји источно од поменуте цркве (X,343-44).

Генерал Сорсић је рачунао да би у брдима северно од Ужица могло доћи до већег сукоба са српским јединицама, па је решио да из Ваљева 29. октобра крене широким фронтом у долину Западне Мораве, у коју је требало да уђе 2. новембра. Друм од села Дивци преко Сувобора ка Чачку био је додељен бригади генерала Штрајта док је друмом од Ваљева до Ужица имала да наступа главнина Одрета; између поменутих колона ка Пожеги маршевао би само један батаљон с циљем да заузме варошицу. У току 29. октобра планирано је да бригада Штрајт преко Мионице стигне на простор око раскрснице путева западно од Горње Топлице. Покрет је могао да почне, јер је одред добијао нешто средстава за снабдевање, а у месту је запленио знатне количине хране (X,345, 346).

Штаб групе армија послао је око поноћи 28/29. октобра штабу III армије телеграм у коме се поручивало: „Сад треба напрезањем свих снага кренути XIX корпус ка Чачку. Обухватна операција од Чачка западном долином Мораве добива у даљем току велику важност и даје изглед на успех... XIX корпус, користећи

све добре комуникације које воде ка Чачку, упућује, ако се то без уштрба може извести, само једну брдску батерију одреду генерала Сорсића. Сорсић да крене према Суворору два батаљона и једну полубатерију бригаде пуковника Франца; ови делови улазе у даљем току у састав XIX корпуса... XIX корпус и одред Сорсића да истуре своју коњицу напред ка Чачку; и то одред Сорсића преко Суворора“. После добијене заповести, генерал Сорсић је извршио измене, па је под команду XIX корпуса (у механи, ка раскрсници друмова, северозападно од Суворора) послао два батаљона, нешто коњице и полубатерију из бригаде генерала Франца, док је ранији задатак овога преузела бригада генерала Штрајта. Због смањене јачине колоне која је првобитно била упућена преко Суворора у корист колоне преко Маљена, тежиште одреда померено је унеколико према западу. Тако је јасније дошла до изражаја намера команданта трупе армија да доведе у везу дејство одреда генерала Сорсића са акцијом 62. пешадијске дивизије (X,346-7).

Српска Соколска бригада у току 28. октобра била је нападнута од јачих непријатељских снага, па је, после огорчене борбе на положајима Поповиште — Кликотић — Забел, заузела позиције на Мечијој глави, Блату и Звезди, па коначно дошла на Велико брдо и Рудник, приморана на повлачење. Бригади је наређено да један батаљон са два топа остави на Теочаку, а да остале јединице прикупи на линији Накучани — Мајдан. Поред тога, за помагање њеног рада послат је 9. пук II позива са једном Данглисовом батеријом у правцу села Сврачковица. Аустро-Немци су у току поподнева напали накучанске положаје тако да је бригада до мрака морала да се извуче на нове положаје — код села Љутовнице. Непријатељ се са предњим деловима задржао на Стражевици, а са главнином на Руднику. Соколска бригада је посела фронт Трипавац — Врлетна страна, а Мрамор и Заглавце као бочне позиције. Девети пук II позива заузео је положаје код села Сврачковаца. Те снаге су добиле задатак да се у току дана (29. октобра) одрже на позицијама и тиме задрже Горњи Милановац (X,348-9).

Ужички одред је 28. октобра примио наређење да почне покрет преко Пожеге ка ушћу Ђетиње. Коњички ескадрон добио је задатак да, кад стигне у Пожегу, шаље патроле преко Косјерића и да извиђа у правцу Ваљева. Интендантура и мунициона колона упућени су у Чачак док се оперативно слагалиште налазило код Пријевора (X,349 и 350).

Двадесет деветог октобра 53. немачка дивизија затражила је од заповедника 19. армијског корпуса да се обустави наступање за неколико дана — како би се уредиле коморе, привукле пољске пекаре и трупе снабделе хлебом. На основу добијених извештаја, командант корпуса је обавестио команданта III армије о материјалном стању корпуса и саопштио намеру да привремено обустави наступање. Истог дана, међутим, добијена је заповест команданта армијске групе да 19. корпус што пре стигне у Чачак, док је дотадашњи задатак корпуса (заштита десног бока III армије) у целини поверена аустроугарском одреду генерала Сорсића. И дан касније тражено је да 19. корпус настави акцију ка Чачку и да успостави додир с јединицама 62. пешадијске дивизије. Корпус је прихватио наређење како би се повио у долину Западне Мораве (XI,4, 24).

На српској страни одбрану Чачка изводио је Ужички одред. После неуспеха Соколске бригаде и 9. пука II позива у одбрани Горњег Милановца и након њиховог повлачења на положаје код Прељине и Љубића, командант I армије наредио је заповеднику да образује одред од најмање једног пука са брдском артиљеријом и са неколико коњаника и да га упути на позицију Бијело брдо, код села Зеока и Придворице (југозападно од Чачка); на моравичким положајима имао је да остави јаку заштитницу са по којим топом за заштиту правца преко Паковраћа и ка Бијелом брду; са осталим јединицама требало је да 31. октобра крене ка Чачку, и то тако да један део трупе поседне положај Чукар, код села Кулиноваца, и да образује фронт ка Чачку; мост код Чачка морао је да поруши чим отпочне борба Соколске бригаде на Љубићу, с тим да војне возове пре тога пошаље из Чачка преко Слатине за Краљево. Правац даљег повлачења имао је да иде преко Буђевачке Јелице на Зовљак, Калуђерску кладу, Црну Стену, преко Јелице на Јастребар (код села Каоне, на путу Краљево—Ивањица). Остале јединице тог сектора добиле су наређење да се крећу преко села Виљуше и Заблаћа, према повлачењу Соколске бригаде. На заштитничким положајима требало је што дуже борбеним контактима задржавати непријатеља, а фронтни положај Јастребар — Чуцањ — Чоловић морао се најупорније бранити — како би се осигурао правац Краљево—Рашка (XI,28).

У току 31. октобра аустроугарски одред генерала Сорсића био је већ уперен на боку и према позадини очекиваног српског положаја, чије је лево крило имало да буде код Чачка. Ипак, због лошег материјалног стања, 19. корпус, који је био упућен ка Чачку,



није могао да изврши наређење команданта армије-да према Чачку одмах истури једну бригаду. Да би се испунио оперативни захтев: што пре поседнути непорушене мостове код Чачка, комбинована је од изабраног људства 10. и 17. бригаде јединица од два батаљона, који су избачени на позиције Јелен и Кобила. Људству на Кобили придодата је једна брдска батерија бригаде Шварц. Оба батаљона добили су задатак да 1. новембра заузму Чачак и да тамо реквизирају храну. Заповеднику 10. брдске бригаде, генералмајору Дрофи, наређено је да 1. новембра појача поменуте батаљоне са још два батаљона и са целокупном својом брдском артиљеријом (XI,44).

Због задовољавајућих ефеката при реквизицији у Горњем Милановцу, командант XIX корпуса предузео је нешто енергичније дејство. Заповедник 53. дивизије послао је у Горњи Милановац, осим 20. брдске, и 21. брдску бригаду, која је теже била размештена због ранијег доласка немачких трупа. Седамнаеста брдска бригада својом главнином посела је простор манастир Савиња — Кобила — Крвавац; њен истурени одред пуковника Холија избио је до Милићеваца. Десета брдска бригада, следећи раније издато наређење, стигла је на положај Механа — раскрсница путева југоисточно од Теочина. Одред мајора Војнића (од два батаљона и половине полске батерије), одељен од бригаде пуковника Франца, коначио је у Брезни. Бригада Шварц, према диспозицијама, била је око села Дренова, а 205. бригада код Цугуља (XI,44-45).

У Горњем Милановцу је у најкраћем времену реквирирано 300 грла стоке за клање, 30.000 килограма жита и извесна количина варива. Командант XIX корпуса питао је 31. октобра заповедника 53. дивизије да ли исход реквизиције дозвољава да 20. брдска бригада крене ка Чачку. Командант поменуте дивизије одговорио је да је упућивање 20. бригаде ка Чачку могуће. Правац за наступање јединице су, међутим, српске трупе затвориле, мада су се пред предњим деловима бригаде, на Стражевици (к.557) и Илијаку (485) налазиле само слабе српске заштитнице (око једне чете са два топа). Даље према истоку, на линији Велики Вујан — Јасике (705) налазила су се два српска батаљона на утврђеним положајима. Увече је заповедник XIX корпуса саопштио команданту 10. брдске бригаде да би било значјно да цела јединица одмаршира ка Чачку — због обезбеђења трупа у претходници. Извиђачка одељења 10. бригаде и бригаде Шварц, послата ка Чачку, установила су (у току 31. октобра) да су се на Вујну држале

две-три српске чете, а да су висови Дробњачко брдо (386) — (к.312 — к.268) и даље гребен према истоку били поседнути слабијим јединицама; на потоку Чемерници биле су само патроле. Командант 10. бригаде јавио је корпусу да ће 1. новембра бригада поћи на Чачак. Он је имао намеру да два батаљона и три брдске хаубице пошаље друмом преко Васкове главе и положаја Јелен, а два батаљона са једном хаубицом и три митраљеска одељења од Кремена у југозападном правцу до Прањана (к.416) и даље преко Стражаре (607). Наступање је било планирано тако што би се обухватило лево крило српских позиција јужно од Чемернице. Командант XIX корпуса је прихватио предлог и пред ноћ заповедио 20. брдској бригади да на свом приближавању Чачку пошаље један батаљон преко Зелене баре с налогом да штити леви бок 10. брдске бригаде. У исто време, 17. бригади наређен је да дејствује на боку и у позадини српских положаја, на правцу Стражевица (к.557) — Илијак (485). Тако је једна трећина XIX корпуса била истурена ка Чачку, мада није било могуће да се храна дотура из позадине. Заробљени српски војници изјавили су да се пред фронтом XIX корпуса налазе: (Соколска бригада 1. и 4. батаљон 5. пука III позива, II батаљон 6. пука III позива и две позицијске батерије), I и III батаљон 6. пука III позива и IV батаљон 9. пука II позива (XI,45-6).

Од осталих аустро-немачких јединица у наступању ка Чачку значајне су биле позиције одреда генерала Сорсића. Заштитни делови одреда, западно од главне колоне, деловали су на правцу Одебник и Црни врх; главна колона под заповедништвом пуковника Хаузера ангажовала се код Брајковића, трупе генерала Шиса на линији Скакавци — Ражана, генерл Штрајт је посео северни део села Ражане и положаје према насељу Мрчићи. Споредна колона, коју су сачињавале јединице пуковника Франца, заузела је село Љутице, а један батаљон Гојну Гору. (к.725). Заробљеници из 4. пука III позива дали су податак да је њихов пук упућен ка Чачку и да се тада налазио око Марковице. Уместо ранијег наређења да бригада крене ка Ужицу, 30. октобра добијен је нов правцац: Пожега — Видова, уз наслон на XIX корпус. Генерал Сорсић је за 1. новембар наредио: да се две слабе споредне колоне на западној страни сједине на простору Дубци — Буар; да главна колона стигне до на два километра северозападно од Беле цркве и да споредна колона пуковника Франца се крене до позиције Бресјаци — Мађер. Одред је лоше стајао са опремом и муницијом. Први

транспорт са муницијом је тек 31. октобра стигао у Ваљево; зимска одећа била је још далеко у позадини; један шлеп ратног материјала стигао је до Шапца, а потом послат ка Забрежју с тим да се терети прекрцају на железницу и доведу до Ваљева (XI,47-8).

На српској страни 30. октобра Дринска дивизија II позива, готово неузнемиравана од непријатеља, заузела је положаје Градина — Видровичка глава — Магарево брдо; резерве су се сместиле код Кутова. Заштитничке борбе вођене су на Студеној води и на Кршу код села Велики Шењ, на правцу од рамањских висова и Угљаревачког васа. Притисак непријатеља био је слабији. Непријатељ је наступао са три батаљона и једним ескадроном. Дунавска дивизија II позива искупила се на позицији Љуљаци — Драгушина, а артиљерија и коњица код Кнића. На одсеку Соколске бригаде и 9. пешадијског пука II позива целог дана је вођена упорна борба са знатно надмоћнијим непријатељем на положају источно од Горњег Милановца; непријатељ је употребљавао зрна са загушљивим гасовима, а рефлектори су пред вече осветљавали северни улаз у клисуру. Због губитака током тродневне непрекидне борбе, бригада је повучена кроз клисуру ка селима Прељина и Љубић држећи заштитничким деловима северни излаз из клисуре. У борбама 30. октобра бригада је изгубила шест пољских дебанжових топова (XI,58-9).

Ноћ 30/31. октобра прошла је без борбе. Трећи позив Соколске бригаде (два батаљона 5. пука, један батаљон 6. пука и један 9. пука) сакупио се код Прељине и Љубића (XI,59). Српска врховна команда је 31. октобра изјутра наредила команданту Дринске дивизијске области да стави на располагање I армији обвезнике последње одбране за заштиту правца Теочин — Чачак (XI,67).

У току 31. октобра настављен је покрет група I армије тако да су увече тог дана јединице Дринске дивизије II позива стигле на положаје Драгобраћа — Вучковица, а са заштитничким деловима на положај Араповац — Грубин гроб — Рујевица, односно са главнином заштитнице на Заборници и Дреновој глави. Дунавска дивизија II позива концентрисала је главнину снага код Кнића и Бумбаревог Брда, а заштитницу је држала на линији Драгушица — Радмиловић — Претоке; 9. пук II позива сместио се на Буковику, са заштитницом на Вујну. Соколска бригада налазила се код Прељине и Љубића. Дунавска дивизија се припремила да заузме одбрамбени положај на линији Травкуша — Ракљаста коса — Каменита — Тамничка планина — коса која се спушта левом

обалом Вољавчке реке на Муратов мост и на леву обалу Бреснице, са наслоним десног крила на Гужу а левог на Мораву. Команда 9. пука је известила да ће 1. новембра у зору морати повући јединице са Буковика, остављајући на њему јаче заштитнице, које ће успорити непријатељево кретање. У вече 31. октобра непријатељ је на сектору Дринске дивизије допро до позиција Магареће брдо — Видровачка глава—Рудина, а предњим деловима до Кутлова и села Бело Поље; наступале су снаге од око једне бригаде са две пољске и једном брдском батеријом, као и једном батеријом топова 12 см. Трупe Ужичког одреда су 31. октобра биле у покрету ради заузимања положаја на десној обали Западне Мораве, јужно од Чачка (XI,51) крећући се у висини села Марковице (XI,59).

Првог новембра слабије српске заштитнице су краће време задржавале 20. брдску бригаду на Стражевици и Илијаку; на Зрницу су заплена два српска топа. Линија кота 327 — Механа (к.239) — кота 366, на коју су се Срби повукли, напуштена је већ при подилажењу аустријске претходнице, која је до 13 часова избила до Механе (239). До тога положаја (северно од Чачка) око подне стигао је и истурени одред пуковника Холија. Друмски и железнички мост код Чачка били су на по 12 метара дигнути у ваздух. Два српска батаљона повукла су се преко Чачка ка југу. На вису 427, западно од Чачка, уочена је српска пешадија. Десета брдска бригада стигла је око 14 часова пред Чачак. Друмски мост до 16 часова био је већ толико оспособљен да је аустро-немачка пешадија могла да започне прелаз. Чачак је без борбе био потпуно напуштен. Ту се освајачима јавио један бугарски лекар, који је био интерниран у вароши. Он је саопштио да се српска војска углавном повлачи ка Новом Пазару. Заповедник 10. брдске бригаде одмах је истурио обезбеђујуће делове на висове западно и јужно од Чачка, као и у долину Мораве. Потом је у варош ушла пешадија 20. бригаде. Главнина 10. бригаде заноћила је у вароши, а обезбеђујући делови су у току ноћи, идући даље, дошли у ватрени додир са српским јединицама; констатовано је, наводно, да се јужно од Чачка налази и више црногорских батаљона (XI,69).

Повлачење српске војске последњих дана октобра, нарочито на простору од Рудника и Горњег Милановца до Чачка није личило на ону упорну борбу од 14. до 24. октобра у Подунављу и Шумадији. Ако је негде и било застајкивања и намештања позиција за заштитничка чаркања, то је било само зато да се подесити ритам повлачења кроз главну артерију бежаније—долином Ибра пре-

ма Новом Пазару и Косовској Митровици, која је била преуска да прими одједном све транспорте, бегунце и војску. На пример, порушени су мостови, али нико није припуцао на непријатељске војнике кад су они мостове без икакве тешкоће довели у ред за мање од три сата. И то нису учиниле неке понтонеријске јединице, него припадници брдских бригада, без иоле тежег и ручког алата. Ту више није било стратегије, ни било каквих идеја о стратегијском повлачењу, да се непријатељ навуче на танак лед па потуче, макар да се тиме добије у времену. То је већ било спасавање живе силе по сваку цену, обично бежање. Као да се заборавило да тиме пада у воду све оно што се само неколико дана раније радило и размишљало о обезбеђењу Краљева, које је неколико дана било и српска ратна престоница.<sup>3</sup> Сувише се мислило само о властитој муци, а није анализирана и непријатељева мука, што је чињено 1914. године у тежим, зимским условима.

Као да је једину тешкоћу у наступању аустро-немачких јединица представљало само снабдевање истурених брдских бригада, које у брзом надирању никако нису могле да стигну бојне коморе. Поред снабдевања, кочење наступа предузимано је и због тога што се очекивала пресудна битка пред Краљевом, на коју Српска врховна команда више није мислила. Због страха од клопке, сличне оној из протекле године, командант XIX корпуса већ је био раније предложио да се 205. бригада и бригада генерала Шварца зауставе, како би се њихове коморе могле употребити за снабдевање нападних јединица. Укупно је за те бригаде требало комбиновати осам ешалона коморе за дотурање хране. Армијска команда је очекивала српски контранапад управо код Чачка, па је одобрила предлог да се команданту XIX корпуса ставе на располагање бар четири бригаде, што је значило да предње јединице застану док се остале бригаде не саберу. Да се ово што пре постигне, заповеднику 21. бригаде наложено је да његова јединица маршује ка Љубић-брду, а 17. брдска бригада да уђе у корпусну резерву и смести код Трбушана; 10. и 20. брдска бригада добиле су задатак да на линији: кота 427 — Придворичко брдо (538) — Лозница (466) — кота 451 — Орничина (274) организују појас око Чачка у виду мостобрана и задрже га у рукама Аустро-Немаца (XI,69). Српски извештаји нису сигнализирани такве припреме, јер се више и није водило рачуна о ономе што тишти нападача, него се само мислило како ће се војска извући Ибарском долином, чак и по цену већег задржавања непријатеља фингираним противнападима. То је било утолико по-

требније, јер су се јединице око Крагујевца још релативно добро држале.

Истог дана немачки XXII резервни и VIII корпус потиснули су српске јединице преко Крагујевца на простор југозападно од вароши мада су ту биле знатне војне снаге (три српске дивизије и друге трупе, али све већ јако измешане, што значи неспособне за ефикасну борбу). Пред фронтом генерала Сорсића налазило се само неколико батаљона трећепозиваца, који су се код Чачка одмах пребацили на јужну обалу Западне Мораве. Са јединицама млађег борачког кадра Аустро-Немци уопште нису долазили у додир пред Чачком и Краљевоm. Само се претпостављало да се Дунавска дивизија II позива повлачи ка Краљевоm и да је постигла положај Бечањ — Тамник. Према осматрању немачких авијатичара, 1. новембра на положајима око Пожеге и Чачка више није било српске војске. Уместо бораčkih јединица, авијатичари су на простору од Чачка ка југу и ка Краљевоm видели нагомиланање велике масе коморских колона. Ти извештаји су сасвим природно навели на закључак штабове аустро-немачких корпуса и армија да од очекиваног контраудара на простору од Краљевоm до Чачка неће бити ништа и да не треба припремати борбену историју за очекивану противофанзиву, него да треба дрско наступити од Чачка ка Краљевоm — како би се пресекла могућност одступања српских јединица ка југозападу. У том циљу, 1. новембра увече наређено је команданту XIX корпуса да наредног дана пошаље 10. и 20. брдску бригаду јужно од Мораве ка Краљевоm, а да остале бригаде привуче што је могуће више напред; штабови XXII и VIII корпуса добили су затак да избију да линију Бечак — Мајдан — Баљковац. Наступање ка Краљевоm имале су да изведу предње бригаде XIX корпуса јужно од Мораве и 26. пешадијска дивизија северно од реке (XI,71-2).

У току 1. новембра трупе одреда генерала Сорсића нису при маршу наишле на српског војника и слободно су заноћиле у следећем распореду: у главној колони — пуковник Хаузер у Карану, генерал Шис у Градини, генерал Штрајт и штаб одреда у Косјерићу, а пуковник Франц (споредна колона) са главнином у Мађеру и са једним батаљоном на Годуну. Слаба одељења обезбеђења, истурена западно од главне колоне, заноћила су на Кадиначи и Таковом камену. Извиђачко одељење, које је било послато ка Ужицу, нашло је још увече 31. октобра да је варош напуштена. Српска војска са целог простора од Рогачице, Бајине Баште и од

Вишеграда на време се повукла ка Чачку, јер је наступ Аустријанаца у северозападној Србији, и после пада Ваљева, био сувише обазрив. То је био несумњив успех српског командовања, али је изостала круна тог успеха — благовремено организовање стратегијске одбране Краљева на чачанским прилазима, користећи и реку Западну Мораву. Из одреда генерала Сорсића генерал-мајору Шису наређено је да у току 2. новембра стигне до раскрснице путева на коти 370, западно од села Добридо, а заштитним снагама на јужни гробен између Шереља и коте 420 (јужно од Пожеге); главнина одреда пуковника Франца требало је да маршује ка вису Смишаљ и да једну чету пошаље у Пожегу, а слаба обезбеђујућа одељења у долину Мораве до Врнчанског потока; одвојени батаљон, који је од Годуна требало упутити на Велико поље, имао би задатак да извиђа до Моравског теснаца, Овчарске клисуре, имајући источну праницу акције на потоку Каменици; генерал-мајор Штрајт имао је да наступа у другој линији ка Белој Цркви (XI,72-3).

Ово готово неразумљиво задржавање офанзивног удара, сувише обазриво припремање за одсудну битку и расипање снага у широкој лепези до Ужица, свакако из страха од српског крилног обухвата, било је изазвано искуством од српске противофанзиве као децембар 1914. године, а оправдано је неповољним материјалним стањем наступајућих одреда, нарочито кад је реч о обући и одећи, која се није могла реквирирати на освојеном терену (као храна); наводно су многи војници били потпуно боси, а већи део трупа имао је још увек летња одећа, која нису одговарала хладној и кишној клими планинских предела на линији Ужице—Чачак. Због тога је генерал Сорсић намеравао да привремено обустави даље наступање пошто се осигурају тековине са заузећем Чачка, Пожеге и Ужица (XI,73).

Војвода Радомир Путник, као начелник штаба Врховне команде, издао је заповест I армији да све трупе армије пођу правцем Краљево — Рашка; Трупе одбране Београда у исто време имале су да се повуку ка Крушевцу, Јанковој клисури, ка Куршумлији и Преполцу, а јединице III армије правцем Ђуприја — Ђунис — Рибари — Грбац. У случају наступа аустро-немачких снага на фронт српских дивизија са севера, трупе су имале да прихвате борбу, да непријатељу нанесу осетне губитке и да га натерају на повлачење. Чак је у наредби нереално предвиђено: „У том случају зависиће од општих прилика на војишту, хоћемо ли проду-

жити гоњење побеђеног непријатеља или остати и даље за неко време на тим положајима, или ћемо отпочети покрет ради пребацивања на десну обалу Мораве“. Без одлучујуће битке није се могло замислити да би српска војска могла остати на било којим позицијама, тим пре што је планирано да се она сигурно повуче. За одсутну борбу, међутим, биле су потребне не само одређене припреме, које су морале да се и раније предузму, него и борбена просторија, која се није могла замислити у уској долини реке Ибру, јужно од Краљева и у фази повлачења. Штавише, и за повољно повлачење било је потребно добити бар у времену каквим противударом, који су и Аустро-Немци очекивали, управо на терену између Чачка и Краљева, последњем за једну такву акцију. Уколико би непријатељ ударио са северне стране на српску војску у почетном повлачењу, Дринска дивизија II позива имала би на располагању мост код Кампоре, понтоне или скеле на Морави према селу Врби, а Дунавска дивизија II позива стални мост код села Милочаја и понтоне, односно скеле, код села Сирче. У случају да Аустро-Немци главном снагом ударе од Вујна и села Коњевића против западног фронта котленичких положаја, војвода Путник је сматрао да би Дунавска дивизија, односно Дринска као резерва, могле да остваре подесан маневар преко села Церовца у леви бок непријатеља са могућим дејством артиљерије Ужичког одреда са десне обале Западне Мораве у десни бок непријатељских делова, бар за оно време које би било потребно да се све српске трупе пребаце на десну страну Мораве. Најзад, ако би наступио случај да Аустро-Немци подједнаким снагама ударе и са севера и са правца Вујна и села Коњевића, војвода је сматрао да би се доказаном упорношћу и солидарношћу у борби српске трупе снашле одбијајући напад или бар изнуђујући потребно време да се снаге постепено пребаце преко Мораве. У тим плановима посебно је место одређено Ужичком одреду, који се могао наћи у ситуацији да буде нападнут са више страна, нарочито од Марковице и Чачка у исто време. У том случају овај одред би у условима најупорније одбране морао да се повлачи ка левој обали Врдилске реке и ка линији Краљево — Богутовац, на улазу у Ибарску клисуру. За то време Дринска дивизија I позива имала је да поседне положаје село Берановац — село Матаруге, а Дунавска дивизија II позива да брани фронт Лакат (к.369) — Лопатница, са упорном борбом на предњим положајима код села Беглука



и Конарева, шаљући један пук и једну батерију Ужичком одреду као резерву (XI,74-6).

У склопу таквог размештања снага Ужички одред је добио посебно значајан задатак: да најупорније брани положај Јастребар — Чучањ — Чукар — Тава — кота 360 северозападно од села Врдила. Батаљон одреда који је маршовао од Пожеге преко Ариља на Ивањицу требало је да поседне положај код саме Ивањице, са кога би најодлучније бранио непријатељу да продре преко Кушића ка Јавору или преко села Будожела и Велике Ливаде у правцу манастира Студенице. Тај одред ваљало је појачати наоружаним обвезницима последње одбране са терена, тј. са старцима, који су били мета непријатељских зрна, као и млађа, кадровска војска. Храна би се за то време узимала у Краљеву, а кад се она исцрпи — из магацина у удаљеном Ушћу (XI,76).

Обавештења која је током 1. новембра добио штаб I армије уносила су у ове оптимистичке планове о безбедном повлачењу реалистичке корекције. Већ пре 16 часова било је јасно да непријатељ покушава да пређе Мораву код Чачка. Зато је наређено коњници Дунавске дивизије II позива да одмах у правцу села Љубића и Коњевића упути одељења за извиђање. Команданта армије је посебно занимало да ли је непријатељ виђен на правцу од Вујна. Кад се сазнало да су Аустријанци ушли у Трnavу и да хитно крећу даље, код коморе Ужичког одреда наступила је паника. Командири позицијских батерија су се, ипак, снашли, па су довели у ред комору и омогућили јој да се хитно извуче друмом према Краљеву, а сами су распоредили топове за одсутно дејство на одстојању од само 500 метара. Претходно је од коморске пратње узето 30 српских и 70 црногорских војника, који су под заповедништвом једног водног официра упућени ка селу Заблаћу, у сусрет непријатељу, са задатком да обезбеде две постављене батерије у току ноћи. Око 18 часова командант I армије наредио је заповеднику Дунавске дивизије II позива да се један од најближих пукова пошаље преко Лађеваца и моста код Милочаја, а да са два брзометна топа остане код Мрсаћа — како би се пук могао кретати даље ка Чачку. У исто време командант Дринске дивизије II позива добио је заповест да један пук упути од Грабовца ка Краљеву (XI,76-77).

У току 1. новембра пред фронтом Дунавске дивизије II позива вођене су само слабе борбе. Главнина дивизије се налазила на позицијама Травкуша — Осоје — Ракљаста коса — Каменита —

Тамничка планина — коса левом обалом Вољавчке реке — Муталов мост до Мораве. Заштитни делови држали су положаје Мрчајевци — Бресница — Гунцати. И на подручју Дринске дивизије II позива тог дана вођена је само заштитничка борба. Увече се 6. пук главнином налазио на положају Клик—Грошничка градина—Липничка глава—кота 102, а предњим деловима: кота 230—Виногради—Драгобраћска коса. Четврти пук се главнином налазио на правцу од коте 402 — кота 374 — кота 285 — Липов врх (јужно од Кнића), а предњим деловима између Мајдана (389) и Стањачког поља (265). Пети пук из заштитнице прикупљао се код механе у Грабовцу. Артиљерија је делом била извучена, а делом је извлачена на главну одбрамбену линију. Непријатељ је те вечери дошао до Кнића. Соколска бригада (укључена у Дунавску дивизију II позива) приспела је у Мрчајевце. На правцу Чачак — Краљево код Слатине налазила су се само слаба српска одељења са две дебанжове батерије. У току ноћи упућен је од села Лађеваца 7. пук I позива на правац Мрсаћ — Слатина, а један пук Дринске дивизије II позива од Грабовца ка Краљеву (XI,78). Као што се види, не само да је Чачак предат без борбе, него је и Краљево потпуно отворено наступу било које јединице јаче од обичног пешадијског пука. С обзиром на општу стратегију, било је само чудно што се један пук првопозиваца упућује на обезбеђење кад су првопозивни први слати Ибарском долином ка југу. Ужички одред је тог дана, на пример, обезбедио правац према Ивањици и улазак у Моравичку клисуру трећепозивцима и старцима последње одбране док је на заштитничким положајима била Доњовасојевићка бригада са два брдска топа, а на осталим положајима опет трећепозивци из 4. и 3. пука. Са простора између Краљева и Чачка ни најближи српски командант (Ужичког одреда) није имао никаквих вести. Зато је упутио једну чету 2. прекобројног пука трећепозиваца до трнавске механе, но она је пре тога била нападнута на коти 466 и распршена. Пошто се раније послати коњички ескадрон никако није јављао, два сата пре поноћи овај командант је на исту релацију упутио један батаљон 2. прекобројног пука гребеном преко Црне стене и Жежевице ка Заблаћу, где је јединица имала да заузме положај и да спречи непријатеља да надире ка Заблаћу и Слатини. Аустро-немачки делови приближавали су се предстражама батаљона на Чукару и коти 466, па су повремено ноћу отварали пушчану ватру. У ствари, Аустро-Немци су се користили заклоном ноћи и неактивношћу српских трупа, па су на правцу Чачак — Кра-

љево послали један батаљон који је ушао у Слатину и заробио посаду телефонске станице у Трнави, односно и део чете 2. прекобројног пука III позива. Код Чачка нападачи су до 17 часова преко лоше порушеног моста успели да пребаце три батаљона (XI,79). Друкчије и није могло да буде кад су на страни непријатеља наступале елитне брдске бригаде док је српска страна мислила да обезбеди одбрану трећепозивцима, последњом одбраном и неактивним дивизијама II позива без правих борбених задатака.

Онда кад су поједини аустро-немачки заповедници практиковали успешне ноћне наступе из Чачка према Краљеву и кад се могло очекивати да ће они тај простор савладати за дан, највише два, код доброг дела команданата поново се јавила сумња да им лукави Балканци спремају клопку, па су почели да шаљу малодушне извештаје и изговарања. Пуну седмицу, па и десет дана, на невеликом простору између Чачка и Краљева вукли су се кратки потези и очекивали се одлучујући догађаји, до којих није долазило, јер на њих није мислила Српска врховна команда. Терен акција после лаког заузећа Чачка (слично као са Бугарима око освојеног Врања) само је проширен и на правац према Ивањици, где су Аустријанци били сумњичави — плашили су се да се отуда могу очекивати изненађења. У неку руку српска војска је тако десетак дана живела од капитала који је задобила непуну годину дана раније. Због тога се управо и може говорити о борбама на простору Пожега — Чачак — Краљево као на посебној етапи у одбрамбеном рату 1915. године.

Срећна је била околност што главна нападна јединица Аустро-Немаца на фронту Пожега — Чачак — Краљево, XIX корпус (састављен од брдских бригада), није била многољудна формација. Она се састојала од пет брдских бригада (10, 17, 20, 21, 205) и од одреда генерал-мајора Шварца, уз нешто преко 1.000 војника непосредно код 53. дивизије. Имала је 26.806 ефективних пушака, 68 митраљеза 21 тешки и 70 осталих топова (XI,98). То је била снага двеју дивизија пешадије, док су пешадијски армијски корпуси обично имали три пешадијске дивизије.

Застајкивање у борбеном ходу најпре је настало код најизложеније 20. брдске бригаде, која је споро пребацивала људство преко брвана на провизорно оправљеном мосту на Морави, тако да се цела бригада (и са товарном стоком) могла наћи на јужној страни Мораве тек 2. новембра око 10 часова. Војници су били преморени, па је њихов командант искључио могућност да се наступање

одмах настави. Штаб XIX корпуса захтевао је у поноћ 1/2. новембра да се бар коњица и део пешадије са митраљезима и једним топом усмере ка Краљеву, где се нагомилана српска комора налазила у нареду. Да би се у Чачку створила довољна војничка маса за већи подухват, према тој вароши су хитно послате, 17. и 21. бригада, које су дотле биле мање ангажоване у првој борбеној линији. Из виших штабова захтевано је да се од те четири бригаде привремено образује једна нова јединица од најспособнијег људства. Ешелони бригаде Шварц и 205. ландштурмске бригаде имали су да се употребе за дотурање хране, јер је материјална страна даљег похода опет била доведена до критичких граница. Наступ ка Краљеву приказан је од виших штабова као најбољи начин да се Чачак ефикасно заштити. Док је начелник штаба XIX корпуса очекивао српски противудар, начелник штаба III армије, генерал Конопицки, на притиске штаба армијске групе, тврдио је да је опасност са српске стране минимална и да се Срби могу одлучити само на млаку дефанзиву. На сталан захтев виших команди, командант XIX корпуса, генерал Тролман, 2. новембра после ручка наредио је да цела 20. бригада без артиљерије крене ка селу Заблаћу, с једним батаљоном у претходници ка селу Слатини, док би 10. бригада обезбеђивала Чачак на висовима јужно и западно од вароши, тј. на гребену Јанковина — Бијело брдо — Буђевачке Јелице — Ковиљача. На висовима јужно од Чукаре поподне истог дана примећене су најјаче српске снаге тога региона, отприлике четири српска и пет црногорских батаљона, који су били помогнути артиљеријом са Бијелог брда (на планини Јелици); ове снаге су нападе брдску бригаду и на Чукару, али нису извојевале успех. Увече је одбијен и један напад северозападно од Чукаре, између Бељине и Западне Мораве (XI, 95-6).

Истурени батаљон 20. бригаде тог поподнева наишао је западно од Заблаћа на јак отпор и ту је српска одбрана била успешна. На падини код Виљуше налазио се један пук, за њим одмах још један, а суседан терен је био посејан многобројним малим српским одељењима, која су онемогућавала рад аустријских извиђачких одељења. Главнина бригаде је увече наишла на надмоћније српске снаге и била приморана да се повуче на Орничину (к.264) и да заузме положај с обе стране друма. Одмах је тој главнини послато појачање од једног батаљона из 21. бригаде, а 53. дивизија је преко поправљеног моста упутила потребну артиљерију. До ноћи је 17. брдска бригада дошла до на два километра од Чачка, а

одред генерала Сорсића прикупљао се код Пожеге. Те вечери је издата наредба о раду сутрадан: 20. и 21. бригада крећу под командом заповедника 53. дивизије на Краљево, а 10. бригада треба да потисне Србе са Јелице, између Јанковине (к.733) и Градине (к.880) и да на тим висовима обезбеди десни бок корпуса и заузеле вароши Чачак. Команданта XIX корпуса је помало забрињавало што је дотурање потреба бојном комором и даље обављано опором и што се примећивао извештан офанзиван дух код првих српских и црногорских јединица (XI,96-7).

На сектору XXII резервног корпуса 26. пешадијска дивизија наишла је у свом наступу двома колонама на јаче српске снаге тек код Тавника. Предузети напад није успео, али је одбијен и контра-напад једног српског батаљона код Слешка, на чији су бивак тога јутра нападне јединице 43. дивизије извршиле препад. У овој акцији је заробљено 350 српских војника и заплењено четири топа са доста муниције. У даљем наступању у долини Груже дошло је на Оштрој глави до нових окршаја. Главнина 43. дивизије зановила је на друму Крагујевац — Чачак код Кнића и Грабовца. За овом дивизијом наступала је 44. пешадијска, која није била развијена за борбу и која је стигла до Бумбаревог Брда и села северно од њега (XI,98). Осми корпус дејствовао је тога дана у области Мајдана, Циганског поља, па до Љубића и Орничине. Пред бригадама корпуса налазили су се 5. и источно од њега 6. српски пук. Због тога се заповедници двеју бригада нису осмелили на напад без претходне артиљеријске припреме. Дивизијска артиљерија са коте 250, западно од Крагујевца, дејствовала је на српске положаје, нарочито на Долове. До подне 57. дивизија, после кратке борбе подишла је српске положаје на километар од линије Механа (к.246) — Орничине — кота 232 (XI,98-99).

Према аустро-немачким сазнањима, 2. новембра увече пред одредом генерала Сорсића налазили су се делови 4. пука III позива; јужно од Чачка биваковали су 6. пук III позива, 5. пук III позива и један батаљон 9. пука II позива; на простору око Тамника била је смештена Дунавска дивизија II позива; са обе стране друма Крагујевац — Краљево, на простору око Љубића, налазили су се Дринска дивизија II позива и један комбинован пук од три батаљона из Моравске дивизије II позива; на теренима јужно од Крагујевца позиције је држала Комбинована дивизија (XI,100). Такав распоред још једном потврђује да је Српска врховна команда јаче снаге ангажовала у Шумадији, где је очекивала глав-

нину немачких снага од смедеревског Подунавља, док је правац од Лајковца ка Чачку готово изгубила из вида.

Шира околина Краљева била је покривена многобројним српским коморама. Авионско осматрање у току 2. новембра дало је следеће податке: јужно од линије Ужице — Чачак до 30 километара није било саобраћаја; код Тамника и Лађеваца (северозападно од Краљева) већи коморски паркови почели су покрет к југоистоку; на јужном друму Чачак — Краљево било је много мањих колона, као и између Крушевца и Краљева; у долини Груже, између Белосаве и Витановца, виђене су веће колоне кола (око 750) у покрету ка југу; између Крушевца и Краљева саобраћали су возови и на тој прузи било је много возног материјала; на друму од Краљева у југозападном смеру, у правцу планина, на удаљености од 20 километара није било промета (XI,100).

На српској страни у току 2. новембра трупе Ужичког одреда које су штитиле правце од Маљена и Сувобора пребациле су се на десну обалу Мораве и груписале су се на северним границама Јелице према Чачку и марковачким положајима. Тако је Ужички одред сачињавао лево крило српских снага на чачанско-краљевачком попришту. Одред је имао да те положаје држи безусловно — како би омогућио да се остале српске јединице пребаце на јужну страну Мораве и да осигура кретање долином Ибра. Да се тај задатак оствари, одреду је послато појачање од једног (7.) пука са два брзометна топа из Дунавске дивизије II позива, који су преко Милочајског моста стигли у Слатину и ставили се под команду одреда. Соколска бригада (из састава Дунавске дивизије II позива) повукла се на положаје код Катрге. Ту су Аустро-Немци поподне снагом од два батаљона и две батерије напали позиције Тамник—Катрга, па су дошли до на 500 метара од бригаде. Пред Тамником су појачане аустро-немачке снаге, тако да је до увече ту биваковао један пук од три батаљона. Трупе под командом заповедника Дунавске дивизије II позива држале су позиције: Осоје — Ракљаста — Каменита — Тамничка планина, са наслонем левог крила на Западну Мораву (XI,102-3). У току ноћи 2/3. новембра Аустро-Немци су извели напад на јединице Дунавске дивизије, али су били одбијени; потом су извели рокаду од Тамника ка Тамничкој планини (XI,104-5). На извесним секторима била је занимљива употреба српске артиљерије: на врло осетљивом месту Слатине налазили су се само слаби делови пешадије, али са две дебанжове батерије, које су биле сувише изложене и прејакe за

обичну подршку слабих пешадијских одељења; као да им је била одређена борба на кратком одстојању, слична флаку из II светског рата (XI,111).

У штабу групе армија плашили су се изненађења из планинских крајева на простору Пожега — Ужице и од Ивањице. Због тога је тај штаб тражио од III армије у поноћ 2/3. новембра да одред генерала Сорсића продужи наступање од Пожеге ка Ивањици, а да се ка Пожеги пошаљу две бригаде из састава XIX корпуса (205. и генерала Шварца). У Ужицу се, такође, налазио један одред и он је са ове две бригаде имао да пружи заштиту са западног бока. Чак су и 10. брдска и још једна (17. или 21.) бригада имале да крену у наступање према Ивањици. Дотад најближа Краљеву, 20. бригада, требало је да продужи наступање ка Краљеву, али главни задатак у краљевачкој операцији није њој поверен. На сцену је избачена 26. пешадијска дивизија (из XXII корпуса), која је требало да заузме Краљево. За том дивизијом имала је да се креће и упадне у долину Мораве 44. резервна дивизија док је 43. пешадијска дивизија добила задатак да се привуче долином Груже. Коњичка бригада III армије требало је да дејствује од Чачка (XI,117).

У току 3. новембра 26. дивизија (XXII резервни корпус) узалуд је нападала висове код Тамника и Вољавче. Поподне су српске јединице прешле у противнападе, али и оне без успеха. Резервна 43. дивизија заузела је Белосаве, па Оштру планину, а поподне и Губеревац и Ђуби гај. Резервна 44. дивизија освојила је висове Каменита коса и Ракљаста коса, где су српски војници пружили огорчен отпор. Још у току ноћи 2/3. новембра ситуација око Чачка је оживела, јер су Срби више пута снажно нападали, па је у борбу, непланирано, морала бити уведена и главнина 17. брдске бригаде. Тек после тога ова бригада је придодата 10. брдској за напад у правцу Ивањице. Уз 20. бригаду, и 21. бригада је задржана за напад на Краљево са севрозападне стране. Упућивање двају других бригада за Пожегу одложено је за 5. новембар — док се не сакупе. На деоници Одред генерала Дрофе (10. бригада, као главнина) цело је пре подне дејствовала артиљерија у припремама за наступ пешадије; кад је одред са главнином на левом крилу око 13 часова отпочео напад са линије Бељина — к.393 — к.466 на српске положаје Мрамор — Јанковина — Јелица, две српске бригаде, које су и изјутра извршиле неколико напада, почеле су да се повлаче у југозападном правцу. До 17 часова заузета

је борбом линија Јанковина — превој између к.759. и 679, али су се на гробу Јелице задржале српске јединице, вероватно да пружају даљи отпор наступу Аустро-Немаца. Одред генерала Понграца од трнавске механе, који је свом десном крилу требало да садејствује одреду генерала Дрофе, избио је до села Заблаћа, али се већ око 10 часова сусрео са српским противнападом од села Балуге. Карактеристично је да је и тај српски напад заустављен самосталним дејством једне батерије, која је била укопана код Љубића (северно од Мораве) и дејством артиљерије груписане између Чукара и Орничине. Као да су тесне долине у брдском амбијенту пружиле нове прилике пољској и хаубичној артиљерије. Две истурене бригаде према Краљеву — (20. и 21.) такође су тог дана ушле у састав одреда генерала Понграца. Због ноћних борби, људство ових бригада било је измешано, па је њихово уређивање трајало до 10 часова. Ово непланирано задржавање био је разлог што је бригадама за тај дан означен само ограничаван задатак. Брдска 21. бригада добила је карактеристичну дужност — да садејствује групи генерала Дрофе до коте 532, док је 20. бригада требало да избије до потока Карача. На десном крилу 21. бригаде се од 13 часова развила јака пешадијска борба. И на левом крилу 20. бригаде Срби су, источно од Трнавске реке, предузели један јачи противнапад. Ту су се налазила два српска пука са десет топова, који су потиснули 20. бригаду на западну обалу Трнавске реке. Одмах су из Чачка послата два батаљона 17. брдске бригаде да појачају снаге 20. бригаде. Бригада генерала Шварца, која се у раним преподневним часовима налазила код села Трбушана, са два батаљона ушла је у армијску резерву у Чачку док је један батаљон послала да одржава везу између свог XIX корпуса и 26. пешадијске дивизије, између којих је зјапила пуна празнина, коју српске јединице нису успеле да искористе. Срби су наставили напад на јединице 53. дивизије, али до ноћи нису успели да постигну већи успех. Срби су се тога дана огласили чак и код Чачка, али без праве снаге. Аустро-немачки штабови су проценили да на чачанско-краљевачким положајима има 22 батаљона (Соколска бригада са 9, 2. пук III и 4. пук III позива и око пет црногорских батаљона). Да се унифицира командовање на сектору који је бивао све интересантнији, одред генерала Сорсића био је у оперативном смислу потчињен XIX корпусу. Дакле, Аустро-Немци су почели 3. новембра да групишу веће јединице рачунајући на акције српске војске. Командант XIX корпуса наредио је да поподне Сорсићев



одред наступи ка Ивањици, обезбеђујући оба бока. Генерал Сорсић је тог дана у Ужицу оставио пуковника Хаузера, који је био под командом заповедника бригаде чија се команда налазила у Пожеги. Један полубатаљон из одреда пуковника Франца, који је држао Пожегу, добио је налог да извиђа долину Западне Мораве на растојању од Видове до друма Пожега—Ариље (где је 29. октобра одмарширало више српских батаљона). Бригада генерала Штрајта, дотад на зачељу, послата је на простор јужно од Пожеге, ка Расни; она је у оперативном погледу подредила одред пуковника Франца. Бригада генерала Шиса имала је да се прикупи на четири километра северозападно од Пожеге, код механе на коти 340. Предео источно од Пожешке котлине добио је да извиђа пуковник Франц најмање до линије Ариље — Караула — Главичорак и да успостави везу са јединицама XIX корпуса. Када су, у току дана, промењене диспозиције одреду генерала Сорсића, пуковник Франц био је дужан да једно одељење пошаље на исток до Бјелошевца (к.639), док је један његов полубатаљон имао да се сакупи јужно од Мораве, на друму код механе (к.629, на путу између Чачка и Пожеге). Једино је бригада генерала Штрајта тога дана упућена нешто даље, ка механи северозападно од села Почече. На кашњење у кретању јединица овога одреда директно су утицали порушени мостови (XI,120-21).

Извештаји српске стране више су говорили о распореду снага ближе Краљеву. Аустро-Немци су од Чачка нападали положај Ужичког одреда између Трнавe и Бељине; нарочито је јак притисак био на левом крилу Одредa, од Бељине, у правцу Бијелог брда и Буђевачке Јелице, куда се крило одреда повукло око 16 часова. Због притиска надмоћнијих снага јединице Дринске дивизије II позива одступиле су на позиције код Губеревца, а затим ка Витковићу. Дунавска дивизија II позива у току 3. новембра нападнута је на правцу Бечањ — Тамник, али је успела да одржи положаје; предвече јако је нападнута на свом десном крилу. С обзиром да је стање нарочито код Дунавске дивизије било такво да је претила опасност да се она у току 4. новембра не би могла у реду повући јужно од Мораве, командант I армије наредио је да се обе дивизије у току ноћи 3/4. новембра пребаце преко Мораве. Прелаз Дринске дивизије имао се обавити код Камицоре и понтонима код села Врбе. Дивизија је требало да образује армијску заштитницу од једног пука II позива и делова трећепозиваца са потребном артиљеријом јужно од Краљева, у висини Берановца и Трешњара; ос-

тала два пука дивизија је имала да упути у армијску резерву на десној обали Ибра код села Матаруге, с тим што је код Јанока подигнут понтонски мост преко Ибра. Дунавска дивизија II позива, прелазећи Мораву преко сталног моста код Милочаја и понтонима код села Сирче, имала је да образује средњу армијску заштитницу од једног пука са артиљеријом код села Дракчићи (на десној обали Врдилске реке), код села Луковца; остале трупе морала је да пошаље у армијску резерву на леву обалу Ибра, код села Беглуци. Задатак I армије био је да пружи активну одбрану правца Краљево — Ибар — Рашка (XI,124-5). Тиме је покопана и последња могућност неке акције већег обима на простору од Чачка ка Краљеву и пред Краљевом са североисточног смера.

Четврти новембра настало је опште повлачење српских снага ван посматране територије, тј. према VIII и X корпусу. Чак и III армија имала је да помогне слично гоњење западном обалом Мораве упућивањем XXII корпуса. Задатак XIX корпуса остао је неизмењен: 20. и 21. бригада, под заповедништвом команданта 53. дивизије и 10. и 17. бригада под командом генерал-мајора Дрофе имале су да продру што дубље према Краљеву, односно Ивањици. Мада су Срби у току ноћи 3/4. новембра одступили, преморене трупе XIX корпуса нису успеле да у току 4. новембра освоје већи простор. Генерал Дрофа, пак, под заштитом побочних одељења, упутио је друмом пет и по батаљона и пет батерија ка селу Рогачи, а три и по батаљона са једном батеријом преко Бијелог брда, Крљанског брда и Главице ка Брезјаку, са једном побочницом преко Скока и Златне ка линији заселак Новаковићи — Корнет. Фронт, дотад усмерен ка југозападу, имао је да се око левог крила повије ка југоистоку, до гребена Хридине — Корнет. Да не би изморене трупе биле уpletене у ноћну борбу и изгубиле ноћни одмор, генерал Дрофа је издао заповест да се не прелази линија Зовљак — мекана — Мариновићи, с обзиром да су трупе од Зовљака добиле и српску артиљеријску ватру. Главнине 20. и 21. брдске бригаде остале су у току дана југоисточно, односно јужно од Чачка, неспособне за даље акције, јер је 20. бригада пуних 36 часова дотле водила борбу, па више није имала муниције. Извиђачко одељење одреда генерала Понграца дошло је друмом до Слатине, где га је дочекала ватра 7. српског пука I позива. Одељење, које је било упућено преко Бањице, морало је бити појачано са две чете како би протерало српске јединице са висова јужно од села. Исцрпљеност трупа XIX корпуса добро је дошло Србима, који су се неу-

знемиравани у дугачкој колони снаге једне дивизије, повлачили са коте 835 у правцу југа, а делом и у западном смеру, преко планинског гребена (XI,143-44).

Ноћу 3/4. новембра српске трупе напале су 26. дивизију, али су биле одбијене уз велике губитке. Та и 44. резервна дивизија успеле су да заузму Тамник и Равни Гај. У исто време 43. дивизија је извела напад на Печеноге. Срби су поподне били потиснути и са тог положаја: заробљено је 120 српских војника. Предњи делови гонили су српске јединице до Коковог брда. Једна бочна колона посела је вис Клупу. Командант 26. дивизије је настојао да у току дана заузме и мост на Морави код Милочаја, али то није било изводљиво. Зачеље дивизије (артиљеријски дивизион) заноћило је код села Станчића. Источно од 43. дивизије наступала је 59. дивизија (VIII корпуса). Њен напад почео је са линије Печеноге — Церјак, а био је усмерен на положај Руденик, источно од Груже, који су држали Срби. Потискивање је стварно обављено јаким дејством артиљерије са Голог брда и Клинског брда. Одред који је посео тај положај (један батаљон са два топа) заноћило је у Годачици. Западно, у село Милаковац, истурена је једна чета (XI,143-45).

Ситуација јужно од Чачка била је занимљива. Југозападно од града још увек су се налазиле српске и црногорске снаге, с којима су се тукле јединице XIX корпуса, а одред генерала Сорсића је био у позадини српских трупа које су попуштале и почеле да се повлаче. Сорсић је приказао стање и тражио да му се повери да војнички искористи изузетно повољан распоред који је остварио. Србима су остали само путеви који воде од Чачка ка Ивањици. Нешто због лошет стања ове саобраћајнице, нешто због коморе која смета акцијама, Сорсић је сматрао да одважном диверзијом мање групе војника може изазвати панику у српском одступању, што би убрзало завршетак кампање против Срба. Сорсић је издао наређење пуковнику Францу да у том смислу истури јаче патроле састављене од одважних војника, који би се попели преко гребена планине Крстац и Голупца и деловали у југоисточном правцу до друма. Упућено је и 20 коњаника да поседну висове с обе стране Клисуре. Главнина одреда је паралисана проплавом простора југоисточно од Пожеге, због чега је и комора стигла тек касно увече. Генерал Сорсић се није усудио да тера људе у предео без хране и муниције, тим пре што је постојала могућност

наиласка на јаче противничке снаге. Није успостављена ни веза са XIX корпусом (XI,145-6).

Петог новембра још једном је показан високи квалитет српске артиљерије. Код Милочаја налазио се преко Мораве важан мост, који су Срби користили, за своје повлачење до последњег момента. Тај су мост желели да хитно поседну и Аустри-Немци. Но, прелаз код Милочаја тукло је концентрисаном ватром 12 добро постављених српских батерија, углавном на простору Мрсаћ — Ружића брдо. Топови су тог дана обезбедили борбени успех српске војске. На простору Адрани — Краљево, на ком је дејствовао VIII корпус, била су три српска пука. Трећа армија је управо тај корпус намеравала да употреби за наступање на Краљево и јужно од њега. Његова 59. дивизија требало је, после доласка на линију Чукојевац — Самар (к.959), да се сврста иза 43. дивизије (XXII корпуса), а да после, са 57. дивизијом, преузме даљу иницијативу. До пада Краљева 43. дивизија имала је да се креће северно од Мораве, док су за удар на Краљево још раније предвиђене 26. пешадијска и 44. резервна дивизија. Наредба је била да се мост западно од Камидора преузме непорушен; за ту акцију јаки делови 43. дивизије упућени су на запад, па је мост заузет увече на јуриш. Тиме је обезбеђено наступање ка Краљеву. Наступ су, међутим, зауставила три српска батаљона, која су се развила дуж железничке пруге. У насталој ситуацији 43. дивизија се није могла враћати на исток. Због свега тога једна српска колона од седам километара на маршу могла се без сметње евакуисати из Краљева ка Мрсаћу (XI,161-3).

Одред генерала Дрофе (10. и 17. брдска бригада) наступао је ка Ивањици и до 15 часова стигао је главнином до Бјелице, тј. на висове Риђаја — Виноградине — Велики Брег, а једним батаљоном на Љуту крушку. Трупe на Бјелици наилазиле су само на српске патроле, а једна чета налазила се на коти 763, источно од Белог Камена. Посебан одред од два батаљона и пола брдске батерије наступао је дуж планине Јелице, па је наишао на Калуђерској клади на добро утврђен српски положај; одред је нападом подишао позицији на око 100 метара, но ту су се Срби упорно бранили, бацајући ручне бомбе, тако да их одред није могао потиснути ни у току следеће ноћи. Командант 53. дивизије послао је пуковника Фишера са два батаљона и две брдске батерије (из 21. бригаде) преко Бањице ка Глоговачком врху; остатак 21. бригаде са тешком артиљеријом бавио се и даље код Заблаћа, док се 20.

бригада распоредила друмом до Слатине. У подневним часовима бригада је успела да потисне српске снаге западно од Липничке реке и да их пребаца преко воде, али су предвече Срби добили појачања из Слатине, па је један аустријски батаљон из дивизијске резерве убачен у борбу да 20. бригада одржи положаје. Наступање одреда пуковника Фишера било је заустављено пред добро утврђеним српским положајима Биљеге (к.558) — Долови (451) — Рајац (791) — Вис (836). Штаб XIX корпуса стигао је у току дана у Чачак, али до 22 часа није имао никаквих извештаја, што је изазвало узнемиреност код команданта корпуса генерала Тролмана. Брига је била утолико више оправдана, јер је од 26. пешадијске дивизије стигао извештај да је једна српска колона од више километара запажена на маршу од Краљева ка северозападу и да су се појавиле ватре на биваку у линији Мрсаћ — Горичани. Створила се претпоставка да Срби намеравају да нападну на одред генерала Понграца. Генерал Тролман је замолио за садејство 26. дивизије — да њена артиљерија стави под ватру простор око Слатине. То није било могуће, јер у току ноћи, због мочварног земљишта, није било могуће довући топове на положаје око Гушавца. Опет се помишљало на јачи притисак на одбрану Краљева са северозападне стране, па је бригади Шварц наређено да следи наступ 20. и 21. бригаде (XI,164-5).

Поново је заоштрен проблем снабдевања трупа у првим линијама. Комора није била у стању да убрза свој ход на више од 20 километара дневно, а неке колоне су се налазиле на маршу пуних 90 километара без одмора. Магацини су држани још увек на Словцу. Последњих дана трупе су се храниле средствима обезбђеним реквизицијом у самом Чачку, а резервни оброци, који су потрошени, нису могли да буду надокнађени. Планински предео у који су трупе XIX корпуса све више улазиле био је без средстава за прехрану веће масе људи, тако да се ту не би могле примењивати реквизиције на рачун локалног живља. Комора је морала да преузме дотурање муниције. Зимско одело је било преко потребно због сурове планинске климе, а оно никако није стизало. Обућа је, такође, већим делом морала бити замењена, као и поткови коња — због тешког терена. Зато је генерал Тролман тражио да се обустави наступање док се материјална база корпуса бар делимично побољша (XI,165-66).

У Овчарско-кабларској клисури две чете из састава јединице генерал-мајора Штрајта напредовале су до Крста (к.801) док је Гра-

дина још била у рукама Срба. Главнина Штрајтовог одреда стигла је на простор око Медљена (к.507) Бригада Шис поставила се источно од Штрајтовог одреда, а пуковник Франц је остао на положају из претходног дана — како би штитио леви бок, извиђајући простор између Моравице и Котрашке реке. На простору према Ужичкој српске снаге се нису појављивале, али је становништво на друму за Чајетину било непријатељски расположено. За наредни дан је предвиђено да се одред пуковника Франца пробије до Ариља и да се у том месту смести штаб генерала Сорсића (XI,166-7).

Пред главном снагом VIII и XXII корпуса Срби су се повукли преко Мораве. XXII корпус добио је задатак да продужи гоњење низводно долином Западне Мораве, а VIII корпус је имао да се помери ка Краљеву, иза XXII корпуса. Пребацивање главнине XXII корпуса преко Мораве, ка Краљеву, морала је да обезбеди са стране 43. дивизија, чије су јединице већ прешле на јужну обалу ове реке. Добурање муниције и хране, које је слабо ишло преко Словца, требало је помоћи железничким композицијама до Крагујевца и даље до последње заузете станице. Западна Морава је на том сектору била широка свега 150 метара, али дубока и са доста неприступачним тереном око обала (XI,167-8). Нову шансу за операције пред Краљевом требало је да пружи 62. пешадијска дивизија, која је савладала ужички терен и добила је задатак да продире ка Новој Вароши и Сјеници, чиме би се угрозило веће српско ангажовање на уласку у Ибарску долину (XI,169).

У контексту ових збивања била је занимљива теза да се Аустријанци нападну на правцу Јелица — Чачак. Тај задатак добила је, 5. новембра, Дунавска дивизија II позива, појачана са 6. пуком III позива; сматрало се да ће дивизија својим левим крилом успети да притера непријатељске јединице ка Морави и да их ту потуче. Операцију имао је да помогне и Ужички одред ударајући непријатељу у бок са западне стране. Дринска дивизија би за време те операције имала задатак да упорно брани позиције Рибница — Врдилска река осигуравајући десни бок Дунавске дивизије и спречавајући Аустро-Немце да пређу на десну обалу Мораве и да се покушају увући у Ибарску долину. Ове планове непријатељ је већ 5. новембра изјутра угрозио обасипајући десну обалу Мораве и простор око краљевачке железничке станице јаком артиљеријском и пешадијском ватром. Незгода је била и у томе што мост код Камишоре није био потпуно порушен, па је омогућио непријатељу да поподне пребаци слабије делове на десну обалу Мораве. Прилаз

левој обали реке браниоци су напустили већ у преподневним часовима не желећи да се излажу снажној непријатељској ватри. Јачи аустро-немачки делови су се груписали на линији село Стубаљ — Старо Село — Чукојевац — Витановац — Камиџора — Сирча — Милочај. После тога био је беспредметан покрет Дунавске дивизије према Морави и Чачку, па је командант I армије обуставио извршење напада. Уместо тога, командант Дунавске дивизије II позива примио је заповедништво над свим снагама са задатком да организује одбрану позиција на левој обали Ибра, наслањајући се на положај Јастребар — Ранков гроб — вододелницом између Врдилске реке и реке Лопатице — Космајицом (к.555) на село Богутовац и Лакат. Команду на десној обали Ибра примио је командант Дринске дивизије II позива, чија се одбрамбена линија пружала од Лакта на исток преко Оштре главице (к.740) до затварања пролаза реком Рибницом. Правац од Ивањице преко Велике Ливаде за манастир Студеницу и Ушће обезбеђен је тога дана једним пуком пешадије и једном батеријом из резерве Врховне команде. Покрет са положаја Јелице и према Чачку Дунавска дивизија обавила је у току ноћи 5—6. новембра (XI,172-4).

Аустро-немачки план акција за 6. новембар био је усредсређен на заузимање Краљева. Брдске бригаде 20. и 21, потискивањем српских јединица западно од Краљева, имале су да садејствују операцијама 26. и 44. дивизије и да, пре свега, олакшају прелаз свих делова тих дивизија преко Западне Мораве. Наступ ка Ивањици за тренутак није био актуелан, па је наређено да одред генерала Дрофе обустави даљи продор, а да се бригада Шварц, ако буде било потребно, чак привуче, тј. повуче. И одред генерала Сорсића имао је да наступа умереним ритмом. У целини, и XIX корпус и 43. резервна дивизија, деловањем на западном и источном боку, морали су да олакшају наступ нападне групе од две дивизије на Краљево. Тога дана пред подне нешто је измењен распоред наступања: покрет на Краљево имао је да изведе XXII резервни корпус, па да тиме спочне гоњење српских снага друмом према Рашкој док је VIII корпус добио наређење да се задржи у долини Мораве. У току дана 85. бригада 43. дивизије заузела је Краљево и запленила 130 топова и велику количину муниције и другог ратног материјала. Модерне топове Срби су, ипак, успели да извуку. Међу заплењеним топовима било је 69 аустроугарских, 45 турских и 16 немачких старих типова. Главнина корпуса је покушавала да пређе преко Мораве јужно од Милочаја, но снажна ватра српске артиљерије

онемогућила је такве покушаје све до поподневних часова. Железнички мост источно од вароши и друмски мост на јужној ивици Краљева били су порушени, али 85. бригада је, ипак, успела да се истога дана пребаци на десну обалу Ибра. Лево крило бригаде било је код Кованлука; од тога локалитета до ушћа Ибра постављена су одељења за обезбеђење. Сам напад на град извршен је са западног правца, линијом Јарчујак — Ружића брдо. Друга јединица оперативне групе, 26. пешадијска дивизија, тек касно поподне заузела је мост јужно од Милочаја и продужила наступање ка Ружића брду. На источном боку, код Сирче, те вечери је прешла Мораву и 44. резервна дивизија (196-99).

Из VIII корпуса 59. дивизија садејствовала је 43. дивизији док је 57. дивизија од подне продужила наступање линијом Планиница — Камидора — Криваја — кота 412; на том путу 2. брдска бригада је тек око 18 часова наишла на један слабији српски одред у селу Медвећи, али је наставила марш, са главним циљем да што пре поседне мост код Трстеника. На Камидори из 6. брдске бригаде остављена су само два батаљона, а остатак је надирало ка Трстенику. Мост код овог места Срби су дигли у ваздух на прву појаву непријатељских патрола (XI,198).

Десно крило XIX корпуса под командом пуковника Фишера (команданта 21. бригаде) имало је задатак да олакша XXII резервном корпусу прелаз преко Мораве заузимањем Глоговачког врха, Хумке и обухватним нападом са југозападне стране. Међутим, Срби су између једног и два часа по поноћи напали то крило. Развила се огорчена борба, о којој је сведочио велики број лешева на бојишту, којих је било и од претходног дана. Призор је био стравичан посебно на Хумки, где је борбу прихватио цео 4. пук III позива. Тај пук је 6. изјутра још био на положају и повукао се гребеном Јелице ка југоистоку тек кад су батаљони 10. брдске бригаде из југозападног правца дошли већ сасвим близу; пук се повукао на Горњи Дубац (Мустаћевац, к.948 — Врљан, к.990). Извиђачка одељења 53. дивизије су ујутру била још код Слатине, а поподне су се пробила до Самаилске реке, где су са десне обале реке добила митраљеску ватру. Кад су четири батаљона 10. брдске бригаде у 14 часова избили пре 21. бригаде на Глоговачки врх, покренута је и 21. бригада на простор Премећа — Качулице. Тада се сазнало да је Краљево заузето, па су трупе XIX корпуса обуставиле даљи покрет ка истоку. Батаљон 20. бригаде који је био истурен до Самаиле око 17 часова добио је артиљеријску ватру



са правца Мрсаћа, где се претпостављало да су смештена два српска пука. На друму Краљево — Ивањица, код превоја Јајинац — Вијенац (896) до подне су примећена само мања српска одељења и једна већа комора (за једну бригаду) од Каоне на Исток. На Јастребару и на висовима источно и западно од Каоне српски војници су копали утврђења. Изгледало је да Срби одступају главним правцем ка Боровој страни (к.1299) (XI,199-200).

Одред генерала Сорсића у току дана није имао већих окршаја са српским јединицама. Само је један батаљон бригаде генерала Шиса под ватром потиснуо слабије српске делове са Градине (к.657); један други батаљон те бригаде заузео је положај источно од друма Ариље—Ивањица, тј. линију к.664—Рт—Остреш и обезбеђивао је главнину бригаде која је заноћила код Дивљаке и на западном делу Трешњевице. Источно крило бригаде имало је задатак да код Тријебежа (к.690) одржава контакт са XIX корпусом. Пуковник Франц прикупио је своју бригаду у Ариљу, пошто је још у Пожеги добио појачање од два ескадрона 5. драгонског пука (XI,200-1).

Према извештају аустроугарског Главног стана, Аустријанци су у Краљеву заробили само 481 српског војника; није, међутим, саопштено колико су тих војника засужњиле немачке јединице које су прве ушле у Краљево.<sup>4</sup>

Према српским извештајима, Дринска дивизија II позива већ изјутра 6. новембра била је на десној обали Ибра, на одсеку Батал ливаде — Ковачи и са резервом код манастира Жиче. Дунавска дивизија II позива држала је у то време одсек Лукавац — Краљево са резервом код Беглука. Ужички одред налазио се око 8 часова на новом положају: Јастребар — Ранков гроб — Чукар. Код Каоне био је 5. пук са једном батеријом (из Соколске бригаде) и одржавао је непосредну везу са Ужичким одредом. На правцу Ариље — Ивањица 1. батаљон 2. прекобројног пука трећепозиваца налазио се на Градини, а једна чета се повукла у Ивањицу. Из ове бригаде чета на положају Буковица и Лис се задржала на положају, а један њен вод још је држао своју бусију на путу Чачак — Ивањица не одржавајући везу са Ужичким одредом. Положај код Ивањице био је јако угрожен, па је заповедник Санџачког одреда, црногорски бригадир Гојнић, дозволио батаљону који је ту држао одбрану да се повуче ка Јавору и да ту сачека појачања. Северозападни прилаз Краљеву доста до-

бро држао је Ужички одред (у чијем је саставу била и Доњовасојевићка бригада), али је удар дошао са друге стране (XI,206-7). Тога дана укинута је Соколска бригада као самостална јединица, вративши батаљоне пуковима из којих их је добила. Доњовасојевићка бригада крајем дана била је смештена на левом крилу положаја северно од улаза у Ибарску клисуру (XI,214-5), тј. на најистуренијем месту.

Седмог новембра српска војска је још добро држала положаје јужно од Краљева, па јединице XXII резервног корпуса, које су поселе град, нису биле у могућности да пређу у гоњење долином Ибра. Резервна 43. дивизија држала је у току дана позиције Ружића брдо — кота 269 — кота 260 — Чукојевац — један километар југозападно од Краљева — Кованлук — ушће Ибра. Резервна 44. дивизија послата је преко десног крила 43. дивизија да предузме потискивање српске војске ка Конареву, док је 26. дивизија наступала у правцу Врдила. На Ружића брду борба је вођена још око подне; обухватно наступање делова 26. дивизије ка висовима Веригова бара — Дракчићи било је изложено српској ватри, а јединице 44. дивизије задржане су на коти 318, југозападно од Дракчића. Прикупљена у источном делу вароши, 43. дивизија је успела да до вечери савлада терен на линији Жича — Трешњари — Берановац. Порушен мост преко Ибра био је око подне већ толико поправљен да је ескадрон коњице VIII корпуса могао да пређе на десну обалу реке и да крене у извиђање. Али, Срби су још у току поподнева држали обе стране друма код коте 220 и шумицу источно од села Кованлука, па ескадрон није био у стању да пође десном обалом Ибра пред фронтом VIII корпуса. Остали делови VIII корпуса нису водили тога дана борбе (XI,226).

Тиме је акција да се овлада простором између Пожеге и Краљева била завршена. Ипак, још следећа три дана већина аустро-немачких јединица, које су водиле борбу на том попришћу, није кренула у нове подухвате, јер је отпор српске војске још био присутан јужно од Краљева. И тих дана потврдила се добра техничка опремљеност и спремност чак и брдских бригада аустријске војске да савлађују природне препреке на терену — на пример, да брзо поправе мостове и да се пребаце преко река. И реквизирање хране и других потреба од покороног становништва показивало је добре резултате. На српској страни артиљерија је била бољи род оружја него пешадија, посебно млађа годишта, на пример I по-

зива, која су раније извучена, па су једва учествовала у помену-тим борбама. Доста добро су се, зато држали трећепозивци, при-мајући често задатке које у другим војскама обавља оперативна армија. Кад је реч о српском командовању, управо код Краљева се показало да је и војвода Мишић својим стратегијским идејама помало каснио, док је Врховна команда била без правих иниција-тива.

#### Н А П О М Е Н Е

1. „Велики рат Србије за ослобођење и уједињење Срба, Хрвата и Сло-венаца“, X, Београд, 1926, 45. — Да би се поједноставило навођење извора, они ће се доносити само по поменутој серији, и то означавањем томова (X, XI) рим-ским и страница арапским бројевима у загради.

2. Б. Храбак, „Борбе при приступању српске војске у јужној Србији (област Врања) СИ Косову и СИ Македонији октобра 1915. године“, „Врањски гласник“, IX, Врање, 1973, 111—13.

3. Поред приказа француског посланика Огиста Бопа евакуације српске владе и дипломатског кора из Ниша преко Крушевца за Краљево, постоје о томе и белешке италијанског посланика Сквитија, чије је податке навео кас-нији италијански посланик при српском двору, на Крфу, Карло Сфорца, који је у италијанској политици важио као српски, па и југословенски пријатељ. Сфорца пише да су влада и дипломатски кор имали резиденцију у Краљеву 29. октобра, али само 24 сата, јер је евакуација града настављена 31. октобра, дакле уочи пада Чачка (C Sforza, Jugoslavia. Storia e ricordi, Milano 1948, 115).

4. Дневни извештај аустроугарског Главног стана објављивани су у свим новинама у Монрахији, па их је доносио и задарски „Il Dalmata“ на италијан-ском језику; на пример 10. XI за 6. и 7. новембар. — Чачак је још коју недељу по паду Краљева представљао средиште III аустро-немачке армије, на пример још 22. новембра („Велики рат Србије“, XIII, 11).

**Požega—Čačak—Kraljevo, en automne 1915**

A la suite de la déclaration de la guerre par la Bulgarie et du passage du Danube et de la Save (le 14 octobre 1915) par les Autrichiens et les Allemands, l'armée serbe opposa aux armées ennemies, pendant dix jours, une défense obstinée et, somme toute, efficace. Ensuite, la résistance faiblit et l'on commença peu à peu à battre en retraite. Comme le Commandement suprême serbe n'avait probablement pas étudié la direction de l'avance autrichienne sur la ligne Obrenovac—Lazarevac—Gornji Milanovac, les Autrichiens y firent rapidement une percée, si bien que le 1-er novembre ils conquièrent Čačak, puis, le 2 novembre Požega, mais c'est seulement le 6 novembre qu'ils envahirent, après des luttes acharnées, Kraljevo et Arije. L'avance des troupes depuis Čačak vers Kraljevo aurait pu être plus rapide, mais les Autrichiens étaient empêchés par des rivières débordées, par l'arrivée ralentie des équipages et par la peur de voir reprendre une contre-offensive serbe, semblable à celle du décembre 1914. Cette circonstance facilita grandement la tâche aux états-majors serbes. Le 1-er novembre le territoire entre les deux villes en question n'était pas couvert de troupes serbes. Ce n'est que les jours suivants que des troupes s'y installèrent en vue de protéger la retraite depuis Kraljevo, par la vallée de l'Ibar. La ville de Kraljevo fut pourtant occupée, mais non par des troupes autrichiennes venant de Čačak, mais par des troupes allemandes venant de Kragujevac. Le général Mišić, commandant de la 1-ère armée ne manquait pas de prendre des initiatives, mais il se mettait en retard lui aussi, après la chute de Čačak, ce à quoi on ne s'attendait pas. Le commandement suprême serbe ne fut pas à la hauteur de sa tâche. Quoique l'infanterie serbe pratiquât une méthode moderne dans l'art de la guerre, l'artillerie la dépassait de loin ces jours-là. Les troupes d'élite autrichiennes étaient composées de brigades qui étaient habiles à guerroyer sur le terrain montagneux; en se servant de ponts militaires, elles surmontaient tous les obstacles et, quant au ravitaillement, elles se l'assuraient en ayant recours à des réquisitions militaires. L'infanterie serbe leur était inférieure, étant donné que, dans ce secteur, elle était constituée, dans sa majorité, par des troupes de l'arrière-ban.

Др ДРАГОЈЕ ТОДОРОВИЋ

### **ЗАХТЕВИ ДЕПУТАЦИЈЕ ОКРУГА ЧАЧАНСКОГ НА ПЕТРОВСКОЈ СКУПШТИНИ У КРАГУЈЕВЦУ 1848. ГОДИНЕ**

Догађаји који су по избијању француске фебруарске револуције потресли Европу, нису у самом почетку имали ширег одјека у малој, полузависној Србији. Тек кад је револуционарни талас запљуснуо вишенационалну аустријску царевину, којој мађарска револуција беше уздрмала темеље, кад се тај револуционарни хук приближио границама Србије, и она је делимично увучена у овај велики европски вртлог.

Налазећи се у веома деликатној ситуацији услед интереса великих сила за балкански простор, Србија је морала да поступа веома мудро и одмерено како не би дала повода некој од њих да угрози њену независност.

Ипак, она се доцније уплела у једну акцију за коју се сматрала обавезном — подржала је борбу угроженог српског живља у Војводини.

Ипак, револуционарна 1848. година донела је ондашњем уставобранитељском режиму у Србији доста невоља и на унутрашњем политичком плану: уз акцију прогнаних Обреновића — Милоша и

Михаила — за повратак у Србију, јавили су се све већи раскол и свађа међу самим уставобранитељима.

Затекавши се у Бечу у време револуционарних догађаја, кнез Милош Обреновић је схватио да му општи немири пружају шансу да се поново домогне српског престола. У том циљу отишао је у Загреб, а потом је „пукла вест у Београду да се чак стари кнез појавио у Срему“<sup>1</sup> — због чега су у Кнежевини Србији предузете посебне одбрамбене мере.

Ова акција кнеза Милоша била је предузета с циљем, како су сматрали уставобранитељи, да се охрабре и активирају присталице Обреновића у земљи.

Узбуђење међу уставобранитељима изазвала је вест да се један од уставобранитеља „и то најутицајнији“, народни предводител“ Тома Вучић Перишић дописује са кнезом Милошем, негдашњим најљућим противником. Тројица саветника: Книћанин, Јанковић и Зубан јавно осуде Вучићево држање назвавши га издајничким. „Поносит и бесан, не примајући ни од кога ни мање прекоре, Вучић подноси кнезу „протестацију“ против саветника који су га увредили“<sup>2</sup> тражећи њихове оставке. Али они, уз подршку осталих чланова Савета, одбију да се повинују овом Вучићевом диктату. Покушај кнеза да измири завађене стране пропао је, што је навело Вучића да се одлучи на нови потез — да поднесе оставку и отворено агитује у народу против „правитељства“.<sup>3</sup>

У таквој ситуацији, у којој се могао очекивати какав нови Вучићев препад, кнез и Савет доносе одлуку да сазову народну скупштину која би им дала подршку у борби против опасног „предводитеља“:

Обавештавајући министра унутрашњих дела 16. маја о сазивању народне скупштине, кнез је ову одлуку образложио на следећи начин:

„У садашњем усколебаном стању неке части Европејски држава и неки предела из самог суседства нашег и придодати се могућим још тежим и важнијим политическим остојатељствима, потреба и полза Отачества нашег изискује да се употребе неке изванредне мере ради одржаванија и обезбеђенија нашег внутрењег мира и поредка. Ради општег споразуменија и договора о предмету овом, ја сам у согласију са Советом од 12. ов. № 291 решио: да се позове у Крагујевац за 1. јуни тек. године Земаљски Совет и једна скупштина изабрана по досадашњем начину и састављена из следејући членова“.<sup>4</sup>

Тај „досадашњи начин“ предвиђао је састав, избор и број учесника на скупштини. Као и дотада, она се састојала од депута-

та бираних од народа и представника државних и црквених установа које одређује „правитељство“.

Народни представници — депутати бирани су посредним путем по кључу: један депутат на 250 пореских глава. Преко изабраних сеоских опуномоћеника сваки срез је бирао своје депутате, а ови су потом укључени у окружну депутацију која је представљала свој округ у скупштини. При избору депутата полицијска власт није утицала на гласаче. Сељаци су бирали своје опуномоћенике, а ови депутате слободно опредељујући се за људе познате, уважене, способне да се снађу на једном тако бројном и значајном скупу. Окружне вароши бирале су посебно своје депутате, најмање по два, а престоница пет, и то најчешће непосредним гласањем.<sup>6</sup> Поред депутата које је бирао народ, у скупштину су улазили и представници надлештва и установа: председници окружних судова, окружни начелници, један срески начелник из сваког округа један свештеник мирског и један монашког реда из сваке епархије, два из архидијезезе, сви епископи и митрополит, два официра (из београдског и крагујевачког гарнизона), једно лице из Апелације и једно из Врховног суда.<sup>7</sup> Новину у саставу ове скупштине представљало је учешће делегата Лицеја и обавезно присуство представника трговаца.

Државни чиновници и свештена лица, мимо оних који су представљали своје установе, нису имали право да се кандидују за депутате скупштине.

На основу тако обављених избора скупштина ће имати 588 народних депутата и 88 представника установа и надлештава.<sup>8</sup>

У округу чачанском, који су тада сачињавали срезови карановачки (краљевачки), студенички, драгачевски и трнавски, изабрано је 32 депутата. По срезовима њихов број изгледао је овако: карановачки — 10, студенички — 5, драгачевски — 10, трнавски — 5 и град Чачак — 2, од представника по положају: председник окружног суда, окружни начелник и начелник среза драгачевског.<sup>9</sup>

Међутим, због неповољних спољнополитичких догађаја датум одржања скупштине померен је, о чему је кнез обавестио министра унутрашњих дела актом следеће садржине:

„Поводом последњи од стране непријатеља Отчества нашег појавивши се обстојатељства, ја сам се побуђен нашао Народну Скупштину, која је за 1-ви идућег месеца јунија опредељена била, отложити до Петрова дне ове године“.<sup>10</sup>

У раздобљу од шест година, колико се на челу Србије налазио кнез Александар Карађорђевић а управу земље држали уставобранитељи, ово је био први сазив Народне скупштине.

Уставобранитељи су у том периоду реализовали свој програм: ограничили су власт кнеза и уз њега постали најјачи политички фактор; увели новине на основу Грађанског закона објављеног 1844 године, којим је гарантована неприкосновеност приватне својине, дозвољена слобода трговине, организовано судство, оснажено чиновништво. Свесни своје снаге у односу на кнеза, уставобранитељи нису имали много слуха за народно представништво и даљу демократизацију друштва.

Под таквим околностима народ је све мање имао утицаја на избор представника власти и могућност оцене њиховог рада. Стари начин вођења локалних послова, наслеђен из времена кнежинске самоуправе под Турцима, замењен је чиновничком бирократском управом.

Поред тога, убрзани процес распадања патријархалних задруга на селу довео је до осиромашења инокосних сељака који постају жртве зеленаша.

За све ове и друге појаве, које су нагризале уставобранитељски режим, његови носиоци нису тражили ефикасна и права решења. Од народних депутата се очекивало да упознају кнеза и „правитељство“ са свим тегобама које притискују народ.

Скупштина је отворена на Петровдан, 29. јуна 1848. године (отуда и назив Петровска) у Крагујевцу. Поред приспелих посланика, на скуп је дошао и кнез Александар, затим чланови Савета и министри. Ту се нашла и маса света из околине, највише Гружана које је покренуо „народни предводител“ Тома Вучић Перишић.

После богослужења у цркви, које је држао лично митрополит, посланици су прешли у двориште „Шареног конака“, где их је поздравио кнез добродошлицом рекавши још да их је позвао ради тога „да се у овим бурним остојатељствима Европе владајући у нашој земљи мир и поредак одрже и народна права и слободе, на Уставу земаљском основане, од сваке повреде сачувају и обезбеде.“<sup>11</sup>

Међутим, кад је отпочео рад Скупштине, међу депутатима наступи пометња и узрујаност. Наиме, Вучић је преко својих Гружана и бројних присталица међу депутатима успео да наметне Скупштини захтев да се реши његов сукоб са противницима. Његове присталице узвикивале су његово име и тражиле да чују ње-



гову реч. Међу саветницима настаје узбуђење и пометња. Покушали су да умире депутате, али без успеха. Осећајући да немају утицаја на Скупштину, а плашећи се да је Вучић не окрене у „опасне воде“, саветници се обрате самом Вучићу молећи га да умири посланике. Свестан да је постао господар ситуације, Вучић даје пристанак, али под условом да одмах поднесу оставке они саветници који су га нападали. Тек кад су обављене њихове оставке и кад је кнез обавестио Скупштину да Вучић остаје у његовој служби, депутати су се смирили и Скупштина наставила рад. Тако је Вучић још једном показао своју снагу и тиме осујетио жељу својих противника да га елиминишу са политичке сцене.

Сутрадан су депутати, на кнежев позив, приступили састављању својих „прошенија“ која су представљала жеље и захтеве народа њиховог округа.

Депутација чачанског округа формулисала је жеље и захтеве свога краја у 24 тачке. У тим захтевима истакнути су проблеми и покренута питања карактеристична и за целу Србију, али и таква која су се тичала само чачанског округа. Како ти захтеви и жеље представљају пресек живота једног краја у одређеном временском периоду, због чега имају посебну вредност, доносимо их изворно и у целини:

„ВАША СВЕТЛОСТ — Милостивејши Господару!

Ми долеподписани, као пуномоћници народа окружија Чачанског подносимо Вашој Светлости жељу вовереног Вашој Светлости народа као што ниже следује.

1., Да се скупштина народна сваке године држи где правитељство за сходно нађе, с тим да се обећање 1842. године у Београду обећано испуни — како би народ чрез представнике своје мого тегобе изјављивати и све оно поправити што на ползу отечества служи, и том приликом стање касе народње да прегледа.

2., Оностранце, који се у јавним службама налазе, никако народ у служби правитељственој нетрпи, но жели да се они одма и од јавне службе удаље, и да се научени синови отечества нашег понамештају који сад безпослено код домова свои и у бедном стању живе, а у бедном стању зато живе што су се потрошили што су год имали док су се до науке и совршенства приуговорили.

3., Чиновници наши да никако не тргују, него то право да се уступи трговцима и житељима отечества. будући се они не могу сматрати за праве чиновнике кад трговину воде, нити они дужности својој соодветствовати могу, нити народу правце дати, кад и сами они упражњавајући трговину народ обмањују и имање народа на веровање узимају, па се догађа да му га никако и неплаћају.

4., Да сваки поданик отечества нашега на сигурност свои добара може из касе новца узети, и премда је то Уредбом дозвољено, опет се

Јо то правило на неке само чиновнике односило, а и то оне чиновнике кои се у високим звањима налазе. Они су из касе правитељствене новце под интерес по  $\frac{6}{100}$  узимали и другима по  $\frac{10}{100}$  давали и с новцима овим трговину, а на убитак трговаца, водили, но то више да неби било, овде се жеља народа и жеља правде захтева.

5., Чиновници отечества нашег да несмеду имати и куповати добра у туђим отечествима докле се у служби отечественој налазе. Јербо народ у њима нема нити имати може поверења зато што је народ наш неверство и от бив. Књаза Милоша искусио и толико добро народа нашега у туђе отечество однео, зато се и њима веровати неможе, кои год на страни добра купују.

6., Свештенство наше издане височајше Уредбе, нинајмање се непридржава, нити оно ту Уредбу набљудава, и зато је се приметило да они и од просјака опела и друге награде своје наплаћују, а ово се нема одкуд, него људи иду по трговцима, просе за онолико док се пароху труд не исплати, а Уредба заповеда да свештеник оваког сиромаха бесплатно саранити дужан је, а осим тога свештенство усуђује се од народа наплаћивати већу таксу за свјашченосејствије, него му је награда височајше опредељена. И за овај поступак молимо уиме народа да се они ограниче и на испуњавање Уредбе принуде. Осим овога потреба изискује да се дозволи свештенству долазити поради крштења дете кућама народа нашега, а то више зато што су куће нашег народа по 3 и 4 саата од цркве удаљене, и што онако мало дете тешко се на зимном времену донети к цркви може, а то је пре наређено било да се на другим местима крстити не може окром код цркве.

7., Судопроизводство да се уреди да брже судови наши парнице решавају да наши људи не трпе велике трошкове и дангубе, и то народ тражи да се о томе Књаз и правитељство Његово постара да се пројект за брже суђење сочини и олакшица народу учини.

8., Банкрот да неможе у отечеству нашем бити, нити после страдања свог да с новцима ради, па чије оне биле, док своје поверитеље неподмири, па ма тај дуг и из службе намиривао, јербо овакови банкрот и своје новце сакрити могу па наћи кога пријатеља кои ће му зато код власти јемствовати и да су његови новци код банкрота — казати, и тим поверитеље оштетити а рђавог човека подпомагати.

9., Чиновници вообште да се 66-те точке Устава земаљског придржавају.

10., Да се опомену чиновници на слогу и љубов и да се међу њима, а особито међу великашима партаје одклоне, но сви нека сложено за срећу народа дејствују и о ползи његовој радити труде се, и кои би на раздор пошао, томе сановнику да се строга казна определи.

11., Чиновницима на добра мали се данак наплаћује и колико би требало такви се ненаплаћује, и то да се уреди да се од њи повећи данак на добра наплаћује и каса народња подпомаже.

12., Торбарене по селима да се строго забрани.

13., Сваки чиновник да се опредељеном правитељственом платом задовољи и да од народа нашег као: парничара и криваца мито не узимају, и зато да се строга наредба изда: сваки онај чиновник да се казни кои би то мито узимао.

14., Уредба за Еснафа делање издата да се у свему набљудава осим да се трговцима допусти разнога рода еспапе у дућанима држати и продавати.

ЗАХТЕВИ ДЕПУТАЦИЈЕ ОКРУГА ЧАЧАНСКОГ НА ПЕТРОВСКОЈ СКУПШТИНИ У  
КРАГУЈЕВЦУ 1848. ГОДИНЕ

15. Приметио је народ наш да чиновници неки блудочинствују по народу и овога тим поступцима разврашћавају и зао му пример дају, а на бив. Књаза Милоша за такове поступке викало се, а сад се од неки чиновника то рђаво дело чини и народ у негодованије привлачи, и тога ради добро би било да се чиновници од овакови поступака одврате.

16. Да се кметови без довољни узрока нераскмећавају док им се довољни узроци недокажу.

17. Чиновницима да се за дугове суди као и осталом народу.

18. Народња је жеља да се у календар ставе црвена писмена и означи да се трећи дан Дуова и свети Јован Крститељ кои 7. јануара сваке године пада, торжествено празнују и да свештенство у ове дане Божествену службу служе.

19. Кои прељубодејаније учине, у напредак да се строгој казни подвргавају, а да им се меко несуди као што је досада обичај био, небили се тај поступак из народа уклонити и благије сачувати и обдржавати могло.

20. Народ је дознао да чиновници судејски кад се кои од народа за кога дужника пријави и добра му интабулира, после неког времена другога поверитеља на место његово прибележи, а то се све чини кад мито узме, и име првога интабуланта избрише. Ово за велико преступленије сматра и моли да се ово на строго испуњеније правде чиновницима судејским препоручи.

21. Народ Округија Чачанског жели да из округија његовог један од чиновника у Совети намештен буде, будући да има из други округија по 2—3 Советника а из нашег округија нема ниједнога, и зато моли Вашу Светлост да му жељу ову испуни.

22. Адвоцирање код судова наши да се укине, и да се парничари лично суде, како не би имућни неимућнима са адвоцирањем досађивали и оштећавали праведне људе.

23. Кметовима да се с које било стране плата повиси, да би и они осетније у пр. судове долазили и своју дужност испуњавати могли, и кад би им се плата повисила, онда би они точније дужност своју испунили.

24. Од преступника који житородну гору сечу, што се наплате новчане тиче, такова да се примирителним Судовима уступи у касу обществену, а да овај доодак не иде у касу народњу, кад су Уредбом шуме уступљене обштинама.

Ова гореизложена захтевања са жељом народа скопчана подноси сећи Вашој Светлости долеподписани депутирци, с највећим страхопочитанијем Вашу Светлост молим да ова народња захтевања по правди и правци, како би жељи свог народа удовлети благоустробнејше смилувала се, учинити благоусрдствије, а нарочито што се скупштине и онострански чиновника тиче. И осим гореименовани захтевања народњи и ово је жеља његова, да војвода Србски Г. Вучић кога је Ваша Светлост у тај велики чин произвела, на своме месту и по жељи народа, као што је и досад био, при Вашој Светлости остане, и да сва својства и качества, која војводи припадају, ужива, као што му је то све од Ваше и народа Србског стране поверено.<sup>11а</sup> И све обећање од високе порте Народу Србском даровано испуни.

1. јулија 1848. године у Крагујевцу.

Депутати из среза Карановачког

- + Вук Милошевић<sup>12</sup> из Самаила
- + Петар Живчић из Мрсаћа
- + Сретен Новаковић из Карановца
- Сава Станковић из Врдила
- + Ђоко Бранковић из Погорелице
- + Милован Попоречанин из Драгосинаца
- + Стојан Бугарин из Матаруга
- + Јован Веселић из Вранеша
- + Стеван Јанић из Крушевице
- + Марко Бананац из Богутовца

Депутати из среза Студеничког

- + Миљко Бркушанин из Бркуша
- + Аксентије Дражинац из Драженића
- + Сава Дугалић из Варева
- + Јоксим Сеничанин из Понора
- + Савва Матовић из Полумира

Депутати из среза Драгачевског

- Петроније Поповић из Тијања
- + Павле Зимоња из Горачића
- + Аксентије Котуровић из Дубца
- + Гаврило Илић из Граба
- + Петар Марковић из Властелица
- + Кузман Шолаић из Лисе
- + Василије Стевановић<sup>13</sup> из Дучаловића
- Младен Протић из Гуче
- Сретен Јовановић из Котраже
- Ристо Јојић из Миросаљаца

Депутати среза Трнавског

- + Симо Ђулумар из Мршинаца
- + Мијаило Ђорђевић из Трнаве
- + Јован Полуга из Парменца
- + Милован Лазовић из Лознице
- + Павле Салемовић из Липнице

Депутати из об. Чачанске

- Иван Трнавац
- Вуле Пантелић

Да је ово од стране депутираца окружија Чачанског истинито написано и подписима имена њихови снабдевано, ми долеподписани надлежним подписима и печатима утврђујемо.

1. јула 1848. год. у Крагујевцу

Председатељ Суда Окружија Чачанског, кавалељер Миленко Ђорђевић

Начелник Окружија Чачанског, кавалељер М. Драгићевић

Начелник Среза Драгачевског, мајор и кавалељер Милован Недељковић.<sup>14</sup>

После примљених „прошенија“ свих депутација, у Савету је формирана комисија која је проучила народне жеље и захтеве, систематизовала их у 94 тачке, потом предложила Савету одговарајућа решења. Са малим изменама текста, Савет је тај предлог поднео кнезу, а овај је у форми законског акта објавио свој одговор на „прошенија“ депутата 26. септембра 1848. године.<sup>15</sup>

У том одговору није било решења ни за једно кључно питање које су депутати поставили: није донет закон о редовном сазивању Народне скупштине, нису откљоњени узроци повике на чиновнике, није побољшан рад судства, нису нађена решења за отклањање појаве зеленаштва; уопште из одговора се видело да „правитељство“, на челу са кнезом, не намерава да предузме радикалне мере у циљу отклањања тешкоћа и оздрављења економског и политичког живота земље. Задовољне су, додуше, неке ситне же-

ље и захтеви, а у одговорима на кључна питања обећавало се побољшање, давано уверавање да су пропусти познати „правитељству“ најављивано формирање разних комисија или указивано на већ постојеће које треба да убрзају свој посао. Очито, уставобранитеља нису хтели, нити су умели, да изађу из своје колотечине.

Од захтева које је поставила депутација чачанског округа, њих 14 уклопљено је у захтеве осталих округа и добило одговор кнеза, а на 10 захтева овој депутацији кнез је дао посебан одговор. Уз понављање захтева, ти одговори садржали су следеће:

„Окружије Чачанско предлаже, да се банкротима не дозволи пре трговати, него што своје дугове подмире.

На ово ће се народу ови Окружија<sup>17</sup> одговорити, да ће оба ова предмета решена бити у Судејској Комисији.

Окружије Чачанско представља, да се установи, да Чиновници наши не могу имати добра у страним земљама.

Будући да би се оваковим забранењем повредило право слободног располагања са своим имањем, то се молба ова народа Окружија Чачанског није могла уважити.

Исто Окружије предлаже, да се торбарење по селима забрани.

Ово је торбарење по селима обавно забрањено; но будући се из овог зактевања Окружија Чачанског даје закључити, да се Уредба, у смотренију томе постојећа, точно не набљудава; то ће Попечитељство Внутрени Дела своим путем опоменути надлежне власти на строго извршеније исте Уредбе.

Исто Окружије моли, да се Еснафска Уредба у свему набљудава, но само то изјатије да се учини, да трговци могу разног рода еспапе у једном дућану држати и продавати.

Будући ми је Совет поводом овог представленија јавио, да се осим тога налази и једно представленије код њега, које му је Попечитељство Внутрени Дела у смотренију том поднело, како да се исто предложеније Скупштине у сојузу са оним Попечитељства представленијем, од закондателне власти у разсмотреније узме, изради и као додатак к Еснафској Уредби, у надлежној форми закона изда; то ће Попечитељство Внутрени Дела о овоме Народ касителног Окружија у следству преднаведеног предложенија његовог за сад извести.

Окружије Чачанско тужи се, да Чиновници Судејски чине преваре у интабулацијама, записујући у старији ред оне поверитеље, који су се доцније пријавили.

У следству тога јавио Ми је Совет, да је он оној истој Комисији, коју је одредио за устројеније Народне Скупштине, такође наложио: да она и против поменути злоупотребленија Чиновника Пројект Уредбе изради и закондателној власти у своје време поднесе, која ће, кад се одобри, нуждна о томе правила у уредбеној форми објавити.

Исто Окружије моли, да се Чиновници вообщте придржавају 66. тачке Устава земаљског.

На ову тачку одговорит' ће Попечитељство народу Чачанског Окружија, да су Чиновници не само ове 66. тачке него и свију остали, које Устав земаљски прописује, придржавати се дужни, и да ни један Акт или Уредба од страна Правитељства нису Чиновнике одрещили од овог

законитог обезбедителства; а међу тим ако је који Чиновник у чему противу тога поступио, сваком је отворен пут, да га за то тужи надлежном Суду, или да то неговој предпостављеној власти до знања достави, да ова потоме оно што би нуждно било предузме.

Окружије Чачанско тужи се, да Чиновници блудочинствују.

Против овог порока, као и противу други подобни неваљалства, постоји Уредба од 17 Марта 1842 год. № 373/264 (чл.8) Кои се дакле у томе увати, имат' ће се строго по Уредби казнити.

Исто Окружије тужи се, да Судови благо осуђују случајеве прељубодејанија, и зато предлаже, да се из призренија на благочестије овакови случаи од сада строжије казне.

Са овом жељом народа Окружија Чачанског соглашавајући се, Ја сам сходно изјављеном Ми у том мненију од стране Совета за нуждно нашао решити: да се Судовима заповеди, да одсала случаје прељубодејанија строжије него до сада казне.

Окружије Чачанско предложило је, да се од Чиновника на њихова добра већи данак него до сад наплаћује.

У смотренију овом нуждно расположење од стране Правитељства учињено је Уредбом од 12 Марта 1841 год. № 291/128 (чл. 5) и тако се надлежне власти овом само опомињу на точно набљудавање ове постојеће Уредбе, обраћајући свој позор на то, да се они Чиновници, који може бити нису до сад понадлежности данак на своја добра плаћали, да одсала плаћању таковог соразмерног данка подвргнути буду, сходно духу исте Уредбе. Но да се не би опет Чиновницима, при оваковом поступању право оно, по ком су они од плаћања данка на главу ослобођени, нарушило, и да би се управ знало, колико ће се њима од оног на њи по общтој соразмерности удареног данка у име главнице, коју не плаћају, одбијати, то сам у согласију са Советом за добро нашао одредити, да се у овом случају Чиновницима у главницу сваком по 2 талира рачуна тако, да Чиновник дужан буде сходно горепонутој Уредби данак по оној соразмерности, по којој и остали житељи Србије плаћају, давати с одбитком по 2 талира у име главнице од које је ослобођен.

Исто Окружије предлаже, да се Чиновницима за дугове суди као и осталом народу.

На ово ће Попечитељство Внутрени Дела одговорити Окр. Чачанском, да се и сад набљудава једнак начин суђења, и над Чиновницима и над осталим народом у смотренију потраживања и досуђивања дугова. Но што се тиче извршенија пресуде, ту, будући да постоје Уредбена правила од 17 Марта 1842 год. № 374/264 о наплаћивању дугова од Чиновника чрез заустављање известне части плате њихове, могле су надлежне власти иста правила погрешно разумевајући, разлику између чиновника и осталог народа чинити, због чега сам такође и Совету препоручио, да Ми овај толковање истог закона у форми надлежној поднесе, који кад се издало буде, саопштит' ће се и целом народу.<sup>18</sup>

Како се из самог одговора кнежевог види, ни захтеви депутације округа чачанског нису добили праве одговоре, нити очекивана решења. Све се сводило на обећања. Остало је све по старом још десет година, до Светоандрејске скупштине која је збацила кнеза Александра Карађорђевића и срушила уставобранитељску олигархију.

ЗАХТЕВИ ДЕПУТАЦИЈЕ ОКРУГА ЧАЧАНСКОГ НА ПЕТРОВСКОЈ СКУПШТИНИ У  
КРАГУЈЕВЦУ 1848. ГОДИНЕ

Н А П О М Е Н Е

1. Јован Милићевић, „Петровска скупштина 1848. године“, Историјски гласник, 1—2/1959, стр. 43, 44.
2. Слободан Јовановић, „Уставобранитељи и њихова влада“, Београд, 1925, страна 186.
3. Јован Милићевић, наведени чланак, стр. 45.
4. Датуми су по старом календару.
5. Архив Србије (АС), Министарство унутрашњих дела (МУД), Полицајно одељење (П), II, 1, 1848.
6. Јован Милићевић, наведени чланак, стр. 47.
7. АС, МУД, Деловодни протокол 1848.
8. Јован Милићевић, наведени чланак, стр. 47.
9. АС, Министарство иностраних дела (МИД), Внутрено одељење (V), I, 352, 1848.
10. АС, МУД, П, II, 1, 1848.
11. Србске новине, бр. 63 од 6. јула 1848.
- 11-а Као што се види из овог захтева, депутација Округа чачанског подржавала је отворено „народног предводитеља“, Тому Вучића Перишића.
12. Крстом су означени неписмени депутати.
13. Првобитно је за депутата среза драгачевског био изабран Аксентије Пантелић, кмет општине дучаловићке (АС, МУД, П, II, 1, 1848).
14. АС, МУД, V, I, 352, 1848.
15. „Зборник закона и уредаба“, књ. IV.
16. Тадашње „правитељство“ и кнез и овде најрадије употребљавају назив административне јединице, мада се радило о депутацији, а не о окружном начелству.
17. Овде је употребљена множина, јер се у претходној тачци налазио захтев депутата једног округа — „да се закон Грађански за Србију сачини по духу нашег народа“ — на који је дат идентичан одговор — да се упути „Су-дејској Комисији“.
18. Зборник закона и уредаба, књ. IV, стр. 195—198.

The following is a list of the papers presented at the conference, arranged in alphabetical order of the author's name. The titles of the papers are given in full, and the names of the authors are given in full. The dates of the papers are given in full. The names of the speakers are given in full. The names of the moderators are given in full. The names of the organizers are given in full. The names of the sponsors are given in full. The names of the participants are given in full. The names of the attendees are given in full. The names of the speakers are given in full. The names of the moderators are given in full. The names of the organizers are given in full. The names of the sponsors are given in full. The names of the participants are given in full. The names of the attendees are given in full.







РАДИВОЈЕ БОЈОВИЋ

**ВОЈВОДА СТЕПА СТЕПАНОВИЋ У СЛУЖБЕНИМ  
ДОКУМЕНТИМА ОД 1878. ДО 1903. ГОДИНЕ**

Разноврсна делатност Степе Степановића пре именовања за команданта дивизије позната нам је углавном на основу његових службених документа. Његово тврдокорно противљење сваком интересовању историчара и публициста и затворена природа допринели су стварању легенде око његовог имена, а истраживачима оставили мале могућности за рад. Иако је несретном судбином наших архивских фондова она још више сужена, сачувани укази и наредбе о унапређењу и постављању, годишње оцене, картони службених и личних односа и службени извештаји дају велики број интересантних података. Њих је делимично искористио генерал Емило Белић, заслужан и због марљивог прикупљања докумената војводе Степе Степановића.<sup>1</sup> У овом прилогу саопштавају се резултати истраживања, која су продужена у том правцу.

Степа Степановић је започео своје службовање у оружаним снагама Кнежевине Србије као питомац-наредник у српско-турским ратовима од 1876 до 1878. Већ у току друге ратне године у неколико наврата добијао је самосталну команду и постављене задатке

успешно извршавао, испољавајући изузетну личну храброст и велики старешински утицај на своје војнике. Успон у служби, започет у знаку највиших признања за заслуге на бојном пољу, наставио се уобичајеним током кроз мирнодопску службу на дужности водника, ађутанта батаљона и командира чете. У рату са Бугарском 1885 и 1886. командујући 1. батаљоном XII пука није стекао неко веће командантско искуство, али су му утисци са фронта и са торпедског курса у Нишу<sup>2</sup>, на који је упућен одмах после закључења мира, остали дубоко урезани у сећању. Тек после преласка у генералштабну струку и унапређења у чин мајора био је у могућности да оствари значајнији утицај на изградњу модерне војне организације Србије. Удео Степе Степановића огледа се, пре свега, кроз његов лични утицај у командама и установама, где је био на дужности. Поред његових официрских оцена, податке о томе садрже и годишњи извештаји о извођењу наставе код трупа. На крају 1898. године као командант VI пука добио је следећу оцену: „Командант пука у тактичком руковођењу пуком потпуно изграђен... Пук је на команданта учинио у опште добар утисак“.<sup>3</sup> Изузетну наклоност трупу служби показивао је и на маневрима, који су у то време организовани. На маневрима Дунавске и Шумадијске дивизије 1895. године био је судија.<sup>4</sup> Три године касније учествовао је на маневрима Шумадијске и Моравске дивизије као командант пешадијске бригаде,<sup>5</sup> а у јесен 1902. као помоћник начелника штаба руководиоца маневра Моравске и Тимочке дивизије.<sup>6</sup>

Рад Степе Степановића у испитним комисијама за официрске чинове и на Војној академији представља посебно интересантно подручје. Његов утицај на стручно усавршавање официра осећа се у годинама када се пуковник Радомир Путник налази ван активне службе, али пошто није објављивао своје радове, он је углавном трајао колико и његово непосредно ангажовање на овим пословима. Први пут постављен је за привременог члана сталне испитне комисије за официрске чинове у јесен 1895. године.<sup>7</sup> После две године примио је дужност хонорарног професора Војне академије. Предавао је на Нижој и Вишој школи „Историју ратне вештине“<sup>8</sup> и био члан савета академије.<sup>9</sup> Поред тога, био је заменик,<sup>10</sup> а 1898. редовни члан испитне комисије за чин мајора.<sup>11</sup> Док је био начелник Генералштабног одељења Команде активне војске, учествовао је у раду генералштабне комисије.<sup>12</sup> По преласку у Министарство војно постављен је за редовног члана испитне комисије за чин артиљеријско-техничког<sup>13</sup> и санитетског мајора,<sup>14</sup> а 1900.

за заменика члана сталне испитне комисије за чин пешадијског, коњичког, артиљеријског и инжењерског мајора.<sup>15</sup> Као помоћник начелника штаба Команде активне војске, касније Главног генералштаба, био је члан генералштабне комисије, а у новембру 1902. она је радила под његовим руководством. На испиту за чин генералштабног мајора питао је „Историју ратова.“<sup>16</sup> Крајем године поново је постао професор Више школе Војне академије за предмет „Ратна историја са стратегијом“.<sup>17</sup> У специфичним околностима испољавао је свој утицај на васпитање официрског и војничког кадра као члан војно-дисциплинског суда за 1898. и 1902. годину.<sup>18</sup>

Даља каријера Степе Степановића већ на крају овог периода била је у најбитнијим цртама одређена његовим личним способностима и дотадашњим заслугама. После мајског преврата примио је дужност начелника Општег војног одељења Министарства војног,<sup>19</sup> а месец дана касније постављен је за команданта Шумадијске дивизије области.<sup>20</sup> Према ратном плану за 1903. годину био је распоређен за армијски штаб или једну од две више команде.<sup>21</sup>

Групу докумената војводе Степе Степановића, коју чини 11 годишњих оцена, због њиховог значаја објављујемо у целини. Оне покривају само половину временског распона од 1878. до 1903, али обиљем података о његовом учешћу у српско-турским ратовима, мирнодопској служби, општој и стручној спреми и личним способностима битно употпуњавају досадашња знања о једном од наших највећих војсковођа. Ван овог хронолошког оквира нисмо пронашли ни један докуменат ове врсте, јер уколико он сам није био министар војни, овај је био надлежан за његово оцењивање.<sup>22</sup> Сачуване оцене настале су на основу Правила за кондуитисање из 1873. године, мењаног и допуњаваног 1879, 1881. и 1901. са циљем да се одреди основни облик и садржај ове врсте персоналних докумената.<sup>23</sup> Ове измене пратио је низ посебних решења и упутстава,<sup>24</sup> којим је прецизно утврђиван обим и квалитет тражених података. Оцене из 1878. и 1880. године посебно су значајне, јер је Степа Степановић сам унео личне и службене податке у прописани образац за оцењивање.

## 1.

### Оцена официра

Чин и звање: Пешадиски потпоручик, б. водни официр IV чете I батаљона стајаће војске, питомцац.

Име и презиме: Степан Степановић, син Ивана Степановића земљоделца из села Кумодража среза Врачарског округа Београдског. Одакле је: Из села Кумодража среза Врачарског округа Београдског.

Ко је вероисповеди: Православне.

Када је рођен (дан, месец, година): 1856. год. До конца ове 1878. календарске године имаће 22 год. Крштено писмо налази се у Војној академији.

Је ли ожењен, има ли, колико и какве деце: Није ожењен.

Какве језике говори и на којим језицима чита и пише: Говори чита и пише српски, говори нижим стилем мађарски, служи се немачки, а чита и пише неправилно француски.

Какве је науке и где слушао, и има ли за то документа: 4 разреда основна у Кумодражу, 5 разреда Гимназије у Београду и 2 године Војне академије у Београду. Сва документа налазе се при Војној академији у Београду.

Кад је у војну службу ступио (дан, месец, година): 20. септембра 1874. године. До конца ове календарске 1878. године имаће службе 4 године и 3 месеца и 10 дана.

Шта је пре тога био: Ђак.

Је ли кад из војске излазио за што, и чиме се зато време занимао, и колико је свега изван војне службе провео: Није из војске излазио, а није ни боловао од када је војник.

Је ли кад у којој страниј држави науке слушао, или у страниј војсци служио, у ком роду војске или војној струци: Није.

Је ли кад и у војни био: Јесте у српско-турском рату за „ослобођење и независност“ и то 1876. год. у борби на Грамади 20. и 26. јуна и 23. августа, у биткама на Бабиној глави 28. јуна, 1. и 4. јула и на Пандиралу 7. јула као галопен пук. Узунмирковића; у бојевима код Рсавца 13. и 14. августа, код Радеваца 30. августа, код Шиљеговца 16. и 18. септембра и 7, 8. и 9. октобра,<sup>25</sup> па и 17. октобра на висовима глоговачким као галопен пук. Хорватиновића.<sup>26</sup> А 1877. год. у бојевима око Пирота, на Нишору и Добродолским висовима 12, 13, 14. и 15. децембра као командант одреда<sup>27</sup> и око Ниша на Горици 28. децембра као командир дивизијона<sup>28</sup>. И 1878. год. у арнаутлуку код Мирошевца 9. јануара као субалтер па даље, као командир одабране чете Краг. бригаде, продирући клисуром ветерничком и планином Гурибабом, подигао је и наоружао устанак пољанички и борио се на Девотину пред Врањом отевци

Гоч и заузевши Девотин.<sup>29</sup> Одликован је Златном и Сребрном медалјом за храброст, Таковским крстом V степена и Орденом Св. Станислава III степена са мачевима и пантљиком.

Је ли кад и за што осуђиван: Није ни судски, а ни дисциплинирано суђен, осуђиван ни кажњен.

Оцена личних својстава

Какве је способности стручне и у опште: Здрав, лак, врло окретан и за пољску службу у рату употребљив. Дobar стрелац, јахач, пливач и гимнастичар. Карактера чврстог, поузданог и одважног. За самостално командовање може му се чета поверити. За админ. употребљив. За веће изображење, а нарочито у фронтној служби спреман је и има воље.

Какав је у вршењу службе: Врло ревностан и тачан. Правила службе зна добро и има начина да их на млађе пренесе. Према млађима строг, према старијима учтив и послушан, према равнима поносит. Наредбе старијих некритиче.

Какав је економ у приватним својим пословима: Движе се у границама свога прихода. Плата му се за дуг не одбија. Одева се врло чисто и уљудно. Материјално му је стање добро.

Каквог је владања и понашања у служби и ван службе: Врло добродружни се с друговима и отменим грађанима. Слободно време проводи на своје изображење.

Кад је у које чинове и званија поступао: Чин капларски добио је 6. септембра 1875. год., поднареднички 4. маја месеца 1876. год., а нареднички 1. јуна 1876. год., када је био придат Шумадиској дивизији на службу „ордонанс официра“ што је остао до 10. децембра 1876. год. Чин подпоручика добио је 10. децембра 1876. год. и био је одређен за „ордонанс официра“ Тимочком корпусу, одакле је убрзо придат стајаћој војсци за водника II чете I батаљона, а одатле у августу 1877. год. одређен за „субалтера“ крагујевачком Комбинованом батаљону, па у марту 1878. год. премештен за водника IV чете I батаљона стајаће војске.

Заслужује ли препоруку: Заслужује.

Примедба: —

КПовер. К. 5  
28. XII 78. године  
Београд

По кондуити команданта I батаљ. ст. војске  
кондуитисали: Управитељ Артиљ. школе  
Пуковник Љ. Ивановић  
Потпук. Драгашевић  
Ппуковник П. Топаловић

(АВИИ, п. 14, к. 22, бр. 1/1)

## 2.

## Кондуитлиста за годину 1880.

Чин и звање: Потпоручик пешадије, водни официр I чете V стај. батаљона.

Име и презиме, место и година рођења, вероисповест, родитељи: Степан Степановић рођен 28. фебруара 1856. год. у селу Кумодражу среза Врачарског округа Београдског. Вероисповести „Православне“. Родитељи су му: отац Иван Степановић земљорадник кумодрашки — жив је; мати Радојка, кћи Николе Николића из Рушња среза Врачарског округа Београдског — жива је. Кад је ступио у војску (дан месец и година), шта је пре тога био, је ли и кад излазио из војске, колико је ван ове пробавио, чиме се занимао и кад се поново уписао и у каквом чину; колико служи свега: 12. септембра 1874. године. Пре тога био је ђак V гимназије београдске. Из војске није излазио. Служи свега 7 година 3 месеца и 18 дана.

Је ли жењен, откад, име жене и деце, место и време рођења, чија му је кћи жена и занимање деце: Оженио се 13. јула 1881. године са Јеленом ћерком Велисава Миловановића началника среског и Круне — обоје су живи. Деце нема.

Каквим се страним језицима служи и у колико: Служи се књижевношћу немачком, а разумева и француски.

Какве је науке и где слушао, имали документа на то: Четири разреда основне школе слушао је у месту рођења, пет разреда гимназије слушао је у београдској Гимназији. Свршио је Војну академију у Београду.<sup>30</sup> Документа академијска су код њега.

Је ли у страниј војсци служио, у ком роду војске или војној струци: —

Је ли кад и где у војни био:<sup>31</sup> У српском рату за ослобођење и независност 1876. год. 20. јунија у борби на Грамади, на Бабиној глави 29. јуна и 1 и 4. јула, на Пандиралу 6. јула, на Рсавцима 13 и 14. августа, на Курилову 23. августа, око Шиљеговца 30. августа, 16 и 18. септембра и 7 и 8. октобра, пред Крушевцем 17. октобра. А 1877/8. године у бојевима око Пирота 12, 13, 14 и 15. децембра, око Ниша 28. децембра, око Врање код Мирошевца 9, а код Девотина 18. јануара.

Је ли одликован, кад, чиме и за какве заслуге: Одликован Таков. крстом V степена 10. маја 1878. год. за заслуге у рату за ослоб.,<sup>32</sup>



Орденом Св. Станис. III степ. са мач. и пантљ. 3. јула 1878. год. у рату за ослоб.,<sup>33</sup> Злат. медаљ. за храброст 5. јануара 1878. год. за храброст у рату за ослоб.,<sup>34</sup> Сребрном медаљ. за храброст 19. новембра 1876. год. за храброст у рату за ослоб.,<sup>35</sup> Споменицом рата за ослобођ. и независн. 10. октом. 1878. год. за успомену.<sup>36</sup>

Ради ли на књижевности: —

Колико је осуствовао у текућој години: —

Је ли кад и зашто осуђиван био: —

Оцена личних својстава

Каквог је природног дара: Бистар. Даровитост највише показује у општој, а посебице у историји српског народа.

Каквог је карактера и способности у опште: Карактера чврстог и предузимљивог, нарави доста бујне. Лако свађа и брзо се решава на дело са добрим резултатима. Здрав, снажан, окретан и за практичну службу способан. Стрелац, гимнастичар, пливач и јахач врло добар. По потреби може самостално да управља четом.

Какве је способности у својој струци: Екзерцирна правила закључно са четом зна врло добро и има начина да их на млађе пренесе. У осталим службеним правилима такође добар. За администрацију и пођење новчаних књига такође употребљив.

Какав је у вршењу службе: Службу врши тачно и ревносно по природном нагону и одан је интересима ове. Према млађима строг и праведљив, према равнима дружеван, а према старијима смотрен и учтив. Наредбе врши врло тачно и некритише их.

Какав је економ у приватним својим пословима: Економ добар, дугова нема. Врло се чисто носи. Материјалног стања обичног.

Каквог је владања и понашања у служби и ван ове: Владања у служби врло доброг. У приватном животу карактера чистог и отвореног. Дружи се са друговима и грађанима отличним. Према млађима је ван службе примеран, према равним дружеван, а према старијима смотрен и пристојан.

Кад је у које чинове поступио: У чин каплара произведен је 6. септембра 1875. год., поднаред. 4. маја 1876. год., наредника 1. јула 1876. год., подпоручика 10. децембра 1876. год.

Кад је и какву службу вршио (звања): За време рата 1876. год. као наред. питом. вршио је дужност орд. офиц. најпре у Шумад. дивизији, а потом у IV корпусу; као подпоручик био је одређен за ордон. Тимочком корпусу па одма придат стајаћој војсци за водника III чете III батаљ. Одатле је превед. у II чету I батаљона гди је остао до августа 1877. год. када је преведен у IV чету II

батаљона која је конбиновала Краг. батаљон. У Комб. краг. батаљону као субалтер дејствовао је за време рата 1877/8. год. самостално наизменице као заповед. „Обилазног одреда“ на Нишору, началник побочнице преко Суве планине, командант полубатаљ. пред глав. утврђ. горичким, заповедник предњег одељења Ветерничке колоне, заповедник пољан. усташа<sup>37</sup>. У марту 1878. г. преведен је у IV чету I стај. батаљона за водника, а у октобру исте год. враћен у школу. За време одмора школ. 1879. год. био је придат пијонирском батаљону на служби. По свршетку школе преведен је за водника у II чету V стај. батаљона у септембру 1880. год., а у октобру исте године преведен у I чету истог батаљона за водника.

Заслужује ли препоруку: Подпуно заслужује.

Примедба већих старешина на оцене: —

Општа примедба: —

Кондуитисали: врш. дужн. команд. V ст. бат. кап. Лаз. Мишић  
командир IV чете кап. Ђура Димић  
„ III чете кап. Алекса Вуковић

(НМЧ, Р. бр. 1386/84)

### 3.

Оцена за годину 1881. год (а за 1882. год. остала је иста).

Име и презиме: Степан Степановић.

Чин и звање: Пешадиски подпоручик водни официр I чете V батаљона ст. војске.<sup>38</sup>

Оцена личних својстава, способности опште и стручне и владање: Карактера чврстог и предузимљивог. Нарави доста напрасите. Зрело резонира о свом раду. Здрав, снажан, окретан и лак и за службу пољску и у рату способан. Стрелац добар, гимнастичар, пливач и јахач врло добар. По потреби може самостално да управља четом. Екзерцирна и остала правила зна врло добро, и има начина да их на млађе пренесе. За деловодство администрацију употребљив. Службу врши тачно и ревносно по природном нагону. Према млађима је строг и справедљив,<sup>39</sup> према равнима пристојан, а према старијима учтив. Наредбе врши тачно. Економ добар. Дугова нема. Врло се чисто носи. Владања и понашања у служби врло доброг, у приватном животу карактера чиста и отворена, а нарави доста напрасите. Дружи се са друговима и грађанима отменим. Према млађима је примеран, према равнима дружеван, а према старијима смотрен.

Заслужује ли препоруку: Подпуно заслужује.

Приметбе виших старешина на оцене: —

КБр. 56

24. октобра 1882. год.

у Ужице

Оценили врш. дуж. комдта V батаљ. ст. војске  
капетан Лаз. Мишић

Командир IV чете капетан Бура Димић

„ III „ „ Алек. Вуковић

Да је копија оргиналу верна јамчи

командант батаљона, мајор

Јок. Максић

(НМЧ. Р. бр. 1382/84)

4.

копија

Оцена за годину 1883.

Име и презиме: Степан Степановић

Чин и звање: Пешачки поручик.<sup>40</sup> Ађутант Шумад. пешачког пука.<sup>41</sup>

Оцена личних својстава, способности опште и стручне и владања.<sup>42</sup>

Даровит, чврста, отворена, постојана и предузимљива карактера. Нарави оштре. Зрело резонира. Има врло добре појмове о војним стварима. Здрав крепак и окретан, потпуно способан за службу у рову и пољу. Стрелац, гимнастичар, пливач и јахач врло добар. Врло разборит и решителан. У свима правилима толико способности има, да подпуно може са батаљоном командовати како у погледу егзерцирном и административном, тако и у тактичком. Врло тачан и ревностан. И у служби и у приватном животу владања је примерног. Чисто се носи. Дугова нема. Према млађима је справедливо строг, са равнима дружеван, а према старијима пристојан. Заслужује ли препоруку: Подпуно заслужује.

Приметбе виших старешина на оцене: —

КБр. II. 78

25. новембра 1883. год.

у Крагујевцу

Врши дуж. Команд. Шум. пеш. пука

Подпуковник А. Јаковљевић с. р.

Да је копија верна оригиналу своје  
КПН

31. јануара 1884. год. Оверава: Врши дуж. ком. Шум. п. пука  
Крагујевац Ђенералштабни мајор

(НМЧ, Р. бр. 1383/84)

5.

Оцена за годину 1888.

Име и презиме: Степан Степановић.

Чин и звање: Пешадијски капетан II кл.,<sup>43</sup> ађутант начелника Глав.  
Ђенералштаба.<sup>44</sup>

Оцена личних својстава, способности опште и стручне и владања:  
Дара доброг. Карактера чиста и отворена. Нарави оштре. Разборит  
и решив. Здрав и снажан. За ратне штрапаце способан.

Спреман је како за трупну, тако и за канцеларијску службу. Че-  
том је командовао више година врло успешно.

Оцењен за Ђенералштабног официра, само још има да положи испит  
за ову струку.<sup>45</sup>

Службу врши врло тачно, поуздано и из сопствене побуде. Добро  
јаше и из пушке гађа.

Понашање му је и у служби и ван ове коректно.

Економ је врло добар.

Заслужује ли препоруку: Заслужује потпуно.

Примедбе виших старешина на оцене: —

КБр.

28. децембра 1888. год.  
У Београду

Оценио: Начелник Глав. Ђштаба  
Пуковник Јов. Мишковић

(АС, ДК несређена грађа)

6.

Оцена за годину 1893.

Име и презиме: Степан Степановић.

Чин и звање: Ђен. штабни мајор<sup>46</sup> и начелник Ђен. штаба Дринске  
дивиз. области.<sup>47</sup>

Оцена личних својстава, способности опште и стручне и владања: По дару бистар. Карактера отворено чврста и поуздана. Нарави угодне и пријатне али и јако осетљив, но уме собом да влада. Здрав, снажан, врло добро развијен и способан за сваку службу у миру и рату. Јахач врло добар.

Са батаљоном командовао је врло успешно.<sup>48</sup> Разуме врло добро и трупну и административну службу. Као шеф дивиз. штаба одправља послове на подпуно задовољство. У опште као официр врло спреман и ради на своме даљем усавршавању.

Понаша се угледно, старије слуша и подпомаже усрдно, млађима заповеда озбиљно. Врло ваљан друг.

Економ добар. Носи се чисто и по пропису. Снабдевен свима потребама, које официр треба да има.

Порока нема никаквих.

Заслужује ли препоруку: Заслужује.

Примедбе виших старешина на оцене: Потребно је да јошт командује батаљоном, а затим да се преведе на службу у Глав. Ђенералштаб.

Начелник Глав. Ђштаба,  
Пуковник Јов. Мишковић  
Оценио га:

КБр. Пов. 431

25. новембра 1893. год.  
у Ваљеву

Заступник команданта Дринске  
дивиз. области, арт. потпуков.  
Коста Пантић

(АС, ДК несређена грађа)

7.

Оцена за годину 1894.

Име и презиме: Степан Степановић.

Чин и звање: Ђенералштабни мајор, начелник Ђенералштаба Дринске дивизије.

Оцена личних својстава способности опште и стручне и владања: Дара обичног. Карактера отвореног и чврстог. У своим решењима и погледима чврст и сталан. Здрав, снажан, развијен, издржљив. У својој струци врло добар. Правила, прописе, администрацију зна врло добро. Интелегентан у опште и врло вредан официр.

Економ особито добар. Снабдевен са свима потребама. Владања и понашања у свима приликама угледног. Према старијима учтив, према млађима строг, а према равнима добар друг.

Дружи се већином са официрима. Порока нема никаквих.  
Заслужује ли препоруку: Заслужује.  
Примедбе виших старешина на оцене: Потребно је да још коман-  
дује с батаљоном,<sup>49</sup> а затим да се преведе на службу у Главни ђе-  
нералштаб.

Пов. КБр. 496  
24. новем. 1894.  
у Ваљеву

Начелн. Гл. ђштаба,  
Ђенерал Јов. Мишковић  
Оценио га: Командант Дринске  
дивиз. области  
Пуковник Вас. Д. Мостић

(АС, ДК несређена грађа)

8.

Оцена за годину 1896.

Име и презиме: Степан Степановић.  
Чин и звање: Ђенералштабни мајор, шеф Ђенералтабног одсека  
Општег војног одељења Војног министарства.<sup>50</sup>  
Оцена личних својстава, способности опште и стручне и владања:  
Даровит и сватљив официр. Природе живе, но влада собом. Има  
доста самопоуздања. Здрав и за ратну службу способан.  
Као ђенералштабни официр добро образован. Служио је у пеша-  
дији дуго, па је и са овим родом војске добро упознат, но опет,  
требало би да командује и пуком пешадије.  
У служби је врло строг и поуздан, а у приватности врло уздржљив  
и одмерен.  
Економ је добар.  
Заслужује ли препоруку: Заслужује.  
Примедбе виших старешина на оцене: —

КБр.  
30. децембра 1896. год.  
у Београду

Оценио га  
Начелник Општег Вој. одел. Вој. минист.  
Пуковник Јов. Атанацковић

(АС, ДК несређена грађа)

9.

Оцена за годину 1900.

Име и презиме: Степан Степановић.

Чин и звање: Генералштабни потпуковник,<sup>51</sup> командант бригаде редовне војске Дринске дивизије.<sup>52</sup>

Оцена личних својстава, способности опште и стручне и владања: Скоро је преведен у ову дивизију из Министарства војног, где последњих година није оцењиван, да би се по томе могла дати оцена. Но како га потписати сам из раније познаје, он је бистар и схватљив, увек озбиљан, више ћутљив. Здрав и за ратну службу способан. Дobar јахач. Добро образован генералштабни официр.

Уверен сам да ће потпуно одговорити положају на коме је сад, јер има и довољно способности, а и вредан је и заузимљив за службу. У служби је поуздан и строг, а у приватности одмерен, врло уздржљив и више повучен. Економ добар.

Кажњен није био. Боловао није.

Одсуствовао 37 дана.

Снабдевен свима потребама.

Заслужује ли препоруку: Заслужује.

Приметбе виших старешина на оцене: —

Пов. КБр. 1115  
20. новембар 1900. год.  
у Ваљеву

Оценио га командант  
Дринске дивиз. области  
Пуковник Коста Пантић

(АС, ДК несређена грађа)

10.

Оцена за 1901. годину

Име и презиме: Степан Степановић.

Чин и род оружја или струке: Генералштабни пуковник.<sup>53</sup>

Звање у коме је сада: До сада командант Дринске пешад. бригаде.<sup>54</sup>

Карактерне особине: Заједљив. Затворен. Природно строг у суђењу. Нарави живе.

Физичка способност за службу у миру и рату: Потпуно здрав и моћан за службу у миру и рату.

Како врши службу: У служби тачан и уредан. Радо чини питања за ситне ствари, место да их сам решава.

Каквог је владања и понашања у служби и ван ове: Влада се и понаша достојанствено. У приватности живи врло повучено, тако, да се не дружи ни са официрима.

Какав је економ: Креће се у границама прихода.

Какве је опште спреме и способности: Опште је спреме врло добре, и ова му не би сметала да добије виши чин и положај.

Какве је стручне спреме и способности: Спремену за ђенералштабну струку довољно не познајем, па не могу ни ценити.

Марљивост и радиност ка усавршавању у војним знањима: Довољно ради на знанственом усавршавању.

Је ли кажњаван у овој години: Није.

Је ли боловао у овој години: Није.

Заслужује ли препоруку у садашњем свом положају или звању: Заслужује.

Заслужује ли препоруку за виши следећи положај или звање: Заслужује, али као орган у вишем штабу.

Мишљење и примедбе виших старешина: О њему као ђенералштабном пуковнику, у погледу научне спреме и карактерних особина постоји моја специјална оцена.

Начелник Гл. ђштаба, ђенерал,  
Д. Ц. Марковић

Пов. КБр. 1893.  
2. новембра 1901. год.  
у Ваљеву

Оценио га: Командант дринске дивиз.  
области, Почасни ађутант Њ. В. Краља  
Пуковник, Богд. Дамјановић

(АС, ДК несређена грађа)

## 11.

Оцена за 1902. год.

Име и презиме: Степан Степановић.

Чин и род оружја или струке: Ђенералштабни пуковник.

Звање у коме је сада: Помоћник начелника штаба Команде активне војске.<sup>55</sup>

Карактерне особине: Поуздан. Отворен и искрен. Постојан. Нарави живе.

Физичка способност за службу у миру и рату: Потпуно здрав.



Како врши службу: Врло брижљиво и тачно, с вољом и преданошћу у опште.

Каквог је владања и понашања у служби и ван ове: Примерног. Какав је економ: Врло добар.

Какве је опште спреме и способности: Врло добре.

Какве је стручне спреме и способности: Врло добре.

Марљивост и радиност ка усавршавању у војним знањима: Ради на своме усавршавању.

Је ли кажњаван у овој години: Није.

Је ли боловао у овој години: Није.

Заслужује ли препоруку у садашњем свом положају или звању: Заслужује.

Заслужује ли препоруку за виши следећи положај или звање: Заслужује.

Мишљење и примедбе виших старешина: —

КБр. 898

29. новем. 1902. год.  
у Београду

Оценио га: Начелник штаба Ком. ак. војске  
Почасни ађутант Њ. В. Краља  
Пуковник, Светозар Нешић

(АС, ДК несређена грађа)

#### Н А П О М Е Н Е

1. Е. Белић, Степа Степановић, Београд, с. а, 175. Архивска грађа из збирке Народног музеја у Чачку, цитирана у овом раду, потиче из његове заоставштине. Добијена је на поклон од породице Белић из Београда 1984.

2. НМЧ, Рбр. 1381/84, Дневник Степе Степановића од 13. октобра 1885. до 2. марта 1886. године. За „заслуге, стечене у борби пред непријатељем“ у српско-бугарском рату одликован је Медаљом за војничке врлине, СВЛ 7 (1. 3. 1886) 108, Указ АББр. 1664 од 26. фебруара 1886. Већи део дневника објавио је у својој књизи Е. Белић, н. д, 64—82.

3. АВИИ, п. 14, 3, Ф. 4, бр. 34/1. Настава код трупа 1898. године. Као командант VI пука потпуковник Степа Степановић је на предлог министра војног одликован Орденом Таковског крста III реда, СВЛ 9—10 (22. 2. 1898), 145, Указ ФАБр. 1383 од 22. фебруара 1898. Оцену за ову годину добио је приликом преласка на дужност начелника Генералштабног одељења Команде активне војске, али она није сачувана; АВИИ, п. 14, к. 4, ф. 3, бр. 41/3, Командант Дринске дивизијске области — Команданту активне војске Пов. Бр. 1147, Ваљево 1. новембра 1898.

4. СВЛ 5 (3. 2. 1896) 159—170. Маневар Дунавске и Шумадијске дивизије 1895. год.

5. АВИИ, п. 14, к. 3, ф. 4, бр. 34/1.

6. АВИИ, п. 14, к. 15, ф. 2, бр. 7, Наредба команданта активне војске Пов. А. Бр. 587 од 9. септембра 1902; Први балкански рат 1912—1913, I, Београд 1959, 232.

7. СВЛ 43—44 (3. 11. 1895) 1075, Решење министра војног ФАБр. 7678 од 23. октобра 1895.
8. СВЛ 10 (22. 3. 1897) 220, Решење министра војног Пов. ФАБр. 115 од 7. марта 1897. године; Споменица педесетогодишњице Војне академије 1850—1900, Београд, с. а, 109.
9. СВЛ 11—12 (1. 4. 1897) 245, Решење министра војног ФАБр. 2317 од 19. марта 1897.
10. СВЛ 50—51 (20. 12. 1897) 933, Решење министра војног ФАБр. 9547 од 11. децембра 1897.
11. СВЛ 45 (24. 10. 1898) 1109, Решење министра војног ФАБр. 8048 од 19. октобра 1898.
12. АВИИ, п. 14, к. 21, ф. 2, бр. 41/2, Протоколи седница генералштабне комисије штаба Команде активне војске 1898—1902.
13. СВЛ 21 (29. 5. 1899) 591, Решење министра војног ФАБр. 3776 од 22. маја 1899.
14. СВЛ 28 (17. 7. 1899) 803, Решење министра војног ЛБр. 2030 од 11. јула 1899.
15. СВЛ 30 (29. 7. 1900) 635, Решење министра војног ФАБр. 5375 од 27. јула 1900.
16. АВИИ, п. 14, к. 21, 21, ф. 2, бр. 41/2.
17. СВЛ 48 (6. 12. 1902) 899, Решење министра војног ФАБр. 8871 од 3. децембра 1902. године; Споменица седамдесетпетогодишњице Војне академије 1850—1925, Београд 1925, 234.
18. СВЛ 4 (24. 1. 1898) 72, Указ ФАБр. 401 од 16. јануара 1898. године; СВЛ 17 (28. 4. 1902) 316, Указ ФАБр. 3031 од 26. априла 1902.
19. СВЛ 22 (1. 6. 1903) 440, Наредба министра војног ФАБр. 8 од 29. маја 1903. године. У исто време био је уредник Службеног војног листа.
20. СВЛ 26 (29. 6. 1903) 519, Указ ФАБр. 999 од 26. јуна 1903.
21. АВИИ, п. 2, к. 2, ф. 2, бр. 30, Списак официра за више штабове за ратни план 1903.
22. АС, ДК несређена грађа. Није имао оцене за 1903, 1904, 1906 и 1909. годину.
23. Сборник закона, уредаба и осталих војних прописа трајне важности у 1879. години, Београд 1879, 261—275; СВЛ 43 (14. 10. 1881) 967, Решење министра војног ФБр. 5238 од 12. октобра 1881.
24. АВИИ, п. 14, к. 5, бр. 20, Наредба команданта активне војске Пов. АКЛ Бр. 1110 од 30. септембра 1899.
25. Е. Велић, н. д, 29—31. О учешћу Степа Степановића у борби на Бабиној глави остала је забелешка „врло вредан и добро је јахао“, С. Скоко — П. Опачић, Војвода Степа Степановић у ратовима Србије 1876—1918, Београд, 1974, 40—57.
26. С. Грујић, Српско-турски рат 1876—77. год., Операције Тимочко-моравске војске, III, Београд, 1902, 227, 231. У релацији се налазе следећи подаци о његовом учешћу у овој борби: „На левом крилу центрума били су искупљени ови батаљони: рамски, хомољски, тамнавски, лепенички, црноречки и I и II класе моравски. Питомац В. академије Степан Степановић успевши да од свију ових батаљона прикупи неколико стотина и заузме стрелачке ровове између Црквине и Сушице и напрезањем његовим држали су се ту неко време упорно. Али при свем том и ако су артилеријом помагани морадосхе одступити после кратке али упорне борбе... У 5 сати борба је престала.“
27. С. Скоко—П. Опачић, н. д, 72—74.

**ВОЈВОДА СТЕПА СТЕПАНОВИЋ У СЛУЖБЕНИМ ДОКУМЕНТИМА  
ОД 1878. ДО 1903. ГОДИНЕ**

28. О раду потпоручника Степана Степановића као команданта корпусне побочнице преко Суве планине С. Скоко—П. Опачић, н. д, 75—79.

29. Рат Србије са Турском за ослобођење и независност 1877—78. године, Београд, 1879, 123, 129. „13. јануара састављена је добровољачка чета из Крагујевачке бригаде, под командом пешадијског потпоручника Степана Степановића, која је имала отићи у Пољаницу, и од тамошњих ваљаних Срба саставити батаљон, и наоружати га са спредњачама, које је командант Шумадијског кора, у тој цели послас био... 18. јануара... чета изабраних војника из Крагујевачке бригаде, који се сами пријавише са устаницима Пољаничанима, под командом потпоручника Степана Степановића, потпомогнути ватром брдског топа, нападоше Гоч; а две чете II Лепеничког батаљона под командом потпоручника Ђорђа Стојићевића нападоше Турке код села Девотина у леви бок и леђа. Турци нападнути са бокова и леђа после упорне борбе, напустише Гоч и отступе клисуром у правцу Врање, у 10 сати пре подне“; С. Скоко—П. Опачић, н. д, 80—82.

30. Споменница педесетогодишњице Војне академије 1850—1900, 127. Од 23 питомца XI класе Артиљеријске школе Степа Степановић је завршио школовање 14 у рангу.

31. Део од ове рубрике до краја сцене објавио је Е. Белић, н. д, 39, 40, 44. Подаци из рубрике „Оцена личних својстава“ објављени су и у чланку Живот војводе Степе Степановића, Споменница војводе Степе Степановића, Београд, 1930, 18.

32. Рат Србије са Турском за ослобођење и независност 1877—78. године, 322. Право на ношење истог ордена са мачевима стекао је на основу Закона о орденима и медаљама од 23. јануара 1883. године, Зборник закона и уредаба издатих у Књажевству Србији 38. Београд, 1883, 422, што му је Канцеларија ордена исте године признала, СВЛ 47 (3. 12. 1883), 1665.

33. Рат Србије са Турском за ослобођење и независност 1877—78. године, 318; Е. Белић, н. д, 35.

34. Рат Србије са Турском за ослобођење и независност 1877—78. године, 325; С. Скоко—П. Опачић, н. д, 59 дају погрешан податак да је овом медаљом одликован указом од 1. децембра 1876.

35. Е. Белић, н. д, 31.

36. Распис о ратној споменици ФБр. 4257 од 26. априла 1878. године, Зборник закона и уредаба издатих у Књажевству Србији 32, Београд, 1878, 306.

37. АВИИ, п. 14, к. 22, бр. 3/1, Књига службених и личних односа официра Главног генералштаба за 1887. годину; С. Скоко—П. Опачић, н. д, 63—82.

38. СВЛ 45 (6. 11. 1882), 1324, Решењем министра војног ФН 5121 од 1. новембра 1882. поручник Степан Степановић је премештен на ову са дужности ађутанта V батаљона у II пешадијском пуку, на којој је био од 31. марта.

39. СВЛ 4 (28. 1. 1881) 51. Решењем министра војног ФСБр. 26 од 7. јануара 1881. Степа Степановић је постављен за заменика судије у Војном суду за Гарнизон крагујевачки и II Шумадијску дивизију.

40. СВЛ 43 (23. 10. 1882) 1264, Указ ФБр. 4943 од 20. октобра 1882.

41. СВЛ 7 (17. 2. 1883) 331, Решење министра војног ФБр. 895 од 15. фебруара 1883. Степа Степановић је, поред редовне дужности, био наставник војног и телесног вежбања у крагујевачкој Нижој гимназији од 21. фебруара 1883 до 1. јула 1884, СВЛ 8 (26. 2. 1883) 376, Решење министра војног ФН 1057; НМЧ, Р. бр. 1387/84, Лични и службени односи и оцене генералштабног пуковника Степана Степановића; Е. Белић, н. д, 48.

42. Део података из ове рубрике објавио је Е. Белић, н. д, 46.

43. СВЛ 6—7 (23. 2. 1887) 149, Указ ФБр. 1242 од 22. фебруара 1887. Степа Степановић се пријавио за полагање капетанског испита у лето 1885, али га је рат у томе омео. Командант Шумадијске дивизије пуковник Стеван Бинички

предлагао га је да буде унапређен за ратне заслуге, али краљ Милан Обреновић то није усвојио, НМЧ, Р. бр. 1381/84; Е. Белић, н. д; 78. После рата поново је пријавио и добио одобрење да полаже испит за виши чин. У међувремену наредбом Врховног команданта АББр. 1740 од 1. марта 1886. разрешени су обавезе полагања практичног дела испита „официри, који су припадали саставу оперативне војске“, СВЛ 8—9 (10. 3. 1886) 133. У СВЛ 1 (10. 1. 1887) 24 објављено је да је поручник Степан Степановић положио испит за чин капетана.

44. СВЛ 39 (11. 10. 1888) 1191, Решењем министра војног ФАБр. 6561 од 10. октобра 1888. пешадијски капетан Степа Степановић распоређен је за ађутанта у Главном генералштабу. На овој дужности одликован је Орденом Таковског крста IV реда указом ФБр. 1110 од 21. фебруара 1889, СВЛ 8 (23. 2. 1889) 259.

45. Е. Белић, н. д, 86—90.

46. СВЛ 18—19 (7. 5. 1893) 478, Указ ФАБр. 2362 од 26. априла 1893. Министар војни је решењем ФББр. 8178 од 8. октобра 1891. накнадно одобрио капетану Степану Степановићу да може полагати испит за чин мајора, СВЛ 38 (12. 10. 1891) 1186. Податке из Протокола генералштабне комисије, пред којом је полагао испит, објавио је Е. Белић, н. д, 90—92. Обавештење да је положио испит за чин генералштабног мајора објављено је у СВЛ 16 (22. 4. 1892) 444.

47. СВЛ 31 (2. 8. 1893) 870, Са дужности команданта V батаљона премештен је указом ФАБр. 5280 од 2. августа 1893. за начелника генералштаба Дринске дивизијске команде.

48. СВЛ 38 (12. 9. 1892) 1060, Указом ФАБр. 5928 од 1. септембра 1892. Степа Степановић је са дужности начелника генералштаба Дринске дивизијске команде премештен за вршиоца дужности команданта V батаљона. На овој дужности је утврђен указом ФАБр. 2812 од 15. маја 1893, СВЛ 20—21 (20. 5. 1893) 535.

49. СВЛ 39—40 (11. 10. 1895) 960, Указом ФАБр. 7307 од 8. октобра 1895. мајор Степа Степановић је премештен на дужност команданта VII батаљона. Својим белешкама у рубрици примедбе начелник Главног генералштаба генерал Јован Мишковић показује да је пажљиво пратио његово стручно усавршавање и плански утицао на његов ток.

50. СВЛ 10—11 (17. 3. 1896) 389, Указ ФАБр. 1428 од 12. марта 1896. На овој дужности одликован је Орденом Белог орла V реда, НМЧ, Р. бр. 1387/84.

51. СВЛ 16—17 (3. 5. 1897) 330, Указ ФАБр. 3507 од 29. априла 1897.

52. СВЛ 31 (6. 8. 1900) 662, Указом ФАБр. 5689 од 5. августа 1900. постављен је на ову дужност, пошто је месец дана био на расположењу министра војног. Истог дана када је објављена веридба краља Александра Обреновића и Драге Машин изашли су укази о пензионисању генерала Илије Ђукнића, генерала Василија Мостића и пуковника Леониде Соларовића. Пуковник Степа Степановић је разрешен дужности начелника Општег војног одељења Министарства војног и престао да уређује Службени војни лист, Указ ФАБр. 4871 од 12. јула 1900. године, СВЛ 28 (15. 7. 1900) 578.

53. СВЛ 15 (7. 4. 1901) 321, Указ ФАБр. 2493 од 6. априла 1901.

54. СВЛ 49 (4. 11. 1901) 1020, Указом ФАБр. 8736 од 30. октобра 1901. премештен је за команданта Тимочке пешадијске бригаде. Оцена за 1901. не садржи податке о његовом службовању у Зајечару. Е. Белић, н. д, 98.

55. СВЛ 16 (20. 4. 1902) 293, Указом ФАБр. 2829 од 19. априла 1902. постављен је за помоћника начелника штаба Команде активне војске. Када је ова команда престала да постоји примио је дужност помоћника начелника Главног генералштаба, СВЛ 46 (24. 11. 1902) 851, Указ ФАБр. 8426 од 20. новембра 1902. По положају био је уредник часописа „Ратник“ од маја 1902 до јуна 1903, Двадесетпетогодишњица Ратника 1879—1904, Београд, 1904, 474. На предлог министра војног одликован је Орденом Таковског крста II реда, СВЛ 8 (22. 2. 1903) 153, Указ ФАБр. 1503 од 22. фебруара 1903.

ЉУБОДРАГ А. ПОПОВИЋ

### **ПРВЕ ДЕЦЕНИЈЕ РАДА БИБЛИОТЕКА У ЧАЧКУ И ГОРЊЕМ МИЛАНОВЦУ**

Развитак културе једног краја представља саставни део његове историје. А један од великих чинилаца тог културног развитка свакако је и ширење књиге. Ако у тим настојањима прође више од једног века, онда то говори о значајном послу који је до сада обављен.

Ова, 1984. година представља значајан датум у културној историји чачанског и горњомилановачког краја: навршава се 125 година од отварања библиотека у Чачку и Горњем Милановцу, центрима ондашњих округа. Ако овоме додамо да су оне две од седам које су тада у Србији постојале (једна у Београду а шест у окружним варошима),<sup>1</sup> сматрамо да ово не сме остати незабележено.

Библиотеке, односно „читалишта“, како су тада називана, или касније „читаонице“, отворане су у обновљеној Србији четрдесетих година XIX века. Тако је прва читаоница отворена у Београду 1846. године под називом „Читалиште београдско“. По угледу на ово, отворена су исте године читалишта у Крагујевцу, Неготину, Пожаревцу и Смедереву.

Један од главних узрока који су покренули мисао о оснивању библиотека био је тај што се количина штампаних књига све више умножавала, а њихова цена била је доста висока, па их није могао свако да купи. Библиотеке су могле да купе књиге, да их добију на позајмицу и да их дају на „прочитавање“.

Међутим, после овог краткотрајног успеха, читалишта у Србији захватила је криза. Њихов рад је замро. Једино је читалиште београдско наставило рад.

Нове генерације младих школованих људи увиделе су у току школовања да су библиотеке и књиге у њима моћно оружје у просвећивању широких маса народа. Зато оне настоје да се рад на отварању библиотека настави. Резултат тих настојања је и распис који је почетком 1860. године упућен окружним начелствима од стране министра просвете:

„Установе као што су читалишта, потпомажу књижевност, распростиру образовање и развитак у народу, подржавају друштвеност и многе друге ползе приносе и појединима и општности.

За то попечитељство просвете, желећи да се та заведења у нашем отечеству умноже, где постоје да се одрже и утврде, препоручује овим расписом начелству да се оно постара, да својом важношћу и саветом учини, да се у окружном месту читалиште ако га нема, заведе, а ако таково већ постоји да му се иде на руду, да може опстати и од ползе бити. Попечитељство просвете нада се, да ће начелничество очекивању његовом и у овом смотрењу одговорити.

Начелничество неће пропустити у своје време јавити овом попечитељству, кад је и у колико могло ову препоруку извршити. Ако пак читалиште у тамошњој постоји, нека јави у каквом се стању налази“.<sup>2</sup>

Но, ни тада власти нису показале довољно слуха за ова настојања. Министарство је, због тога, половином марта морало да најзваничнијим актом подсети нека начелства, међу њима и чачанско и рудничко, на посао који им предстоји.

Опомињући их на своје писмо од јануара, министар просвете је наставио:

„Знам да на више места велики тегоба има за установљење читалишта. Негде нема згодног сместишта, негде је теже месно свештенство, грађанство и званичнике на то покренути може бити из разни узрока.

При свем том ја сам уверен да би и тамошње окружно место могло имати читалиште, ако не равно Београдском, Крагујевачком и други јачи вароши а оно према тамошњим околностима.

Може бити, да се на неким местима баш због тога отварају читалишта и не приступа што се жели с јачим средствима почети. Но нетреба с ума сметати, да је кориснија и омања новине здруженом снагом држати и читати, него чекати оно време кад се буде могло више листова набављати.

Ово расуђивање побуђује ме позвати вас Господине, да живо настанете с добром ревности уверен сам да ћете успети, да се што пре и у вашем окружном месту читалиште заведе, ма оно с почетка, као што сам мало пре споменуо и слабије снабдевано било.<sup>43</sup>

Тек на овај поновљени захтев за обављање овог посла, стигао је одговор у мају, из обадва начелства, о извршењу задатка који им је био постављен. Она су јављала о отварању читаонице у својим окружним варошима.

Да ли су, и како, напредовале читаонице наредних година, има мало података. Једно је сигурно — да њихов напредак, као ни осталих у Србији, није био такав да би могао задовољити. Доказ ове тврдње је и поновна интервенција министра просвете, која је уследила крајем 1868. године:

„Позната је народна изрека, да је „слеп код очију“ ко не зна читати. Тим је народ јасно показао, колико уме да цени корист, која се може да има од читања и добрих и научних књига. Суд је тај толико довољан, да мени не остаје ни најмање потреба доказивати корист од те вештине.

Међутим, остаје нам старати се како да се у народу нађу књиге добре за читање, како да се удесе прилике, да се што већи број може користити књигом и читањем.

За ту пак намеру препоручујем начелству да оно настане да се у његовом подручју:

1. Заводе читаонице, где је год могуће, а то би било могуће онде где има школа.

2. У свакој школи већ има орман за чување књига и записа. Он може послужити да се сместе и књиге или листови, које би општине набавиле ради читања у читаоници свакој.

3. Зграда за сакупљање не мора бити бог зна како пространа и богато намештена: астал и неколико столица је доста да буде за прво време.

4. Књиге пак за читање могу се препоручити најпре оне које имају за циљ да шире и тврде хришћански морал у народу, да снаже родољубље, да упознају с појмовима најпречим народу у животу и за живот, а исто тако и листови. Особито ваља гледати да се што више прибави знања од најближе практичне потребе.

5. Начелству се препоручује, да живо настоји и светује се да се ове читаонице као веома полезне установе за ширење нужних у народу знања отварају, да им се руко помоћ од стране власти указује, како би се народ и на тај начин могао користити благом, које даје знање и дружење.

6. Начелство ће ме известити увек кад се где која читаоница отвори, а и доцније од времена до времена, јављаће ми за стање њихово“.<sup>4</sup>

У одговору на овај распис начелства су била ажурнија него раније. Јануар 1869. био је месец њиховог интензивног рада. Оба су јављала о поновном отварању читаоница.

Јасан преглед стања и броја читаоница имаћемо тек 1876. и 1882. године. Подаци чије је сакупљање обављено у току 1874. и 1875, односно 1881. године, говоре и о читаоницама на овом подручју.

Захваљујући томе, као и одговорима на распис из 1860. и 1868. године, можемо овом приликом, да говоримо о првих двадесет пет година рада јавних библиотека у Чачку и Горњем Милановцу.

## ЧАЧАК

На распис министра просвете од јануара 1860. године одговорило је чачанско Окружно начелство тек после више од три месеца. Вести су биле врло повољне. Начелство је јављало да је у окружној вароши (Чачку) читалиште „заведено“ и у недељу, 10. априла отворено. Читаоница је имала 80 чланова, али је изражавана нада да ће њихов број ускоро нарасти на 100, можда и више. Читалиште је било доста сиромашно, али је постојало уверење да ће се и то, по речима окружног начелника, поправити.

Иако је у свом извештају окружни начелник Маџаревић обећао да ће „Чачани као људи који све чине, да од други добри грађани не остану“<sup>4</sup> урадити све да се читаоница још боље развије, изгледа да није било тако.

Да је све ишло како треба и да је развитак, не само чачанске, већ и других читаоница био задовољавајући, не би дошло до поновне већ наведене, интервенције министра просвете крајем 1868. године.



Као одговор на овај распис, Начелство округа чачанског је 10. јануара 1869. године јавило да је, захваљујући раду окружног начелника, 5-ог јануара отворена и почела да ради читаоница и да има 72 члана.<sup>5</sup> Начелник Коцић, који је постао председник читаонице, 19. јануара послао је министру допунски извештај о њеном отварању. Он је јављао да је читаоница у Чачку отворена из два разлога. Први је произилазио из захвалности према министру што је учинио да она поново почне да ради, а други — што је министар послао на дар трећи део своје књиге о васпитању.<sup>6</sup>

Када се захваљивао министру за читаоницу, Коцић је имао у виду и следеће: да је она једина у читавом округу који броји 58.037 становника (по попису из 1866. године), и да сам Чачак има 650 писмених грађана, односно 33,28 одсто.<sup>7</sup> Увођењем оваквих „завода“, наглашавао је, ситуација ће кренути на боље, наступиће бржи културни преображај.

Међутим, сав труд изгледа није уродио плодом. У свом извештају о читаоници чачанској у 1874. години, Коцић је навео да је она имала само 68 чланова, што је мање него раније. Дакле, 1869. године на сваких 100 писмених било је деветоро чланова читаонице, а 1874. само седморо. Што је дуже ова читаоница постојала, број чланова се смањивао, тако да их је крајем 1880. било 45.<sup>8</sup>

Колика је годишња читаоничка чланарина била пре 1874. године, не знамо, јер нема докумената. У 1874. она је за годину износила 48 гроша чаршијских, а у 1880. осам динара. Истовремено капитал читаонице достигао је, по одбитку свих трошкова, 1874. године 6.394 гроша и 32 пара чаршијских, а 1880. већ 873,30 динара. Сем чланарине, у овај капитал је улазио и новац који је читаоница добијала од забава (које је приређивала), као и интерес на утрошени новац.<sup>9</sup>

У прво време чачанска општина није помагала читаоницу, али је то од 1875. почела да чини. Помоћ се састојала у давању просторије за читаоницу и греву.

Књижни фонд био је доста сиромашан. Тако је на крају 1880. године читаоница имала само 32 књиге.

Од новина и часописа дужи низ година пристизали су у ову читаоницу: „Српске новине“, „Застава“, „Исток“, „Глас Црногораца“, „Јавор“ и „Тежак“, а повремено „Јавност“, „Видовдан“, „Глас јавности“, „Бугарска независност“, „Обзор“, „Будућност“, „Граничар“, „Ново Доба“, „Корешподенција“, „Београдске новине“, „Време“, „Глас народа“, „Рад“, „Преодница“, „Школа“, „Сион“, „Отаџбина“

„Србадија“, „Видело“, „Порота“, „Сељак“, „Српска Зора“, „Стармали“, „Здравље“, „Српски лист“. Страна штампа је била веома сирото заступљена — са два листа.<sup>10</sup>

Ту су биле мапе и карте (нпр. Европе, Србије, појединих округа), слике владара, грбова и знаменитих објеката (манастира посебно).

Читаоница је располагала једним великим орманом и једном полицом за књиге и новине. Имала је 12 столица, један већи и један мањи сто. Сто је био прекривен вуненим чаршавом. За осветљавање просторије коришћени су три чирака са свећама и једна лампа.<sup>11</sup>

### ГОРЊИ МИЛАНОВАЦ

И у Горњем Милановцу је распис министра просвете 1860. године уродио плодом. Начелство округа рудничког у своме извештају од 11. маја јављало је да је у овој вароши отворено читалиште „на Томину недељу“. Новоотворена читаоница имала је 40 чланова. Истовремено, начелство је обећало да ће настојати да се читаоница учврсти и опстане.

Но, и поред обећања, ни ова читаоница није била боље среће од других. Нови покушај је учињен и почетком 1869. године. На сам дан почетка нове године, 1. јануара, отворена је поново читаоница у овом месту. Број њених чланова сада је био далеко већи — 70 редовних.<sup>12</sup>

Истичући посебно да је Горњи Милановац мала варош и да у читаоници има доста чланова, начелство је имало у виду укупан број становника и број писмених међу њима. По последњем попису (из 1866. године) место је бројало 858 становника, с тим што је писмених било мање од половине — 335.<sup>13</sup> Скоро сваки пети од њих, био је члан читаонице, што је свакако леп успех. Начелство је јављало да тако велики број читалаца даје наду да ће овако корисна установа све више напредовати. Али, овако оптимистичке изјаве ипак су биле нереалне. Већ у 1874. години број чланова је више него преполовљен. Било их је само 23. Наредних година и овај број се смањивао. И — у почетку 1879. године читаоница је, по извештају дотадашњег председника, окружног проте Стевана Јаковљевића, била напуштена, а већ следеће, 1880. и није имала чланова.<sup>14</sup>

Чланарина је у време постојања читаонице била различита. Тако је 1860. износила по један цванцик месечно, а 1874. године 48 гроша чаршијских за 12 месеци. Капитал је 1875. године достигао 5.625 гроша и девет пара чаршијских. Читаоничка готовина износила је 1881. године 42 дуката цесарских и 676 гроша чаршијских и била је, пошто читаоница није радила, дата „под интерес“ двојици људи. Сем чланарине, у овај капитал улазио је и новац од посела (забава) и поклона.

Општина горњомилановачка никада није помагала читаоницу. Овој то није било потребно, јер је имала довољно прихода од чланарине и новца датог под интерес.

Књижни фонд овако мале читаонице био је, за ондашње прилике, веома богат. Он се, на пример, 1874. године састојао од 243 књиге. Када је читаоница 1880. године привремено престала да ради, њихов број износио је 190.

Од листова је, по подацима из 1874. године, читаоница добављала: „Српске новине“, „Видовдан“, „Будућност“, „Јавност“, „Глас јавности“, „Тежак“ и „Домишљан“. Преплата на листове је редовно плаћана. Страна штампа није била заступљена ни једним примерком.

Опрема читаоничка крајем 1880. године састојала се од једног ормана за књиге, једне полице за новине, три корнице за новине, два стола, једне столице, и две клупе. Читаоница је имала и своју посебно написану фирму, додуше тада скинуту. За осветљење читаонице служила је једна лампа.

Н А П О М Е Н Е

1. „Просветни преглед“, 1881, стр. 92
2. Архив Србије, Министарство просвете, Ф VIII п. 1238/860. (у даљем тексту АС, МПс).
3. АС, МПс, IV п. 758/870.
4. АС, МПс, Ф VIII п. 1238/860.
5. АС, МПс, Ф IV п. 758/870.
6. АС, МПс, Ф IV п. 758/870. Министар просвете је те 1868. године био Димитрије Магић, а књига је била: Наука о васпитању, део 3, Васпитање одрасле деце и омладине и разне школе, Београд, 1868. године.
7. „Просветни преглед“, 1881, стр. 94, 97.
8. АС, МПс, Ф IV п. 333/882.
9. Бранко Перуничкић, „Прве читаонице у Србији“, (архивска грађа), „Библиотекар“, 1971, број 1, стр. 76.
10. Већ наведене сигнатуре под бројем 8 и 9.
11. Бранко Перуничкић, нов. дело, стр. 79.
12. АС, МПс, Ф VIII п. 1238/860.
13. АС, МПс, Ф IV п. 758/870.
14. Просветни преглед, 1881. стр. 94.
15. Б. Перуничкић, нов. дело, стр. 71.
16. „Извештај председника читаонице Горњо Милановачке“, упућен суду исте општине, МПс, Ф IV п. 333/882.

НОВАК ЖИВКОВИЋ

**СТАРОВЛАШКИ КРАЈ НЕМИРНЕ 1877. ГОДИНЕ**

(Избор докумената)

2. ЈАНУАР 1877. ГОДИНЕ

НАЧЕЛНИК СРЕЗА АРИЉСКОГ — НАЧЕЛНИКУ СРЕЗА  
ДРАГАЧЕВСКОГ: ТРАЖИ НАКНАДУ ТРОШКОВА НА ОП-  
РАВЦИ ЋУПРИЈЕ ПРЕКО МОРАВИЦЕ КОД ДИВЉАКЕ.

Начелнику Среза Драгачевског

Да би се ћуприја на реци Моравици оправила због сада пост-  
тпјећи околности требало је по зактеву г. Клинара<sup>1</sup> инжинира по-  
ред Мајстора и потребне надничаре које (је) народ вама повереног  
среза дати имао, а дао није, са тога је г. Клинар бијо принуђен  
ово на терет државног издатка набавити и из Суме на Мајсторе  
за ћуприју одобрене и гвожђарију исплатити.

Сад пак кад је рачун поднешен, г. Министер грађевина на-  
редијо је, да се Сума од 470 гроша чар. од вас изиште и на попу-

њавање Касе после пошто су се морали надничари за паре изискати кад народ није хтео сам снагу дати.

Зато молим вас на основу напред изложеног да ми 470 гр. чар пошлете да је каси државној вратим.

№ 4.

2. Јануара 1877.

у Ариљу

Начел. Ср. Ариљск.

Гл. Протић

(Прим.) 5. Јан. 1877. г.

№ 33.

(Забелешка)

Тражити одобрење за прирез.

9/1.877.

М. Миловановић

АС-МФ-Е-1877. нефасц.

---

24. ЈАНУАР 1877. ГОДИНЕ  
ГЕНЕРАЛ РАНКО АЛИМПИЋ — МИНИСТРУ ИНОСТРА-  
НИХ ДЕЛА: ЈАВЉА О КРШЕЊУ ДЕМАРКАЦИОНЕ ЛИ-  
НИЈЕ И КРАЂИ СТОКЕ; ЈАВЉЕНО И ТУРСКОМ КОМАН-  
ДАНТУ У СЈЕНИЦИ

Господине Министре.

Писмом мојим од 26-ог прошлог месеца и године О№ 1014. имао сам част јавити да су 25-ог истог месеца прешли на Заскоку преко Демаркационе линије у нашу страну неколико башибозука, запљенили неколико говеди и потерали у Турску, али да су местни сељаци стоку отели натраг.

Сада имам част јавити да је један наш сељак из Ерчега прешао у Турску, тамо украо 2 вола и претерао у нашу страну.

Наша стража на ступској Чесми ухватила је истог сељака са воловима, ове му одузела и послала Команданту Кушићског положаја.<sup>2</sup>

Командант овог положаја писао је турском команданту у Сеници Мехмед Али паши о томе и јавио му, да волове држи на његовом расположењу у неутралном рејону код Кушића.

Ово ради знања.

Примите уверење мог особитог поштовања.

ОН<sup>о</sup> 38.

24. Јануара 1877. год.  
у Шапцу

Командант Дринс. Корпуса  
Генерал Алимшић

Министру Иностраних дела  
Господину Јовану Ристићу

АС-МИД-II-77/1877.

---

2. ФЕБРУАР 1877. ГОДИНЕ  
НАЧЕЛНИК ИВАЊИЧКЕ СТАНИЦЕ — НАЧЕЛСТВУ ОК-  
РУГА УЖИЧКОГ: ИЗВЕШТАВА ДА СЕ КОМОРА СЛУЖИ  
УГЛАВНОМ ТОВАРНИМ КОЊИМА; ОГРАНИЧЕН КОЛСКИ  
САОБРАЋАЈ

Началству Округа Ужичког

Комора уопште из овог Среза служи се са коњима због врле-  
ти. У читавом срезу Народ се врло мало са колима служи због врле-  
ти, но са коњима, осим што имаде нешто кола у општинама Шум-  
љанској и Приличкој из којих су по боља са побољим воловима  
пробата и у возаре разних трупа уписата, а код њих су кола оп-  
равна.

У овој варошици има неколико батал кола без волова, но  
такова ћу ово дана дати да се оправа. Од мајстора коларских ови  
су људи: Милан Луковић из Ивањице, Павле Филимановић из Б.  
вароши, Јован Дрндаревић из Прилика, који нису ни у једној кла-  
си војске, и Боле Нешовановић из Б. вароши, али је уписат у  
возаре, а од ковача има само неки Андраш Белчак.

Ово је мој понизни одговор на предпис Началства тога од  
30. гр. м. № 586.

№ 85.

2. Фебруара 1877. г.  
Ивањица

Началник  
Ст. Ивањичке  
П. Јовановић

АС-НОУ-1877. нср. гр.

10. ФЕБРУАР 1877. ГОДИНЕ  
МИНИСТАР УНУТРАШЊИХ ДЕЛА — МИНИСТРУ ИНОСТ-  
РАНИХ ДЕЛА: ЈАВЉА ДА СУ ТУРЦИ УПАЛИ ИЗ КЛАД-  
НИЦЕ У ВАСИЉЕВИЋЕ ПА ЈЕДНОГ ЧОВЕКА УБИЛИ, А  
ДРУГОГ ОПАСНО РАНИЛИ

Господине,

По извештају начелства округа ужичког од 3. овог месеца  
№ 679. прешли су ноћу 1. тек. месеца осам Турака из села Кладнице  
у сјеничкој нахији, у нашу страну, и убили су у селу Васиљевићима  
Вићентија Крунића у његовој кући, а Гају Ђинића опасно су ранили.

Част ми је саопштити вам ово, ради даљег вашег поступка.  
Примите, Господине, уверење о моме поштовању.

П№ 795.  
10. Фебруара 1877. год.  
у Београду

Министар  
унутрашњих дела,  
Рад. Милојковић

Господину Министру иностраних дела

АС-МИД-А-II-77/1877.

26. ФЕБРУАР 1877. ГОДИНЕ  
ДРИНСКИ КОРПУС — НАЧЕЛНИЦИМА СТАНИЦА: РАСПИС  
О ИЗДАВАЊУ ХРАНЕ ИЗБЕГЛИЦАМА ПРИ ПОВРАТКУ  
КУЋАМА

Време предаје 26/2. 1877. у 5 час. 35 мин. по подне у Шапцу  
Време доласка 26/2. 1877. у 10 час. 50 мин. по подне у Ужицу

Т е л е г р а м

Началнику Станице: Ужице, Пожега, Ивањица, Ариље, Кушић.  
Кремне

Према депеши Г. Министра војеног од данашњег ИБ№—10911  
налаже се начелнику тамошње станице, да се сиромашним бегун-  
цима при повратку својим кућама, благопоступајући са њима, на  
станицама по могућству преноћиште и храна издаје. Полицијске



власти сиромашним страдалницима ради уверења да су доиста сиромашни издаваће објаве, а началници станица на тим објавама бележиће колико су кад хране издали.

И№ 1180.

Помоћ. интенд.  
Дрин. корпуса  
Х. Ј. Куртовић

АС-НОУ-1877. нср. гр.

---

26. ФЕБРУАР 1877. ГОДИНЕ  
МИНИСТАРСТВО ГРАЂЕВИНА — НАЧЕЛСТВУ ОКРУГА  
УЖИЧКОГ: НЕКА ПИТАЊА У ВЕЗИ ГРАДЊЕ ЂУПРИЈЕ  
КОД ИВАЊИЦЕ

Начелству Округа Ужичког

Са извештем тога Нтва од 1-вог т. м. К№ 158. послати рачун и документа односећа се на грађење једне дрвене художествене ћуприје на Моравици код Ивањице, са 2.650 гр. и 30 пара пореских од одобрене суме на горњој грађевини, Министарство је грађевина примило.

На питање Нтва одкуда ће се предузимачу по окончаном рачуну више израђени посао у 7.564 гр. и 10 пар. чаршијских исплатити, одговара му се следејуће:

Да је рачун вишка прегледан, и нађено, да је сума заслуженог вишка не од 7.564. гр. и 10 пара, но од 7.810 гр. чаршијских према уговору и према каквоћи радова и места у оцени претерана, па је та сума сведена на 5.564 гр. чар. која би се могла за правилнију узети и одобрити, ако се оправда да се је и предузимач за показавши се вишак послова по гласу 11-те тачке уговора предходно са надзиравајућом влашћу споразумео био: јер по местном положају као што се у плану даје видити, изгледа, да се трошак могао или сасвим избећи, или на јошт много мањи свести, — но што је сада на 5.564 гр. чар. нађено, да би се могло за правичније узети и одобрити.

Зато се Нтву повраћају сва документа и акта са рачуном вишка под а као и привремено примљена сума која је овде у депозиту под неповређеним печатом Нтва лежала, с том препоруком,

да Нтво даде чрез дотичног Инжинира у споразумљењу са предузимачком и јошт којим лицем од Нтва одређеном. Други рачун вишка сачинити, комисионо потписати и такови овамо што скорије поднети на преглед и одобрење поради одужења за 1876. рачунску год. коме ће се новом рачуну имати додати и планчић са тачним означањем у њему, места, мера и каквоће израђеног вишка као и са каквим је материјалом тај вишак посла израђен.<sup>3</sup>

Г№ 125  
26. Фебруара 1877. год.  
Београд

Руководатељ  
Рачуноводног Одељења  
Ав. Церман

АС-НОУ-1877. нср. гр.

---

2. МАРТ 1877. ГОДИНЕ  
РАСПИС МИНИСТРА ФИНАНСИЈА КОЈИМ СЕ УКИДА НАРЕДБА ИЗ ПРОШЛЕ ГОДИНЕ О ЗАБРАНИ ИЗВОЗА У ТУРСКУ ХРАНЕ И ОСТАЛОГ

Време предаје 2. фебр. 1877. у 5 час. — мин. по подне у Б. М.<sup>4</sup>  
Време доласка 2. фебр. у 10 час. 15 мин. по подне у Ужицу.

Т е л е г р а м

Начелствима Окружним: Крушевац, Чачак, Ужице, Лозница и Шабац

Пошто су престале оне прилике, рад којих је било забрањено, да се у турску извози храна, дрва и све што је за живот потребно, то сам се нашао побуђен укинути сада наредбу од 5. фебруара прошле године Ебр. 285.

Јављајући ово и начелству, препоручујем му да оно то обзнани у своје подручју.<sup>5</sup>

ЕБр. 130  
2. Марта 1877. г.  
Београд

Министар финансије,  
В. Јовановић

АС-НОУ-1877. нср. гр.

8. МАРТ 1877. ГОДИНЕ

КОМАНДА ДРИНСКОГ КОРПУСА — НАЧЕЛНИЦИМА СТАНИЦА: РАСПИС О ИЗДАВАЊУ ХРАНЕ ПОСТРАДАЛИМ ОД РАТА

Време предаје 6/III 1877. у 2 час. — мин. по подне у Шапцу

Време доласка 6/III 1877. у 3 час. 50 мин. по подне у Ужицу

Т е л е г р а м

Начелнику Станице: Љешница, Кремна и т. д.

Правим ратним страдалницима из опустелих крајева, може се издавати одређена количина хране на Станицама, по објави од општинских власти без потврде полицијске.

О овоме се поред знања и управљања усљед депеше г. Министра војеног (од) 8/III ИВ№ 11.282 томе Начелнику Станице јавља.<sup>6</sup>

ИН№ 1273.

Помоћ. Инт. Дрин. Корпуса  
П. Ј. Куртовић

АС-НОУ-1877. нр. гр.

8. МАРТ 1877. ГОДИНЕ

НАЧЕЛНИК СРЕЗА МОРАВИЧКОГ — НАЧЕЛСТВУ ОКРУГА УЖИЧКОГ: ЈАВЉА О ОТИМАЊУ СТОКЕ У ВАСИЉЕВИЋИМА; МОЛИ ЗА ОДОБРЕЊЕ ДА ПОЈАЧА СТРАЖУ НА ГРАНИЦИ

Начелству округа ужичког

Карауле Вучја пољана, Радешковина и Јаворска постоје наспрам атара на граници села Кладнице.

Село Кладница и Кладничани у опше су познати као највећи разбојници и зликовци овог краја, који су већ одпочели нашим људима пљачке чинити; тако јуче отели су и отерали 15 говеди Милети и Аћиму Бојовићу — Белошевићу — из Васиљевића као што сам под данашњим и Начелство депешом известио.

Када су они јошт сада одпочели отимања у нашој земљи

чинити кад снег на граници скоро по фата постоји, онда шта ћеду ови разбојници чинити кад гора озелени.

Да би се у колико је могуће наш народ од пљачкања ових зликоваца сачувао, учтиво предлажем началству да изволи одобрити на поменуте 3 карауле да ставим по 10 пандура — стражара —, како би ови што сигурнију везу између караула у патролирању имати могли и томе што већу сигурност нашим људима указали, јер са одређеним бројем стражара на те три карауле ни мислити се не да да ћеду бити у стању те зликовце од пљачкања и других Зала обуставити.<sup>7</sup>

№ 794

8. Марта 1877. год.

Ивањица

Дужност вршећи

Началника Ср. Моравичког

Писар

Л. М. Кекић

АС-НОУ-1877. нр. гр.

---

10. МАРТ 1877. ГОДИНЕ

НАЧЕЛНИК СРЕЗА МОРАВИЧКОГ — НАЧЕЛСТВУ ОКРУГА  
УЖИЧКОГ: ИЗВЕШТАВА О ПОСЕДАЊУ ГРАНИЧНИХ КА-  
РАУЛА ОСИМ ОНИХ КОЈЕ ТУРЦИ ЈОШ НИСУ НАПУСТИЛИ

Време предаје 10/III 1877. у 8 час. 20 мин. пре подне у Ивањици  
Време доласка 10/III 1877. у 11 час. 10 мин. пре подне у Ужицу

Т е л е г р а м

Началству окр.

Ужице

Пограничне карауле овог Среза све ће се сутра заузети осим Јавора, Вуч(ј)е пољане, Радешковине и Васиљевића с' тога што Турци овај простор границе још уступили нису.

№ 720

За Начел. ср. Морав.

писар

М. Шкекић

СТАРОВЛАШКИ КРАЈ НЕМИРНЕ 1877. ГОДИНЕ

Прим. 10. Марта 1877. г.  
№ 1582.  
(Концепт)

Г. Министру Унутрашњих дела

4-ри наше Стражаре у Срезу Моравичком, а на име: Јаворска, Васиљевићка, Вучија Пољана и Раденковина, нису још од наших стражара заузете, што турска војска није ни до данас наше земљиште у том простору оставила.

О чему Началничество има Чест известити г. Министра Унутрашњих дела ради знања с тим да Началничеству није познат узрок што Турска војска нашу земљу и на горе означеном простору не оставља.

10/3.877.

Началник  
П. Ђелмаш

АС-НОУ-1877. нср. гр.

---

13. МАРТ 1877. ГОДИНЕ

НАЧЕЛСТВО ОКРУГА УЖИЧКОГ — НАЧЕЛНИКУ СРЕЗА АРИЉСКОГ: ИЗВЕШТАВА ДА РАСПОРЕД ВОЈСКЕ ОСТАЈЕ ПО СТАРОМ ДОК ЗАУЗЕТУ ТЕРИТОРИЈУ ДРЖЕ ТУРЦИ

Начелнику среза Ариљског.

Командант Дринског Корпуса, актом од 9. т. м. № 1785. јавља: да је Министар војни под 8. т. м. Ф№ 3575, решио: да дислокација војске остане онако како је до сада била, док се граница дринске територије не очисти од турске војске, а после ће се одредити мирнодобска дислокација.

Ово вам се саопштава, како би могли дати нужна обавештења онима чије су куће и штале за смештај војника и коња државни заузете.

№ 1600.

13. Марта 1877. год.  
у Ужицу

Секретар  
Костић

Началник Окр.  
П. И. Ђелмаш

АС-НОУ-1877. нср. гр.

17. МАРТ 1877. ГОДИНЕ

КОРПУСНА КОМАНДА — НАЧЕЛСТВУ ОКРУГА УЖИЧКОГ;  
ЈАВЉА ДА ЋЕ ТУРСКА ВОЈСКА НАПУСТИТИ ЈАВОР; НА-  
ЛАЖЕ ПРИЈЕМ ГРАНИЦЕ

Време предаје 17. марта 1877. у 6 час. 10 мин. по подне у Бу-  
довинцима

Време доласка 18. марта 1877. у 11 час. 27 мин. пре подне у  
Ужицу

Т е л е г р а м

Начелству Ужичком

Ужице

Постигнут је коначан споразум да нам Турци сутра т. ј. 18.  
тек. м. у подне предаду Јавор и Бујуклића Аду а ми њима Мало  
Зворничко Ланиште.

Сутра ће се дакле у подне извршити предаја и пријем.

Команданту Кушићког положаја наређено је, да чим границу  
прими одма 3 чете распусти, а једну да остави за 2—3 дана док  
Начелство не постави караулције.

Нека дакле Начелство нареди да караулције заузму страже  
до 20 тек. месеца.

О извршењу известите.

По налогу  
Корпусног команданта  
Капетан Стокић

АС-НОУ-1877. нср. гр.

18. МАРТ 1877. ГОДИНЕ

НАЧЕЛНИК СРЕЗА МОРАВИЧКОГ — НАЧЕЛСТВУ ОКРУГА  
УЖИЧКОГ: ЈАВЉА ДА СУ ТУРЦИ НАПУСТИЛИ ЈАВОР И  
ПОВУКЛИ СЕ ИЗ ГРАНИЦЕ

Време предаје 18/III 1877. у 3 часа 20 мин. по подне у Ивањици

Време доласка 18/III 1877. у 4 часа 40 мин. по подне у Ужицу

Т е л е г р а м

Начелству округа Ужичког

Ужице

Данас у 11 $\frac{1}{2}$  сахати пре подне турци одоше са Јавора и ми примисмо и границу по старом. Страже на местима бив. караула постављене су. Плот погранични не постоји. Хоће ли се ограда подизати сада? О зградама државним на Јавору јавићу поштом у каквом су стању. С№ 1722

№ 1030

Начелник среза Моравичког  
П. Јовановић

Прим. 18. Марта 1877.

№ 1778.

(Концепт)

Г. Министру Унутрашњих Дела Београд

Команданту Дринског Корпуса Шабац

Данас у 11 $\frac{1}{2}$  пре подне Турци су отишли са Јавора и наши су стражари заузели све оне пограничне тачке на којима су постојали пре рата.<sup>8</sup>

Начелник

П. Ђелман

АС-НОУ-1877. нср. гр.

---

15. АПРИЛ 1877. године

ПИСАР СРЕЗА МОРАВИЧКОГ — НАЧЕЛСТВУ ОКРУГА  
УЖИЧКОГ: ИЗВРШЕЊУ НЕКЕ НАРЕДБЕ У ВЕЗИ СА БОЛ-  
НИЦОМ У ИВАЊИЦИ

Начелству Округа Ужичког

Распис Началства од 7. Декембра пр. год. ЛН№ 123 саопштио сам и Суду општине ивањичке а и бив. онда шефу Болнице г. Светозару Атанасијевићу кои су одмах наредили све оно што се истим расписом налаже. Ово је одговор на предпис Нтва од 9. Априла т. год. ЛН№ 44.

№ 1453.

15. Априла 1877. год.

Ивањица

За

Начелника Ср. Моравичког

Писар

Нићв. Поповић

АС-НОУ-1877. нср. гр.

25. АПРИЛ 1877. ГОДИНЕ  
НАЧЕЛНИК СРЕЗА МОРАВИЧКОГ — МИНИСТРУ ФИНАНСИЈА: ПРЕДЛАЖЕ ПРОДАЈУ ДРВА КОЈА СУ ТУРЦИ ИСЕКЛИ НА ЈАВОРУ; МИНИСТАР ОДЛАЖЕ РЕШЕЊЕ

№ 501.

Начелник ср. моравичког; Београд 25. Априла 1877.

— Предлаже да се 2 до 3000 хвати дрва прода Турцима и Србима у Турској; и то она на Јавору која су исечене од Турске војске.

(Р.) 24. Маја 1877.

— За сада ништа се продавати не може.

АС-МФ-Е- Дел. протокол 1877.

---

2. МАЈ 1877. ГОДИНЕ  
НАЧЕЛСТВО ОКРУГА УЖИЧКОГ — НАЧЕЛНИКУ СРЕЗА АРИЉСКОГ: ИЗВЕШТАВА О ЗАБРАНИ ИЗВОЗА ХРАНЕ ЗБОГ ОСКУДИЦЕ

Началнику Ср. Ариљског

Пошто су неки погранични Окрузи усљед последних ратних догађаја постали оскудни у храни, а потреба у овој ванредно је повећана још и због издржавања небројених страдалничких породица, које су из суседних покрајина у нашу земљу добегле, г. Министар Финансија предложио је и Министарски Савет решио је:

„Да се извоз хране, на основу Члана 4. Ђумручког устројства из Србије за неко време обустави“.

Ово решење Начелство вам саопштава ради знања, с тим да пазите, да се кријумчарењу на пут стане.<sup>9</sup>

№ 3.100.

2. маја 1877. г.

Ужице

Секретар,  
Костић

АС-НОУ-1877. нср. гр.

За

Началника Окр.

Помоћник

Ј. Ј. Мићић



18. МАЈ 1877. ГОДИНЕ  
РИСТО ЈЕРЕМИЋ, ТРГОВАЦ, ИЗ ИВАЊИЦЕ — ТУЖБА ПРО-  
ТИВ СРЕСКОГ ПИСАРА МИЛУТИНА ШКЕКИЋА

У Београду, 18. Маја 1877. год.  
у Мин. ун. дела

Ристо Јеремић, трговац из Ивањице, представља ово:

У Ивањици је срески писар Милутин Шкекић. Овај чиновник иначе људе напада. Код начелништва ужичког постоје многе тужбе на њега.

Пред Цвети ове године позове ме тај г. Шкекић у канцеларију среску, па ми каже, да сам ја говорио да су дошле неке паре и храна у Београд за сиротињу, која је у рату настрадала. И викнувши на ме, како ја то знам пре њега, диже руке и увати ме за нос, псујући ми оца и матер, називајући ме магарцем по неколико пута. Даље претио ми је да ће мене и још неке раселити из Ивањице.

Ја сам се на све ово тужио начелништву ужичком; но пошто оно до сад не учини ништа према г. Шкекићу, који ће и већу пакост учинити, ја се жалим г. Министру и молим да се све тужбе против г. Шкекића што пре извиде, па он свакојако да се оданде уклони, јер поштеним људима није смирком онде од њега седети.<sup>10</sup>

Ристо Јеремић

Саслушао га  
А. В. Богич  
секретар Мин. ун. дела

АС-МУД-П-ХІV-52/1877.

---

27. МАЈ 1877. ГОДИНЕ  
КОМАНДАНТ ДРИНСКОГ КОРПУСА — НАЧЕЛСТВУ ОКРУ-  
ГА УЖИЧКОГ: О ТУРСКОЈ ГРАЂЕВИНИ НА ЈАВОРУ КОЈА  
ДЕЛОМ ЗАУЗИМА НАШЕ ЗЕМЉИШТЕ; ЗАХТЕВ ДА СЕ ОНА  
УКЛОНИ

Дрински Корпус  
Пов. № 208.

Начелству окр. Ужичког

Командант ужичке војске известио ме је да су турци још пре одступања прошле године на Јавору једну дашчану кућу на-

правили која им за Ђумрук и стражу служи и да је један део исте куће на нашем земљишту постројен.

Ја сам се услед тога обратио на Мехмед Али пашу у Сјеници да он нареди да се та... на нашем земљишту налазећа се част исте исте дашчаре руши, но он ми је одговорио, да је нужне кораке учинио да турска полицијска власт у споразумљењу са нашом полицијском власти ту ствар расправе.

Изволите дакле са Сјеничким Кајмакамом у споразумење ступити, ту ствар исправити и о извршењу амо јавити.

27. Маја 1877. г.

У Шапцу

Командант дринског корпуса

Ђенерал Алимпић

Примљено 30. Маја 1887. год.

№ 3996

(Концепт)

Мутесарифу Округа Сјеничког

Муниб Паши.

Господине,

Командант Дринског Корпуса Ђенерал г. Алимпић обратио је се на Његову Екселенцију Мехмед Али Пашу да нареди да се Она част зграде дашчаре на Јавору, што се налази на нашем земљишту сруши и Али Паша ми је одговорио да учинио нужне кораке да Полицијска Сјеничка власт у споразуму са нашом Полицијском влашћу изведе ту ствар и исправе је. Дакле молим вас да имате доброту ускоро одредити дан када ће се по томе после на Јавор изаћи, па да ме о томе на време известите како би наредио кои ће од наших Чиновника за извршење истог посла на Јавор изаћи.

У исто време молим вас да ми и то јавите: кога ћете од ваших чиновника на тај посао одредити.<sup>11</sup>

1. Јуна 1877.

Уж.

Ваш

Поштоватељ

П. И. Ђ.

Нач. Окр. Ужичког

АС-НОУ-1877. нср. гр.

5. ЈУНИ 1877. ГОДИНЕ

СРЕСКИ ПИСАР У ИВАЊИЦИ — НАЧЕЛСТВУ ОКРУГА УЖИЧКОГ: ЈАВЉА ДА СУ У ОПАЉЕНИКУ ИЗБИЛЕ БОГИЊЕ И ДА ИМА МРТВИХ; МОЛИ ЗА ЛЕКАРСКУ ПОМОЋ

Начелству округа ужичког

Суд општине Опаљеничке извешћем својим од данашњег јавља ми да су се у истој општини појавиле Богине, од којих (су) неки већ умрли, а више њих сељана од истих болује.

СТАРОВЛАШКИ КРАЈ НЕМИРНЕ 1877. ГОДИНЕ

Ово достављам Начелству с том учтивом молбом да изволи наредити да лекар окружни дође ради предпријења ове епидемичне болести.

№ 2211.  
5. Јуна 1877. г.  
Ивањица

За  
Начел. среског  
писар  
М. Шкекић

АС-НОУ-1877. нр. гр.

9. ЈУНИ 1877. ГОДИНЕ

ЛАЗАР ВУЧИЋЕВИЋ, ИЗ ШАРЕНИКА, ТЕШКИ РАТНИ ИН-  
ВАЛИД — МИНИСТРУ ФИНАНСИЈА: МОЛИ ЗА ПОМОЋ  
ПОШТО СЕ НЕ МОЖЕ САМ ИЗДРЖАВАТИ

Господину Министру

данас се и Јављам вама наипокорније што ођу да скапљем од глади зарадити не могу а ни од какве стране немаш помоћи над нама никакви надзора нема чуем да добивам од сакаћења рану или новаца и кои има трошка он и иде и лично вам(а) а ја Кукавац нема ни да платим ране детету ни себи но оћемо да поскапљемо (о)д глади зарадити не могу стања слабог сам као што ми и сведоцба обштинска сведочи код вас рањен сам 24 јунија 1876 г. сада ће година и још ми рана није се смирила осакаћен у леву руку по мишици перма (?) кост сва прсла и кост повадио нешто доктор а нешто и сам десном руком могао би писати и ранити се лебом ако немам ди ћу па скапавам од глади ако немам ни с кое стране помоћи издржавања и могу бити писар у обштини јер ми је десна рука здрава ако наума нема нема нема издржавања како су казали ја сирома се надам надом па ћу да скапљем мимо остале моје друство и то ми морете преко срезске власти послати да би ме обштина издржавала кои је данас здрав у руке и у ноге море лебац (за)радити мене други обува и данас дањи прсти мртви веће сасвијем које и сведоцба лекарска сведочи кода вас туне не могу сирома сам трошка немам да вама лично дођем да Сам(и) видите и уверите се са мојом руком готово леба не могу да осечем акамоли да га урадим данас што ћу без руке кукавац и помоћ ни с кое стране немам молим наипокорније министра да би ми моју молбу примио и мене Сиромау помоћи

дао да не скапавам од глађи или дигод служим да би ранио Себе и вамилију жену и децу Сведоцбе су вама послате па се уверите за моју руку леву ја сам осакаћен у рату са турцима бијући се и да сам стања и имања са свијем слабога па издржавати се не могу и досада сам данак из наднице даво и рану себе и вамилији данас руке немам пошто ћу ја ми даите... јма убити молим министре да ми што пре у помоћи као покорни... молећи се и под...

9. јунија 1877. године  
у шаренику

Лазар С. Вучићевић  
села шареника  
општине брезовачке  
среза моравичког  
округа ужичкога

молим најпокорније да ме известите шта ћу и како ћу молим најпокорније

Лазар С Вучићевић<sup>12</sup>

АС-МФ-III-88/1877.

---

12. ЈУНИ 1877. ГОДИНЕ

ПИСАР СРЕСКИ У ИВАЊИЦИ — НАЧЕЛСТВУ ОКРУГА  
УЖИЧКОГ: ПОДНОСИ ИЗВЕШТАЈ О КУПЉЕЊУ ДАНКА И  
ДОКЛЕ СЕ С ТИМ СТИГЛО

Начелству окр. Ужичког

Према предпису Начелства од 3. тек. мес. К№ 2.407, односно купљења данка у повереном ми срезу, част ми је јавити Начелству, да је до сада предато мени 675 данкова из повереног ми Среза од кметова.

С купљењем данка иде доста тешко, но опет има изгледа, да ће се покупити до 20. ов. мес. јер се на томе живо ради.

№ 2246.  
12. Јуна 1877. год.  
Ивањица

За  
Началника Среског  
Писар  
М. Шкекић

АС-НОУ-1877. нср. гр.

---

26. ЈУНИ 1877. ГОДИНЕ

МИНИСТАР ИНОСТРАНИХ ДЕЛА — МИНИСТРУ УНУТРАШ-  
ЊИХ ДЕЛА: О ТУРСКОЈ НОТИ КАКО СУ НЕКИ СРБИ УПА-  
ЛИ У МИКОВИЋЕ ПА ТАМО ПОЧИНИЛИ НАСИЉА; МОЛИ  
ДА СЕ ТАЈ СЛУЧАЈ ИСЛЕДИ

Господине,

Као што ћете из под ./. прилога изволети видети једна чета  
Срба упала је у село Миковик (Сјеничка нахија) и поплачкала ко-  
либе некога Милоша Драгана. Један од чобана, који су се ту досе-  
лили и који су се латили оружја, буде рањен, а други одведен као  
заробљеник.

Услед тога молила је Порта да се зликовци пронађу и казне  
за учињена недела.

У свези са мојом молбом од 4. пр. м. № 2294. имам част до-  
ставити вам ову молбу турске власти на надлежни поступак, мо-  
лећи вас да ме о резултату известите.

Примите, Господине, уверење мога поштовања.

№ 3210.  
26. Јуна 1877. г.  
у Београду

Министар  
Иностраних Дела  
Јов. Ристић

Г. Министру Унутр. Дела

АС-МУД-П-XXI-119/1877.

28. ЈУНИ 1877. ГОДИНЕ

МИНИСТАР ГРАЂЕВИНА — НАЧЕЛСТВУ ОКРУГА УЖИЧ-  
КОГ: НАЛАЖЕ ДА СЕ ОПРАВЕ ПУТЕВИ И МОСТОВИ НА  
ПУТЕВИМА ЧАЧАК — ИВАЊИЦА И ПОЖЕГА — ИВАЊИЦА

Началству окр. Ужичког

Велика је потреба да се оправе и у добро стање постави пут,  
који води од Чачка к' Ивањици и од Пожеге к' Ивањици.

Од не мање потребе су и остали путови у том округу, које

такође треба оправити и добро посути, чим се оправка горе именоване пруге изврши.

Нарочито треба Началство да обрати пажњу на то да сви мостови а и остала незгодна места на путовима као и пропусти оправе и буду у добром стању, јер ово највише прави сметње удобном саобраћају.

С тога препоручује Министар грађевина том Началству да оно што пре предузме оправку путова, оправку незгодних места на овима, мостова и пропуста а кад буде све уредно извршено, оно ће Министру грађевина поднети извештај.<sup>13</sup>

И№ 366  
28. Јуна 1877. г.  
у Београду

Председник  
Министарског Савета  
Министар грађевина  
Стев. Михаиловић

АС-НОУ-1877. нср. гр.

5. ЈУЛИ 1877. ГОДИНЕ

ЗАСТУПНИК УПРАВНИКА ИВАЊИЧКОГ МАГАЦИНА —  
НАЧЕЛНИКУ УЖИЧКОГ ОКРУГА: ИЗВЕШТАВА О РАЗНЕ-  
ТИМ ДРЖАВНИМ СТВАРИМА И МОЛИ ЗА УПУТСТВО О  
ДАЉЕМ ПОСТУПКУ; ОДГОВОР ИЗ УЖИЦА

Поштовани господине,

Ја као Заступник управника војеног магацина у овд. вароши без икаква одобрења веће власти наредио сам општини ивањичкој те ми је она дала једног члана свога и 2 одборника те сам ишо од куће до куће по вароши и изнашо сам као утају државни ствари пуно које какви, као буради, памуклија у балама и т.д.

Поштовани Господине, овди сам учинио приход држави, — али није овди г. Панто капетан нити пак писар Шкекић да би ми били на руци и даљој истраги, а овде су људи двојаки, питам вас за савет шта да радим и оћу ли даље продужити истрагу јер грађанима неким (је) доста криво, — и ако је добошом неколико пута објављено опет нико ове сад нађене ствари није хтио јавити — дајте ми савета ко ће кривицу њину да ислеђује или ћу ја или их спроводити Среској власти.

Молим вас одговорите ми првом поштом.

СТАРОВЛАШКИ КРАЈ НЕМИРНЕ 1877. ГОДИНЕ

5/7.877.  
у Ивањици

С поштовањем  
Ив. Милосављевић

Господ П. Белмашу,  
Началнику округа Ужичког

Примљено 8. Јула 1877. год.  
№ 5593.  
(Концепт)

Началнику Среском

Ивањица

Све војено државне ствари које се налазе код појединих Ивањичана, узмите у најкраћем року у споразумљењу са заступником Управника Магацина и незадржано списак од њих овамо пратите са протоколом саслушања оних код којих су нађене, одкуда им исте и зашто их нису на време власти предали, а њих причувајте на безбедном месту до даље наредбе.

8/7.77.

Началник  
Белмаш

АС-НОУ-1877. нср. гр.

---

13. ЈУЛИ 1877. ГОДИНЕ  
НАЧЕЛНИК СРЕЗА МОРАВИЧКОГ — НАЧЕЛСТВУ ОКРУГА  
УЖИЧКОГ: ЈАВЉА О ПРЕБЕГАВАЊУ ДВА ТУРСКА ВОЈ-  
НИКА РОЂЕНА У УЖИЦУ

Начелству Округа Ужичког

Усеин Пашић и Ибраим Сатарих, родом из Ужица а сасељени у години 1862. у Бељину, оба низами, пребацили су се јуче из табора са Дуге пољане на граници нашој код Преког Брда. Они обојица велу да су из турске војске побегли од велике нужде, јер нису могли подносити и даље глад, голотињу и босотињу. Једно из овог, а друго кажу, што су у Ужицу рођени пак знаду како се у Србији лепо живи те их је то повукло да амо пређу, молећи се да их у Ужице упутим.

Усеин је донео са собом и пушку војену са фишеклијом, а Ибраим је без пушке прешао.

Оба ова низама упућујем Началству томе, да изволи са њима поступити како за сходно нађе. Шаљем и пушку са Усеином, о

којој мислим да ће је требати вратити турској власти, но опет како Началство нађе онако нека и буде.<sup>14</sup>

№ 2745.

13. Јула 1877. год.  
Ивањица

Началник Ср. Моравичког  
Пан. Јовановић

АС-НОУ-1877. нср. гр.

---

5. АВГУСТ 1877. ГОДИНЕ

МИНИСТАР ИНОСТРАНИХ ДЕЛА — МИНИСТРУ УНУТРАШ-  
ЊИХ ДЕЛА: ЈАВЉА О ЖАЛБИ КОСОВСКОГ ВАЛИЈЕ КА-  
КО СУ НЕКИ БЕГУНЦИ ПРЕШЛИ ИЗ СРБИЈЕ, ИЗВРШИЛИ  
ТРИ УБИСТВА И ДРУГА НАСИЉА У СЈЕНИЧКОМ КРАЈУ;  
МОЛИ ЗА ИЗВИЂАЈ

Господине,

Косовски Валија доставља ми, како је неки Маго Трај-  
ковић из Павића, у Сјеничком округу, који као бегунац у Србији  
живи, 12 Јуна ов. год. ноћу прешао пограничну линију у друштву  
са својим братом и са још 10. Срба па отишавши у кућу Милиса-  
ва Тановића, из Тисовице, у нововарошском округу, овога на мртво  
име истукао и три му сина убио.

О овом догађају нововарошка власт известила је Начелство  
окр. Ужичког. Но пошто од овога иста власт није до сада никакав  
одговор добила, то поменути Валија моли да се Мито и његови  
другови похватају и на одговор за ово казнимо дело узму, а уједно  
да се нашим пограничним властима препоручи да пазе, да се у  
будуће тако шта више не догађа.

У саопштењу наведеног имама част молити вас, да према томе  
изволити учинити што за сходно нађете, имајући доброту да ме  
о резултату известите.

Примите, Господине, уверење мога поштовања.

№ 3495.

5. Августа 1877.  
у Београду

Министар  
Иностраних Дела,  
Ј. Ристић

Г. Министру Унутр. дела

АС-МУД-П-ХХ-27/1877.



8. АВГУСТ 1877. ГОДИНЕ  
НАЧЕЛСТВО ОКРУГА УЖИЧКОГ — СВИМ СРЕСКИМ НАЧЕЛНИЦИМА: НАЛАЖЕ ХИТНУ ОПРАВКУ СВИХ ПУТЕВА И МОСТОВА

(Концепт)  
(Начелство окр. ужичког)  
ГЛ№ 261.  
8. Августа 1877. г.  
Ужице

о д м а

I

Свим Среским:

Црногорском, Рачанском, Златиборском, Пожешком, Ариљском и Моравичком

II.

и суда општ. ужичке

I и II

Услед наредбе г. Мин. Грађевина Начелство вам препоручује да сами лично настанете

II

да сам председник те општине

I и II

да се најбрже и најревностије поправи правац пута који води (1) од границе округа ваљевског преко Букова и Косјерића у Пожегу и Ужице (2) границе среза златиборског до Баине Баште и дуж Дрине до Бачеваца (3) од Ужица преко Чајетине до на Златибор и од Ужица до Мокре Горе, (4) од границе Среза Црногорског преко Пожеге до Мораве и границе Ср. Ариљског преко Почече, (5) од границе Среза Пожешког преко Ариља до границе среза Моравичког, (6) од границе Среза Ариљског преко Ивањице до Јавора и од Ивањице до границе округа Чачанског.

.....

I и II

Исто тако морају се и сви мостови на овој дужи тако оправити да буду потпуно безопасни и сигурни за сваки саобраћај и тежину теретних кола.

По свршетку исправљања на мостовима и друмовима јавићете одмах Начству ради прегледа.

АС-НОУ-1877. нср. гр. \_\_\_\_\_

25. АВГУСТ 1877. ГОДИНЕ  
СУД ОКРУГА УЖИЧКОГ — МИНИСТРУ ПРОСВЕТЕ И ЦРКВЕНИ ДЕЛА: ЈАВЉА ДА ЈЕ ПРИТВОРЕН ПРИЛИЧКИ УЧИТЕЉ СРЕТЕН ЛАЗАРЕВИЋ ЗБОГ УВРЕДЕ КЊАЗА И МИНИСТАРА; УЧИТЕЉ ОТПУШТЕН ИЗ СЛУЖБЕ

Господину Министру Просвете и Црквених Дела

Суд ово окр. решењем своим од 25. тек. мца № 4345. ставио је под Суд и у притвор Г. Сретена Лазаревића учитеља Школе Приличке оптуженог за увреду нанесену Његовој Светлости Књазу и Министрима.

О чему Суд на основу 135. Крив. пост. Извештава Гос. Министра Просвете и Црквених Дела.

№ 4345.

25. Августа 1877. год.  
у Ужицу

Председник Суда  
К. Н. Борисављевић

(Прим.) 30. Августа 1877.

Бр. 3645.

(Забелешка)

Да се разрјеша и плата му се изда  
до дана стављања у затвор

Параф

АС-СОУ-1877. нср. гр.

26. АВГУСТ 1877. ГОДИНЕ

МАЈОР ВРАНЕШЕВИЋ, ИЗ ШАПЦА — НАЧЕЛСТВУ ОКРУГА УЖИЧКОГ И ВАЉЕВСКОГ: О МАГАЦИНИМА ЗА СМЕШТАЈ ВОЈНЕ ХРАНЕ

Време предаје 28/8. 1877. у 11 час. 35 мин. пре подне у Шапцу

Време доласка 28/8. 1877. у 11 час. 50 мин. пре подне у Ужицу

Распис

Телеграм

Начелствима окружним Ужице Ваљ.

(Шифра војена)

Нека начелство одма амо јави, може ли се за 10 дана сместити у магацине сва сабрана храна која се за логорење набавити има. Ако сву никакo не може онда колико може.

Пов. № 442.

Мајор  
Вранешевић

Примљено 28. Августа 1877. год.  
№ 7.105.

Команданту Дринског Корпуса  
Шабац

Неће се моћи све снети за 10 дана а на сваки начин већи део из овог Округа биће на своим местима до 10. Септембра. Вероватно је да се до тог дана може све на своме месту наћи, јер је данас поновљена о томе наредба. Одговор на депешу Пов. № 442.

28/8. 77.

Началник  
П. Ђелмаш

Началницима Среским

Б. Башта, Чајетина, Ивањица, Ариље преко Пожеге. (Косјерић поштом)

Неопходно је потребно да се сва храна за логорске означена у послатом вам прегледу под № 6888. што пре у тамошње магацине снесе, па с тога вам се налаже да најживље настанете да се то до 8. Септембра ов. год. без икаква изговора учини.

28/8. 877.

Началник  
Ђелмаш

АС-НОУ-1877. нср. гр.

31. АВГУСТ 1877. ГОДИНЕ

НАЧЕЛСТВО ОКРУГА УЖИЧКОГ — МИНИСТРУ УНУТРАШЊИХ ДЕЛА: ИЗВЕШТАВА ДА ЗЛОЧИН НАД ТАНОВИЋИМА У ТИСОВИЦИ НИСУ ИЗВРШИЛИ СРБИ НЕГО ТУРЦИ КОЈИ УБИЈАЈУ СВЕ ВИЂЕНИЈЕ ЉУДЕ У СЕЛИМА ПОРЕД ГРАНИЦЕ

Господину Министру Унутрашњих Дела

Услед предписа Господина Министра Унутрашњих Дела од 12. тек. мес. П№ 6719 а на доставу Косовског валије, да је неки Мато Трајковић из Павића у Сјеничком Округу, који као бегунац у Србији живи, прелазио у Турску, и да је са своим братом и још 10 Срба тамо напао на Милисава Тановића, из Тисовице, у Ново-варошком Округу, овога тукао и три му сина убио. Начелство је наредило Среским пограничним властима, да кривце потраже и са похватанима по закону поступе, и Началник је Среза Моравичког под 26. тек. № 3323 одговорио на то ово што следује:

„Ово дело није при Мати, јер Мато није до скоро овди ни око границе живио но у Округу Чачанском и тек пре 20. дана дошао са фамилијом у Васиљевиће те живи.

Као што сам извештен од Сељана из Буковика Села у Турској, синове Милисављеве нико од наших Људи побио није него Турци Кладничани који непрестано од неког времена све главније и боље Србе убијају, тако између 23 и 24 овог месеца убили су у Селу Буковику кмета Марка Пауновића и Јевту Поповића. У селу Бачији убили су пре 10 дана Миладина Ђојбашића једног од најбољих домаћина у том крају, који је неко време био амо па се опет у Турску вратио.

У Селу Коњевини убили су пре месец дана Видоја Коњевца, тако исто једног од најглавнијих људи који је такође био амо пребегавши пак се онамо вратио.

У Селу Дружинићима пре 10 дана убили су Перишу Гаљка одличног једног домаћина. У Селу Чипаљима убили су пре 4 — 5 дана једног коме име нисам сазнао. У Селу Лопижу такође пре 5 (дана) убили су једног од главних Србаља и у Селу Кијевцу тако исто једног су Србина пре 8. дана убили. Ово је само што сам ја дознао и што је крај наше границе, а колико су побили још унутра Округа Ново-Пазарског што ми не чујемо.

Ово су честа и многа убијства за која ће Турци ваљда казати да су оовлике људе побили наши људи из наше земље. Они могу казати али им не треба ни у колико веровати.

Сад постају у Турској неке чете од војника њихових са Црне Горе из логора побеглих, па ти војници тумарају које куде те се ране и крију се а Кладничани под видом тих чета одметнутих, иду те најглавније Србе мучки тамане по Сјеничкој нахији.

Они ово чиниу из узрока чисто политичких зато, да не би у извесним приликама имао ко рају подизати и предњачити им.

Од ово неколико времена нападали су Кладничани и на наше страже на Васиљевићима и Радешковини, па све то власт њихова и види и и зна, па их не гони нити им што чини него ови комотно и даље конабе веселе Србе.“

Све ово Началничество има част доставити Господину Министру.

№7164

31. Августа 1877. год.

Ужице

Началник Округ.

Пав. И. Белманш

Секретар,  
Стев. Н. Костић

АС-МУД-П-ХХ-27/1877

4. ОКТОБАР 1877. ГОДИНЕ

МИНИСТАР ПРОСВЕТЕ И ЦРКВЕНИХ ДЕЛА — НАЧЕЛСТВУ  
ОКРУГА УЖИЧКОГ: ОДОБРАВА, НА ЗАХТЕВ ВОЈНЕ ВЛА-  
СТИ, ДА СЕ ШКОЛА У ИВАЊИЦИ УСТУПИ ЗА БОЛНИЦУ.

Начелству округа Ужичког

Г. Министар војени актом од 20. пр. мес. ЕС№ 2517. захте-  
вао је „да се општинска кућа у Ивањици, где је за сад школа сме-  
штена, уступи за болницу, а за исту да се најми каква приватна  
кућа“

Услед тога одобравам, да се школа о којој је реч, може упо-  
требити за војне потребе само тако, ако општина нађе другу зграду  
за школу, иначе школска зграда се не сме употребити за војне  
цељи, па да се тиме предавања сврше.

Бр 4307  
4. Октобра 1877. год.  
у Београду

Министар просвете  
и црквених дела  
А. Васиљевић

АС-НОУ-1877. нср. гр.

---

6. ОКТОБАР 1877. ГОДИНЕ

НАЧЕЛСТВО ОКРУГА УЖИЧКОГ — НАЧЕЛНИКУ СРЕЗА  
АРИЉСКОГ: УПОЗОРАВА НА ДВА ЧОВЕКА ИЗ ЛЬЕПОЈЕ-  
ВИЋА НА КОЈЕ СЕ ПОДОЗРЕВА ДА СУ ТУРСКИ ШПИЈУ-  
НИ; НАЛОГ ЗА ХВАТАЊЕ И, У СЛУЧАЈУ ОТПОРА, ДА СЕ  
ПОВИЈУ

Началнику Среза Ариљског

По извешћу, који је командант Дринског корпуса добио, под-  
разумева се на Николу Обућину и Луку Ивановића, турске подај-  
нике из села Лепојевића да су турски шпијуни.

Препоручије вам се да предузмете мере како ова лица не  
би могла на наше землиште прелазити, а ако би они и потом амо  
кришом прешли, онда ћете их ставити под истрагом и у том слу-  
чају Началство одма извести, а њих међу тим притворити.<sup>15</sup>

№ 8270.  
6. Октомбра 1877. год.  
у Ужицу

За  
Начал. окр.  
Помоћник  
Ј. Ј. Мићић

Секретар  
Костић

Пр. 9. Окт. 1877.  
№ 2652.  
(Концепт)

Наредба  
Пограничним буљубашама  
Ако се Никола Обућина и Лука Ивановић турџијаши из села Лепојевића појаве на граници, нека се ухвате и под тврдом стражом амо спроведу; а ако се одупру на оружје нека се побију.  
10/10. 77.

Параф

АС-НОУ-1877. нср. гр.

---

9. ОКТОБАР 1877. ГОДИНЕ  
КОМАНДАНТ ЈАВОРСКОГ КОРПУСА — МИНИСТРУ ВОЈНОМ:  
ИЗВЕШТАВА О ТУРСКИМ НАСИЉИМА И УБИСТВИМА СРБА  
ИЗА ГРАНИЦЕ

Јаворски Корпус  
Пов. О. Бр. 15  
Копија

Г. Министру војеном

Поуздано сам сазнао, да од неког времена Турци редовно убијају одабраније Србе по Сјеници и селима око Сјенице, и тиме систематично иду на то да смакну сваког иоле живљег хришћанина, да им не би био опасан. Тако су од Петровдана на овамо поубијали преко 16. одличнијех Срба које ћу поименице поређати доцније докле свима имена дознам. Ове ојађенике побили су сејмени већином ноћу на превару а неке и усред подне по свом ћефу, и то по наговору ага и помоћу Крвопија Кладничана — Турака. Уз убиства по себи се разуме иду и остали зулуми, који се сносити не могу, те Зато многи пребегавају на нашу страну и спасење траже, као што

су пребегли: Милета Заграђанин из Штавља пре месец и по, коме су брата убили па хтели и њега, 24 пр. мца Илија Петровић и Обрад Игњатовић из Сјенице и сви оставили онамо своје јадне породице.

Ови људи причају нашим овде своје мучно стање, грозе и недела која трпе од Турака а сазнају наши и од других онамошњих Срба пошто су у непрестаном додиру с њима по граници. Ово мучно и тешко стање ономашње браће дражи наше људе и може се изазвати сукоб који би се врло тешко савладао при овако раздраженом стању обиталаца с обе стране. Да би се ова опасност одклонила, добро споразумљење међу властима одржало, страдајући по-могли и бар од даљег тлачења сачували: молим Господина Министра војеног да би изволео подејствовати да се једном прекине мучко проливање крви и грозно уништавање и последњих исекара србског живота у Сјеничкој околини.<sup>16</sup>

9/X 1877.  
у Чачку

Командант Корпуса Јаворског  
Пуковник  
Тих. Николић

АС-МИД-А-І-3/1878.

---

23. НОВЕМБАР 1877. ГОДИНЕ  
КОМАНДАНТ ЈАВОРСКОГ КОРПУСА — НАЧЕЛСТВУ ОК-  
РУГА УЖИЧКОГ: ЈАВЉА ДА ЈЕ ЗАТВОРИО ЈАВОРСКИ  
САСТАНАК „ДОКЛЕ ТАМО ВОЈСКА БУДЕ“

Начелству окр. Ужичког

Пошто је један део наше војске ради 25 дневног вежбања на Јавору, — то да би се избегле могуће незгоде, или сукоби, наредио сам да се, докле војска тамо буде, забране састанци, који се на том карантину држе.

Ово вам јављам ради знања.

ПОН<sup>б</sup> 105.  
23/11. 1877.  
Ивањица

Командант Јавор. кора  
Пуковник  
Тих. Николић

АС-НОУ-1877. нср. гр.

30. НОВЕМБАР 1877. ГОДИНЕ  
 ЈАВОРСКИ ЂУМРУТЦИЈА — НАЧЕЛНИКУ ОКРУГА УЖИЧКОГ: ПИТА ШТА ДА ЧИНИ СА КАСОМ, АРВИВОМ И ДРЖАВНИМ СТВАРИМА ПОШТО ЈЕ ВОЈСКА ЗАУЗЕЛА СВЕ ГРАЂЕВИНЕ

Началнику Округа Ужичког

Г. Министар Финансија президијалом своим од 14. тек. препоручио ми је: да, ако би кад наступила опасност, те би се на овој граници саобраћај морао прекинути, да се за такав Случај још унапред споразумем са Окружном полицајном валшћу, те да се за времена на какво сигурно место склоне: Каса, Аркива, књиге, Еспапи и друге ствари с којима Ђумрук рукује.

Ја за сада не могу рећи да има опасности За иселење Канцеларије и Касе ђумручке, а хоће ли је кад имати, ни то се не може за сад опредјелити, јер су такви случајеви непредвидиви. Но пошто је наша војска под 23. овог месеца на Јавор изашла и пограничне позиције заузела, тим је разуме се и саобраћај односно трговачки и путнички прекинут, почем више нико на ову пијацу поради трговине ни из турске ни из Србије не долази.

Због заузећа здања Ђумручког за болнице и за стан старешина војених, ја сам морао Ђумручку аркиву и Ствари паковати у Сандуке да се погубили не би, а за даље шта ће се са Касом и Аркивом Ђумручком чинити, — Очекујем од вас наређење преко началника Среза моравичког.<sup>17</sup>

30. Новембра 877. год  
 на Јавору

Началника Округа Ужичког  
 понизни  
 Ђумрукција Јаворски  
 С. Б. Маринковић

АС-НОУ-1877. нср. пр.

3. ДЕЦЕМБАР 1877. ГОДИНЕ  
 НАЧЕЛНИК СРЕЗА МОРАВИЧКОГ — НАЧЕЛСТВУ ОКРУГА УЖИЧКОГ: ТРАЖИ, ПОШТО ЈЕ ВОЈСКА ПОСЕЛА ГРАНИЦУ И РАТ ТУРСКОЈ ОБЈАВЉЕН, ДА СЕ УКИНЕ ПОГРАНИЧНА СТРАЖА И СТРАЖАРИ СКИНУ СА ПЛАТЕ



Началству Округа Ужичког

Пошто је оглашен рат Турској, и пошто је наша војска границу у Срезу овом посела, то учтиво предлажем у интересу државне касе, да се стражари погранични платежни, из ове службе одпусте пошто су непотребни.

Овако је учињено и у почетку прошлог рата што сведоче акта Начелства тога под № 4073 и моје извешће у овом смислу под №3431/ .<sup>18</sup>

№ 4813.  
3. Децембра 1877. год.  
Ивањица

Началник  
среза Моравичког  
П. Јовановић

АС-НОУ-1877. нср. гр.

---

16. ДЕЦЕМБАР 1877. ГОДИНЕ  
ШЕФ РЕЗЕРВНЕ УЖИЧКЕ БОЛНИЦЕ — НАЧЕЛСТВУ ОКРУГА УЖИЧКОГ: ЈАВЉА О ПРИСПЕЉУ 50 БОЛЕСНИКА ИЗ ИВАЊИЦЕ И ТРАЖИ ХИТНО ИСПРАЖЊИВАЊЕ ЈЕДНЕ МЕХАНЕ ЗА ЊИХОВ ПРИЈЕМ

Началству окр. Ужичког

Из Ивањице за ову Болницу је испраћено 50 болесника. У ову зграду гимназије више не може стати Зато према депеши Начал. Санитета Јаворског кора од јучер С№ 200 Молим Началство да Нареди да се одмах испрзни Механа Писковића која је преко пута ове зграде, јер се сваког часа можемо надати да ће се још толико болесника Послати, а шта је најближе садањој болници.

Тако исто треба и по Списку кои је данас Началству послат Све Ствари одмах Набавити, Јер сада Немам набављено ни толико колико је Нужно за најмањи број болесника, Но за Кревете и најнужније.

Зато молим да се до Сутра Набаве 40 Најпростијих Кревета јер их сада имам Само 27. Нек се праве ногаре и набаве даске за могуће најкраће време.<sup>19</sup>

16. Децембра 1877. г.  
у Ужицу

Шеф  
ужичке резервне болнице  
Др Ст. Тренчињи.

АС-НОУ-1877. нср. гр.

16. ДЕЦЕМБАР 1877. ГОДИНЕ  
ШЕФ УЖИЧКЕ РЕЗЕРВНЕ БОЛНИЦЕ — НАЧЕЛСТВУ ОК-  
РУГА УЖИЧКОГ: ТРАЖИ ДА СЕ ХИТНО ПОШАЉЕ МАТЕ-  
РИЈАЛ ЗА ВОЈНУ БОЛНИЦУ У ИВАЊИЦИ

Команда ужичке резервне болнице

РВ№76

Начелству округа Ужичког

Началник Санитета Јаворског Кора Својом депешом од ју-  
чераш. С№ 200 најстрожије ми налаже да Сав болнички материјал,  
кои сам за ову болницу из Магацина изузео, пошаљем Најдаље за  
6 дана у Ивањицу а у замену за Тај Материјал да ми то Начел-  
ство од грађанства одмах набави Подпуну спрему за 200 постеља  
као што је полицајним властима наређено Актом С№ 154.

Зато се обраћам Началству с' Молбом да ми одмах према при-  
ложеном. / Списку набави Сав потребан Материјал, јер иначе нећу  
бити у стању да Извршим Наредбу г. Началника Санитета.<sup>20</sup>

16. Децембра 1877. г.  
у Ужици

Шеф Резервне Болнице  
Др Ст. Трењчини

АС-НОУ-1877. нер. гр.

---

17. ДЕЦЕМБАР 1877. ГОДИНЕ  
НАЧЕЛНИК СРЕЗА МОРАВИЧКОГ — НАЧЕЛСТВУ ОКРУГА  
УЖИЧКОГ: ЈАВЉА ДА СУ ВЕЛИКЕ БОГИЊЕ ИЗБИЛЕ У  
ДВЕ ОПШТИНЕ; МОЛИ ЗА ПОМОЋ У „МАЈИ“

Време предаје 17/12. 1877. у 7 час. 30 мин. по подне у Ивањици  
Време доласка 18/12. 1877. у 8 час. — мин. пре подне у Ужицу

Телеграм

Начелству Ужичком

Ужице

У општини Брусничкој и Даићској красте велике нагло море  
народ. Доктора амо имам да у помоћ притече до само молим да

СТАРОВЛАШКИ КРАЈ НЕМИРНЕ 1877. ГОДИНЕ

се од г. Моргенштерна изиште 6 до 8 цевчица маје и првом поштом амо поље.<sup>21</sup>

№ 4985.

Начел. срески  
П. Јовановић

АС-НОУ-1877. нср. гр.

---

22. ДЕЦЕМБАР 1877. ГОДИНЕ  
КОМАНДАНТ ИВАЊИЧКЕ ВОЈНЕ БОЛНИЦЕ — НАЧЕЛНИКУ УЖИЧКЕ СТАНИЦЕ: ИЗВЕШТАВА О ТРАНСПОРТУ 39 БОЛЕСНИКА

Време предаје 22/12. 1877. у 12 час. 5. мин. по подне у Ивањици  
Време доласка 22/12. 1877. у 12 час. 30 мин. по подне у Ужицу

Телеграм

Началнику станице

Ужице

Данас у подне полази транспорт од 13 саоница волов. са 39 болесника и једним двајесником спроводним. Ово вам се јавља ради знања.

К№ 69

Команд. болнице  
Калетан  
др. Сиберт

АС-НОУ-1877. нср. гр.

---

23. ДЕЦЕМБАР 1877. ГОДИНЕ  
МАГАЦИН ИВАЊИЧКИ — ПРИЗНАНИЦА НА МЕСО ПРИМЉЕНО ИЗ АРИЉСКОГ СРЕЗА

Признаница

Примијо је Ивањ. Магацин Хиљаду сто тридесет и шест ока меса у живој стоци од Начел. Ср. ариљског а према писму његовом од 20 Децембра № 3.222. што је покупљено од општ. Мочијочке за израну војске.

Седам ком. оваца спроведник Радован Стојановић из Пре-  
сјеке предао, а зашто, види се из под /. протокола саслушања ње-  
говог.

Стока је примљена у 15. ком. јунади, 3 краве, 1 во и 24  
овце.<sup>22</sup>

№ 2508.  
23. Дец. 1877.  
Ивањица

Заступ. Управника  
Малац. Ивањ.  
Мил. В. Кушић

АС-НОУ-1877. иср. гр.

---

24. ДЕЦЕМБАР 1877. ГОДИНЕ  
НАЧЕЛНИК СРЕЗА МОРАВИЧКОГ — НАЧЕЛСТВУ ОКРУГА  
УЖИЧКОГ: ИЗВЕШТАВА ДА НЕ МОЖЕ, И ЗАШТО, ПРИ-  
КУПИТИ ПОКРИВАЧЕ И ГУБЕРЕ ЗА УЖИЧКУ БОЛНИЦУ

Начелству Округа Ужичког

По депеши Начелства тога од 23. ов. № 10.881. ни пољаве  
ни губере за болницу Ужичку из овог Среза набавити не могу,  
зато што је овај Народ сиротан па је много вајника без покривке  
у своје команде отишло, којима су све мало јаче куће покривке  
дати морале, па сад нема се од кога тражене пољаве и губери изу-  
зети.

№ 5083.  
24. Децембра 1877. г.  
Ивањица

Начелник  
Среза Моравичког  
Пан. Јовановић

АС-НОУ-1877. иср. гр.

---

25. ДЕЦЕМБАР 1877. ГОДИНЕ  
НАЧЕЛНИК ПОЖЕШКЕ СТАНИЦЕ — КОМАНДАНТУ ЈАВОР-  
СКОГ КОРПУСА: ИЗВЕШТАВА О ОБРАЗОВАЊУ ИНТЕНДАН-  
ТСКОГ ВОЗА И О ТЕШКОЋАМА ОКО СМЕШТАЈА БОЛЕ-  
СНИКА; КОМАНДАНТОВ ОДГОВОР

Г. Командант Јаворског Кора

Наредбом Г. Команданта јаворског кора образован је овди  
Интендантски воз од 500 људи и толико коња. Од ових је до сада

преко 300. Међутим и магацинска комора Iве и IIге Класе скоро сваки дан долази по рану и тако овди се вечито на преноћишту налази 200 — 300 па и 500 људи. Све ове људе у овако ладне дане смештао сам у 11 механа и кафана.

Од свију ових механа највећа је била механа Павла и Перише Костића. У ову кафану смештао само по 100 — 150 људи на преноћиште.

Но по Наредби г. Команданта овде су неке куће узете за резервну болницу и тако се поред приватних кућа узете и две механе а међу овима и механа Костићева...

По мом схватању прече је склонити 100 — 150 здравих људи у овако пространу кућу, а коју другу удеснију кућу за 10 — 15 постеља наћи за болеснике, макар то било и о трошку самих Костића.

Ја као Начелник Станице који сам дужан свима пролазећи дати места за преноћиште, најпокорније молим Г. Команданта, да он изволи наредити Начелнику Среза Пожешког да овај четири собе Костићеве уз кафану задржи за болницу, а саму кафану уступи мени на расположење за смештај здравих људи на преноћиште, тим пре, што је иста циглом патосана и што има, као што рекох, толико отвора да је за болницу неудесна.

№ 494.  
25/12. 1877. г.  
Пожега

Началник  
Пожешке Станице  
А. В. Станојевић

(Концент)  
(Прим.) 27/12. 1877.  
№ 1276.

Началнику Пожешке Станице

По уверењу начелника Санитета ова је механа врло потребна за болницу. А мњење начелника Станице да су пречи здрави но болесни погрешно је. јер здравима хладнића и ово време не може толико удити, колико болесним и рањеним, који преимитствено право имају на сваку заштиту и негу, — дакле на најудесније и најбоље зграде и остало, док здрави могу поднети и у лошијим зградама и у хрђавим околностима.

Ово је одговор на ваш предлог.

29/12. 1877.  
Кушић

АС-НОУ-1877. нср. гр.

Командант кора  
Пуковник  
Тих. Николић

Н А П О М Е Н Е

1. Јосиф Клинар, који се помиње око оправке моста на Дивљацу, био је окружни инжењер у Чачку. Његово име се често среће у вези одржавања путева ових ратних година, а нарочито према Јавору и код Гугља, где се старао и о скели.

2. Генерал Р. Алимпић је писао 1. фебруара 1877. године министру војном о нормалнијим односима на граници и као пример навео да је турски командант у Сјеници Мехмед Али-паша наредио да се врате четири краве које су Турци украли у неком селу са ове стране границе (АС-МИД-А-II-77/1877).

3. Реч је о дрвеном мосту у Ивањици преко Моравице, који је хитно оспособљен за ратне потребе у прошлој 1877. години. Неспоразуми око трошкова настали су услед брзине са којом се тада радило.

4. Б. М. означава телеграфску штацију при Министарству унутрашњих дела.

5. Окружно начелство у Ужицу је већ сутрадан (№ 1317) саопштило свим среским начелницима садржај ове депеше. Међутим, због неких нејасних разлога, отварање састанака на Јавору није ишло брзо. „Српске пошине“ су тек 17. маја објавиле саопштење министра финансија јавности да је ђумрук на овом месту „одпочео своју радњу“.

6. Ова депеша је упућивала начелнике станица да издају помоћ у храни оним житељима којима су турски војници спалили куће, друге грађевине и опљачкали имовину. То се у моравичком срезу односило на она села која су још држали Турци.

7. Начелство је врло брзо одговорило да од повећања броја стражара нема ништа „јер се земља у таквом стању налази да потребује највећу штедњу“ (Концепт на истом акту од 11. марта 1877).

8. Министар иностраних дела истог дана депешом је известио српског заступника у Цариграду да су Турци напустили Јавор (АС-МИД-ПО-5-VII/1877).

9. Овај распис је одмах саопштен свим среским начелницима и ђумруцима на граници. Тако је престао промет хране и на Јаворском састанку, али то није значило прекид сваке трговине. Продавани су: ракија, коже, дрво и остали производи који нису сматрани храном.

10. М. Шкекић је био пример тадашњег бирократе, полицијског насилника и ујдурмаца. Против њега је поднесено низ тужби и жалби, па је виша власт била принуђена да отвори истрагу, чији се предмет претворио у велики досије. Писар је касније уклоњен из Ивањице и кажњен.

11. Муниб-паша је одредио за овај посао Хамид-бег и Хасан-агу, а старешина моравичког среза био је српски представник у тој комисији. Ови људи су се састали на Јавору 12. јуна исте године, но до споразума није дошло. Данчара није макнута са српског земљишта ни крајем септембра те године. Не зна се да ли је, и како, овај проблем решен. Решење је вероватно дошло у данима паралелног рата 1877/78. године.

12. Ова жалба је само једна између бројних, којима су се тада обраћали рањеници државној власти за помоћ. Овог пута је министар финансија упућивао општинску власт да пружи помоћ унесрећеном човеку док се законски не регулише проблем, ратних инвалида.

13. Хитне мере на оправци путева, уз обилат кулучарски рад, подсећале су на напоре у предратним месецима прошле године. У народу се ширио страх од новог рата, влада је упорно порицала такву могућност, а ипак за њу вршила озбиљне припреме.

14. Бегунци, ипак, нису остали у Ужицу. Окружна команда их је упутила у Ваљево „да траже службе“. Ове године било је више пребегивања турских

војника у Србију. Њихов број ће се знатно повећати наредне, 1878. године, када ће узмицати испред надмоћније аустроугарске окупацијске војске.

14а. У једном попису се наводи ово презиме као Татовић.

15. У више махова овог времена забележена су имена лица на која се подозревало да се баве шпијунажом у корист Турака. Међу њима се помиње и некаква баба из Нове Вароши. На сва та лица стизала су упозорења из војних команди полицијској власти.

16. Министарство иностраних дела је доставило српском заступнику у Цариграду потпун извештај о насиљима над Србима иза границе ради протеста и спречавања даљих зулума. Тих. Николић је поново јављао министру војном, 2. новембра 1877. године о даљим насиљима. Навео је како су Турци заклали двоје деце и убили очевица њиховог злочина. У Дугој Пољани су такође заклали једно дете. Навео је поименице и низ других убистава док још није знао имена свих жртава. Начелник среза моравичког доставио је, децембра 1877. године списак 24 лица — избеглица које су се вратиле на турску територију (в. факсимил у прилогу). То су биле жртве које су пале у време док је постојало званично мирно стање на граници. Колико је људи убијено по избијању рата, није познато. Иначе, на овом крају земље нису забележени већи војнички сукоби, осим једног о коме је начелник станице у Рашки депешом известио све окружне власти и старешине станица у овом крају 13. децембра када је јавио да је четири до пет турских башибозучких табора извршило напад од Грмичка до Буковика, па је српска војска одбила тај напад „и Турке са великим губитком у бегство нагнала“ (АС-НОВ-1877. нср. гр.). То је било време кад су са југоисточних бојишта стизале депеше о српским победама.

17. Окружно начелство је наредило да се сав ђумручки материјал пренесе и смести у среску канцеларију. Пренос су извршиле коморџе, које су односиле на Јавор храну за војску.

18. Окружно начелство је тај предлог из Ивањице проследило министру војном, а он министру унутрашњих дела, који је наредио, 10. децембра, да се сви гранични стражари уврсте у јединице као војници III класе (ПЈ№ 9769 од 10. децембра 1877).

19. Ово је један од првих транспорта оболелих војника у ужичке болнице са Јаворског фронта. У извештајима о транспортима никако се не помињу рањеници, пошто тамо, осим поменутог сукоба о коме је писано да је на српској страни протекао без губитака, и није било других борби. Војници су нагло обољевали по злом зимском времену због врло рђавог смештаја, лоше одеће, слабе хране и оскудне санитарске службе.

20. Списак, о коме је овде реч, није пронађен.

21. Мориц Моргенштерн је био тада управник Окружне болнице у Ужицу, која је примала и вишак оболелих војника за које се није могло наћи места у Резервној (војној) болници.

22. Признаница за примљену стоку из Мочиоца једна је од сачуваних из тог времена када су све општине у овом округу (а и шире) давале месо за исхрану војске реквизицијом, не сам једном, него у више наврата.

### La région de Stari Vlah au cours de 1877, année de troubles

Un choix de documents qui illustrent — sans toutefois le faire intégralement — la situation à la frontière de Stari Vlah, en 1877, mettent en lumière les rapports entre la Serbie et la Turquie, la position de l'armée nationale et l'état dans lequel celle-ci se trouvait, ainsi que l'antagonisme entre la population et les autorités administratives qui étaient déjà fortement bureaucratisées. L'année 1877 pourrait être divisée, dans cette région, en trois périodes. Au cours de la première période ce fut l'armistice, ensuite, ce fut la paix et, à la fin, ce fut la guerre. Et cependant, toutes les trois étaient caractérisées par leurs contraires: l'armistice aurait dû apporter une interruption des luttes armées et une paix provisoire le long des frontières: ce but ne fut pas atteint, étant donné que des soldats et des citoyens ottomans ne cessaient de rendre précaire la situation sur la ligne de démarcation; la paix aurait dû équivaloir à la suspension de toutes les hostilités; en plus des harcèlements continus aux frontières des deux Etats, elle s'écoula en préparatifs de guerre; et enfin, si la guerre devait signifier des combats sanglants, ceux-ci n'eurent pas lieu. Les champs des batailles décisives s'ouvrirent à la frontière sud-est de la Serbie et c'est là que fut remportée une série de succès, tandis qu'ici les deux armées ennemies restèrent opposées front à front, sans entreprendre, presque jusqu'à la fin, aucune action de guerre.

La population de cette région n'a pas gardé dans sa mémoire de récits sur la guerre de 1877—78 qui, ici, ne fut pas marquée par des événements dramatiques. Tous les souvenirs qui la rappelaient finirent par se confondre avec les opérations militaires de 1876 qui, ici, malgré la terminologie historiographique officielle, garda le nom de guerre de Javor.



Моравска

Директору Моравског Округа у Београду

Ја сам се по обичају пријавио у Ваљеву  
пошто сам био у Моравској области  
уједињеном са, али нисам имао нигде  
се поштом



2. Како да се у Ваљеву  
дана 2. Октобра 1877. године  
до. и приликом обиласка у Ваљеву  
и

3. Прегледом Ма се поштом  
се даје саопштење о Ваљеву, ју  
вама да бор рачуна доде се се  
на брзине

А 2824  
25. Окто 1877  
Алексе

Моравска  
Моравска

Моравској Округа у Београду

Моравској Округа у Београду  
и уједињеном са Моравској Округу у Ваљеву  
седа ипак, преобрати се јуре само из Ваљева  
са друге Моравске на границу Моравској Округу  
Београд. Они себијане ваља, дају их моравске  
исполнени од стране Ваљева, јер није могла  
исполнени и даље Моравској Округу у Ваљеву.  
Београд и даље, а друго Моравској Округу у Ваљеву  
појени само Моравској Округу у Ваљеву  
живи се их је се обавило да само Моравској  
Моравској да их у Ваљеву у Ваљеву.

Моравској је форми се са Моравској Округу  
војску са Моравској Округу и Моравској Округу  
Округу.

Ова ова Моравској Округу Моравској  
вама, да ипак са Моравској Округу Ма.  
Мо да се Моравској Округу Моравској Округу  
јуре, о својој Моравској Округу  
кратити Моравској Округу, се и даље  
Мамо Моравској Округу Моравској Округу.

13 Јуна 1877  
Моравској

Моравској Округу  
Моравској Округу

Срески писар у Ариљу, 25. Октобра 1877. године: Наредба мочичкој,  
ојковачкој и белоречкој општини да упуте све коње у Ивањицу и да  
испоруче остатак хране за војску

Начелник среза моравичког, 13. јуна 1877. године  
Начелству округа ужичког; јавља о пребегавану два  
гурска војника родом из Ужица, који траже да живе у  
Србији

Списак

Списак који су поштом и осталих, смисла су са  
 њих стигли у Београд и су одмах стигли у  
 и осталих 216 бројева све редовно стигли

у Београд и стигли у Београд

Београдски списак

- |                      |         |
|----------------------|---------|
| 1. Улазак у Београд  | Београд |
| 2. Улазак у Београд  | "       |
| 3. Улазак у Београд  | Београд |
| 4. Улазак у Београд  | Београд |
| 5. Улазак у Београд  | Београд |
| 6. Улазак у Београд  | Београд |
| 7. Улазак у Београд  | Београд |
| 8. Улазак у Београд  | Београд |
| 9. Улазак у Београд  | Београд |
| 10. Улазак у Београд | "       |
| 11. Улазак у Београд | "       |

Списак који су поштом и осталих

- |                      |         |
|----------------------|---------|
| 12. Улазак у Београд | Београд |
| 13. Улазак у Београд | Београд |
| 14. Улазак у Београд | Београд |
| 15. Улазак у Београд | Београд |
| 16. Улазак у Београд | Београд |
| 17. Улазак у Београд | Београд |
| 18. Улазак у Београд | Београд |
| 19. Улазак у Београд | Београд |
| 20. Улазак у Београд | Београд |
| 21. Улазак у Београд | Београд |

Списак који су поштом и осталих

22. Улазак у Београд	Београд
23. Улазак у Београд	Београд
24. Улазак у Београд	Београд

№ 1861.

Улазак у Београд  
 Улазак у Београд

Списак Срба које су Турци побили као повратнике из Србије  
 Начелник срза моравичког, 8. децембар 1877. године:  
 од 16. фебруара до избијања рата 1877.

ДРАГОЉУБ М. ПАВЛОВИЋ

## ОСНОВНА ШКОЛА У КАОНИ (1866—1941)

### ОПШТЕ ПРИЛИКЕ

Каона и до ње суседна села Властељице, Милатовићи, Горњи и Доњи Дубац, о чијој је заједничкој школи реч, налазе се у југозападној Србији, на југоисточној страни планине Јелице, у области која се у народу назива Драгачевом.

Драгачево се граничи са севера дугим венцем Јелице, почев од Овчара, па до Јастребца, који наткриљује Каону. На југу граница углавном иде паралелно са реком Моравицом. Источну страну додирују огранци масива Чемерна (тзв. Дубачке планине) затим река Толишница и нека села општине Краљево (Станча, Пекчаница и Дедевци). Западну границу чине река Западна Морава и Овчарско-кабларска клисура.

У целом Драгачеву било је око 45 села, међу којима су и садашње варошице Гуча и Лучани. Од ових насеља, у горње Драгачево се рачунају: Губеревци, Милатовићи, Властељице, Каона, Горњи и Доњи Дубац, Вучковица, Бели Камен, Пшаник, Котража, Рти, Кривача, Живица и Вича.<sup>1</sup> Ових 14 села са још 22 у доњем Драгачеву чине данас општину Лучани.

Осим поменутих, у горњем делу Драгачева раније су била и села Брезовице, Толишница, Луке, Осоница и Лиса, али су после другог светског рата издвојена у састав општина Чачак, Краљево и Ивањица.

Каона и села око ње (Властељице, Милатовићи и оба Дубца) настали су вероватно у средњовековној Србији, а можда и раније.<sup>2</sup> Од свог постанка, иако су била исцепкана у више села и заселака, природно, економски и саобраћајно чинила су једну целину, са многим заједничким интересима и прошлошћу.

Средишње село Каона налази се у брдско-брежуљкастој котлини, оивиченој висовима Јелице и Дубачких планина. Кроз ову котлину, која је и вододелница, ишли су пешачки, коњски и колски путеви, који су, од вајкада, из долине Западне Мораве и Ибра одлазили у Драгачево, Студеницу, Моравицу, па и у Стари Влах и обратно. Тако је још у доба Немањића, један пут из Моравског Градца (Чачка) излазио на Јелицу и одатле, преко Каоне и Дупца, стигао у манастир Студеницу. Овај средњовековни пут, укрштао се у Каони са путем Жича — Ариље, чији се трагови и данас познају.<sup>3</sup> На траси бившег пута Градац — Студеница памте се и остаци старе градине Бездан, у Властељицама према Брезовицама,<sup>4</sup> за коју се претпоставља да је била седиште средњовековне жуле за горње Драгачево. На путу Жича — Ариље откривене су беле обрађене плоче, које су вероватно припадале древној црквици у Каони.<sup>5</sup> У Властељицама, према предању, заноћио је и угарски великаш Хуњади — Сибињанин Јанко бежећи са Косова после пораза 1448. године.<sup>6</sup>

После 1459. године, у доба турске владавине Србијом, тадашњи дефтери (пореске књиге) помињу и нека од ових села. Тако се 1476. године наводе Канина (Каона) и Миравићи са пет, односно девет кућа. Миравићи су данас заселак Каоне и, у оно време, захватили су и атаре Дедевца и Пекчанице, суседних села ван Драгачева. У овом дефтеру јављају се и села Вучица (14) и Горушица (18 кућа). Вучица и Горушица су речице (потоци) у атару Властељица, Милатовића и Виче, што указује на претпоставку да су турски порезници ова села назвали именима њихових водотокова. У дефтеру се помиње и село Милетићи (13 кућа), али се не може одгонетнути да ли се ради о Милатовићима, или, пак, о засеоку под тим именом у суседној Вичи. Најзад, дефтер из 1476. године бележи и Дубац са три куће. За сва ова села каже се да су у поседу влашког кнеза Јована у нахији Морава.

У пореском попису 1527/1528. године, Горњи Дубац (3) и Доњи Дубац (14 кућа) воде се у нахији Ужице. Село Канина у кадилуку Пожега имало је исти број кућа (5), а било је у руци кнеза Ђуре и његовог брата Радича. Миравићи су имали седам кућа, од којих две муслиманске. У Вучици је записано шест, а у Брезовицама са Станчом девет кућа. Милетићи су имали 11 кућа.

По једном недатираном попису из XVI века село Канина је нарасло на 11 кућа.

Године 1559/60. Милетићи су имали 12 домова, а Доњи Дубац (4) и Горњи Дубац (3 куће) припадали су и даље нахији Ужице. Године 1572. у нахији Пожега кадилука у Чачку село Кавна (Каона) имало је 13, Миравићи само пет кућа. У Милетићима је било 12, а у Брезовицама три куће.<sup>7</sup>

Иначе, у време турске управе, села у Србији, па и ова у Горњем Драгачеву, била су слабо насељена и мала. Српске куће криле су се у потоцима и шумама. Срби су имали статус раје (робова), која господарима Турцима даје дажбине у усевима, новцу и кулуку.

Аустријско-турски ратови крајем XVII и током XVIII века оставили су, такође, црне странице у животу нашег народа; у њима се само узгред помињу и неки подаци о овим крајевима. Тако је, уз разграничење Аустрије и Турске 1718. године, приложена и географска карта аустријског капетана Елшелвица. На њој је уцртан ондашњи пут од Чачка преко Рајца и Мрке стене на Јелици за Каунину (Каону) и Дуваз (Дубац) и даље ка реци Студеници.<sup>8</sup> Из тог времена су и трагови коњског пута који је од Сјенице преко моравичких планина и Чемерна силазио у каонски потес и одатле, преко Станче, одлазио ка Ибру и Карановцу. Пазећи на пролазнике тим путем, код Ма/ха/ле воде у Каони, Турци су имали свој „шор“ (насеље) од неколико кућа. Старији Каонци и данас памте остатке тога „шора“, у коме су живели турски стражари и њихове породице.<sup>9</sup>

На једној каснијој карти Србије из 1783. године, Аустријанци су уцртали села Dotza (Дубац), Velianu (вероватно Властелице), затим суседна села Rotcsevitch (Роћевиће), Dedewtze (Дедевце), Stertovo (заселак Ласца) и др.<sup>10</sup>

У доба првог српског устанка од 1804. до 1813. године Каона се помиње по устаничким старешинама Милићу и Сими Радовићима.<sup>11</sup> Из Дупца је познат хајдук Кара Павле (Милинковић), који је водио једну чету Дупчана и са њима упадао у турске шанчеве.<sup>12</sup>

У боју на Јасици код Крушевца, 1810. године, погинуо је и Симо Кнежевић из Властелица, кнез и буљубаша.<sup>13</sup> Деловодни протокол Карађорђевић из 1812. године помиње и кнеза каонског Петра Пајовића.<sup>14</sup>

У почетку другог устанка 1/12. јуна 1815. године, Милош Обреновић је поставио Сима Радовића за „старешину над девет села у Драгачеву: Губеревце, Живицу, Вичу, Милатовиће, Брезовице, Каону, Дубац, Луке и Осоницу“.<sup>15</sup>

После 1815. године кнез Милош је настојао да у деоби власти с Турцима стрпљиво учвршћује и јача своју и српску управу. У том циљу наредио је да се прикупе подаци о домовима и харачким лицима у свим селима, где је то било могуће. Тако је у пролеће 1818. године, по кметовским тефтерима (списковима) било у Каони 20 домова, у Властелицама 15, у Милатовићима 20, Брезовицама пет, Горњем и Доњем Душцу са Толишницом 50.<sup>16</sup>

На скупштинама које је кнез Милош сазивао, учествовали су и Драгачевци, међу којима и старешине каонских села. Већ 1821. године изјаву оданости и захвалности нахије пожешке кнезу Милошу потписали су и Петар Пајовић из Каоне, Милија Дамјановић из Властелица, Вулић Скитња из Милатовића и Петар Караца из Душца.<sup>17</sup> Адресу народних делегата из 1827. године, којом се кнез Милош утврђује као господар и старешина Србије, потписао је и главни кмет Михаило Кнежевић из Властелица.<sup>18</sup> Најзад, на скупштини у Крагујевцу, из драгачевске кнежине учествовао је и Радивоје Краса (Драгићевић), кмет брезовачки. Пуномоћје за њега потписали су у име Властелица Михаило Кнежевић и Радојица Рудинац, а у име Каоне Мијаило Милићевић, Јован Стојковић и Андрија Корићанин.<sup>19</sup>

Са побољшањем прилика у Србији, двадесетих година, дошло је и до оживљавања привредних и других активности. Тако се још 1822. године у Каони помињу Спасоје (Јовановић) — механиџа, Атанасије — терзија и Радојица — кириџија.<sup>20</sup>

У исто време, повећао се и промет разне робе, а у вези с тим настајали су и спорови, посебно са околним Турцима. У једном писму чачанском кнезу Васи, 1825. године, неки Турци траже од једног Каонца да им врати 20 махмудија, које су оставили код њега у залогу за узети мед.<sup>21</sup> Из једног Васиног акта из 1829. године види се и то да га је „Дервиш бег Салиовић из Нове Вароши молио да му се допусти 20 до 30 говеди у нахији пожешкој купити. Осим тога,

бег је искао и у Каонину да дође, где би се са кнезом Васом састао . . .<sup>22</sup>

Осим обнове привреде и промета, радило се и на проширењу црквеног и друштвеног живота. Још 1818/1819. године, према предању, започета је обнова бивше цркве у Каони, али западније од раније локације. Уместо старе црквице „плетаре“, која је ишчезла, сада је зидана нова црква од тврдог материјала на месту где се и сада налази. У попису из 1822. године помињу се и два свештеника — јереји Павле Кнежевић из Властељица и Милић Поповић (рођен 1782. године) из Милатовића,<sup>23</sup> што указује да су још тада при каонској цркви постојале две парохије.

По писаним изворима митрополита Михаила, нова црква је саграђена 1825. године.<sup>24</sup> Међутим, Јоаким Вујић, у свом „Путешествију по Србији“, 1826. године пише да та „црква јоште није била сасвим довршена.“<sup>25</sup>

Оснивачи обновљене цркве, по Вујићу, били су поп Павле Кнежевић и његов стриц Михаило, кмет властељички. По причању попа Уроша Оцокољића, које је забележио Милисав Протић, ктитори цркве били су Симо Радовић из Каоне са 550 гроша и кнегиња Неранца из Властељица са 500 гроша.<sup>26</sup> Међутим, на гробној плочи Неранциног сина Радосава Кнежевића (умро је 1857. године) пише да је „са 4 своја брата свјати храм воздигнуо . . .“<sup>27</sup> Осим њих, приложника цркве било је из целе Каоне и околине, међу њима — и неки Сретеновић из Дупца.<sup>28</sup>

Нешто касније, 1831. године, црква је добила и иконостас, чији је аутор био самоуки сликар и иконописац тога времена Јања молер. Ктитори икона били су: Неранцин син Радосав, затим Паун Марковић, Милић Јанковић и Вулета Јанковић из Властељица, као и Спасоје Петровић — Пајовић из Каоне.<sup>29</sup>

У вези са црквом, занимљив је и податак да су међу пренумерантима (претплатницима) Вуковог забавника „Даница“ за 1828. и 1829. годину налазе и јереј Павле Кнежевић, парох властељички, и Радивоје Краса, кнез брезовачки.<sup>30</sup>

После Једренског мира 1829. године, закљученог између Русије и Турске, Србија је 1830. и 1833. године добила два хатишерифа (султанска акта) којим су задовољени неки основни српски захтеви (потврђена је српска аутономија, убрзано је иселјавање Турака из земље, загарантована је слобода вере). Осим политичких и верских права, добијене су и извесне економске погодности, као што су слобода трговине, својина над земљом, смањење дажбина према Турцима . . .

У новој ситуацији јавља се успон у трговини стоком и занатству. Тако су већ 1831. године трговци, механције и занатлије били све бројнији. Стоку су куповали и продавали Паун Марковић из Властељица и Спасоје Јовановић из Каоне. Механе су држали Симо Радовић и Спасоје Јовановић из Каоне, затим, Дупчани Вучић Стевановић и Антоније Маринковић.<sup>31</sup> Године 1834. у Каони се помињу Танаско терзија, Јоко ковач и два воденичара: Обрад Пајовић и Симо Радовић.<sup>32</sup> Године 1836/37. „објавление за трговину“ имали су Паун Гавриловић из Милатовића и Спасоје Јовановић из Каонине.<sup>33</sup> Механско право имали су у Каони Петар Пајовић и Спасоје Јовановић, а у Дупцу Павле Стевановић.<sup>34</sup> Нешто касније, као меанција се помиње и Петроније Величић из Каоне.<sup>35</sup> Године 1839. помиње се и дунђерин Радован Париповић, који је те године умро код свога зета Павла Величића из Каоне. За њега се верује да је зидао цркву каонску.<sup>36</sup>

Крајем тридесетих година свуда у Србији, па и у цркви каонској, устројени су протоколи рођених, венчаних и умрлих. Протоколе су водили парохијски свештеници за своја подручја. Прве уписе 1837. године вршили су јереји Павле Кнежевић и Милић Поповић. По овим уписима види се да је јереј Павле опслуживао парохију која је обухватала Брезовице, Каону, Властељице и Горњи Дубац, а јереј Милић парохију са селима Милатовићи, Доњи Дубац и део Губереваца (Ћендиће, Јечмениће, Ракићевиће и друге). Последњи упис јереја Павла датиран је 28. „декемвриа“ 1844. године, што би значило да више није био жив. Јереј Милић, међутим, био је парох пуних 56 година. Умро је 1878. у 90. години живота.<sup>37</sup>

Године 1839. у Србији су установљени примирителни судови, који су обухватали више села, на челу са главним кметом. По овом закону села Брезовице, Каона и Властељице чинили су један суд, а Горњи и Доњи Дубац, с обзиром на њихово пространство, други — дубачки. Село Милатовићи припало је губеревачком суду. Према тефтеру пореских глава из 1839. године, главни кмет брезовачког суда био је Радивоје Драгићевић — Краса, а чланови Војо Кнежевић из Властељица и Стеван Пајовић из Каоне. Главни кмет у дубачком суду био је Милоје Рудинац, а члан Тијосав Караца.<sup>38</sup>

По неким подацима из 1846. године, срез драгачевски имао је примирителних судова, међу којима су били брезовачки и дубачки. Уместо главних кметова, сада су у саставу суда били председатељ, два члана, и по један писар и пандур.<sup>39</sup>



Према „Речнику“ Јована Гавриловића из 1846. године, Брезовице са засеоцима Каонина и Властељице имало је 82 куће и 607 душа.<sup>40</sup> Међутим, седиште суда је вероватно било у Брезовицама, па отуда Гавриловић третира Каону и Властељице као засеоке. Поузданијих података, ипак, нема, да би се знало шта је од свега тога тачно. По сећању Јовице Пајовића, негде око 1850. године, на брегу изнад каонске цркве, саграђена је судница — брвнара, Отуда, већ 1856. године, по званичним подацима, седиште брезовачког суда, а затим и општине било је у Каони.<sup>42</sup>

Од четрдесетих до педесетих година XIX века, сходно потребама, поред јереја Павла и Милића, јављају се и други писмени људи у овом крају. Тако се зна да је стару читуљу Сима Радовића из Каоне од 29. јануара 1839. године писао Милосав Павловић из Каоне.<sup>43</sup> У списку ученика првог разреда Гимназије у Чачку 1844/45. године налази се и Аврам из Властељица, син Радосава Кнежевића. Према протоколима цркве каонске, Аврам је од 5. марта 1849. године парох каонски.

По свему судећи, писмени су били и Панто Капларевић, народни командир, и Стефан Радичевић, кмет и посланик Светоандрејске скупштине 1858. године.<sup>45</sup>

#### ОД 1866. ДО 1915. ГОДИНЕ

У шездесетим годинама у Србији су створени повољнији услови за рад и за отварање основних и других школа. У првом реду формирано је засебно Министарство просвете и црквених дела (1862), а затим је донет и Закон о устројству основних школа (1863). Према овом закону, похађање школе и даље није било обавезно, али је трајање основног образовања у селима продужено са три на четири године. Учителије је постављало и плаћало Министарство, с тим што је тек тада регулисано и право учитеља на личну и породичну пензију. Материјално издржавање школа падало је, као и раније, на општине и народ. Осим плате, учители су могли да имају и бесплатан стан, огрев и башту.

У другој половини 1863. године извршен је и државни попис становништва и имовине, који је дао ближе податке о бројном и економском стању у Србији.

Према подацима из овог пописа за тадашњи срез драгачевски, општина каонска (Брезовице, Каона и Властељице) имала је 137 домава са 786 становника (387 мушких и 399 женских), а оп-

штина дубачка (Горњи и Доњи Дубац и Толишница) 157 домова и 853 становника (464 мушких и 389 женских особа). Село Милатовићи још је било у саставу општине губерревачке. Имало је укупно 88 домова са 523 становника (281 мушко и 242 женских лица). Тако су обе општине и село Милатовићи имали укупно 2.162 становника (1.132 мушких и 1.030 женских), који су живели у 382 домаћинства.

Из овог пописа могу се сагледати још неки показатељи, карактеристични за то време. Тако се, пре свега, види да је у целом срезу драгачевском постојала само једна основна школа — у Гучи. Она је имала једну зграду брвнару, пола плуга земље „под школом и баштом“, као и једног учитеља — Радисава Таловића (34 године), са женом Настасијом (26 година). Месечни приходи учитеља од плате и стоке били су 11 талира.<sup>47</sup>

Слично стање попис показује и у погледу писмености становништва. Од 2.162 мушка лица на подручју општина Каона и Дубац, писмено је било само неколико: оба свештеника — Аврам Кнежевић и Милић Поповић, као и два-три општинска писара, међу којима су били: Лазар Величић из Каоне, Видосав Томић и Јеврем Поповић, оба из Милатовића.<sup>48</sup>

У таквој ситуацији, разумљиво је што су напори просветних власти били усмерени ка грађењу и отварању нових школа, првенствено у већим сеоским центрима, као што су били Котража, Горачићи, Миросаљци, Лиса и Каона.

Већ 30. јануара 1866. године у Каони су се састали представници општина каонске и дубачке, као и села Милатовића, и, заједно са парохом каонским Аврамом Кнежевићем, који је то написао, упутили начелнику среза драгачевског Атанасију Симићу молбу којом су тражили одобрење (изун) да започну градити школску зграду код цркве у Каони. У молби најпре наводе да су само села Каона и Властељице уписали 32 цесарска дуката, за које ће и друга четири села толико уписати.“ Затим наводе да је „са мајсторима разговарано да се може школа као лазачка од готовог материјала начинити за 60 дуката, за које су сигурни да могу драговољно платити.“

У истој молби „обавезује се да ће до Петровдана (12. јула) школу начинити и да ће 30 ђака у исту набавити, па моле начелника да им да изун (одобрење) и да им обећа учитеља набавити и то најдаље да буде до првог дана великог поста, јер су сада почели материјал добављати.“

Овај захтев су потписали и печате ставили: председатељ општине каонске Пајо Мајсторовић, два члана — Ђоко Радичевић и Јаћим Кнежевић и општинари — Петар Павловић, Петроније Станишић, Урош Пајовић, Витор Мајсторовић и Раде Радовић; затим су ово учинили: председатељ општине дубачке Милош Аничић, два члана — Гвозден Божићевић и Милош Стефановић и општинари — Јован Милинковић и Ранко Маринковић. За село Милатовиће потписе су ставили народни командир Панто Капларевић, Вучић Капларевић и Миливоје Стевановић.<sup>49</sup>

Начелник Симић је ову молбу упутио окружном начелнику у Чачку, а овај је 11. фебруара 1866. године шаље Министру просвете и црквених дела и каже:

„Начелник среза драгачевског извештајем својим од 9 тек. мес. №360 спровео је овом Начелничеству молбу општина каонске и дубачке и села Милатовића из повереног му среза, који сачињавају парохију цркве каонске и имају до 350 домова, којом моле да им се дозволи подићи школу у средини својој код цркве каонске...

„Ову молбу имеловањих општина, Начелничеству на ос. & 4 Устројства основних школа има част спровести г. министру на решење, јављајући му да у поменутом срезу (драгачевском) у коме 3410 глава пореских има, само једна школа у Гучи постоји, од које школе до краја ових општина које ову школу подићи траже има 4—5 сати растојања, због чега је људима теретно децу своју у исту школу доводити по томе да је преко потребе да се школа на означеном месту подигне, пошто су речене општине према броју домова у стању услове у другом одељку & 5 Закона о устројенију основни(х) школа означене испунити.“

Овај акт су потписали окружни начелник П. Стојковић и секретар Мил. Николић.

Дана 17. фебруара 1866 године под № 438 Министар просвете одговара Начелству округа чачанског и пише:

„Уважавајући предлог Началничества од 11 тек. мес. № 1198 одобравам да општине припадајуће каонској цркви могу код исте цркве начинити школу. У тој цели (циљу) шаљем Начелству један план од III класе, но општине не морају у свему истог се придржавати него га инжењер може према имовном стању општина и према потреби и преимначити.

Ако та школа буде савим готова и свим потребним снабдевена до 1. августа ове године, онда нека ме Начелство о томе извести како би се благовремено могао тамо учитељ послати.“<sup>50</sup>

Као што се види, одобрење за градњу школе стигло је за непуних месец дана. Међутим, изградња саме зграде за школу, уместо једне, трајала је скоро три године.

Према белешкама Јовице Пајовића, дугогодишњег деловође општине каонске (1884—1961), зграда за школу у Каони „имала је

6 соба са подрумима, на дирецима, обнизана летвом и набојем, покривена је ћерамидом са двокрилним прозорима и патосом. Мајстор је био Милоје Шундовић из Драгчића код Краљева.<sup>451</sup>

Због начина градње и изгледа, народ је ову школу звао „плетара“.

Пошто је зграда најзад била готова, Окружно начелство у Чачку 9. августа 1869. године пише Министру просвете и црквених дела:

„Као што начелник среза драгачевског извештајем својим од 22. пр. мес. № 3279 Начелничеству овом јавља: кућа она која се код цркве каонске правила и која је за новоотварајућу школу у Каони намењена, готова је и то како за квартир (стан) учитеља тако и за школу удобна а и потребе школске све су приправљене тако да се јошт ове школске године учења у истој школи отпочети могу. Стога Начелничество моли г. министра просвете и црквених дела да изволи учитеља за ту школу сада поставити. СНО 438 од 1866 год.“<sup>52</sup>

Најзда, у одсутности начелника окружног, помоћник 25. августа 1869. године „моли Г. Министра да му изволи послати за новоотворене школе у драгачевском срезу и то: лишанску и каонску по један комад Закона о устројству основни(х) школа и по један комад од дотични(х) трукованих (штампаних) расписа потребних за школе.“

Произилази да су нове школе лишанска и каонска почеле рад, по свему судећи, почетком школске 1869/70. године. Ови акти из августа 1869. године, међутим, не помињу нове школе у Гораичићима и Миросалјцима, што указује на претпоставку да је у њима настава почела годину дана раније или касније.

Према расположивим изворима, за првог учитеља школе каонске постављен је Мијаило Миловановић из ваљевске Каменице. У његовој молби, упућеној 3. јула 1869. године Министру просвете и црквених дела, стоји поред осталог да „завршио скоро 2 разреда гимназије београдске, недовршивши потпуно други разред“, али се „неко време код учитеља ваљевских приватно обучавао и оспособио за учитељску дужност.“ Миловановић је уз молбу приложио и сведочанство од 3. јула 1869. године потписано од директора полугимназије београдске и деловође гимназиског савета, у коме пише да је други разред учио „школске 1864/65 године.“<sup>53</sup>

Из књига рођених у Каони види се да му је жена била Вида, али нема података одакле је родом и када су се венчали. У Каони су им рођена деца Драгољуб (1872) и Драгомир (1874). Поу-

здано се не зна колико је времена Миловановић учитељевао у Каони.

Према Миласаву Протићу (1940), који је забележио казивање свештеника каонског Уроша Оцокољића (1864—1945), Миловановић је остао у Каони до 1874. године, када је на његово место дошао Мијаило Дуњић.<sup>54</sup>

У шематизму округа чачанског од 1871. до 1890. године стоји да је Миловановић био учитељ основне школе у Каони до 1873. године, тј. и у школској 1873/1874. години.<sup>55</sup>

Из књига рођених цркве каонске види се да му је други син Драгомир рођен 23. октобра 1874. године у Каони. Приликом уписа Драгомировог рођења у књиге, свештеник је за оца детета Мијаила Миловановића, записао да је „учитељ прилипачки.“

Произилази дакле, да је Миловановић 1. новембра 1874. године напустио учитељско место у Каони.

После Миловановића, за учитеља је дошао Мијаило Дуњић, родом из Доброселице златиборске. Вероватно је ово било почетком 1874/75. године.

Према подацима са његовог споменика, који и данас постоји у порти цркве каонске, Дуњић је у Каони провео 14 година, што говори да је дуго службовао у овој школи, иако се, у то време, у драгачевским школама учитељи нису дуже задржавали. Дуњић је и умро у Каони, 22. марта 1888 године, изненада, од запаљења плућа. Сахрањен је у 40 години живота. На његовом споменику, поред основних података, описан је укратко и његов живот. Ту су у првом реду уписане речи да је Дуњић „16 година служио државу као учитељ омладине српске. Најпре је био у Лукову 2 године у округу црноречком, а 14 година провео је у Каони где је и кости своје оставио“. На споменику даље пише да је „покојник рођен 1855. године“. Овај датум међутим, не би се могао узети као тачан. Ако је Дуњић умро у 40 години живота, како је записано у књизи умрлих, онда би његова година рођења морала бити пре 1850. Занимљив је и још један података са његовог споменика. У епитафу пише да је „овај одлични наставник дошао до своје учитељске службе из простачке колибе и да је послужујући дошао до овог звања.“<sup>56</sup>

Све ове речи на Дуњичевом споменику навеле су Родајка Николића да закључи „да је то по животним подацима најпотпунији запис о једном учитељу.“<sup>57</sup>

Осим овог споменичког записа, о учитељу Дуњићу, његовим породичним приликама и о његовом раду у Каони, остали су забележени и други подаци. Према црквеним књигама, види се да се оженио у Каони 8. фебруара 1876. године са Стајком, кћерком Јована Терзића из Властељица. У време пописа становништва 1863. Стајка је имала четири године, што би значило да је рођена 1859. Мијаило и Стајка изродили су петоро деце, међу којима и синове: Стевана (1877—1918), трговца, и Богдана (1879—1943), кафеџију, који су такође живели и умрли у Каони. Стеван је имао седморо деце, међу којима су били: Ђорђе, свештеник (1905—1979), и кћер Даница, удата Тодоровић (рођена 1912), учитељица у Београду. Од Богданове деце, најстарији син Мијаило (рођен 1910) био је учитељ у Куновици код Нишке бање. Један од Богданових унука и данас живи у Каони. За живота у Каони, учитељ Дуњић је купио нешто имања у близини школе. Да би могао да издржава велику породицу, поред рада у школи, бавио се и другим пословима. Познато је да је у више махова замењивао писаре и деловође општине каонске, а приватно писао је и облигације за свештеника Аврама Кнежевића, који се бавио и откупом и препродајом стоке.

Што се тиче његовог рада у школи каонској, остало је такође нешто писаних података.

За разлику од свога претходника, који је био приучени учитељ, Дуњић је, изгледа, како тврде његови потомци, имао завршену учитељску школу у Београду. Сведоачнство о томе чувала је његова унука Мила Дуњић, али је по њеној смрти негде затурено.<sup>58</sup>

Убрзо пошто је Дуњић стигао у Каону, дошло је до српско-турског рата од 1876. до 1878. године, који је, због близине фронта на планини Јавор, реквизиције, палих жртава и других ратних тешкоћа обуставио рад тадашњих школа у Драгачеву, па и у Каони. Тек 1879/80. године почела је редовна настава. Отуда, из овог времена потичу и први подаци о раду учитеља Дуњића и његовим ђацима. Тако, према извештају школског надзорника за округ чачански, школске 1880/81. године учитељ каонски Мијаило Дуњић оцењен је са успехом добар. Број његових ученика уписаних у овој години био је 37 (први разред — 23, други — осам и трећи — шест). Разред је завршило укупно 28 ђака (у првом — 15, у другом — седам и у трећем — шест).

У следећој школској години Дуњић је имао у првом разреду 16 ђака, у другом 15 и у трећем седам, свега 38. Од њих је

први разред завршило девет, други 14 и трећи 15, укупно 28 ђака.<sup>59</sup>

Из овог времена остао је и један извештај изасланика Министарства просвете о условима рада и другим приликама у школи каонској. Изасланик Аћим Пивљаковић, директор ужичке реалке, у своме прегледу о раду школа од 21. марта 1881. пише поред осталог, да у драгачевским школама нема рачунаљки, мапа Србије и Балканског полуострва, а каонска школа има само рачунаљку.

Пивљаковић је оставио и запис о школској згради у Каони:

„Изгледа као да је некада нарочито за школу зидана, али тако нешто здепано и без икаквог распореда, да личи на какву стару од блата и ћерпича склепану механу. Одак је тако неспретно изведен да се од дима ништа по кући не види, нити што радити може. На све стране само гараж, и чађ зидове покрива.“<sup>60</sup>

У међувремену, после српско-турског рата и нормализације општинских прилика у земљи, проширивана је школска мрежа у читавој Србији, па и у Драгачеву. Пре свега, донет је нови модернији закон о основном образовању, према коме је „свако дете у Србији било дужно да похађа школу“. Материјалну бригу о школи водио је школски одбор, у који су улазили председник општине, управитељ школе и по један становник из места која чине школску општину. Стални учитељи могли су да буду само они који су завршили учитељску школу.<sup>61</sup>

У оваквој ситуацији, поред школа у Лукама и Негришорима, (1873, 1874) отворене су и нове школе у Вичи (1880), Тијању (1881) и неким другим местима у Драгачеву.

Цео тај напор да се прошири и поправи стање у основном школству Србије, утицао је и на положај школа и учитеља и у Драгачеву, па и Каони.

После смрти Мијаила Дуњића 1888. године, учитељ школе каонске постао је Вићентије Марковић, родом из Каоне, који је овде радио све до 1902. када је школа „плетара“, због дотрајалости, затворена. По књизи рођених цркве каонске, Марковић је рођен 3. фебруара 1858. од оца Петра Корићанина и мајке Станојке. Из споменице Чачанске гимназије види се да је завршио четврти разред гимназије школске 1882/83. године. Затим се у једном акту општине каонске од 4. априла 1885. помиње и Вићентије Корићанин као ђак учитељске школе у Београду.

Према протоколу цркве каонске од 13. новембра 1888. године, на венчању Ивана Корићанина из Каоне и Милеве Вујичић

из Губереваца кум је био „г. Вићентије Марковић из Каоне, учитељ“.

Дакле, у то време Марковић, је већ био свршени учитељ, чије је прво радно место било Каона, вероватно у школској 1888/89. години. И по шематизму учитеља ове школе од 1870. до 1914. године, води се да је Вићентије Марковић учитељевао у Каони од 1889. до 1903. Из ових података такође се уочава да је своје презиме Корићанин променио у Марковић. У његовој фамилији у Каони не знају због чега је ово учинио.

Подаци о његовом животу и раду у Каони веома су оскудни, нарочито од 1889. до 1900. године. Из књига венчаних може се видети да су се 11. новембра 1893. године венчали Вићентије Марковић, учитељ, син поч. Петра Корићанина, стар 32 године из Каоне, и Даринка, кћи Светозара Поповића, свештеника, рођена 19. августа 1876. у Врдилима, са местом боравишта у Каони. Из ових књига уочава се и чињеница да је невестин отац био парох каонски од 1886. до 1899. године, када је поново отишао на врдилску парохију. Деветог јула 1895. рођено је и прво дете Вићентија и Даринке — син Ненад.

О раду школе каонске и учитеља Марковића све до 1901. године нема готово никаквих података. Главни проблем школе је несумњиво била дотрајала зграда „плетара“, грађена још 1866 — 1868. године. За њу је још 1881. године изасланик Пивљаковић написао да је неупотребљива за школске потребе.

Крајем прошлог века (26. јула 1898. године) донесен је нови закон о основним школама, према коме су плате учитеља „пребачене“ на округе, док су се школски одбори и даље бринули о материјалним потребама школа. Установљени су и окружни школски одбори, који су контролисали прикупљање и трошење средстава у школама. Управу над школом вршили су школски управитељи, али су надзор над њима имали окружни школски надзорници.

Један од надзорника, Миша Петровић, најпре је усмено, а затим и писмено, почетком 1901. године дао званични предлог да се школа у Каони због трошне зграде затвори. Овај предлог тешко је пао школском одбору каонском и свим грађанима школског подручја. Учитељ Марковић је у име њих 20. августа 1901. године написао представку Министру просвете у Београду у којој се поред осталог каже:

„Предлог г. Мише Петровића, школског надзорника, неоправдан је из следећих разлога: Школа је наша отпочела свој рад 1869. године



и од тада није га никако прекидала до данас. Школа се састоји... из једне учионице, једне ђачке собе за преноћиште ученика кад је ружно време те не могу кући ићи, две учитељеве собе, једне собе за оставу ђачких и учитељевих ствари и једног подрума. Школа јесте од слабог материјала, али није наклоњена паду. У учионици може да се школује 50 ученика. Школа се налази на једном избрешку, близу цркве и суднице општинске на сасвим оцедитом и здравом месту.

Школа није у толикој мери слаба да не би могла и даље радити. Господин министар учинио би велики грех када би оставио нашу општину без школе, која броји 750 пореских глава те да се не би имала где наша деца школовати. Ми се трудимо да подигнемо нову тврђу школску зграду. За овај циљ имамо прикупљених 4.500 динара... Најпознатије молимо госп. министра да нам одобри и даље школски рад у истој згради а ми обећавамо да ћемо нову подићи од сад па за годину дана.“

Ову преставку потисали су: председник школског одбора Никола Штављанин из Толишнице и одборници — Јеврем Поповић из Милатовића, Коста Пајовић из Каоне, Раде Велисављевић из Доњег Дулца, као и пословођа — учитељ Вићентије Марковић.<sup>62</sup>

Године 1902, 15. августа, окружни школски надзорник у Чачку извршио је преглед рада у школама округа чачанског за 1901. и 1902. годину. У своме извештају упућеном министру просвете и црквених послова, надзорник поред осталог пише:

„У Каони и Ковиљу (моравички крај) било је нередовног рада... 27. фебруара 1902. г. када је на састанак у среском већу учитеља у Драгачеву дошло 13 наставника, држао је учитељ каонске школе г. Вићентије Марковић предавање из пољопривредних поука у III разреду: Како се сад подижу воћке и како их треба подизати... Сви ови састанци држани су у Гучи а свако је предавање било прокритиковано...

У школским буџетима и прикупљеном школском прирезу урачуна-та је и сума од 1.000 динара за подизање нове школске зграде у Каони.“

У подацима школског надзорника о одуствовању наставника у школској 1901/1902. години помиње се и Вићентије Марковић са 11 дана због болести:

„Прекида наставе било је и у каонској школи: 1, 2 и 3 новембра као и 13, 14, 19, 20 и 22 новембра 1901. године... Узрок прекида биле су славе, свадбе, покладе и смртност мајке наставника... 8 и 15. јануара 1902. до прекида је дошло због рђавог времена, а 16, 23 и 27. фебруара, 31 маја, 6 и 7 јуна 1902. узрок прекида није био познат надзорнику.“

После 15. августа 1902. године, у извештајима школског надзорника у Чачку, школа каонска више се не помиње. И поред узимања школског одбора и учитеља Марковића, школа је била затворена. Тада је и учитељ Марковић премештен из Каоне.

У време док је школа радила, учитељ Марковић био је активан у задругарству, које се крајем XIX и почетком XX века по-

чело јављати у Србији са циљем да се сељаци удружују ради економског јачања и општег напретка.

Из првих записника задруге у Каони, која ради од 1898. године, види се да су у њеном оснивању учествовали свештеник Урош Оцокољић и учитељ Марковић, као и 26 задругара из свих села општине каонске. На првој годишњој скупштини задругара, одржаној 25. марта 1900. године, учитељ Марковић је изабран за секретара и благајника. Том приликом Марковић је изјавио да за свој рад не тражи никакву награду и да задрузи одобрава да може обављати своје послове у школској згради у време празничних дана, тј. када школа не буде радила. На овој дужности учитељ Марковић је остао све до свог одласка из Каоне средином 1902. године.

Учитељ Вићентије Марковић је и после одласка из Каоне одржавао везе са завичајем. Осим њега, и његови синови инжењер Трифун и професор Вито, повремено су, све до другог светског рата, долазили у Каону.<sup>64</sup>

Из једне тапије од 10. новембра 1926. године којом је продао једно парче земље („пашњак под друмом“) Милану Јаблановићу, абацији у Каони, види се да је у то време Марковић био „учитељ у пензији“ у Београду.<sup>65</sup> Ту је и умро.

После затварања школе у Каони, како сликовито пише поп Урош Оцокољић у свом рукопису из 1917. године, „две године су пауци у њој своје мреже плели, а влага и киша довршавали су њену пропаст.“ Сви су увиђали штетност нешколовања деце, пише он, и о „томе је говорено сваком приликом, и у цркви, и на гробљу, на слави и весељу“. Али, ипак, неки догађаји и прилике одгађали су доношење коначне одлуке о градњи нове школске зграде. Пре свега, од 1898. године до 1903. биле су груписане општине дубачка и каонска у једну, са седиштем у Каони. У 1903. години, после насталих династичких и политичких промена у Србији, ове општине поново су раздвојене, што је значило да општина дубачка (села Горњи и Доњи Дубац са Толишницом) може и да не учествује у изградњи нове школске зграде. Тако је и било. Тадашњи председник нове дубачке општине Војислав Јовановић био је за то да Дупчани граде засебну школу. Тако да је изградња школе у Каони остала искључиво брига општине каонске.

Руковођење тим послом спало је на новог председника каонске општине Косту Пајовића (од 1903. године), који је био и председник школског одбора, као и остале чланове школског одбора из

Каоне, Властељица, Милатовића и Брезовица, и свештеника Уроша Оцокољића, школског благајника.

„После дужих разговора између школског одбора и грађана да се школа гради, за тај посао придобијен је и срески начелник Милорад Пешкић... Одређеног дана, начелник срески дође у Каону и нареди да се одбор скупни у седницу. После краћег разговора укори одбор и људе што школу не подижу, већ децу остављају без писмености. После начелника узео је реч свештеник Оцокољић који је у дужем говору рекао да народ зна и уме да цени важност школе, али се плаши тропскова којима би се народ изложио ако би градњи школе приступили по свим инжењерским прописима“.

Школски одбор је затим донео одлуку о градњи школе, изабрао лица која ће грађењем руководити и одмах извршио разрез кулчки на сва лица.

После доношења ових одлука, начелник је наредио да се сви људи прикупе пред општином, где је он пред свима изјавио да се уверио да општина каонска има свестан и разуман народ и да ће сви преузете обавезе испунити. Капетану се захвалио у име народа кмет Радич Радичевић, који је најпре рекао да он даје два пара волова и два сина одмах на рад, а затим повикао народу: „Хоћете ли и ви браћо.“ „Хоћемо, хоћемо“ — беше одговор. Они, пак, који су негодовали, удаљили су се.<sup>66</sup>

Према белешкама попа Уроша Оцокољића, произилази да је било и оних који су негодовали на Радичевићев позив. Међутим, по казивању старијих људи, учесника на збору, негодовање неких људи није било уперено против градње нове школске зграде. До неспоразума је дошло око места где да се она гради. Док су одборници из Каоне предлагали да се нова зграда подиже на новом месту, у потесу испод цркве, где је било више равног простора, део домаћина из Милатовића није на то пристајала, захтевајући да се нова школа гради место старе „плетаре“, јер је ту било средиште целог школског подручја — од Милатовића до Каоне испод Троглава.

Најзад, Каонци су повукли свој предлог. Почела је градња на старом месту, на избрешку изнад цркве. „И прве јесење кише кад почеше падати — записао је поп Урош — нова школа беше покривена. Другог пролећа рано се малтериса, окречи, патоси изградише и друге потребе школске снабдеше.“

Оцокољић је ово бележио 1917. године, интерниран од Аустријанаца, у Нежидеру. У свом записивању, није означавао прецизније датуме. Не помиње и друге догађаје, везане за градњу школе. По

његовом писању, две године после затварања ништа није рађено, а тек у лето треће године (1904) зграда је покривена, а другог пролећа (1905) завршена. Међутим, осим сећања попа Уроша, постоје и други подаци, који, иако узгредно, говоре о градњи каонске школе. Тако у једном извештају Гимназије у Чачку из 1905. године пише да је 30 ученика те школе, на путу за манастир Студеницу, преноћило у „новоподигнутој школској згради“ у Каони, где је „пrenoћиште било врло незгодно у још недовршеној згради.“<sup>67</sup>

У извештају о санитарним приликама у чачанском округу, тадашњи окружни физикус др Алекса Стојковић наводи да је „школа каонска озидана 1905. године.“<sup>68</sup>

Поп Милисав Д. Протић пише, између осталог:

„1902. године школа плетара склона паду била је затворена. Две године од тада Каона је била без школе и ко зна докле би још остала да поп Урош Оцокољић 1904. године није подигао са народом данашњу школу... Те године с пролећа радови су почели и 2 августа већ је била и окровљена, тако тако да је наредне 1905. рад у школи отпочео. Док се школа градила, много пута поп Урош је ноћио под јелама, трчећи око прикупљања материјала и новца од својих парохијана.“<sup>69</sup>

Године 1955. оставио је своје белешке и Јовица Пајовић, дугогодишњи бележник општине Каоне. У њима пише:

„У 1903. години започето је грађење нове школе у Каони. Предузимач и мајстор на овој градњи био је Петар Ђерамилац из Чачка, који је био неписмен, па му је био потребан неко писмен који би му водио белешке онога што би му он наређивао. Пошто се распитао о мени, позове ме једног дана на овај посао, одређујући ми 60 динара месечно плате, што је онда било у висини плате општинског деловође. Са задовољством пристанем и на посао одмах приступим. Овде је било посла и за рабације, те се поред осталих запосли и мој брат са колима и воловима са плаћањем од 4—5 динара дневно... Од половине 1904. године нисам више радио код мајстора Петра, јер је школа била довршена.“<sup>70</sup>

Најзад, о датуму изградње школе остао је и натпис на спољном зиду нове зграде који гласи: „Слога народа општине каонске подиже овај просветни дом за своју омладину 1905. године.“

Нова школа грађена је по инжењерском плану, према тадашњим техничким нормама. О томе постоје и неки подаци у литератури. Тако је још Алекса Стојковић, тадашњи окружни физикус у Чачку, записао да је „школа озидана од тврдог материјала, и да има две учионице висине 4 метра, дужине 8 метара и ширине 5,5 метара“, што је углавном тачно. Међутим, тај Стојковићев опис је непотпун. У наставном делу зграде, поред две веће учионице, постојала је и трећа, нешто мања, и до ње школска канце-

ларија. Све ове просторије повезивао је ходник. Одвојено од наставног дела, под истим кровом, изграђена су и два стана за просветне раднике од по три одељења, а испод њих — пространи подрум за смештај ствари и огрева.

И по својој корисној површини (око 500 м<sup>2</sup>), и по унутрашњем комфору, и по спољном изгледу, нова школска зграда у Каони била је једна од већих и савременијих у Драгачеву. Таква зграда је доста и коштала. Из једног акта школског одбора, упућеног Окружној скупштини у Чачку, поред кулучког рада и материјала који су дали грађани, види се да је утрошено само у готовом новцу преко 17.000 динара, што је представљало велику суму. Из овог акта сазнаје се да је за коначне радове недостајало још 2.000 динара, колико је тражено од Окружне скупштине у Чачку.

Сав новац за градњу школе благајник, поп Урош Оцокољић, подизао је у Чачку и на коњу преко планине Јелице доносио у Каону. За ово су сазнали и неки тадашњи хајдуци, па су га једне вечери на Рапићу више куће Драгише Плазанића у Властелицама, чекали у заседи. Међутим, поп Урош није ишао сам. Са њим је био и Коста Пајовић, председник општине и школског одбора, па су њих двојица избегли хајдучке куршуме.<sup>71</sup>

Кад је школа завршена, по ондашњим прописима, морала је доћи и државна комисија за пријем зграде. И тај је трошак падао на терет народа који је школу правио. У тој комисији, према рукопису попа Уроша из 1917. године, били су: окружни школски надзорник, два учитеља, срески старешина, срески лекар и окружни инжењер. Како поп Урош пише, комисија је утврдила да нова зграда одговара грађевинским прописима, употребљен је добар материјал, задовољени су и хигијенски услови, тако да се грађевина могла одмах користити, с тим што је мишљење комисије са пројектом школе морало ићи Министарству просвете ради одобрења за отварање школе и постављање учитеља на терет Министарства. Технички пријем зграде окончан је вероватно средином 1906. године. На крају поп Урош, са задовољством, истиче да чланови комисије нису тражили своју дијурину (дневнице) за наведени рад.

Почетак рада у новој школској згради био је у школској 1906/1907. години. За прве учитеље у обновљеној школи постављени су Љубомир Циврић (1870—1915) и Василије Радичевић (1876—1908).

Љубомир Циврић је био родом из села Кушића више Ивањице. Основну школу завршио је у Миланци, а реалку у Ужицу. Учитељску школу у Београду завршио је 1891. године. Као учитељ, пре доласка у Каону, службовао је у Косовици (1892—1898) и Ласцу (Петници), где се и упознао са попом Урошем, који је у то време био свештеник у тим местима. И жене су им биле рођене сестре — кћери властеличког свештеника Мијаила Плазанића (1850—1883).

Љубомир и Новка Циврић имали су осморо деце, од којих су син Божидар и кћерке Видосава и Зорка такође постали учитељи. Према сећању сина Божидара, учитеља у пензији у Чачку, Љубомир и Новка су на самарима и коњима отишли из Властелица на свадбено путовање у Кушиће.

Други каонски учитељ у новој школској згради био је Василије Радичевић, син Радича — Лаша, каонског кмета од 1903. до 1905. године, и мајке Станојле. Основну школу свршио је у Каони, у „плетари“, а четири разреда гимназије у Чачку. Учитељску школу завршио је у Алексинцу 1899/1900. године. Прву службу добио је у Мрсаћу код Краљева. У школској 1901/1902. години био је у моравичком Међуречју, где се оженио са Јелицом Радоњић из Трстеника. Из Међуречја је 1906. године дошао у Каону.

Њих двојица су, у Каони почели да раде у новој згради школске 1906/1907. године. Циврић је био управитељ и наставник трећег и четвртог разреда док је Василије предавао у првом и другом разреду. Према подацима др Алексе Стојковића, школске 1906/1907. године била су у Каони 124 ученика свих разреда. Слично је било и следеће 1907/1908. године. У своме извештају о санитарним приликама по школама округа чачанског од 1905. до 1907. године, Стојковић је оставио и друге податке о каонској школи и њеним тадашњим ђацима:

„Од крајњих кућа школске општине, школа је удаљена око 4 часа хода. Школа има два послужитеља (фамулуса), сваки по 20 динара месечне плате. У школском дворишту нема добре пијаће воде, већ се носи зими с потока а лети са једног бунара испод самог гробља (црквеног) и штала. Школу треба снабдети добром пијаћом водом (јер) треба одржавати чистоту тела код деце и боље одело. 30 ђака је боловало од кашља. Има боловања од грознице, има малокрвних и највише шуге. Ђаци у школи хране се пројом, белим луком, празом, понеки междаником (туцаним пасуљем) сиром, нешто сланине“.<sup>72</sup>

Из овог времена сачуван је и буџет за рачунску 1908. годину. Њега су 9. децембра 1907. саставили и потписали председник школ-

ског одбора Коста Пајовић, чланови Урош Оцокољић, месни свештеник, Владимир Капларевић из Милатовића, Раде Велисављевић из Доњег Дупца и пословођа — управитељ школе Љубомир М. Циврић.

Буџет гласи:

П р и м а њ е

Од кога:	Колико дин.
Од суда општине каонске на 1532 дин. непосредног пореза колико грађани плаћају	775
Од суда општине дубачке по стоци непосредног пореза у 3.000 дин. колико грађани те општине плаћају	450
	<hr/>
свега динара:	1.225

Издавање:

На шта	Колико дин.
На прославу св. Саве	10
Отрев и осветљење	220
Оправка школске зграде	50
Плата двојице служитеља	480
Набавка	50
Набавка намештаја	20
Набавка књига за школску књижицу	80
Набавка књига за ђачку књижницу	10
Набавка канцеларијског материјала	25
Набавка четки, метли и др.	20
За лекове сиромашним ђацима	20
Књиге и материјал сиромашним ђацима	40
Куповина школске баште	200
Довод воде или копање бунара	—
Накнада учитељима за башту	50
Непредвиђене потребе	25
	<hr/>
Свега динара:	1.300

Буџет школа у 1908. години, по тадашњим прописима, одобравао је Окружни школски одбор у Чачку. Актом од 14. децембра 1907. године одбор школе каонске обавештен је да су прихваћени укупни расходи у износу од 1.225 динара, с тим што су избрисане неке предвиђене суме, што је навело управитеља школе Циврића да 24. јануара 1908. године напише оштру жалбу Министру просвете и црквених послова у Београду.

У жалби се између осталог каже:

„Окружни школски одбор ваљда као пријатељ народни... ову је суму из буџета избрисао и ако му је познато да школа нема нимало земљишта за своју башту као друге школе. Ова сума од 50 динара као накнада метнута је у буџет школски зато што се једно приватно земљиште које је уза саму школу узима под кирију — закуп за школску башту и погрешком овог одбора уместо да се стави „кирија“ а оно је метнуто „накнада“ и зато ју је одбор окружни и избрисао, бојећи се ваљда да се наставници овдашње школе не користе.

Поред тога увериће се и господин министар да окружни школски одбор при решавању буџета за ову школу није се руководио интересом школе кад у буџету није хтео унети ни суму за највећу потребу а то је водовод или копање бунара за школу... и што је неке позиције утањило као на лекове ученицима и дезинфекцију школске зграде, које су и онако биле мале и што је неке сасвим избрисао као на „непредвиђене потребе“. Ово одбор окружни није требао да учини тим пре, што је ово новостворена школа и што јој потребује пуно памирница за које се није могло у буџету понаособ предвидети.“<sup>73</sup>

Учитељи Циврић и Радичевић, одмах по доласку у Каону, укључили су се и у рад земљорадничке задруге, чији је председник од оснивања био свештеник Урош Оцокољић. На ванредној скупштини задругара од 15. октобра 1906. године, Циврић је изабран и у Надзорни одбор, а Василије Радичевић за секретара-благајника задруге. На следећим скупштинама, 1907. и 1908. године, Циврић је биран за члана Управног одбора, а затим и за председника, на ком месту је остао закључно са 1910. годином. Василије Радичевић је био секретар-благајник све до 15. априла 1908. године. Из задружних записника види се, такође, да је Радичевић 25. марта 1907. држао задругарима предавање на тему: „Кућа у селу са задружног гледишта“. Он је биран и за делегата каонске задруге на конгресу Главног савеза земљорадничких задруга у Београду.

Политички опредељен као радикал, Циврић је често у односима са властима и људима „био без длака на језику“. Осим оштрог реаговања на кресање школског буџета, он је био прек и у односима са људима. Познат је случај који се догодио на ванредној скупштини задруге 30. јануара 1908. у просторијама школе. Када је задругар Ивко Корићанин из Каоне у својој речи тражио да се у задругу не уноси политика, алудирајући, при томе, и на радикализам учитеља Циврића, овај је затражио од скупштине да му се пружи сатисфакција за увреде изречене од стране Ивка Корићанина. Међутим, скупштина је ово одбила, налазећи да Циврић није врећан. Зато је Циврић напустио скупштину изјављујући да више није члан Управног одбора и да бирају другог члана уместо њега. Скупштина



ни то није усвојила, већ је донела закључак да „умоли г. Љуба да остане члан Управног одбора, жалећи што се овај сукоб десио“.<sup>74</sup>

Учитељ Василије Радичевић остао је у родној Каони свега две године. Већ 1908. године отишао је у Трстеник, где је убрзо умро. Живео је 32 године. О разлозима његовог одласка из Каоне и о узроку смрти постоје две верзије. По једној, коју је забележио поп Урош, „Василија је, на несрећу његову и његових, смрт жениног оца довела за учитеља у Трстеник, где у зараженом стану добије туберкулозу и после недугог боловања умре...“<sup>75</sup> По другој верзији, која је запамћена у породици Радичевић, „резервни поручник Василије је вежбао своје војнике. Трбушни тифус нападе чету војника. Разболе се и млади поручник. Лекара мало, лекова нимало. И баш тада у болести син му се роди. И већ седмог дана како се роди, његов синчић Милен, остаде без оца. Јер умре Василије и то осме године овога века...“<sup>76</sup>

Говорећи о погибији Василијеве браће у првом светском рату (капетана Марка и Милоја, поднаредника Радоша и најстаријег Павла, који је убијен од Аустријанаца 1915. године у Каони) поп Милисав Протић у своме делу „Драгачево и његови славни синови“, погрешно наводи да је учитељ Василије умро у Трстенику од „ратних напора и последица“.<sup>77</sup>

У школској 1908/1909. години учитељ Циврић држао је наставу у другом одељењу трећег и у четвртном разреду, док је први, други и прво одељење трећег разреда учила учитељица Зорка Маленићева, која је у Каону дошла на Радичевићево место. Према сећању Циврићевог сина Божидача, Маленићева је била родом из села Трнавe код Опленца. У Каони је остала три школске године. По завршеној 1910/1911. години отишла је у родно место. Умрла је као учитељица у Београду.

После њеног премештаја из Каоне, у школској 1911/1912. години друго одељење трећег и четврти разред учио је Циврић, док настава у осталим разредима није била заступљена. Циврић је 1913. и 1914. године вршио дужност школског надзорника у срезу драгачевском. Школске 1912/1913. године повремено учио ђаке свих разреда и поп Урош Оцокољић: настава је трајала само четири месеца.

Осим рада у школи и задрузи, учитељ Циврић је учествовао активно и у општинским и окружним пословима. Из једног акта суда општине каонске од 1. јануара 1910. године, види се да је као

одборник општине потписан и Љубомир М. Циврић,<sup>78</sup> а од почетка 1910. био и члан Окружне скупштине у Чачку.<sup>79</sup>

У ратовима 1914. и 1915. године Циврић је као официр био помоћник начелника Војне сухопутне станице у Рашкој. Из Рашке се крајем 1915. године са најстаријим сином Јованом, учеником петог разреда гимназије повлачио са војском до граница Албаније. Међутим, са границе се вратио и, због великог снега који је пао те зиме, задржао се у Лијевој Ријечи код Колашина у Црној Гори, са намером да ту са сином презими и у пролеће 1916. крене кући. Са Циврићем је био и неки Чорбић из Рашке, који је са собом имао и нешто злата. То су сазнали неки мештани и једне ноћи све их поубијали.<sup>80</sup>

После Циврићеве погибије, удова Новка се са децом задржала на њеном делу имања у Властелицама све до 1920. године, када се одселила у Чачак, па у Београд, где је и умрла.

#### ОД 1915. ДО 1941. ГОДИНЕ

Године 1915. снаге Треће аустро-угарске армије заузеле су 2. новембра Чачак, а 6. новембра и Краљево. После оштрих борби Аустријанци су 8. новембра ушли и у Каону. Чим су дошли, они су, због отпора и претрпљених губитака у борби за Каону, поубијали неколико људи и жена. Ово су чинили и касније, тако да се број жртава на подручју општине каонске, повећао на 17 мушкараца и три жене. Неки су изгубили живот и на аустријским вешалима пред црквом у Гучи.

За време окупације, сви обвезници српске војске првог и другог позива који су се затекли код својих кућа похватани су и интернирани у логоре по Мађарској и Аустрији. Са интернирцима је у јесен 1916. године спроведен и поп Урош Оцокољић у Нежидер, где је остао до краја рата.

Од народа је одузимано све што је окупационим властима требало: стока за војничке кланице, све житарице, сви коњи и волови, кола способна за превоз, вуна, коже, сено, слама и шаша од кукуруза, лан, конопља и коприве, дрва, пекмез, мед, цибра, бурад од 50 до 1.000 литара. Кулучење у шумама, на путевима, на Чемерну и у Чачку имало је огромне размере. За недолзак на кулук добијало се од 12 до 25 батина. Покупљени су и сви судови од бакра, па чак и црквена звона са цркве у Каони.

Здравствене и социјалне прилике за време окупације биле су тешке. Становништво је страдало од тифуса и других инфекција, од оскудице у свему и од зиме. Само 1917. године, у књигама умрлих, које је, уместо попа Уроша, водио студенички јеромонах Платон (Балтић), забележена су многа имена чији је узрок смрти, поред осталог, била и глад. Народу је било забрањено и ношење шајкача, као и посећивање кафана, женидба и удаја без одобрења власти. . .

У борбама за Каону од 6. до 8. новембра 1915. године, оштећена је и нова школска зграда из 1905/1907. године, а школски намештај и архива разнети и упропашћени. Очуване делове школе користила је аустријска жандармеријска постаја у Горњем Дупцу, која је била надлежна и за каонску општину. Из једног акта окупационе управе општине од 2. маја 1916. године види се да је на села Каону, Властељице, Милатовиће и Брезовице разрезано око 400 динара пореза за оправку школске зграде. Међутим, да ли је овај новац прикупљен и утрошен у ту сврху, нема података.

У јесен 1918. године убрзано се ближио крај првог светског рата. Српска офанзива на Солунском фронту започела је 14. септембра 1918. Трупe Прве армије већ 12. октобра заузеле су Ниш, а 1. новембра и Београд. Трупe Друге армије, у којима су били и Драгачевци, после потискивања Бугара ка њиховој граници, кренуле су 17. октобра са Косова и 23. октобра ослободиле Краљево, а затим и Чачак. У Чачак је 30. октобра стигао и војвода Степа Степановић, командант Друге армије. Овде му је живела породица.

Тих дана побегли су и Аустријанци из Горњег Драгачева и Каоне. Последњи акт њихове општинске управе у Каони носи датум 8. октобар 1918. године. У овом акту, Среско заповедништво у Гучи прети општинским органима да ће „бити најстрожије кажњени јер издате заповједи млитаво или никако не извршавају“. У архиви општине из тога времена сачуване су и квите (признанице) од 10. октобра, којима тадашњи кметови и писари потврђују пријем плате и путних трошкова за месец јули-октобар 1918. године.

Први акт српске власти у Каони, који је сачуван, носи деловодни број 15. од 28. октобра 1918. године. То је, уствари, списак прикупљене добровољне хране за српску војску у каонским селима. Овај списак оверили су нови председник општине каонске Витомир Радовић из Каоне и писар Илија Терзић из Властељица. И у тако тешким приликама, после исцрпљујуће окупације и рекви-

зиције, народ ова четири села дао је за војску 241 кгр. пшенице, 814 кгр. кукуруза, 875 кгр. кромпира и 346 кгр. пасуља. Ова прикупљена храна, по наредби начелника среза драгачевског од 30. октобра, одмах је достављена Одбору за дочек српске војске у Чачку.<sup>81</sup>

Српске општинске власти у Каони, које су оформљене крајем 1918. године, имале су пуне руке посла. Пре свега, поред прикупљања хране за војску, регрутовани су младићи рођени од 1894. до 1898. године. Затим је требало вратити народу све оно што је непријатељ одузео, а није могао однети са собом. Између осталог, заплењено је и враћено 15 вагона сена, цибре 3,2 вагона, пекмеза у 633 бурета и друго. Било је и других општинских обавеза, које су преостале после трогодишњег робовања.

Један од важнијих послова општине био је и стварање потребних услова за обнову рада основне школе у Каони. Према наредби просветних власти у СХС, у основним школама наложено је да настава почне 1. марта 1919. До тог времена нужно је било оправдати и очистити школску зграду, која је 1915. године општењена, прибавити најнужнији намештај и обезбедити учитеља. Из једног акта суда општине каонске од 6. марта 1919. године види се да су школи у Каони достављена упутства за чување од пегавог тифуса. Школа каонска 11. марта 1919. године одговара суду да је овај акт примљен к знању. Акт је потписао, „за управитеља школе“, Миливоје Урешев Оцокољић, учитељ.

Према сачуваним актима произилази да је настава у школи каонској почела 1. марта. Међутим, за уредно обављање наставе недостајали су и даље многи неопходни услови. О свему томе, 19. априла управитељ Оцокољић пише општини следеће:

„Хигијенски услови апсолутно захтевају да се школа окречи, опере и доведе у исправност и то све до 24 овог мес. како бих када ђаци дођу са ускршњег распуста предузео одмах предавања. Међутим, због великог броја ученика, немогуће ми је радити у једној учионици... те сам принуђен захтевати да ми суд у што краћем року стави на располагање у потпуно исправном стању и другу учионицу са потребним бројем клупа, столова, столица и школских табли, без којих се школа замислити не може... Поред тога, нужно је и школски подрум што пре испразнити и очистити, као и воду из истог избацити или канал ископати, јер ће нечистоћа оставити рђаве последице“.

На крају учитељ Оцокољић закључује да ће о целокупном стању школе извести надзорника основних школа, као и среског начелника.<sup>82</sup>

Прва школска година после рата, према неким подацима, трајала је свега пет месеци, од 1. марта до Петровдана, 12. јула, 1919. године. Па ипак, из наведених писма управитеља Оцокољића, прозилази да у школу долази „већи број ученика“. Према сећању Божидача Циврића, једног од тадашњих ђака каонске школе, ученика је било око стотину иако су уписана само деца из четири села каонске општине (Каона, Властелице, Милатовићи и Брезовице). Међу ђацима било је и одраслих дечака, који, због рата и окупације, нису на време пошли у школу.

Први послератни учитељ и управитељ школе Миливоје Оцокољић (1894—1934) рођен је у Властелицама као најстарији син каонског свештеника Уроша Оцокољића. Четири разреда гимназије завршио је у Чачку. Када је мобилисан крајем 1914. године, био је ученик учитељске школе. У чин каплара унапређен је 1915. године и распоређен у Шести пешадијски пук Дринаске дивизије првог позива. Учествовао је у свим борбама тога пука приликом одступања 1915. године. Затим је прешао Албанију и са острва Крфа пребачен на Солунски фронт. У Шестом пуку био је све до почетка 1918. године, када је пребачен на матурски курс за војнике у Солуну. Потом је положио и учитељски испит на Зејтинлику 30. марта 1918.

Заједно са Миливојем Оцокољићем, крајем 1914. године мобилисан је и властелички ђак Милун (Обрада) Кнежевић (1896 — 1920). Гимназију је завршио у Чачку. Као ђак учитељске школе одступао је са Оцокољићем преко Албаније. На Солунском фронту био је у 10. пешадијском пуку Шумадијске дивизије. Учитељску школу довршио је у Волосу у Грчкој 1918. године. После рата службовао је кратко као учитељ основне школе у Гучи, где се и разболео од туберкулозе. Умро је у Врњачкој Бањи 20. априла 1920. у 25. години живота.

После завршетка прве школске године, Оцокољић је и у наредној, школској 1919/1920. години био једини учитељ у Каони, радећи са „око 100 ученика“, како каже у једном свом акту. Само повремено, кад је могао, помагао му је у раду са ђацима и његов отац, поп Урош, и то без награде. И у овој школској години, као и у претходној, Оцокољић се борио и сукобљавао са многим недаћама и несташицама, тражећи енергично од општинских власти да испуњавају своје законске обавезе према школи. У томе му је помагао и нови школски одбор, у коме су, према акту од 4. септембра 1919. године, били: Савко Стевановић из Милатовића, Чедомир Радичевић

из Каоне, Мића Биорац из Властелица и Милутин Мајсторовић из Брезовица. Тако 4. септембра 1919. године Оцокољић пише суду општине каонске:

„Школски одбор ове школе на својој седници од 14. септембра т. г. решио је да се обрати управи општинској са следећом одлуком:

- 1) да се што пре... школска зграда доведе у исправно стање,
- 2) да се за школу набаве потребна дрва за целу годину,
- 3) да се школско двориште загради,
- 4) да се за друго одељење изради потребан број ђачких клупа,
- 5) да се довуку и израде добивени јелови трунци,
- 6) да се за школу набаве потребни шпорет и фуруне за ђаке,
- 7) да се благајнику стави на располагање извесна сума новца за набавку учила, канцеларијског материјала, осветљења, часописа и карата (мапа) за школу.“

На полеђини овог акта, 17. септембра деловођа Јовица Пајовић и председник Витомир Радовић потписали су „да је предузето све што треба“, па се овај акт ставља „у архиву.“

Међутим, већ из акта школе од 11. фебруара 1920. године види се да није било тако како пише на полеђини претходног:

„Управа ове школе биће принуђена да извести надлежне среске власти и Министарство просвете о нехатности и немарности тога суда услед рђавог снабдевања школских потреба и неуредног издавања школском благајнику припадајућег дела школског приреза... Ако суд и одбор општински, каже се даље, не предузму мере да се бар најнужније потребе за школу набаве... и не изврше, нека приме к знању да ћу распустити око 100 ђака а задржати до краја године само онолико колико по закону припада једном учитељу“.<sup>83</sup>

Крајем ове школске године, „и поред празних обећања суда општинског“, опет пише управитељ Оцокољић, „материјална ситуација школе и даље је тешка...“ У акту од 15. априла 1920. године школа пише начелнику среза драгачевског:

„Школски буџет за школску 1919. годину одобрен је од стране окружног школског одбора у износу од 5.622,50 динара. Свега је примљено школског приреза за 1919. годину 2.764,40 динара. Остало је још на дугу за 1919. годину 2.858,10 динара. Буџет ове школе за школску 1919/20 годину... износи 4.930 динара. Од ове суме није ништа примљено школског приреза, нити је пак што примљено дугованог приреза за минулих 15. дана“.

Првог маја 1920. године, управитељ школе поново се обраћа начелнику среза у Гучи и поново истиче да „на име приреза за 1920. годину није ништа примљено, нити општински суд мисли што издавати и ову школу иначе силно оштећену непријатељском наредбом, потпомоћи и снабдети бар са најпотребнијим средствима.“

У току школског распуста, 8. августа 1920. године, основна школа у Каони обавештава начелника среза да је „чиновник те власти излазио, прегледао школу и школску касу, и да више ништа за ову школу није учињено“.<sup>84</sup>

Првог септембра 1920. започела је нова школска година. Управитељ школе и даље је био Миливоје Оцокољић. Међутим, школа је сада добила и учитељицу Видосаву Циврић, такође рођену у Властелицама. Она је рођена 14. новембра 1897. од мајке Новке Плазенић и оца Љубомира Циврића, бившег управитеља школе каонске од 1906. до 1912. године. Основну школу учила је у Каони, а четири разреда гимназије у Чачку. Учитељску школу завршила је у Крагујевцу 15. марта 1920. Каона јој је била прво учитељско место, где је остала две године (1920—1922).

Начелник драгачевски обавестио је 22. септембра 1920. године општину каонску, а ова школу да је Законом о школама прописано да наставници имају право на стан и огрев у природи, а у случају да им школске општине ово не дају, одређене су им суме на име станарине, које су биле саставни део учитељске плате.

Двадесетчетвртог новембра 1920. године оверили су и потписали буџет школе управитељ — пословођа Миливоје Оцокољић и у име школске општине: председник Војимир Капларевић из Милатовића са члановима — Пајом Пајовићем из Каоне, Ристом Вукићевићем из Милатовића, Тадијом Мајсторовићем из Брезовица и Владимиром Драгићевићем из Властелица. Према овом буџету, који је имао да се примењује у рачунској 1921. години, предвиђени су школски расходи у износу од 7.750 динара:

— за прославу светог Саве	50 динара
— за огрев	1.800 динара
— за плату служитеља	2.400 динара
— за канцеларијски материјал	200 динара
— за материјал за одржавање чистоће	80 динара
— оправка и кречење школске зграде	700 динара
— осветљење	240 динара
— школски намештај и учила	500 динара
— за часописе и новине	300 динара
— књиге за поклон ученицима о испиту	80 динара
— подизање школске шупе	1.000 динара
— кирија школске баште	30 динара
— књиге и остале потребе сиромашних ученика	50 динара

— лекови сиромашним ученицима	20 динара
— оправка и препокривање нужника	100 динара
— оправка калдрме и каналисање око школе	200 динара

Овај буџет прегледао је и одобрио и Окружни школски одбор 21. јануара 1921.

Одобрене школске буџете општине нису могле мењати. Међутим, у примени је, ипак, било случајева да су поједине општинске управе одобрене износе смањивале. Због тога је и начелник среза морао интервенисати, достављајући општинама распис Министарства просвете, према коме општине то нису смеле чинити.

Тридесетпрвог јануара 1921. године објављен је попис становништва у целој земљи. Према овом попису, општина каонска са четири села (Каона, Властелице, Милатовићи и Брезовице), имала је 1812 становника, што је у поређењу са пописом из 1890. године било више за 7,8 одсто.<sup>85</sup>

У школској 1921/22. години, осим управитеља Оцокољића и учитељице Видосаве Џиврић, који су радили у два одељења због већег прилива ђака, у каонској школи је почела да ради и Јулијана Војтехова, учитељица из Ваљева.

О раду школе и њених учитеља до краја 1921. године нема других података, осим једне пресуде Другог првостепеног суда за ратну штету среза драгачевског од 24. децембра 1921. године, из које се види да су судије тога суда били и Миливоје Оцокољић, управитељ ове школе, и Будимир Томић, земљорадник из Властелица.

У пролеће 1922. године, према архивским подацима, дошло је до неког неспоразума између Оцокољића и Војтехове. Наиме, 10. јуна 1922. Оцокољић је отишао у општину и писмено изјавио следеће:

„Још од Ускрса у овдашњој школи а као некакав гост налази се код овдашње учитељице Јулијане неки Љубиша Хаџић (ђак из Ужица)... Не знам ни шта је ни одакле је... Ни сам не знам зашто, јутрос ме је напао грдити и претити, тако да поред ове његове претње нисам слободан у школи становати. А прети ми и опстанку мојег живота. Изјављујући ово... молим суд да овога... као човека опасног по мој живот уклони из школе...“

У поступку по овој изјави управитеља, Хаџић је саслушан и спроведен начелнику среза у Гучу. Међутим, о крајњем исходу овог сукоба, у архиви општине каонске нема података.<sup>86</sup>



Управитељ Оцокољић је 14. августа 1922. године саопштио грађанству да ће рад у овдашњој школи почети од 1. септембра и да ће упис нових ученика извршити у дане 1, 2. и 3. септембра. То је био, изгледа, последњи службени акт Оцокољића као управитеља школе. Већ почетком септембра, Оцокољић и Војтехова премештени су у друге школе. Разлог није познат, али је вероватно тиме разрешен сукоб између њих двоје. Оцокољић је распоређен у школу самаилску код Краљева, где се и оженио 12/25. фебруара 1926. са Христином Јовановић, учитељицом из Витановца. Обоје су остали у Самаилама све до његове смрти 25. јула 1934. Умро је у 41. години, највероватније од ратних последица.

Трећи каонски учитељ, Видосава Циврић, премештена је из Каоне за Горачиће, где је остала три године. Ту се удала за Петра Лојаницу, учитеља из Чачка. Са њим је затим службовала у Тијању, Миоковцима, Мојсињу и Прељини. Две године била је учитељица у Сарајеву, а 1936. прешла је у Београд, где је до априлског рата 1941. радила у Основној школи „Свети Сава“. Пензионисана је 1945. године.

За Јулијану Војтехову нема података где је отишла из Каоне.

Четрнаестог септембра 1922. године у школу долазе Чедомир Љ. Илић као управитељ и његова супруга Драга Илић као учитељица. Истог дана Илић доставља општини списак кажњених ђачких родитеља због неоправданих изостанака њихове деце из школе, тражећи да се изречене казне наплате, сходно чл. 24 Закона о народним школама. Затим опомиње општину „да дугује према буџету школе за 1922. годину на име приреза за претходну годину 3.057,90 динара, а на име текућег приреза 9.637 динара, свега у суми од 12.694,90 динара“, тражећи да се у најкраћем року „наплати дугујући прирез“, јер ће у супротном школу да затвори и о томе обавести Начелство округа чачанског и Министарство просвете. На полеђини овог акта школе, од 25. септембра 1922. године члан суда Влајо Радојичић и деловођа Јовица Пајовић потписали су да је „школи предата прикупљена сума“, али у ком износу, не каже се.

Управитељ Илић пише 28. септембра 1922. суду општине каонске тражећи да се обавести грађанство да ће рад у „овдашњој школи“ отпочети 2. октобра. Стога сви родитељи „имају тога дана децу упутити на наставу“.

Првог новембра Илић обавештава општински суд „да неки ђачки родитељи желе да им се деца раније пуштају кући са предавања“, што је, по њему „немогуће, јер би се тиме газео закон и

наносила штета настави. Стога сваки онај који има ђака у школи, а школа му је далеко од куће, може свога ђака сместити у локалу ове школе у случају рђавог времена, пошто има празних ђачких соба“.

Начелник среза драгачевског доставља 12. новембра општини извештај школског надзорника о дужном школском прирезу појединих општина према школама. Према том извештају, издржавање школа у овом срезу веома је рђаво, управо такво да надзорник сумња „да има горег среза у овом погледу не само у округу чачанском него и у целој СХС“. Из приложеног списка се види да и „суд општине каонске дугује каси школе 4.667 динара“, па начелник наређује да се дужни прирез у року од 15 дана измири и о томе извести срез.

Управитељ Илић је 1. марта 1923. године тражио од општине да од Вељка Милићевића из Каоне наплати износ од 100—120 динара за разбијено школско прозорско окно, дужине 125 цм, а ширине 44 цм које је разбио његов син Ђорђе, ученик трећег разреда. Додављен од суда, Вељко Милићевић је признао да је Ђорђе разбио школски прозор и пристао је да стакло плати или измени. Изјаву је оверио тадашњи председник општинског суда Војимир Капларевић из Милатовића.

Овим су расположиви подаци о раду школе за 1922/23. годину исцрпљени. Недостају подаци и о броју ђака и наставним проблемима, што и није било у надлежности општинске власти.

Према подацима из архиве суда општине каонске, Илићи су радили у школи каонској још три школске године: 1923/24, 1924/25. и 1925/26. Ово потврђују и подаци Министарства просвете за 1925. годину, у којима се помињу у Каони учитељи Чидомир Љ. Илић и Драга Ч. Илићка.

У 1923/24. години поново је актуелно предузимање мера према оним родитељима који своју децу не шаљу у школу. Управитељ 21. јануара 1924. тражи од општине да саслуша све родитеље чији је списак доставио, што је учињено већ 22. јануара. Саслушања су оверили председник суда Јовица Пајовић и деловођа Радоје Радичевић.

Школски одбор је 26. октобра 1924. године именовao комисију за преглед извршене поправке школе и школских зграда. У комисију су ушли: Урош Оцокољић, свештеник, Спасоје Оцокољић, учитељ, Јовица Пајовић из Каоне (председник школског одбора), Милутин Штављанин из Властељица, Гојко Радовић из Каоне и

Ристо Вукићевић из Милатовића, са заменицима Драгољубом Пантелићем из Властелица, Богданом Дуњићем из Каоне и Владимиром Драгићевићем, школским благајником из Властелица. Поред именованих, члан ове комисије био је и управитељ школе Чедомир Ј. Илић.

У 1925/26. години школски надзорник Милосав Арсовић извештава начелника среза да „суд општине каонске дугује каси школе на име школског приреза свега 12.203 динара, од чега је дуг из 1924. године 1850 динара“. Да би се обезбедило уредно издржавање школе, надзорник тражи од начелника да „силом закона примора општинске часнике да одмах предаду школској каси горњу суму“, што начелник и чини наредбом од 29. септембра 1925.

Проблем прикупљања школског приреза, из кога су школе плаћале своје материјалне потребе, провлачи се из године у годину. Овако издржавање школа, законски лоше решено, отежавала је и неажурност општинске управе, која је убрана средства прво трошила за свој буџет, па тек онда давала и онај део који је припадао школи!

У овој години појавио се још један проблем, који није било лако решити. Наиме, зграда школе захватала је много већи простор од бивше „плетаре“ из 1866. године. Школско двориште је мало и недовољно за више од 100 ђака, колико их је школа просечно годишње имала. Зато је управитељ Илић, уз помоћ општине и родитеља, покушавао да школско двориште загради. Тиме би била пресечена и школска путања преко дворишта, правцем према северу. Нова траса пута ишла је јужно од школске зграде, и била је неповољнија и дужа од пута кроз двориште. Стога многи мештани нису хтели да обилазе око дворишта, већ су одваљивали летве и пролазили старом трасом, што је доводило и до оштрих речи између појединаца и учитеља.

Један од таквих сукоба забележен је и у списима општинског суда у Каони. Наиме, 5. марта 1926. године дошао је у општину Алекса Радичевић из Каоне и на „протокол изјавио“ следеће:

„Синоћ, 4-ог тек. месеца... кад сам прошао кроз школско двориште куда пут постоји, из школе је истрчала Драга Илића, учитељица овдашња, па ми је рекла што се фуњаш овуда лопужо једна... Затим је узела два трупца, гађала ме њима и рекла ми да сам као „лопов и официр (Алекса је био резервни капетан прве класе) покрао српску државу... Ово је све учинила без икаквог датог повода... Овај и вакав поступак не личи на лица која просвећују омладину и народ, већ ми личи на бугарског комиту, на клеветачу и свађалицу, којој нема равна у држави СХС...“

Ову изјаву Алексе Радичевића, председник општине Вељко Милекић из Брезовица упутио је 5. марта 1926. управи основне школе ради саопштења.

Одговарајући Алекси Радичевићу, управитељ школе Чедо Илић је 8. марта 1926. узео изјаву од своје супруге, учитељице Драге, која је казала „да јој уопште није познато све то што је Алекса без везе и смисла против ње рекао“, а затим је у име школе, званично, затражио да се саопшти Радичевићу да „убудуће не пролази кроз школско двориште, јер постоји сеоски пут, па нека тим путем иде, а не да својим незаконитим проласцима неучтивне изразе наставницима упућује“.

Овај сукоб је највероватније био један од разлога да учитељски пар Илића већ крајем школске 1925/26. године напусти Каону. У архиви општине каонске из тог времена, нема података где су премештени. Према умрлици објављеној у „Политици“, Чедомир Илић је био носилац Албанске споменице и резервни капетан бивше Југословенске војске. Био је у своме службовању и школски надзорник за градове Скопље и Крушевац. Умро је у Београду 1. новембра 1975.

На место Чедо Илића, 26. јула 1926. године, за новог управитеља школе каонске постављен је Спасоје Оцокољић, до тада управитељ школе у Горњем Дупцу. После Миливоја (1919—1922), Спасоје је други син попа Уроша Оцокољића који је дошао за учитеља у овдашњу школу. Рођен је 30. октобра 1901. у Властељицама. Учитељску школу завршио је у Неготину 1922/23. године. Практични део учитељског испита положио је у Ужицу. Прво место службовања било му је у срезу вршачком, у Банату.

Нови управитељ школе већ 15. септембра тражи писмено од суда општине каонске да саопшти ђачким родитељима да одмах пошаљу своју децу у школу, пошто је до сада врло мали број дошао. Управитељ Оцокољић поново 25. септембра преко општине позива ђаке који нису дошли, а уписани су у школу. Уз позив шаље и списак тих ђака. Према овом списку, уписане деце у првом разреду било је 36. Међу првацима било је свега 10 девојчица. Ученика четвртог разреда било је 12, трећег — седам а четвртог 11. Укупно 66 ђака није долазило у школу. Њиховим родитељима одређен је рок од три дана да децу доведу у школу. Ако ово не учине, претила им је новчана казна, по закону.

У школској 1926/27. години, с обзиром на бројно стање ђака, радила су два одељења. Ђаке у једном одељењу учио је Оцокољић,

а друго, према сећању Борисава Вуловића, такође бившег учитеља каонског, учитељица Зага Зимоњић.

Обоје су, изгледа, остали у Каони само једну школску годину. Већ 14. августа 1927. Оцокољић је премештен у Ивањицу. Не зна се где је отишла Зага Зимоњић. После краћег боравка у Ивањици, Оцокољић је враћен у Горњи Дубац, одакле је 9. децембра 1931. отишао у Качулице, село на моравској страни планине Јелице. Ту се задржао све до 4. маја 1942. У Качулицама се, 1931. године, оженио са Лепосавом Андрић — Зећ из Чачка. Умро је изненада од излива жучи 9. фебруара 1945. у 44. години живота. Сахрањен је истог дана са својим оцем попом Урошем.

У школској 1927/28. години за учитеље у Каони дошао је брачни пар Вуловић. Борисав Вуловић је родом из драгачевског села Губеревци. Четири разреда гимназије завршио је у Чачку, а учитељску школу у Алексинцу. Вида Поповић, удата Вуловић, била је из Ужица, где је завршила четири разреда гимназије и учитељску школу.

И учитељи Вуловићи морали су, најпре, да почну од прикупљања ђака који треба да дођу у школу. У једном списку, састављеном од стране управитеља Вуловића, ређају се имена деце приспеле за школу до редног броја 101. У први разред требало је да се упише 69 деце, а у други 22. Иначе, овај списак, по свој прилици, није потпун, па се не може закључити колико је у овој школској години било ђака у свим разредима.

Нови учитељи радили су са ђацима у два одељења све до 1929/30. године, када је отворено и треће. Тада је, према казивању учитеља Вуловића, у Каону дошла и учитељица Јелица, којој је заборавио презиме, родом из Љига, али се, убрзо по доласку овде, удала за учитеља Тодоровића у Роћевићима и отишла из Каоне.

Управитељ Вуловић је, као и његови претходници, настојао да општина исплати школи дуговани прирез и да уписани ђаци што уредније долазе на наставу. У овом циљу, у акту од 16. фебруара 1928. године, управитељ опомиње општину да школи дугује из 1927. године износ од 11.161,50 динара.

„Пошто је то сума — пише Вуловић — без које може и рад школски да престане... то нека тај суд једну трећину од 3.720,00 динара одмах исплати а ресто надаље до 31. марта 1928. године“. После пријема овог акта, председник општине Ристо Вукићевић и деловођа Будимир Томић издали су наређење благајнику Радоју Радичевићу „да преко кметова прирез прикупи и измири дуговање

према школи“. Међутим, и поред овог залагања општинских власти, прикупљање приреза за протеклу 1927. годину текло је траљаво, тако да је управитељ школе био принуђен да још два пута, 1. и 17. јуна 1928. године пише општини да је „крајње време“ да се дуг према школи измири.

Вуловић званично 19. јуна 1928. тражи од општине да се „тачно утврди бројно стање ђака за I разред ове школе за школску 1928/29. годину те да се према свештеничком списку приведу сви ученици ове школе на преглед и упис 1. јула 1928. године који ће се извршити у овој школској згради“. У исто време, позива се и тадашњи школски одбор да дође 1. јула на своју седницу.

Припремајући се за нову школску 1928/29. годину, Вуловић поново (24. јула 1928) пише суду каонском, наводећи да је школска каса одавно без новаца и да школа дугује:

— школском послужитељу за плату	2.000 динара
— Милуну Пајовићу из Каоне за дрва	2.079 динара
— Радошу Станишићу за оправку школе	2.998 динара
— Мијаилу Пајовићу, трговцу по рачунима	1.517 динара
— и старих дугова за школу око	3.000 динара

---

Свега ... 11.594 динара

Осим овог, школи је потребно за неопходне набавке још око 8.000 динара. Међутим, по овом захтеву управитеља, благајник општински Радоје Радичевић 30. јула 1928. године на полеђини акта констатује да „за сада нема прикупљеног приреза да би се тражена сума могла исплатити“, стављајући затим акт у архиву.

Вуловић је 17. новембра 1928. сазвао седницу школског одбора за 4. и 9. децембар са дневним редом:

— Да се, по наредби Обласног школског одбора, прегледају и овере школски рачуни за протеклу 1927. годину, и

— Да се донесе одлука о оправци бедема за осигурање јужне стране школске зграде од обурвавања и о подизању бетонског тротоара испред школске зграде.

Према стању који се и данас може видети, јужни бедем испод школе је учвршћен потпорним зидом од камена, док бетонски тротоар изгледа није направљен.

Школа је 19. априла 1929. писала општини да је „школски надзорник у Чачку послао школски лист у који треба унети све

податке из живота ове школе. Између осталог, у тај лист је било потребно унети и имена чувених људи који су у овој школи учили и кад су учили“.

У јуну школска 1928/29. година била је завршена. У општинској архиви нема података о броју ђака и њиховом успеху, а недостају и извештаји о раду и проблемима школе у тој години. За наступајућу школску годину управитељ Вуловић већ 10. августа јавља општини да ће предавања почети 1. септембра и да ће тога дана бити извршен упис у први разред. Уједно, од општине је тражио „да позове све ђачке родитеље да тога дана упуте сву децу — ђаке у школу“.

Школски надзорник за чачански школски срез 19. новембра 1929. доставља суду општине Каона акт Банске управе Дринске бановине и Министарства просвете према коме су школске општине дужне да у недостатку сана учитељима дају станарину у новцу по Закону о народним школама. У „Службеним новинама“ бр. 289 од 9. децембра 1929. објављен је нови Закон о народним школама, којим су, такође, многе дужности додељене општинским управама. У вези с тим, срески начелник у Гучи наређује општинским судовима да се са овим законом детаљно упознају и старају о његовом извршењу.

Управитељ Вуловић 15. децембра сазива седницу месног школског одбора у Каони ради доношења важних одлука по овлашћењима из чл. 126 Закона о народним школама. А по чл. 160 овог закона, избор новог школског одбора требало је извршити најкасније до 5. фебруара 1930. године. Према закону, месни школски одбор чинили су: председник општине, управитељ школе који је уједно и пословођа одбора, општински лекар (ако га има) и пет угледних људи из свих места школске општине, које бира општински одбор. Школски одборници, по могућству треба да буду они „који имају децу у школи, људи писмени и пријатељи школе“.

Крајем ове школске године, Вуловић тражи од општине и одобрење да 9. марта 1930. приреди у школској згради забаву са добровољним прилогом у корист фонда сиромашних ђака. Општина је ову дозволу издала са потписом председника Риста Вукићевића и в. д. деловође Крсте Вукићевића.

Борислав Вуловић био је управитељ и у школској 1930/31. години. Већ 26. августа објављује грађанству да ће редовна настава почети 1. септембра и да, стога, сваки који има ђака — мора га послати у школу.

На конференцији учитеља драгачевског среза одржаној 4. октобра 1930. у Гучи закључено је да од 1. новембра отпочне у свим основним школама течај за одрасла мушка лица (аналфабете) који су у доба школске обавезе остали без образовања. Ова лица по чл. 153 наведеног закона била су обавезна да редовно похађају течај. На тражење управитеља, општина каонска је 5. новембра 1930. доставила школи списак нешколованих лица са подручја општине. Међутим, тог списка нема у општинској архиви, а нема ни других доказа да је течај реализован.

Начелство среза доставља 19. новембра 1930. свим општинама у Драгачеву акт следеће садржине:

„Из прегледа о школском прирезу... утврђује се да су све школе у овоме срезу од школских општина на име школског приреза примиле 230.311 динара, а међутим, требале су да приме још 236.134 динара тј. нису примиле ни потпуних 50%. У подмирењу школа са прирезом најбоље су се одазвале општине гучка и горачићска, а за овима општине прилипачка и миросаљачка које дугују још неколико стотина динара. Најнемарније су у овом погледу, у првом реду, општина тијањска а затим дубачка, вичка, каонска и грабска, јер нису исплатиле ни 50% приреза, а за овима иду редом лучка, дљинска, краваричка и друге.“

После изнетог прегледа, средски начелник наређује да све општине подмире дуговани прирез тако да на „дан 1. јануара 1931. године не остане на дугу ни пара“.

Овај акт среза примили су у име општине каонске председник Ристо Вукићевић из Милатовића и деловођа Радоје Радичевић из Каоне. На полеђини акта је написано „поднет извештај, акт у архиву“. Међутим, овим није речено да ли је општина нешто, и шта, учинила на прикупљању дуваног приреза у корист буџета школе. Имајући у виду претходне године, вероватно је да много није учињено и „поред берићетне године“, како пише у акту среза. Разлога је било више, и објективних, и субјективних. Пре свега, највећи део становника школске и политичке општине у Каони, живео је у то време од пољопривреде. Производња је била више натурална, за сопствене потребе, а мањим делом за тржиште и новац. Међутим, и тако оскудан доходак почео је током 1929/30. године опадати због економске кризе, која је тада, у јачем замаху, захватила и нашу земљу.

Осим економске неразвијености и тешкоћа, слабом убирању општинских и школских прихода доприносио је и у основи погреш-



но постављен систем: да материјално издржавање школа сnose ондашње мале и финансијски слабе општине. На лоше законско решење, надовезивао се и често неодговоран однос према том послу полуписмених општинских кметова и благајника. У оваквој ситуацији, из године у годину, управитељи школа и више власти дописују се са општинском управом тражећи да се од народа паралелно убирају и школске паре.

Таква пракса одвија се и у 1931. години. Управитељ Вуловић 18. јуна захтева од општине најмање 10.000 динара за плату служитеља, за књиге ђацима о испиту, као и за отплату осталих школских дугова. Како је тај захтев остао вероватно без одзива, Вуловић 22. јуна пише жалбу начелнику среза драгачевског, наводећи да је „крајње време да се поведе више бриге о издржавању ове школе“. Тек после начелникове ургенције од 24. јуна, општина је „унеколико, подмирила приходе школе“.

У архиви бивше Дринске бановине сачуван је и целовит извештај среског школског надзорника Стевана К. Вучковића о стању школе у Каони крајем другог полугођа 1930/31. године. Ту се између осталог каже:

„Школа је сеоска, мешовита, у којој има два одељења. Наставника има два. Свршили су учитељску школу, учитељ је ожењен учитељицом. Школски буџет износио је 48.200 динара. Од тога је предато школи 1.900 динара. Остало је непредато 22.200 динара. Школска зграда је у општинској својини, стална, од тврдог материјала. Има две учионице 2 x 130,25 м<sup>2</sup>, 1 канцеларију, 1 службену собу, 1 собу за ручавање и два остала одељења. Има и два учитељска стана са по 4 одељења. Све школе у срезу драгачевском имају доста велика дворишта и игралишта, сем школе у Каони. Величина дворишта је 0.09,00 ха. И вода се доноси из даљине...“

Читаоница има за ђаке 1 и за народ 1. Број књига у књијници за наставнике је 777, а за ђаке 147“.

Уписани и досељени ђаци по овом извештају:

	мушких	женских	свега
I разред	67	43	110
II разред	23	4	27
III разред	29	10	39
IV разред	18	4	22
	137	61	198

Редовно је походило наставу:

	мушких	женских	свега
I разред	31	5	36
II разред	17	3	20
III разред	20	8	28
IV разред	13	4	17
	81	20	101

На 100 ђака походило је школу редовно, уредно 51,01 одсто, а неуредно 48,99 одсто (у срезу: уредно 88,59, а неуредно 11,41 одсто).

Прелазе у старији разред:

	мушких	женских	свега
I разред	23	5	28
II разред	17	3	20
III разред	20	8	28
IV разред	13	4	17
	73	20	93

Понављају разред: у првом разреду осам мушких док у другом разредима није било понављача.

Почетком школске 1931/32. године управитељ Вуловић обавештава општинску управу да ће редован рад у школи почети од 1. септембра када ђаци свих разреда треба да буду у школи. Међутим, 1. септембар је прошао, а доста ђака још увек није долазило у школу. Посебно су изостајали прваци из Брезовица. Да би упозорио ђачке родитеље да ће бити кажњени ако децу не пошаљу у школу, Месни школски одбор у Каони 12. септембра тражи од општине да о томе поново обавести грађане. На полеђини овог акта, председник Ристо Вукићевић и деловођа Радоје Радичевић потписали су „да је ово упозорење пренето кметовима“.

Начелство среза доставља 30. новембра 1931. општини каонској нови акт школског надзорника Ст. К. Вучковића, у коме се каже:

„Из извештаја управитеља школе у Каони види се да је укупна сума школског издржавања по буџету за 1931. годину предвиђена у суми од динара: 48.200. Дванаести део те суме износи 4.016 динара. Од почетка године до краја октобра суд је предао школи свега 5.516 динара“.

Због овако слабог издржавања школе, срески начелник тражио је да председник и благајник општине дају своја објашњења на засебном табаку, по чл. 130 Закона о народним школама. О извршењу овог акта, који је код општине заведен 1. 12. 1931. године, на његовој полеђини нема уобичајених забелешки и констатација. Међутим, 11. априла 1932. Начелство поново наређује суду општине каонске да му поднесе извештај колико је било укупног општинског примања у минулом периоду и колико је од тога припало школи. Тражећи овај извештај Начелство напомиње да издржавање школа у срезу 1931. године није било добро, и да изузев Гуче и Прилипча, све остале општине дугују школама позамашне суме. Стање није било боље ни у прва три месеца 1932. године, јер је ретко која општина предала школи предвиђени новац за њено издржавање.

Осмог јула 1932. године јавио се општини и управитељ Вуловић молећи да се у најкраћем року изврше следеће исплате:

- школском послужитељу плата за шест месеци 1932. године,
- Владану Пајовићу и Миливоју Костићу, трговцима из Каоне, дугове школе за раније и ову годину,
- Бошку Бошковићу (из Милатовића) за поправку и кречење школе у овој години.

Школска 1931/32. година завршена је, по устаљеној пракси, 28. јуна. Према годишњем извештају управитеља, школа је у протеклој години имала три одељења која су била састављена овако: Ia и IIa разред са 66 мушких и 37 женских ђака — свега 103. Ib и IIb разред са 52 мушких и 45 женских ђака — свега 97. У трећем и четвртном разреду било је мушких 52 и женских 12 — свега 64. Укупно је било 264 ђака; 170 мушких и 94 женских.

Пред почетак школске 1932/33. године, 6. августа, умрла је на порођају учитељица Видосава Вуловић. Из уверења општине каонске од 29. септембра види се да је њен супруг Борисав Вуловић сахранио покојну Видосаву у Ужицу о свом трошку и да га нико у томе није помагао. Уверење му је издато ради регулисања припадајућих му принадлежности иза покојне Видосаве.

После смрти своје супруге, Вуловић је остао у каонској школи још само једно полугође. Већ јануара 1933. напустио је Каону. Према сећању његовог брата Живана Вуловића, који живи у Чачку, Борисав Вуловић је из Каоне отишао у Крвавце, ближе Ужицу. Учитељевао је све до почетка другог светског рата, а после 1945. радио је као васпитач у домовима ученика у Ужицу, где и данас живи.

Према успоменама бивших ђака ове школе, њени учитељи и ондашњи ђаци, и поред скромних средстава, добрим делом утицали су и на развој културних и васпитних прилика у самој Каони и околним селима. У оквиру школске делатности и у њеним просторијама, организоване су разне приредбе, забаве, изложбе и друго. Од приредби из тога времена, према мишљењу инжењера Радована Радовића, тадашњег ђака ове школе, треба споменути светосавску прославу, на којој су ђаци декламовали а понекад извели и какав лакши позоришни комад. Једне године приређена је и изложба ученичких радова. Изложени су разни предмети од глине и дрвета, цртежи и географске карте, чији су аутори били ђаци. Понекад су краће позоришне представе, у извођењу учитеља и ђака ове школе, давале и на забавама у кафани Паја Пајовића у Каони.

Занимљиво је и сећање самог учитеља Вуловића (1970) на године и дане проведене у Каони:

„У Каону се тада тешко долазило. Није био прокопан овај данашњи пут (асфалтни), већ се из Виче ишло старом трасом кроз Томиће и шуму зв. „Зелена“ у Милатовићима. Деца су у школу могла доћи само пешке... Удаљеност од ђачких кућа до школе износила је и до 5—6 километара. Каона је тада имала три кафане и две трговачке радње мешовите робе, у којима су се ђаци и наставници снабдевали школским потребама. Највећи проблем школе био је недостатак воде за пиће. Покушано је довођење воде из Кнежевића, од куће Штављанина, али без успеха.“<sup>187</sup>

Пред Вуловићев одлазак из Каоне, у школу су дошле најпре две учитељице: прво, 5. децембра 1932. Паница Лина Барбир, а затим, 2. јануара 1933. године и Драгица Поповић.

Лина Барбир је била из Дубровника, где је завршила и учитељску школу 1928. године. Практични учитељски испит положила је у Ужицу 1932. године. Драгица Поповић је рођена у Сарајеву. Тамо је завршила и учитељску школу, а практични испит у Ужицу 1935. године. Драгица Поповић је од почетка 1933. вршила и дужност управитеља школе, све до 26. априла те године, када је за управитеља постављен Радивоје Церовић. Церовић је рођен у Ужицу 1903. године, где је завршио учитељску школу (1922) и положио практични испит (1926).

Примопредају управитељске дужности између Драгице Поповић и Церовића извршио је тадашњи председник општине и школског одбора Војимир Капларевић из Милатовића. О томе се у писменој изјави Капларевића од 28. априла 1933. године каже:

„Пало ми је у очи, када је г. Церовић примао управитељску дужност да је на школској згради, које малих које великих окнади прозорских — полупано 42. Ова штета проузрокована је непажњом бившег фамилијаза Радојка Мајсторовића из Брезовица, који је био момак у овој школи 5—6 година, па су сви ови прозори полупани у времену његовог боравка у школи као служитеља. Тражим да се Радојко позове и саслуша када су ови прозори у оволикој мери разбијени и ко их је полупао...“

Поступајући по захтеву председника општине, деловођа је 30. априла 1933. године позвао Радојка Мајсторовића, који је изјавио:

„О полупаним прозорима знам да кажем то: у првом одељењу учионице, прозори су полупани у 1932. години отприлике маја месеца и то четири окна... Ко је то извршио не знам... Прозори су полупани у ноћ, а једно окно било је разбијено још пре мога ступања у службу. У другом одељењу учионице, један прозор је разбило јаре учитеља г. Вуловића. У трећем одељењу, два прозора разбијена су од ветра а ко је прозоре отворио непознато ми је. У ђачкој торбари био је учитеља г. Вуловића шпајз и под кључем г. Вуловића сушара меса. Прозоре ко је полупао непознато ми је. Непознато ми је и ко је полупао прозоре у становима учитељским, јер ту је седео г. Вуловић са својом породицом...“<sup>88</sup>

Школску 1932/33. годину привели су крају управитељ Церовић и наставнице Барбир и Поповић. О резултатима ове школске године остао је извештај Среског школског надзорника Радомира К. Цвијовића, који се налази у Архиву Дринске бановине:

„Општински буџет је 85.419 динара, а школски 51.411. — Сразмера између ова два буџета је 1,66:1, (у срезу драгачевском 2,66:1). Укупно општинско примање било је 41.778, од чега је предато школи 4.480, а требало је да се преда 25.028 динара. Остало је непримљено по буџету 46.931 динара.

Наставника у школи има два стална и један привремени, свега 3. Сви су завршили учитељску школу. По вери два су православци, и један католик.

Бројно стање уписаних и досељених ђака у разредима:

	мушких	женских	свега
I разред	63	70	133
II разред	39	5	44
III разред	21	5	26
IV разред	18	3	21
	141	83	224

Редовно је походило наставу:

	мушких	женских	свега
I разред	38	5	43
II разред	39	5	44
III разред	21	5	26
IV разред	18	3	21
	<hr/>	<hr/>	<hr/>
	116	18	134

На 100 ђака походило је школу уредно 59,82%, а неуредно 40,18% (просек у срезу је: уредно 77,24% а неуредно 22,76%). На 1 наставника долазило је ђака који походе школу уредно 44,66, а неуредно 30 (у срезу уредно 57,69 а неуредно 17,07).

У овом извештају, међутим, не помињу се и неке активности везане за просвећивање народа, до којих је дошло у Каони у протеклој 1932/33. години. „Чачански глас“ је 18. фебруара 1933. године писао:

„У прошлу суботу, слатинско певачко друштво „Бинички“ приредио је концерт у селу Каони, где је био леп одзив сељака. Хором је управљао Рагомир Миликић, студент права и заменик хороваџе. После песама, изведен је и комад „Зла жена“ од Ј. С. Поповића, На концерту су примећене учитељице основне и домаћичке школе, учитељи из Петнице и Каоне, као и Н. Лазаревић, свештеник из Ласца. После свршеног програма, играња је трајала до сванућа“.

У „Чачанском гласу“ од 16. јула 1933. године објављен је и допис М. Г. у коме се јавља следеће:

„У Каони је пре неколико дана завршен шестомесечни домаћички течај, који је посећивало 26 ученица. Испиту су присуствовали: Миљко Танасијевић, школски надзорник, Драгица Поповић, учитељица (основне школе у Каони), Станко Оцокољић (свештеник у Каони), Мил(ојко) Бискуповић (испред Среског начелства), председник општине (каонске) Мијаило Ђурчић (из Милатовића), председник општине Горачића Раде Плазичић, родитељи ученица и многобројни грађани“.

У овој краткој новинској вести не наводе се имена учитељица које су водиле овај домаћички течај. Према сећању Андрије Вукићевића из Властелица, то су биле Ксенија Машановић из Сарајева и Катарина Црвенковић, родом однекуд из Босне.

У школској 1933/34. години, школа је и даље имала три наставника: Церовића, Барбирову и Поповићеву, који су радили у три одељења. И у овој години, школа је кубурила са средствима

за материјално издржавање. У архиви општине сачуван је акт управитеља Радивоја Церовића од 29. маја 1934. године, којим се „општински суд у Каони уљудно умољава да изда школи припадајући прирез, како би школа могла одговорити својим обавезама“.

Годишњи извештај о раду ове школе саставио је срески школски надзорник Петар С. Јокановић. Јокановић најпре износи опште податке о школи по устаљеном обрасцу, а затим истиче да је „школски буџет и примања у 1933/34. години био 41.000 динара; од тога је предато школи 6.614 динара. Остало је непримљено по буџету 34.466. динара.“

Уписаних и досељених ђака било је:

	мушких	женских	свега
I разред	65	67	132
II разред	36	11	47
III разред	36	3	39
IV разред	23	5	28
	160	86	246

Редовно је походило разред:

	мушких	женских	свега
I разред	35	11	46
II разред	22	5	27
III разред	25	1	26
IV разред	14	3	17
	96	20	116.—

На 100 ђака походило је школу: уредно 47,71 одсто (у срезу 72,30 одсто), а неуредно 52,79 (у срезу 27,70 одсто). На једног наставника долазило је ђака који походе школу уредно 38, а неуредно 43. Прешли су у старији разред: мушкараца 95 и женских 20 — свега 115. Понављали су разред 65 мушких и 66 женских, укупно 131 ђак. Наново уписан био је 41 ђак.

У извештају се говори и о одсуствовању учитеља са наставе. Павица Барбир била је у четири маха на боловању, док је Дра-

гица Поповић одсуствовала свега један дан због болести. Занимљив је и податак да је у књижници наставника била 751 књига.

О просветном и културном животу Каоне у то време писао је и Љубивоје Пајовић у „Чачанском гласу“ од 1. јула 1934. године:

„Иницијативом Радивоја Церовића, управитеља основне школе, Уроша и Станка Оцокољића, свештеника (овдашњих) основано је Друштво црвеног крста, које броји преко 120 чланова, док су ђаци ове школе учлањени у подмладак Црвеног крста, од чијих је улога, прилога добротворних људи и банском помоћу основана школска кухиња, где сиромашни ђаци добијају бесплатан доручак и ручак.

Исто тако, заузимањем Милутина Штављанина (из Властељица), Радивоја Церовића, Мијаила Мариновића (из Горњег Дупца) и др. основана је стрељачка дружина (у Каони) са више од 50 чланова.“

Осим ових друштава, у чланку се износе и друга достигнућа из Каоне тога времена:

„Овде постоји земљорадничко-набављачка и кредитна задруга, која је основана још пре (првог светског) рата... Општина каонска добила је и свога лекара др Михаила Антошина...“

И поред сталних напора да се рад у школи побољша, и школска 1934/35. година започела је са старим, скоро неразрешивим проблемима: како сву уписану децу довести у школу и како прибавити потребан новац за издржавање школе. Управитељ Церовић најпре 25. септембра и 1. октобра шаље суду каонском два дуга списка ђачких родитеља чија деца не долазе у школу, са захтевом „да се свима њима саопшти, сходно чл. 114. Закона о народним школама, да дођу ради саслушања, како би им се могла и казна у законитој форми изрећи...“ У акту од 23. октобра 1934. године Церовић пише овом суду да већ шест месеци све потребе школе набавља на вересију, или заменом и трампом.

„Ма да немам ништа против тога — каже он — уљудно вас умољавам да у новцу што овој школи дате... Ово је моја последња молба, којом вас као и досад молим да се сетите ваше школе...“

И заиста, ово је био последњи акт Церовића упућен општини каонској. Већ децембра 1934. године он је отишао у Марковицу, а на његово место из Марковице је дошао у Каону учитељ Милија Перунитчић. После Каоне и Марковице, Церовић је, како се данас сећа, био око 20 година учитељ у Кривој Реци. Године 1941. као резервни коњички официр у првом ескадрону 36. самосталног коњичког дивизиона бивше Југословенске војске заробљен је од Не-



маца и одведен у заробљеништво, где је у логору Нирнберг остао све до 1945. године. Сада је пензионер у Титовом Ужицу.

Милија Перунчић рођен је 1906. године у Слатини код Чачка. Отац му Драгутин био је деловођа и председник општине слатинске. Мајка му је била Радојка, рођена Ерић из Бељине код Чачка. Учитељску школу завршио је у Ужицу 1926. године, а практичан учитељски испит положио је такође у Ужицу 1930. Службовао је годину дана у Банату, а затим је премештен у Марковицу, где је провео 11 година. Из Марковице је дошао у Каону 11. децембра 1934. У школи је затекао учитељице Лину Барбир и Драгицу Поповић. Њих троје водили су наставу до краја школске 1934/35, а започели рад у новој 1935/36. години.

Из овог периода сачуван је записник са седнице школског одбора одржаног 14. децембра 1935. године, на којој је, према наредби виших школских власти, од 5. децембра 1935. усвојен школски буџет за 1936/37. годину. Седници су присуствовали: председник школског одбора Мијаило Ђурчић и чланови Кузман Вукићевић из Милатовића, Светозар Станишић из Властељица, Миломир А. Радичевић и Милун Корићанац из Каоне. Записник је водио деловођа-управитељ Перунчић.

У току рада, управитељ школе је давао своје предлоге за сваку буџетску позицију, а одбор је одлучивао о коначној висини сваке суме. Расходних позиција било је укупно 15: за прославу светог Саве, огрев и осветљење, школски намештај и прибор, школска учила, канцеларијски материјал, књиге и часописе, поклон ђацима о испиту, књиге и материјал сиромашних ученика, попуњавање ђачке школске апотеке, средства за одржавање чистоте, оправка и кречење школе, школски алат, плата школском послужитељу и награда школском благајнику. Укупни захтеви управитеља за све позиције били су 11.250 динара. Међутим, одбор је одобрио свега 6.775 динара. Накнадно, ван текућих потреба, тражено је још 1.817 динара за дугове школе из претходне године, што је одбор прихватио.

И у школској 1936/37 години рад у школи наставили су исти наставници. Перунчић је учио други и четврти разред, Лина Барбир први, а Драгица Поповић трећи разред. Из ове школске године сачуван је и извештај школског надзорника Петра С. Јокановића од 18. марта 1937, у коме се наводе и ови подаци:

Буџет општине каонске 1936/37. године био је 60.610, а школски 23.598 динара. Сразмера између ова два буџета била је 2,57:1

(у срезу 2,84:1). Целокупно општинско примање у 1936/37. било је 13.704 динара, од чега је предато школи свега 1.809, а требало је 19.665 динара.

Бројно стање ђака у првом полутођу било је:

	мушких	женских	свега
I разред	59	35	94
II разред	25	7	32
III разред	27	7	34
IV разред	26	4	30
Свега	137	53	190

Редовно су походили наставу:

	мушких	женских	свега
I разред	28	4	32
II разред	21	7	28
III разред	20	3	23
IV разред	16	3	19
Свега	85	17	102.

Према овом извештају на 100 ђака школу је похађало урдено 76,12 одсто (у срезу 79,76 одсто), а неуредно 23,88 одсто (у срезу 20,24 одсто). На једног наставника долазило је уредних ђака 34 (у срезу 49), а неуредних 11 (у срезу 12).

На крају извештаја, надзорник је дао податке и о одсуствовању наставника. Сви су били четири дана на учитељском скупу у Чачку од 9. до 13. октобра, а Лина Барбир од 16. до 20. новембра због веридбе и од 10. до 20. маја због венчања.

Крајем ове школске 1936/37. године, поред Лине Барбир, Каону је напустила и Драгица Поповић, такође због удаје. У новој 1937/38. години, у школи су радили управитељ Перуничкић и новодошавши учитељ Драган Раковић, родом из Милићевог Села код Пожеге. Учитељску школу завршио је у Ужицу 1934. године. У Каону је премештен из Радијевића у нововарошком крају. Раковић је био ожењен, а 24. фебруара 1938. године оженио се и Перу-

ничих са Мирком, кћерком каонског свештеника Уроша Оцокољића. Перуничих и Раковић остали су заједно и у школској 1938/39. години.

Једанаестог јануара 1938. из школске општине каонске издвојено је село Милатовићи, које је добило самосталну основну школу. Школа је привремено била смештена у приватној кући Кузмана Вукићевића.<sup>89</sup> Међутим, ова школа је почела да ради тек у јануару 1939. године, када је у Милатовиће стигао учитељ Хорват Валент из Которибе у Хрватској. Хорват је завршио учитељску школу у Загребу 1932. године. Пре Милатовића био је учитељ у селу Горња Пољана код Вараждина. Према његовом „Сјећању“, мештани села Милатовића лепо су дочекали свога учитеља: „Био је то такав дочек којег сигурно нећу никада заборавити... Све што је могло доћи пред школу дошло је. Учитељевање у Милатовићима за мене је најлепше време мога службовања.“<sup>90</sup>

Школски надзорник Миљко В. Танасијевић у своме извештају за прво полутође 1938/39. даје податке о ђацима у обе школе. Укупно је било уписано 166, од чега 67 у првом, 47 у другом, 31 у трећем и 21 у четвртном разреду. После одвајања ђака из Милатовића, у каонској школи остала су деца из Брезовица, Властељица и Каоне. Било их је укупно 76: мушких 57, а женских 19:

	мушких	женских	свега
I разред	22	10	32
II разред	19	5	24
III разред	9	2	11
IV разред	7	2	9

Изражено у процентима, од 100 ђака школу је похађало уредно 74,50, а неуредно 25,50 одсто (у срезу 82,62 и 17,38).

У новоствореној школи у Милатовићима, у истом полутођу редовно је походило разред:

	мушких	женских	свега
I разред	25	4	29
II разред	12	1	13
III разред	9	—	9
IV разред	5	2	7
	51	7	58.

На 100 ђака посећивало је школу уредно 90, а неуредно 10 одсто, што је био већи проценат него у срезу.

Школски буџет у 1938/39. години износио је 12.170 динара; од тога је предато школи 8.636 динара. Остало је непримљено по буџету 3.533 динара. Наставника у Каони било је два, оба Срби православне вере. Наставник у Милатовићима био је по народности Југословен, а по вери католик.

Поред књижнице за наставнике, школски надзорник помиње и читаоницу за народ. Ове народне књижнице и читаонице у Драгачеву, по писању Милисави Протића, у Гучи, Зеокама, Каони, Марковици, Осоници и Ртима, оснивали су учитељи.

Крајем школске 1938/39. године учитељ Раковић је, по сопственој молби, премештен из Каоне у Горњу Добрињу код Пожеге. На његово место дошао је Симо Митровић из Равни на Златибору и са завршеном учитељском школом у Ужицу. У школској 1939/40. години у Каони су радили Перуничкић и Митровић, а у Милатовићима Хорват, али само извесно време. На крају ове године, по белешкама школског надзорника Миљка Танасијевића, школа у Каони имала је четири разреда у два одељења са 85 мушких и 45 женских, свега 130 ученика. Школа у Милатовићима имала је такође четири разреда, једно одељење са 80 ученика (мушких 70, женских 10), али без наставника.

У 1939/40. години, у Каони је одржан и домаћички течај, који је трајао пет месеци. Течај је издржавало Министарство просвете, издавши 8.000 динара. Слушалаца је било 17 (женских). На течају су радиле две стручне учитељице. Према сећању Милије Перуничкића, то су биле Ана Ађимовић и Милена Костић — Јовашевић.

У току 1939/41. године ратни догађаји у Европи допирали су и до наших граница. У пролеће 1938. године Немачка је анектирала Аустрију, а у априлу 1939. године Италијани су ушли у Албанију. Крајем 1940. године немачке трупе налазиле су се у Мађарској и Румунији, а Италија је из Албаније напала на Грчку. Првог марта 1941. Немци су били у Бугарској. Тако је Југославија почетком 1941. године сасвим опкољена од непријатељских земаља.

Ове ратне прилике утицале су на све бројније позивање људи на војну службу, што је представљало сметње и за уредан рад школа. Према извештају школског надзорника од 8 децембра 1940. године, и основна школа у Каони није радила од 9. новембра

због одласка оба наставника на вежбу. Другог априла објављена је мобилизација Југословенске војске. Као резервни официри, Перуничкић и Митровић отишли су на своја мобилизацијска места.

Војне снаге Немачке, Италије и Мађарске извршиле су 6. априла 1941. без објаве рата напад на Југославију. Напад је отпочео са 56 оклопних, моторизованих, пешадијских и других дивизија. Према њима стајало је свега 16 југословенских дивизија, чија мобилизација није била завршена.

Под притиском вишеструко надмоћнијег непријатеља, већ 17. априла 1941. потписана је капитулација Југословенске војске.

У овом делу Србије значајнији отпор освајачима пружен је 12. априла на Рапај-брду између Крагујевца и Горњег Милановца, и у ноћи између 14 и 15. априла у Ужицу, где је нападнута немачка колона која је надирала од Ваљева. Немачке јединице ушле су 14 априла у Краљево, а 17. априла и у Горњи Милановац и Чачак. Да не би пали непријатељу у руке, многи официри и војници избегли су заробљавање и преким путевима вратили се својим кућама.

После 18. априла 1941. године у Каону су се вратили и учитељи Перуничкић и Митровић, али више нису радили у школи.

О бурним годинама окупације, учитељ Милија Перуничкић је оставио своје мемоаре, које је под насловом: „Од Каоне до Маутхаузена“ објавила „Политика“ 1977. године.<sup>91</sup> Из тих мемоара види се да Перуничкић после ослобођења 1945. године није више службовао у Каони. Најпре је био управитељ једне основне школе у Чачку, а затим у Врњачкој Бањи. Одавде је отишао у Београд, где је и умро 4. новембра 1974. у 68. години живота.

#### НАПОМЕНЕ

1. Коста Јовановић, „Горње Драгачево“, СЕЗ, Насеље српских земаља, Београд, 1980.

2. У Србији постоје још две Каоне: једна у Посавотамнави, а друга у околини Кучева

3. Ђурђе Бошковић „Осврт на неке карактеристике регионалног планирања споменика на територији средњовековне Рашке, „Рашка баштина“, I, Краљево, 1975.

4. 5. Душанка Ранковић — Милена Икодиновић, „Извештај систематског истраживања Горњег Драгачева“, „Зборник радова Народног музеја“, Чачак, 1974, 181.

6. Милан Ђ. Милићевић, „Кнежевина Србија“, II, Београд, 1876, 699.

7. Ахмед Аличић, „Турски дефтери XV — XVI века“, рукопис у Историјском архиву у Чачку, 117, 118, 119, 120, 127, 192, 590, 591, 608, 788, 808, 821, 1067, 1070, 1573, 1953, 2007, 2019, 2946, 2048, 2135, 2085, 2088.
8. др Реља Новаковић, „Прилог историјској географији“, „Краљево и околина“, 1966, 197.
9. Казивање Богосава Пајовића из Каоне, 80 година, 1970.
10. др Реља Новаковић, наведено дело, 199.
11. Милан Ђ. Милићевић, „Кнежевина Србија“, II, 1876, 660, 668, 674 и „Поменик“ 1888, 591, 592, и К. Н. Ненадовић, „Живот и дела Карађорђа и његових војвода и јунака“, II, 1884, 694, 695, 696, 697, 709.
12. Милисав Протић, „Драгачево и његови славни синови, Ниш, 1940, 114.
13. Јанићије Ђурић, Гаја Пантелић, Петар Јокић и Анта Протић, „Казивања о српском устанку 1804“, 1980, 301.
14. „Деловодни протокол Карађорђевог од 1812. маја 21. до 1813. августа 5“, приредио и издао Исидор Стојановић, Београд, 1848.
15. Милан Ђ. Милићевић, „Кнежевина Србија“, II, 1876, 669.
16. Мита Петровић, „Финансије и установе обновљене Србије“, II, 1898, 444, 445.
17. „Књажевска канцеларија“, I, „Нахија пожешке 1815 — 1839“, приредио Данило Вуловић, Београд, 1953, 75.
18. „Адресе народних скупштина од 1817. до 1827. године кнезу Милошу“, приложио Стојан Новаковић, „Споменик СКА“, 1898, 153, 163.
19. Архив Србије, Полмошчине од 5. децембра 1829, инв. бр. 532.
20. Архив Србије, Тефтер чибукa нахије пожешке за 1822. годину, инв. број 269.
21. др В. Крестић—Н. Петровић, „Протокол кнеза Милоша Обреновића 1824 — 1825“, САНУ, 1973, 271.
22. „Књажеска канцеларија“, I, н. д. 260.
23. Архив Србије, Тефтер чибукa за 1822 годину, инв. број 269.
24. Митрополит Михаило, „Србска црква у Књажеству Србији“, 1874, 60.
25. Јаоким Вујић, „Путешествије по Србији“, I, 1826, 208.
26. Милисав Протић, н. д. 43.
27. Гроб се налази у порти цркве каонске.
28. Казивање Ранка Оцокољића, свештеника, из Каоне 1973. године.
29. Радомир Станић, „Конзерваторске белешке“, „Зборник радова Народног музеја у Чачку“, V, 1974, 15, 17.
30. Сабрана дела Вука Ст. Карацића, Београд, 1969, књ. VII, 371, 441.
31. Бранко Перуничич, „Чачак и Горњи Милановац 1815—1865“, ИА, Чачак, 1968, и „Једно столеће Краљева“, Краљево, 1966, 56, 57.
32. Архив Србије, Тефтери прихода села Каоне, капетаније драгачевске, 1834.
33. Бранко Перуничич, „Чачак и Горњи Милановац“, 334.
34. Књажеска канцеларија, књ. I, н. д. 415.
35. Бранко Перуничич, „Чачак и Горњи Милановац“, 312.
36. Надгробна плоча је у гробљу код цркве каонске.
37. Протоколи се чувају у Месној канцеларији у Каони.
38. Архив Србије, Тефтери пореских глава среза драгачевског, инв. бр. 532.
39. Бранко Перуничич, „Чачак и Горњи Милановац“, 531.
40. Јован Гавриловић, „Речник географско-статистички Србије“, у Београду, 1846. 31.
41. Јовица Пајовић из Каоне, „Белешке“, рукопис, 1953.

42. Б. Перуничкић, „Чачак и Горњи Милановац“, 603, и Историјски архив, Чачак, ФНОЧ, кут. V (1860—1861).
43. Милисав Протић, н. д, 43.
44. „Споменица чачанске гимназије 1837—1937“, Чачак, 1938, 270.
- 45—48. Архив Србије, Министарство финансија, пописне књиге среза драгачевског за 1863. годину.
- 49—50. Архив Србије, Министарство просвете, ф. V, 1969.
51. Јовица Пајовић, из Каоне, Белешке, рукопис, 1953.
- 52—53. Архив Србије, Министарство просвете, 1969.
54. Милисав Протић, н. д, 63.
55. Љубодраг Поповић, „Шематизам округа чачанског од 1871. до 1890“, „Зборник радова Народнoг музеја“, Чачак, 1975.
56. Споменик се налази у порти цркве каонске. Текст и споменик изрезао је Млађен Раковић, клесар из Горачића.
57. Радојко Николић, „Камена књига предака“, Београд, 1979, 71.
58. Према казивању Богдана Дуњића из Каоне, 1979.
- 59—60. Драгоје Тодоровић, „Марко Пајић“, Чачак, 1968, 102, 103, 105.
61. Срејко Ђунковић, „Школство и просвета у Србији у XIX веку, 1971, 133, 134.
- 62—63. Бранко Перуничкић, „Чачак и Горњи Милановац“, 549, 567, 575, 578, 585.
64. Казивање Велимира Корићанца из Каоне, 1970. године.
65. Архив суда општине каонске, ИА, Чачак, ф. 3.
66. Урош Оцокољић, свештеник каонски, „Дневник из Нежидера 1917. године“, рукопис код аутора.
67. Гимназија у Чачку, „Извештај о раду и ученичком напретку у школској 1904/1905, години“, Чачак 1905 године, 37.
68. др Алекса Стојковић, „Један поглед на санитарне прилике у округу чачанском 1905—1907“, Београд, 1910, 7.
69. Милисав Протић, н. д, 63, 64.
70. Јовица Пајовић из Каоне, „Белешке“, 1953, рукопис код аутора.
71. Казивање Данице Радичевић из Властељица, кћери попа Уроша.
72. др Алекса Стојковић, н. д, 10.
73. Бранко Перуничкић, „Чачак и Горњи Милановац“, II, 751.
74. Књига записника каонске задруге из 1908. године, рукопис код аутора.
75. Урош Оцокољић, н. д, код аутора.
76. Милоје Радичевић, „Кућа у шевару“, Чачак, 1976, 12.
77. Милисав Протић, н. д, 177.
78. Архив суда општине каонске, ИА Чачак, Ф. 1.
79. Фонд Начелства округа чачанског, кут. 24, ИА, Чачак.
80. Казивање Божицара Циврића из Чачка, 1970.
81. Архив суда општине каонске, ИА, Чачак, ф. 5.
- 82—84. Архив суда општине каонске, ИА, Чачак, ф. 5.
85. Попис Становништва Краљевине Србије 1890, књ. III и Дефинитивни резултати пописа становништва од 31. јануара 1921, Сарајево, 1932, 82.
86. Архив суда општине каонске, ИА, Чачак, Ф. 5.
87. Писмо Борисава Вуловића из Титовог Ужица, 1970, код аутора.
88. Архив суда општине каонске, ИА, Чачак, ф. 5.
89. Милисав Протић, н. д, 79.
90. „Зборник сећања о делатности напредног учитељства Југославије до 1941“, књ. I, Београд, 1974, 608, 611.
91. Милија Перуничкић, „Од Каоне до Маутхаузена“, редактор фелтона Гојко Бановић, „Политика“ од 29. 4. до 15. 5. 1977.

**L'école primaire de Kaona**  
(1866—1941)

Vers le milieu du XIX-e siècle, il n'y avait, dans toute la région de Dragačevo qui comptait 45 villages, qu'une seule école primaire, celle de Guča. Il était donc compréhensible que, à l'exception des clercs et des prêtres, toute la population fût illettrée.

Vers les années 60 du siècle dernier des efforts furent déployés en vue de fonder des écoles dans quatre villages de la région de Dragačevo: Lisa, Mirosljci, Goračići et Kaona.

Kaona et les villages environnants (Vlasteljice, Milatovići, Brezovice, Gornji Dubac et Donji Dubac) sont situés dans une contrée montagneuse.

Vers la fin de l'année 1866, les représentants des villages susmentionnés présentèrent une demande à la sous-préfecture de Dragačevo en vue de la construction d'un bâtiment scolaire, près de l'église de Kaona; l'autorisation fut bientôt délivrée, mais les travaux de construction, à cause de la pauvreté de la population, dura près de trois ans.

C'est pourquoi l'école ne fut ouverte qu'au début de l'année scolaire 1869/70. Le premier instituteur, Mijajlo Milovanović, était originaire de Kamenica, village des environs de Valjevo. Les premières informations sur le nombre d'élèves de cette école datent de l'année scolaire 1880/81, lorsque le total des élèves inscrits atteignait le chiffre de 37 enfants (dont 23 fréquentaient la première classe, 8 la seconde et 6 la troisième).

En 1902 l'école cessa de fonctionner, du fait que le bâtiment, appelé «hutte» par la population, se trouvait dans un état de délabrement.

Ce n'est qu'en 1905, que le village de Kaona obtint, au prix de gros efforts et en surmontant de grandes difficultés, un bâtiment solide, construit à la place de «la hutte»; le projet de ce bâtiment qui existe toujours fut élaboré par un architecte, si bien qu'à l'époque l'école de Kaona se rangeait parmi les bâtiments scolaires les plus spacieux et les plus modernes de la région de Dragačevo.

Au cours de l'année scolaire 1906/1907, deux instituteurs y assuraient l'éducation de 124 élèves fréquentant les classes différentes.

Pendant les guerres de 1912—1913 et pendant la Première guerre mondiale (1914—1918) l'enseignement n'y fut pas dispensé. L'école ne recommença de fonctionner régulièrement que le 1-er mars 1919. C'est Milivoje Ocokoljić, fils du prêtre Uroš qui, au lendemain de la guerre, fut le premier instituteur à Kaona. Le nombre d'élèves dépassait à peine une centaine, du fait que les enfants de Gornji Dubac et de Donji Dubac avaient désormais leur propre école.

Au cours de l'année scolaire 1930/1931, il n'y avait à Kaona que deux instituteurs et le nombre d'élèves était de 198, dont 137 garçons et 61 filles. Cependant, seuls 93 élèves furent reçus à l'examen de passage.

Au cours de l'année scolaire 1938/39, le village de Milatovići, où l'on ouvrit une école, retira ses élèves, de sorte que Kaona ne compta plus que 76 élèves provenant de trois villages (Kaona, Vlasteljica et Brezovica): 57 garçons et 19 filles.

La guerre qui éclata en 1939 en Europe se répercuta dans notre pays aussi. Les deux instituteurs furent appelés sous les drapeaux et l'école fut fermée dès le 9 novembre 1940. Pendant l'occupation (1941—1945) qui, dans cette région, fut une période orageuse, l'école de Kaona ne fonctionna pas.









Сл. 5. Школска зграда у Каони саграђена 1905. године

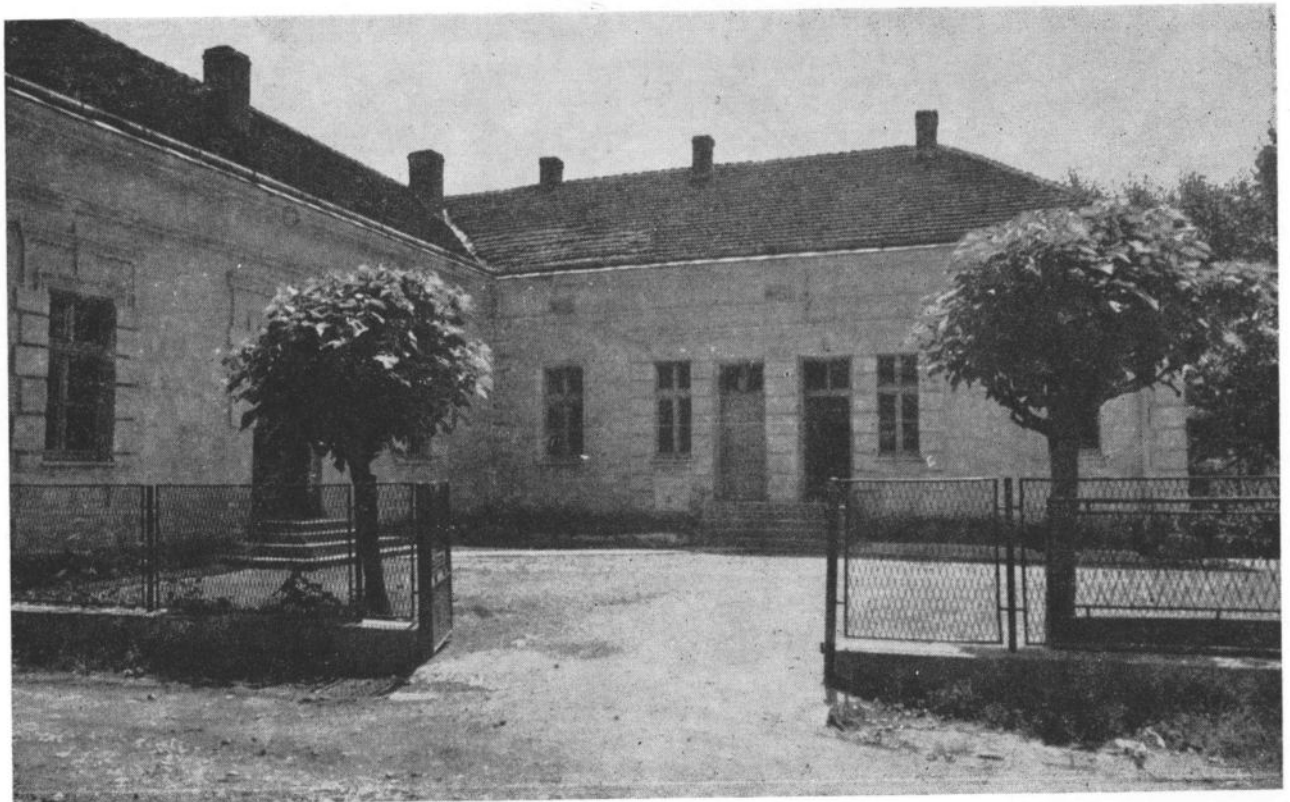

Сл. 6. Школска зграда у Каони саграђена 1905. године (изглед из дворишта)



Сл. 7. Урош Очкољић (1864—1945), свештеник каонски и један од чланова одбора који је градио школску зграду од 1903. до 1905. год.



Сл. 8. Василије Радчевић (1876—1908), учитељ каонски после 1906. године



Сл. 9. Љубомир Циврић (1870—1915), управитељ школе у Каони после 1906. године



Сл. 10. Миливоје Очкољић (1894—1934), управитељ школе у Каони од 1919. до 1922. године

ЉУБОМИР МАРКОВИЋ

### НАРОДНИ ПЕСНИК ОСТОЈА НЕШКОВИЋ

Не само у родном крају, од Голије до Рзава и од Јавора до драгачевских планина, у источном делу Старог Влаха, већ и шире, зна се за име Ивана Ива Нешковића, касније Јанићија, односно Јоаникија, за име владике Јање. Он је задужио овај крај својим просветитељским радом-подизањем прве и друге школске зграде у родном месту и отварањем школе у Миланци, најстарије установе ове врсте у моравичком крају. Ту је, на гробу својих родитеља, изградио, 1853. године, и цркву. Обновио је цркве у Придворици и Прерадовцу, као и манастир Студеницу. Био је члан Српског ученог друштва.<sup>1</sup> Бирао је неколико пута за депутата у време владавине кнеза Милоша Обреновића и одлазио је у друге земље у циљу успостављања добрих веза. Рођен је у Миланци, оне године када је Карађорђе подигао народ на устанак, у бројној породици Нешка Недовића.

На мермерној плочи на цркви у Миланци уклесана су имена деветоро браће и сестара будућег владике. Међутим, само је његово име било познато даље од родног краја од све деце Анђелије и Нешка Недовића. Доиста, али врло ретко, помињано је и име ње-

говог старијег брата Остоје, који је испевао неколико песама о јунацима и догађајима из моравичког краја.<sup>2</sup> Тек у последње време нешто се више пише о народном песнику из Миланце Остоји Нешковићу. Тако Милован Ристић истиче да је „син Нешка Недовића Остоја био велики јунак у устанку и народни певач“,<sup>3</sup> а онда се говори о његовом учешћу у борбама против Турака и о друговањима са јунацима овог краја, какви су били, у то време, Громо Милосављевић и поп Ђоко Јованчевић-Дмитровић.

Узалуд су била ранија трагања за подацима о годинама рођења и смрти Остоје Нешковића у његовом родном месту Миланци, у књигама рођених и умрлих косовичко-миланцанске парохије, које чувају у Месној канцеларији у Опаљенику. Међутим, за време прославе 150. годишњице миланцанске школе, 25. јуна 1983. пронађен је надгробни споменик за више Нешковића, на неколико корака од миланцанске цркве, на јужној страни. На једној страни споменика уклесани су датуми смрти за оца, мајку и два брата владике Јање, који су ту и сахрањени: „1828 априла 28 Нешко; 1817 новембра 13 Анђелија; 1853 марта 15 Остоја; 1845 марта 8 Никодим“. Сви су датуми убележени по старом календару.

Јасно се види да је Остоја Нешковић рођен 1788. и да је умро 15. марта 1853. године (према старом календару). Живео је 65 година. Такође се види да је овде сахрањен, поред родитеља, и најмлађи Остојин брат, Никодим-Ника, који је живео 28 година.

Остоја Нешковић био је учесник и сведок многих догађаја између два српска устанка, а посебно за време другог и касније, све до 1834. године, односно до померања границе између Србије и Турске са Радаљева и Лисе на јаворске висове и припајања моравичког краја Србији. До те, 1834. године, читав крај и његово родно место припадали су Турској и налазили се у саставу сјеничке нахије.

Нешковић је волео борце за народна права и ценио њихову храброст, посебно Грома Милосављевића, јунака са виса Ђаве, и попа Дмитровића (Ђока Јованчевића), кога је кнез Милош поставио за капетана у моравичкој кнежини одмах после припајања моравичког краја Кнежевини Србији. За Остоју Нешковића и Ђока Јованчевића везана је и ова легенда:

„После пораза српске војске за време првог српског устанка, Турци су упадали у српска села и пљачкали Србе, па су онда одлазили преко Јавора. Било и већих чарки и сукоба између Срба и Турака. Ово мирно није могао да гледа Ђоко Јованчевић-Дми-

тровић, парох из Миланце. Дође једног дана код свог кума Остоје, брата владике Јање и, уместо поздрава, с врата викне:

— Кумо, је ли кум код куће?

— Јесте — одговори из куће кума.

— Млакни — де мало воде!

— А што ће ти то?

— Хоћу ово да скинем! — показујући руком на браду.

— А зашто, куме?

— Дозлогрдили ми турски зулуми. Хоћу слободно да се борим и да проливам крв. Земан дошо, ваља војевати!

Кад Остоја виде да нема шале, угреја воде и обрије кума Ђока.

Касније је Ђоко Јованчевић-Дмитровић гонио Турке по Старом Влаху и светио своје земљаке.“

Остоја Нешковић певао је песме уз гусле. Уз то, испевао је неколико песама, од којих су неке раније објављене, а друге су тек у последње време пронађене и сада се први пут јављају пред читаоцима. Зна се да је, у исто време, и владика Јања неке песме испевао, па је тешко одвојити и тачно означити: шта је створио Остоја, а шта владика Јања. Ипак пођимо редом, према догађајима, хронолошки, који су у песмама опевани...

## I

После пропасти првог српског устанка, Турци су желели да се свете Србима, посебно у крајевима које је Карађорђе за време свога војевања према Санцаку и Црној Гори освојио, односно ослободио, па су, после његовог повлачења и напуштања Србије и преласка преко Саве и Дунава, поново потпали под турску власт. Турци су и палили села, убијали људе, жене и децу, клали и терали стоку и на тај начин узвраћали Карађорђу и Србима за војевање преко Јавора. Тако је 1813. године око 2.000 Турака, махом Колацинаца и Кладничана, кренуло према данашњој Ивањици и реци Моравици. Громо Милосављевић из села Опаљеника, са тројицом другова, разбије читаву турску колону на вису Тави и натера Турке да се врате преко Јавора. Том приликом Милосављевић је командовао својим „војводама“ да једни крену са виса, други да „ударе“ са десне стране, а трећи — право по колони. Турци су се уплашили и почели да беже. Милосављевић је са својим друговима припуцао и убрзао повлачење Турака преко Јаво-

ра. Без жртава и проливане крви на српској страни, спашен је, тако, народ од пустошења и убијања. Громо Милосављевић је и касније војевао у овом делу Старох Влаха.

На месту борбе Грома Милосављевића и његова три друга против пет стотина јачег непријатеља Остоја Нешковић је подигао необичан споменик. На мермерној плочи од белог студеничког мермера, која је била укљештена између ступова велике букве, испод самог врха Ђаве, уклесани су стихови Остоје Нешковића. На једном месту, поред осталог, стоји:

*„Ја сам тада с њим у друштву био,  
Недељкову шешану носио.  
То му рече Нешковић Остоја  
из Миланце, желећи му покоја“.*

Из песме — епитафа види се да је Остоја Нешковић испевао ове стихове, јер се у њој помиње и његово име. Узалуд су била трагања да нешто више сазнамо о Неђељку, другу Грома Милосављевића. Ипак, једно је сигурно: ово је Нешковићева песма.

Пре педесетак година нестало је мермерне плоче. Тако су нестали и стихови епитафа. Захваљујући ангажовању и прикупљању реткости појединих љубитеља народног блага, сачувана је ова песма у бележницама и сада је објављујемо.<sup>5</sup>

## II

Од 1804. до 1813. године вођене су многобројне борбе, од којих је она на Кукутњици 1809. године имала и већи значај за Србе и за даљи ток догађаја. Тада су Срби потукли турску војску. О томе догађају певане су народне песме. За сада се зна за две, које је Вук Ст. Караџић унео у четврту књигу јуначких песама новијих времена.

О песми „Бој на Кукутњици“ Караџић је забележио: „Написмено ми је дао Марко, син попа Филипа, из нахије Пожешке из села Трнаве, о коме сам говорио у предговору к. I“.

Друга песма је „Спомен од боја на Кукутњици“. О њој је Вук Караџић записао: „Послао ми је преосветли господин Јоанићије Нешковић владика Ужички“.



Мада је владика Јања био веома образован и културан човек-члан Српског ученог друштва, финансијер градње школа и обнављања културно-историјских споменика и пријатељ са Петром II Петровићем Његошем, ипак се не може са сигурношћу тврдити да је ова песма дело владике Јање. Пре се може рећи да је песму испевао његов брат Остоја Нешковић, у родној Миланци, која је удаљена од места догађаја неколико часова хода. По свој прилици, владика Јања је песму само записао и послао је Вуку Ст. Карацићу.

Из саме песме се види да је настала за време владавине кнеза Михаила, јер су последњи стихови посвећени њему и Србији. Песник за кнеза Михаила тражи „од Бога срећу и здравље, а за Србе — и поштење“. Песма је први пут објављена 1862. године у Бечу, у четвртој књизи „Пјесме јуначке новијих времена о војевању за слободу“. Дакле, објављена је само неколико година после настанка и зато стихови нису углачани. Није познат разлог због чега је дата посвета, на крају. Ти последњи стихови, посвећени кнезу и Србији, немају скоро никакве органске везе са претходним: као да су накнадно испевани, прилепљени уз песму и постали њен завршетак. Напомињемо да песник Остоја није дочекао њено објављивање.

### III

Има неколико песама о буљубаши Рецу из Сјенице, који се припремао да удари на Србе, поткивао коња и говорио му шта ће све да уради и кога ће све да погуби од виђенијих Срба у долини Моравице, с друге стране планине Јавора. Он најпре помиње пола Дмитровића (Ђока Јованчевића) и Остоју Нешковића. Зна се да има неколико варијанти основне песме са овим мотивом и личностима. Неке од њих је испевао Остоја Нешковић, а друге његов брат Јанићије, владика Јања. Ипак, најновија испитивања и публиковање необјављених песама Вука Стефановића Карацића у четири књиге, 1973. године, тачно одређују песме једног и другог брата Нешковића. Владика Јања испевао је песме: „Владика Јанићије Нешковић“ и „Хвала буљубаше Реца“. Прва је објављена у календару „Таковац“ за 1867. годину под називом „О цркви и школи у Миланци“. Састоји се од 110 стихова. Песма „Хвала буљубаше Реца“ има сличан завршетак као друге песме о буљубаши Рецу.<sup>6</sup>

Песме „Буљубаша Рецо и поп Дмитровић“ (или „Устанак старовлашких Срба против Турака“) и „Поп Ђоко Цмиљанић и Реца Буљубаша“ испевао је Остоја Нешковић.<sup>7</sup> Она има 325 стихова и основна је песма. „Хвала Буљубаше Реца“ Јанићија Нешковића и „Поп Ђоко Цмиљанић и Реца Буљубаша“ Остоје Нешковића само су варијанте прве песме, која је најдужа и свеобухватна.

Варијанте су пуне сличности са основном песмом у почетним стиховима и, нарочито, у заједничком мотиву. Песма „Буљубаша Рецо и поп Дмитровић“ има сличан завршетак са песмом „Спомен од боја на Кукутњици“. Почетак основне песме гласи: „Коња кује једна потурица“, а варијанти: „Коња кује Рецо буљубаша“ и „Коња кује једно Туре силно“.

Остоја Нешковић је био труп у оку Турцима преко Јавора и у околини Сјенице и као народни песник, као певач и као борац. Ово се види у песми „Поп Ђоко Цмиљанић и Рецо Буљубаша“, где Рецо разговара са својим коњем и говори му куда ће све проћи и кога све на том путу пронаћи и погубити. Сићи ће и до Ивањице, а онда ће кренути уз Грабовицу, под зелене стене планине Мучња и стићи ће у Миланцу, где ће погубити попа Дмитровића-Мацара седара и Остоју седлара (Нешковића):

*„Одатле ћу мало унапредак,  
Ухватићу Мацара седара,  
С њим поредо Остоју седлара,  
Обојици повезати руке,  
Још Остоји језик извадити —  
Да не може пјесме опјевати  
и кауре на Турке бунити,  
Па тек онда одсећи им главе.“*

Није чудно што се буљубаша Рецо окупио на ову двојицу бораца из Миланце. Поп Ђоко Јованчевић-Дмитровић био је „главни стожер трајног покрета за ослобођење и присаједињење Старог Влаха Србији“. Кнез Милош га је 29. јуна 1833. године у Карановцу поставио за капетана моравичког у старовлашкој нахији. Остоја Нешковић је бунио народ на борбу певајући песме уз гусле. „Тако је Остоја припремао народ на спремност за борбу против насилника и подизао код народа морал“.

Песме о попу Дмитровићу и буљубаша Рецу, које су испевали Јанићије Нешковић и његов брат Остоја, настале су четрде-

сетих година XIX века, одмах после догађаја који су се одиграли у њиховом родном крају, односно после борби вођених у овом делу Старог Влаха за ослобођење и присаједињење Србије. Неке су први пут објављене шездесетих година XIX века, а неке Вук Ст. Карачић није уврстио у своје збирке.

#### IV

Испод епитафа у стиховима уклесаним на мермерној плочи са спољне стране миланџанске цркве, коју је владика Јања подигао на гробу својих родитеља 1853. године, пише: „Јоаникије Нешковић владика ужичко-шабачки“.

Његово име не треба схватити као потпис творца стихова, већ као именовање ктитора цркве и идеје о постављању мермерне плоче. Уосталом, на другом месту у цркви не постоји његово име уклесано као ктитора. А у том великом послу свакако је имао своју улогу. Сигурно је да је владика Јања поверио брату Остоји да мисли о лози и родослову Недовића и преточи их у стихове. Остоја Нешковић је био предодређен за ово, јер је познат у читавом крају као стваралац и певач народних песама уз гусле.

У стиховима (епитафу) поменута су сва деца Нешка Недовића и његове жене Анђелије која је била родом из познате фамилије Боторића из Опаљеника.<sup>8</sup> Под именом Иво, препознајемо будућег владика Јању-Јоаникија Нешковића. Имена деце су исписана на епитафу према рођењу.

Интересовање за народну песму и певање уз гусле пренело се са Остоје Нешковића на његове потомке — Василија и Божи-дара. Први је био надалеко познат као одличан певач уз гусле, а други је као учитељ у родном месту, а онда у Шумама и Приликама помагао гусларе. Посебно је волео ђаке који су код својих кућа научили да певају уз гусле.<sup>9</sup>

#### БОЈ НА ВИСУ ЂАВИ

*Овде Громо Колашинце разби  
С четворицом — две хиљаде надби,  
Који су малој Моравици пошли,  
Све палећи, но натраг не дошли.  
Многе Громо ту Турке растави  
И са црном земљом их састави*

*Да не иду ни тамо ни амо  
Ни да кажу шта је било вамо.  
Ја сам тада с њим у друштву био  
Недељкову шешану носио.  
То му рече Нешковић Остоја  
Из Миланце, желећи му покоја.*

(Стихови уклесани на мермерној плочи која се налазила на брду Ђави)

## СПОМЕН ОД БОЈА НА КУКУТЊИЦИ

Закукале до три кукавице  
 У Староме Влаху јуначкоме  
 По Крстову дану јесењему:  
 Једна кука с Мучња кршевита,  
 Друга кука с ломна Златибора,  
 Трећа кука с брда Кукутњице;  
 То не биле до три кукавице,  
 Већ то биле три Старовлашанке,  
 Свакој има седамдесет љета.  
 Овако су старе бесједиле:  
 „Чујете ли, Срби Старовласи,  
 Већ имаде педесет година,  
 Три, четири више претуриле,  
 Од времена у тога земана,  
 Откад клети ударише Турци,  
 Скопљак-паша од Босне камене  
 Са Ше-агом из Нове Вароши.  
 Тад Стари Влах они похараше,  
 Похараше, па и попалише,  
 Попалише, па и поробише,  
 Много робља српско поведоше,  
 Поведоше Босни каменој,  
 Да им служи буле и кадуне.  
 Но Бог даде и Богородица,  
 Те стигоше три српске војводе  
 Од Ужица и од Златибора  
 Са својижех до хиљаду друга:  
 Прво бјеше Милош Обреновић  
 Са два друга-два сокола сива,  
 Са Дринчићем и Јован-Мићићем;  
 Друго бјеше Старовлах Максиме  
 С јунацима Старовлашанима;  
 Треће бјеше Мутап, сиви соко,  
 С Новачићем и Драгачевцима.  
 Ту војводе пристигоше Турке  
 Испод кршна брда Кукутњице  
 Код Чепова и код Бјелуше;  
 Ал' свак Србин не има оружја  
 Да се може са Турцима бити  
 И да може мегдан дијелити.  
 Онда рече Милош Обреновић:  
 „Срби браћо, којсте без оружја,  
 Потрчите брду Кукутњици,  
 Па из крша удрите стјенама  
 Баш управо у турску ордију“.  
 А војводе ударише с дружином,  
 Бише Турке прахом и оловом,  
 Чегир' сага мегдан дијелише.  
 Србима је срећа помагала,  
 Кукутњицу магла притиснула  
 До Катића, јуначког гнијезда,  
 Па не знаду ниги виде Турци

Откуд Срби бију из пушака,  
 Откуда ли други са камењем.  
 Кад се Турци видеше на муци,  
 Плећи даше, бјежати сташе.  
 Испод Мучња, зелене планине,  
 Право бјеже Увцу валовноме.  
 За њима се Срби натуррише,  
 Три, четири ћераше их сата  
 До Увачког моста великога.  
 Па се отале Срби повратише,  
 Српско робље одмах отпустише  
 Од Турака које су отели.  
 Свако оде своје завичају.  
 Срби Турке ће су пристизали,  
 Тина су им главе одс'јецали:  
 На Пресјеци, брду вјетровиту,  
 И сада се Турско гробље зове,  
 Ђе су тада Турци изгинули.  
 Тад' војводе плијен повратише,  
 Што би чије, сваки оћераше,  
 И односе који што познаде,  
 Тад Турака ту доста погибе,  
 А и више рана их допаде,  
 Па и паша рана допануо  
 Од јунака војводе Милоша,  
 Десну руку у лијевој носи.  
 Још овако старе бјеседјаху,  
 И Србима редом казиваху,  
 Кад је који јунак преминуо,  
 Кад је који и на коме мјесту,  
 Ђе почину и ће који оста:  
 „Војводе су све те преминуле,  
 Преминуле, па и починуле;  
 Неки прије а неки послје:  
 Погибе нам Новачић војвода  
 Код крвавог шанца Делиграда  
 Све бранећи Србе од Турака.  
 Премину нам Мутапе Лазаре  
 Више Чачка украј Драгачева.  
 Њему бјеху ране додијале,  
 Којијех је јунак допануо  
 На Сјеници и на Пријепољу,  
 На Лозници и на Делиграду.  
 Погибе нам Дриничићу војвода  
 Украј Дрине на равноме Дубљу  
 Отимљући шанца од Турака.  
 Премину нам војвода Максиме  
 У питомој земљи Шумадији  
 Код лијепа мјеста Крагујевца  
 У малену селу Јаружници.  
 И њему су ране додијале,  
 Којијех је јунак допануо

На ономе ломну Златибору,  
Муртеници и на Косатици.  
Он погуби пет турских катила  
Пет катила Бјелобрковића;  
Хеј невјеро, ниђе те не било!  
Јер погуби Мићића Јована  
У проклетој Вранчевића кули  
Крај Тимока више Гургусовца“.  
Још овако старе бесједаху:  
И с планина ’вако нарицаху:  
„Ев’ ово су јади поврх јада:  
Премину нам господар Милошу

У ономе стојну Биограду  
О Крстову дану јесењему.  
Сад овако Срби да речемо:  
„Бог да прости господар — Милоша!  
Он је српску земљу освојио,  
Од зулума турског избавио  
Од Дунава до Рашке студене  
И до Увца, воде каловите,  
од запада до валовне Дрине.  
Бог да живи књаза Михаила!  
Нек му Бог да и срећу и здравље,  
А Србима слогу и поштење!“

БУЉУБАША РЕЦО И  
ПОП ДМИТРОВИЋ

Коња кује једна потурица,  
По имену буљубаша Рецо,  
У Ситници, пољу широкоме.  
Пред бијелим царевием градом,  
Коња кује, дебела мркова,  
Ксма кује, коњ му подскакује.  
Оштро Турчин коњу подвизује:  
„Дур, мркове, изјели те вуци  
Код џамије ће клањају Турци!  
Не кујем те брату у сватове,  
Ни те кујем сестри у походе,  
Ни те кујем под моју ћевојку,  
Већ те кујем на попову војску,  
На курвића попа Дмитровића!  
Рано ћемо сјутра полазити,  
Двије горе сњежне прелазити,  
Јаворову и гору Кобиљу  
Док сиђемо у Ерчеге равне,  
Код бијела Јовићева двора  
И код чиче Николице Чола —  
Ту казују краљеву иштиру,  
Па ћу звати четир’ буљубаше  
Да једемо краљеву иштиру.  
Отле ћемо доље низ нахију,  
Док сиђемо у село Братљево,  
До старог Аврам’ Парезана  
И његова брата Богосава,  
Аврам ће нам бити у помоћи.  
Отле ћемо низ воду Ношницу,  
Док сиђемо до на Моравицу,  
Код бијела Чавићева ана,  
Ту ћу наћи попа Дмитровића,  
Па ћу њега жива уватити,  
Бијеле му савезати руке  
Па му русу одсијећи главу  
И послати на град у Сјеницу.  
Отле ћемо мало унапредак,

Уватили Василија Кушића,  
Бијеле му савезати руке  
И његову осијећи главу  
И скинути зелену доламу,  
Па послати мом најмлађем сину  
Да је носи Туре по пазару,  
Да не дера влашче по шевару.  
Отле ћемо мало унапредак,  
Уватили Лазара Пивљака  
И обје му осијећи руке  
Да не квари он по’ старост Турке,  
Па и то ми доста бити неће,  
И њему ћу осијећи главу.  
Па отале мало унапредак,  
Уватићу Дешић’ Јеремију,  
Бијеле му савезати руке,  
Русу ћу му одсијећи главу,  
Однијети на Сјеницу града  
Да се чуди мало и велико  
Кака јесте на влашчету глава.  
Отле ћу опет унапредак,  
Уватићу још Петра Скитнића —  
Јесам чуо и кажу ми људи,  
Све се скита и за Турке пита,  
Добро може пушком погодити —  
Обе ћу му очи извадити  
И осијећи оба двије руке  
Да не може пушком погодити  
Ни из воде рибу извадити.  
Отале ћу преко Моравице  
Ка бијелој Немањића цркви,  
Уватићу кнеза Караклају,  
Скинућу му црвене чакшире,  
Па их дати буљубаши Јусу,  
Још га турит’ код бијеле цркве  
На злогова коца попривијек,  
Нек’ се чуди мало и велико.

Отале ћу опет уз планину,  
 Испод Мучња, зелене стијене,  
 Да уватим Остоју седлара,  
 С друге стране Маџара сердара,  
 Обојици одсијећи ћу руке  
 И турићу на велике муке.  
 Још Остоји језик одсијећи  
 Да не може пјесне запјевати  
 И кауре на Турке дизати,  
 Па тек онда осјећ, ћу им главе.  
 А отале опет уз планину  
 До под Јавор, сњежану планину,  
 Да уватим буљубашу Рема,  
 Тврдо ћу му савезати руке,  
 И његову посијећи главу  
 И скинути зелену доламу  
 Послати је најстаријем сину,  
 Нек је носи Туре по пазару,  
 Да не дере влашче по омару,  
 Узеће му вранца од мегдана,  
 Послаћу га сину Арадину,  
 Нека јаше Туре по пазару,  
 Да га влашче по гори не ломи.“  
 То зачуле аге Сјеничани  
 И остале друге потурице,  
 Па тако су аге бесједиле:  
 „Бре, аверим, буљубаша Реџо,  
 Ако уватиш попа Дмитрова,  
 Доведи га жива у Сјеницу  
 Да га виде аге Сјеничани,  
 Биће тебе, Реџо, муштулука  
 Од нашије ага сјеничански,  
 Од свакога по десет дуката,  
 Сам ће паша стотину ти дати!“  
 Кад то чуо буљубаша Реџо,  
 У Турчину срце заштрело,  
 Ни прси му токе закуцаше,  
 Сједе Туре ситну књигу писат’.  
 Једну шиље селу Камшици  
 На кољено Ујкан-буљубаши:  
 „Сив соколе, Ујкан-буљубаша,  
 Ти покупи твоје Камшичане,  
 Поведи у Ерчеге равне,  
 Ту имаде краљева иштира,  
 Јести ћемо краљеву иштиру!“  
 Ту послао, другу књигу пише,  
 Па је шиље у Кладницу равну,  
 У Кладницу буљубаши Јусу:  
 „О Турчине, буљубаша Јусо,  
 Ти покупи твоје Кладничане,  
 Поведи их у Ерчеге равне,  
 Ту имаде краљева иштира,  
 Да једемо краљеву иштиру!“

Ту послао, другу ситну пише,  
 Пак је шаље у Урсуле Мушу:  
 „О Турчине, Урсуљанин-Мушо,  
 Ти покупи твоје Урсуљане,  
 Поведи их у Ерчеге равне,  
 Ту имаде краљева иштира,  
 Да једемо краљеву иштиру!“  
 Па четврту ситну књигу пише,  
 Пак је шаље буљубаша-Јусу:  
 „О Турчине Брничанин-Јусо,  
 Ти покупи твоје Брничане,  
 Поведи их у Ерчеге равне,  
 Ту имаде краљева иштира,  
 Да једемо краљеву иштиру!“  
 Пак сам Реџо на ноге устаде  
 И покупи своје Сјеничане,  
 Павалише селу Ерчегам  
 Буљубаше са четири стране,  
 А и пети буљубаша Реџо.  
 Мисли Реџо то нико не чује,  
 А то чуло младо Ерчеганче,  
 Па имену Јован Јездимиров,  
 Па то Јован и слуша и гледа  
 Како Реџо књиге расписује,  
 Удари се ногом у стражњицу,  
 Пак отрча чак на Моравицу,  
 Ни казује попу Дмитровићу  
 По истини све како је чуо.  
 Кад то чуше турске буљубаше  
 И од Реџа сви књиге примише,  
 Сваки своју покупи дружинку,  
 Сваки грчи селу Ерчегам;  
 Код бијела Јовићева двора  
 Систаше се сви пет буљубаша.  
 Отале се Турци подигоше,  
 Отидоше у Братљево кнезу,  
 Ту их кнеже добро дочекао,  
 Пак растури Турке по конаку,  
 По тројицу и по четворицу,  
 По петину и по деветину  
 Да је њима боље на конаку.  
 Ту су Турци конач коначили,  
 Па кад свану и сунце ограну,  
 Зове Реџо кнеза Парезана:  
 „Копилане, кнеже Парезане  
 Зваћеш мене рају на предају  
 И још ћеш ми дати прагиоце  
 До малена села Комадина,  
 Да ја идем тамо под планину,  
 Те их тамо рају да предајем!“  
 Када чуо попе Дмитровићу,  
 А он пише Маџару сердару  
 Нека викне Остоју седлара,

А Остоја Баторовић Мирчету,  
 Нек' да абер на четири стране,  
 Нек' да абер Мучњу кршевиту  
 И Јавору, високој планини,  
 Нек' позове Рема буљубашу  
 И остале сиве соколове.  
 Поп позива сву своју дружину:  
 По имену Васиља Кушића,  
 И до њега Лазара Пивљака,  
 До Лазара Дешић' Јеремију,  
 И до њега Филип' Караклају,  
 До Вилипа Петра (Скитнићева),  
 (Што сеуд скита,) а за Турке пита,  
 Свуда тражи буљубашу Реца.  
 Овако им попе говораше:  
 „Јесте л' чули, моји соколови,  
 Ђе су нама Турци ударили,  
 Зашао је Рецо низ нахију,  
 Те он зове рају на предају,  
 Но спремајте коње и оружје  
 Да идемо Рецу у сретање,  
 Да питамо куда је пошао!“  
 Кад то чуше српски соколови,  
 Сваки ита к' ану Моравици,  
 Сваки ита и за попа пита,  
 А поп викну својега сеиза,  
 По имену Петра Тапаљивцу:  
 „Опреми ми дебела дората,  
 Сва је мене на скупу дружина!“  
 Отале се сложено подигоше,  
 Отидоше друмом уз планину.  
 Кад бијају уз Црвену гору,  
 Нема вјетра, а планина јечи.  
 Ту се попе мало уплашио,  
 Он мишљаше Рецо буљубаша;  
 Не бијаше Рецо буљубаша,  
 Но бијаше Маџаре сердаре  
 И са шњиме Остоја седларе,  
 Са Остојом Мирчета Батора,  
 Са Батором Ремо буљубаша,  
 А са шњиме тридес' коњаника.  
 То је попу врло мило било,  
 Руже шире, пак се у лице љубе,  
 Питају се за јуначко здравље.  
 Ту је попе добро разабрао  
 Ђе је дош'о Рецо у Братљево  
 Код старог књеза Парезана,  
 Па отале сложено отидоше,  
 Отидоше у Братљево кнезу;  
 Сва се сила у Братљево збила  
 Више двора кнеза Парезана.  
 Ту је попе с војском заноћио,  
 По ујутру кад је освануо,

Он призива кнеза Парезана:  
 „Парезане, весела ти мајка,  
 Кудије си Турке испратио —  
 Видиш, болак, ђе си погинуо!“  
 Кад то зачу дели Радивојша,  
 Он потеже племенита ножа,  
 Доиста га погубити шћаше.  
 Проговоре кнеже Парезане:  
 „Немој, попе, ако Бога знадеш,  
 Казаћу ти кудије су Турци —  
 Ту су јуче осванули били,  
 Па отишли тамо под планину  
 У малено село Комадине!“  
 Кад то зачу попе Дмитровићу,  
 Он окрену са својом дружином,  
 Управ оде до у Комадине —  
 У том селу Турци заноћили,  
 А бијаше Рецо заноћио  
 Код старог Филипа (Лишенања).  
 Ујутру је Рецо поранио,  
 Па дозива свога барјактара,  
 Барјактару чудан санак каже  
 Што уснио Рецо буљубаша —  
 Ђе лећају црни гавранови,  
 А за њима сиви соколови;  
 Бог ће дати да ће добро бити:  
 „Но изиђи пред бијеле дворе,  
 Те погледај на четири стране!“  
 Изиђе му лако барјактарче,  
 Те погледа на четири стране;  
 Кад погледа брду Косовици,  
 Косовицу војска притиснула.  
 Кад то виђе младо барјактарче,  
 Ет, око се буљубаша врати:  
 „Буљубаша, весела ти мајка,  
 Сада на нас власи ударише,  
 Ето на нас попа Дмитровића  
 Са његовом силовитом војском!“  
 Кад то зачу Рецо буљубаша,  
 А он скочи на ноге јуначке,  
 Па он викну сву своју дружину:  
 „Видите ли, Турци соколови,  
 Кад би сада ми имали крила,  
 Не би перје изијело месо,  
 А камоли изијети главе —  
 Куда ћемо, бјеж'те да бјежимо!“  
 Ту доиста шћаше да побјегне,  
 Но му попе бјежати не даде,  
 Опколи га са четири стране,  
 Онда зову Реца буљубашу  
 Са четири своје буљубаше.  
 Изиђе им Рецо буљубаша,  
 Изиђоше, па се састадоше,

Стаде њему попе говорити:  
 „Море, Рецо, ко те је послао,  
 Чи'м изуном по нахији одаш  
 Са четири твоје буљубаше,  
 Са толико твојијех сејмена?“  
 Па говори попе Дмитровићу:  
 „Да Бог живи нашега султана,  
 Српску земљу нам је поклатио,  
 Поклатио господар-Милошу!  
 Добро знадеш, Рецо буљубаша,  
 Више нема паша ни субаша,  
 Нити има глоба ни биједа  
 Као што су досадање биле!“  
 Одговара Рецо буљубаша:  
 „Чу ли мене, попе Дмитровићу,  
 Мене јесу аге преварили,  
 Сјеничани Турци и бегови  
 Да ја зовем рају на предају!“  
 Говори му попе Дмитровићу:  
 „Сад одлази, буљубаша Рецо!

Ако оћеш да се не кавжимо,  
 Не дуљи-де више лакрдију!“  
 Бесједи му Рецо буљубаша:  
 „Молим тебе, попе Дмитровићу,  
 Да ил копак идем у Глеђицу!“  
 Ал' говори Остоја седларе:  
 „Рано ти је, можеш у Сјеницу!“  
 Па с' отале Турци подиглоше,  
 Са Србима те се раздвојише  
 И срамотно Сјеници одоше,  
 Пријећоше на Јавор планину,  
 Како тај дан, тако и данаске,  
 Већ им не би повратишта амо.  
 Вала Богу и Богородици,  
 Бог да прости господар-Милоша,  
 Ком не бјеше ниђе срећа лоша!  
 Бог да живи књаза Михаила,  
 Нек' му Бог да и срећу и здравље,  
 А Србима слогу и поштење!

#### ПОП БОКО ЦМИЉАНИЋ И РЕЦА БУЉУГБАША

Коња кује Рецо буљубаша,  
 Коња кује у граду Сјеници,  
 Коња кује, коњ му подскакује.  
 Ал' бесједи Рецо буљубаша:  
 „Дура, доро, појели те вуци,  
 Не кујем те да те препродајем,  
 Нит' те кујем брату у сватове  
 Нит' те кујем за цареву војску'  
 Веће, море, хоћу да путујем,  
 Да, путујем шеру Митровици,  
 Да ухватим попа Цмиљанића,  
 Да доведем ка граду Сјеници,  
 Да објесим граду на капији —  
 Нека виде аге Сјеничани,  
 Нека виде шта сам учинио!“  
 Кад то чуо попе Цмиљанићу,  
 Кад је чуо шта му Турчин прети,  
 Он овако Реци поручио:  
 „Чујеш, море, Рецо буљубаша,

Ја сам готов да мегдан дјелимо,  
 Да дјелимо мегдан на видуку —  
 Нека види и старо и младо  
 Какова се два јунака бију!  
 Само велим и Богом те кунем,  
 Које, држим, да је свима творац,  
 Да не буде какве пријеваре;  
 А ја ти се Богом живим кунем  
 И законом српским и причешћем  
 Да у боју криво чинит нећу;  
 А ти, Рецо, мени се закуни  
 По закону турског алкорана,  
 Ја ћу твојој вјероват' заклетви,  
 Па ондака, Рецо буљубаша,  
 Дје год хоћеш мегдан да дјелимо,  
 Да нам жао на срцу не буде —  
 Нек се прича па и приховиједа,  
 Како попе с Турком бој подјели!“

#### ЕПИТАФ НА МИЛАНЦАНСКОЈ ЦРКВИ

Слуга божја, Нешко Недовићу,  
 Старовлаше, старином Никшића,  
 Ту постану па ту и почину.  
 По свету си доста труда им'о  
 Учећ' књигу божанствену свуда.

Студеницу и светог краља  
 Три пут служи, нека му је слава,  
 Ти нам с књигом беше у помоћи.  
 Слуга с' био под зулум Турчина  
 Кад с' избављо од нужде Србина,



НАРОДНИ ПЕСНИК ОСТОЈА НЕШКОВИЋ

*Јер Турцима знаше доказати  
Кад би био Срба избавити.  
Седам роди са Анђелијом сина  
Михаила, Остоју и Сима,  
Јова, Ива, Рада па и Нишу,*

*Неру, Гошу и најмлађег Тошу.  
Седамдесет осам поживео лета,  
Па с' пресели са овога света.  
С Анђелијом у рају се дружи;  
Нек му с овде летурђија служи.*

ЈОАНИКИЈЕ НЕШКОВИЋ ВЛАДИ-  
КА УЖИЧКО-ШАБАЧКИ

(Епитаф уклесан на плочи од белог студеничког мермера на миланџанској цркви, с јужне стране, на спољњем зиду)

## НАПОМЕНЕ

1. Милан Ђ. Милићевић, „Кнежевина Србија“, II, Београд, 1888, стр. 602—605.
2. Михаило Гавриловић, „Милош Обреновић“, I, стр. 298—299.
3. Милован Ристић, „Стари Влах“, „Туристичка штампа“, Београд, 1963, стр. 298.
4. У трагању су ми помогли: Момчило Нешковић, пољопривредник из Миланце, Маринко Стаменић, пољопривредник из Миланце, Мирко Стаменић, правник из Ивањице, и Милан Главинић, шеф Месне канцеларије у Опаљенику.
5. Забележила Емилија Мила Радивојевић, професор из Чачка.
6. Живомир Младеновић, „Рукописи народних песама Вукове збирке и њихово издавање“, САНУ, Београд, 1973. страна CCLXXIII.
7. Исто, само стр. CCLXXV.
8. Милован Ристић, н. д, стр. 298.
9. Љубомир Марковић, „Миланџанска школа“, Настава и васпитање“, 5—6, 1959.

Др ЈАРОСЛАВ ДАШИЋ

### СТЕЧАЈИ РАДЊИ У ЧАЧКУ У ВРЕМЕ ЕКОНОМСКЕ КРИЗЕ ОД 1929. ДО 1933. ГОДИНЕ

Привредна структура Чачка се нарочито мењала двадесетих година XX века. До тог периода био је веома изражен развој занатства и трговине са угоститељством. Од тада занатство све више почиње да уступа место индустрији. Од Парне пиваре, као најстаријег индустријског капацитета, преко млинске и цигларско-препарске индустрије, дошло се до савремених производних капацитета. Занатство се, нарочито ситно, и поред тога, доста задржало и бележило извесне резултате у привредној активности. Оно је још увек било доста заступљено у предвечерје економске кризе. Економске и политичке тешкоће, налетом економске кризе, нису мимоишле град Чачак. Привредни ентузијазам био је у многоме успорен смањењем кредитних потенцијала банака, опадањем привредне активности у индустрији и другим делатностима, повећањем земљорадничких дугова, смањењем штедних улога у чачанским банкама, опадањем промета робе и услуга, повећањем броја незапослених. У тој изненадној кризној лавини највише су страдале ситне знатлије и трговци, који нису имали финансијске резерве да амортизују настале потресе. Њихове радње су под ударима поверилаца, најчешће банака, преко ноћи нестајале као да их неки ураган

однео. Иза тога би остале, најчешће, бројне незбринуте породице бивших власника и радника. Они су тада постајали једно исто — понуђачи своје радне снаге. Неки нису могли психички да издрже ове потресе, па су сами окончавали свој живот.

У доба економске кризе од 1929. до 1933. године сваког дана дешавали су се стечајеви радњи. Није се знало када ће која отићи под стечај. Њихови власници су се, до последњег тренутка, борили да продају своју робу, да из остварених прихода подмирују своје обавезе према добављачима или кредиторима — банкама. Чим би повериоци видели да обвезник касни у извршавању обавеза или да није више у стању да враћа кредите, а посебно ако их је било више, они би одмах тражили попис имовине и покретање стечајног поступка — да се што пре обештете, тежећи да добију што већи колач од стечајне масе. На пријаву поверилаца, представници тадашњих власти би изненада упадали у радњу и почели вршити попис имовине, а потом би она црвеним воском била запечаћена до дана лицитације. У прво време сваки стечајни поступак у граду скретао је пажњу грађана и постајао догађај дана. Међутим, како се заштравала економска криза, стечајеви трговаца, угоститеља и занатлија били су свакодневна појава, која више није представљала никакво изненађење.

Уочи економске кризе 1929. године, на основу пописа пореских органа, утврђен је у Чачку овај број радњи:<sup>1</sup>

Ред. број	Назив	Број радњи	Број власника-ортака	Намештеника	Свега 4+5
1	2	3	4	5	6
I Трговина					
1.	трговинске радње, ману-фактурне и остале	49	55	44	99
2.	извозника	6	6	7	13
3.	пиљари	3	3	—	3
4.	колонијал-бакали	51	52	25	77
5.	дашчаре-грађ. материјал	3	3	1	4
6.	вунари	1	1	—	1
Свега:		113	120	77	197

СТЕЧАЈИ РАДЊИ У ЧАЧКУ У ВРЕМЕНУ ЕКОНОМСКЕ КРИЗЕ ОД 1929. ДО 1933. ГОДИНЕ

Биле су четири трговинске радње са три и више радника. За њих се може рећи да је било више учешћа најамног, а мање личног рада власника радњи. На преосталих 109 радњи долазило је просечно 0,60 намештеника по једној, што говори да се радило о претежно личном раду власника.

1	2	3	4	5	6
<b>II Угоститељство</b>					
1. хотел „Крен“ (14 двокр. соба и 160—170 седишта у ресторану)		1	1	8	9
2. хотел „Касина“ (11 двокр. соба и око 200 седишта у ресторану)		1	1	5	6
3. хотел „Русија“ (4—5 двок. соба са 80—100 седишта у ресторану)		1	1	3	4
4. хотел „Париз“ (10 двок. соба и око 150—200 седишта у ресторану)		1	1	6	7
5. хотел „Лазовић“ (8 двок. соба и око 200 седишта у ресторану)		1	1	4	5
6. кафана	43	43	18		61
7. бифеа	3	3	—		3
8. народних кујни	2	2	—		2
9. бозација	2	2	1		3
10. посластичара	1	1	—		1
11. ракиција-подрумара	7	7	—		7
<b>Свега:</b>		<b>63</b>	<b>63</b>	<b>45</b>	<b>108</b>

У угоститељству, од укупног броја радњи, седам је запошљавало по три или више радника, односно укупно 30 намештеника, што указује да се, за то време, радило о крупнијим угоститељским објектима. Преосталих 56 радњи запошљавало је 15 радника или 0,27 намештеника по једној. Произилази да се радило са великим учешћем личног рада власника радњи.

1	2	3	4	5	6
III Занатство					
1. кројача		5	6	—	6
2. пекара		28	29	16	45
3. воскара — књижара		9	9	5	14
4. обућара		14	14	11	25
5. бојација		2	2	—	2
6. грнчара		3	3	—	3
7. бравара		3	4	6	10
8. столара		7	7	3	10
9. ковача		2	2	1	3
10. каменорезаца		2	2	—	2
11. опанчара		28	29	12	41
12. пушкара		1	1	—	1
13. зидара — предузимача		3	3	—	3
14. кожара		2	2	—	2
15. казанџија		1	1	—	1
16. радионице шешира		1	2	—	2
17. поткивача		1	1	—	1
18. сарача		5	5	—	5
19. касапа		13	13	2	15
20. лимара		4	4	3	7
21. абација		9	9	6	15
22. бербера		8	8	3	11
23. јорганџија		1	1	—	1
24. штампари		1	1	—	1
25. пинтери		2	2	—	2
26. фотографи		2	2	—	2
27. кобасичари		1	1	—	1
28. папуџије		1	1	2	3
29. часовничари — сајџије		3	3	2	5
30. модне радње		2	2	—	2
31. колари		2	2	2	4
32. кожари		1	1	1	2
Свега:		167	172	75	247

СТЕЧАЈИ РАДЊИ У ЧАЧКУ У ВРЕМЕНУ ЕКОНОМСКЕ КРИЗЕ ОД 1929. ДО 1933. ГОДИНЕ

Од укупног броја радњи, пет, или три одсто, запошљавало је три и више радника, што значи да је код ових радњи било мање учешће рада власника, а више најамног рада. У преостале 162 радње било је запослено 75, или 0,46 намештеника по једној, уз велико учешће личног рада власника.

1	2	3	4	5	6
IV Остале радње					
1. апотеке — дрогерије		3	3	2	5
2. зубни техничари		1	1	—	1
3. адвокати		7	7	—	7
4. доктори — лекари		6	6	—	6
	Свега:	17	17	2	19

1	2	3	4	5	6
V Занатске задруге					
1. Столарска задруга „Будућност“		1		10	10
2. Браварска задруга		1		8	8
3. Млекарска задруга		1		4	4
	Свега:	3		22	22

Произилази да је у Чачку уочи економске кризе било 363 радње, у чему трговина учествује са 31, угоститељство 17, занатство са 46 одсто, задруге са један и остале радње са пет одсто.

У свим радњама било је запослено 199 намештеника, највише у трговини и занатству. Укупно је 593 намештеника и власника радњи било ангажовано у овим привредним делатностима. Међутим, тада је било ангажовано и 250 радника на изградњи војне артиљеријске касарне.<sup>2</sup> Радило се о овом и сличним пословима који су били повремениг карактера. Није познато да ли су, и колико, ангажовани радници на овом објекту били са овог подручја. Може се претпоставити да је изванредан део био и са стране, с обзиром да

је извођач организовао смештај и исхрану у близини градилишта. Овакви и слични послови у време економске кризе, били су веома значајни за привреду Чачка, пошто се радило о инвестиционој потрошњи и ангажовању финансијских средстава за разне набавке и на овдашњем локалном тржишту.

Поређења ради, интересантно је навести податке из једног извештаја, упућеног Министарству трговине и индустрије, да је у Чачку 1927. године било 319 занатлија, 291 калфа и 255 шегрта.<sup>3</sup> Сигурно, један број ових занатлија нашао је место у индустрији, која је била у успону тих година. На основу ових података може да се тврди да су трговци и занатлије мање пријавили запослених намештеника 1929. године. Без обзира на ово, морамо остати при званичним подацима, добијеним приликом пописа, који, без обзира на нека оступања, указује на одређене законитости у развоју занатства, што је за ово истраживање веома значајно.

Подаци указују да се радило у већини о ситносопственичкој трговини и занатству, које, услед уситњености и немања резервних средстава, није лако могло да се одупре налетима економске кризе. Почетком тридесетих година највеће осцилације су биле у трговини и занатству. У периоду од 1930. до 1935. у Чачку је одјављено 148 радњи: занатлијских — 51 (од чега: опанчарских и обућарских 19, абаџијских — три, пекарских — шест, и осталих — 23), трговачких — 73 (од којих: колонијално-бакалских — 29), извозничких — шест и осталих 38, угоститељских 24 (од којих: 20 кафана, три бифеа и један хотел).<sup>4</sup>

Број стечаја непрекидно је растао. Сматра се да је 1932. године био највећи. Тада је у јулу 40, а у августу 37 радњи отишло под стечај, Принудних поравнања било је 46 у јулу и 96 у августу 1932. године.<sup>5</sup> У време економске кризе пропале су и неке задруге: Прва обућарска и Браварска.<sup>6</sup> Многи бизиси власници нису били више у стању да отворе радње. Само је некима успевало да отворе неку кафану или, најчешће, бифе.

Ситно занатство је пропадало и под ударцима индустријске конкуренције. Тада су највише били погођени обућари и опанчари — ниским ценама „Батине“ обуће. Занатлије су се против нелојалне конкуренције бориле разним средствима: зборовима радника, штрајковима, петицијама, демолирањем радњи. Са занатске конференције августа 1934. године упућена је резолуција чачанској општини и свима надлежнима са захтевом за сузбијање конкуренције „Бате“: „Док обућари плаћају држави порез 34,4 милиона динара, „Бата“



за своје 138 продавнице у земљи плаћа само 163.322 динара иако је његова продукција обуће у Југославији већа него продукција свих обућара. Праведнијим оптерећењем „Бате“, а према продукцији његовој престаће велика конкуренција, и, обућарима би се оптерећење могло смањити“.<sup>7</sup>

Обућари и опанчари су 10. фебруара 1936. године ступили у тродневни штрајк против фирме „Бата“. На свим радњама излепљене су плакате, на којима се каже да се штрајкује против „Бате“.<sup>8</sup> Било је неколико случајева демолирања „Батине“ филијале.

У то време Банска управа Дринске бановине из Сарајева упозорава среске начелнике о учесталом разбијању излога на продавницама обуће „Бата“ и тражи да се кривци одмах пронађу и подвргну законској одговорности.<sup>9</sup> У вези са овим налогом, командир градске страже у Чачку обавештава Градско поглаварство да нису могли пронаћи лице које прави овакве изгреде.<sup>10</sup>

Са збора кожарско — прерађивачких мајстора и радника захтева се од градоначелника и Градског већа да сву обућу и опанке увезену у Чачак оптерете:

- гумену обућу — са 15 динара по килограму,
- кожну обућу, мушку и женску — 25 динара по пару, и
- дечију обућу — са 15 динара по пару.

Тражено је да се израде маркице трошаринске и да се лепе на сваки пар обуће који се увезе — „да неби било шверца, јер је примећено да је под ранијом општинском управом било и тога“.<sup>11</sup> На једном збору занатлијских радника речено је да ће чачански обућари затворити своје радње, а забранити народу да купује фабричку робу, уз напомену — да радници у Чачку умиру од туберкулозе, да од опстанка обућара зависи опстанак других занатлија, које капитал систематски гуши. Какво је било стање, казује податак да је у 1926. било 24, а у 1934. години само пет радњи. На овом збору такође је наглашено да се стављају забране на бедне имовине и да ће једног дана све занатлије бити радници али без посла, пролетери.<sup>12</sup>

Чачанско трговачко удружење указује Суду општине чачанске да је више њихових чланова, нарочито извозника, тражило да се стане на пут трговцима са стране-да не откупљују непосредно производе, као што су шљиве, јабуке, сир, кајмак и друго: „Молимо Суд општине да овом злу по наше трговце станете на пут јер суд и сам види данашњу тешку пословну кризу па ако се још пуште странци да у време сезоне сви овди обављају послове како ко хоће онда ће свакако наши трговци доћи у тежак положај“.<sup>13</sup>

Удружење угоститеља такође сагледава сву тежину и последице економске кризе. Оно указује да у Чачку има довољно угоститељских радњи и тражи да се не даје повољно мишљење за отварање нових, нарочито оним лицима којима то није професија, јер је било таквих појава. Тражило се да се забрани рад новоотвореним радњама које нису испуњавале све услове, „јер ако се неби забраниле, онда би се морали затворити правни локали који су потребни месту и околини, што је то већ почело да се ради, на пример затворен је хотел „Лазовић“, пивнице „Белви“ и „Луковић“, што се сматрају као најбољи локали у месту, с обзиром и на упослење особља у радњама и њихових породица, који сваким даном остају без посла и падају на терет општине“.<sup>14</sup> Без сумње, угоститељство је било у веома тешкој ситуацији. Гостију је било све мање. Тада је „Чачански глас“ писао: „Хотели и кафане пусте, људи као без главе од кризе... Газда хотела... броји по кога госта који ништа не пије. Пушком да га гађа, никога да наиђе, или, да плива по сали, нико да проспе мало алкохола. Примаш тек реда ради почне, али је и виолина у кризи, само цилика“.<sup>15</sup>

Исто тако, 12 месара својом петицијом тражи од општине да се смањи општинска аренда са 0,80 на 0,60 динара по једном килограму меса. Наводећи све тешкоће са којима се суочавају, они кажу: „Бива врло често да појединци док исплате: аренду, скупни порез, шупарину, пренос до дућана, немају апсолутно никаквог рачуна, нити какве зараде, већ чисту суву штету“.<sup>16</sup> Градско веће је, под председништвом Раша Гавровића, 18. децембра 1934. године, одбило овај захтев месара.

У то време под ударом економске кризе, било је без посла, близу 300 радника. Кумулативно посматрано, број незапослених и незбринутих лица и сиротиње све се више повећавао у односу на стање из 1930/31. Произилази да је на почетку 1934. године било око 1.200 људи којима је била потребна неодложна помоћ.<sup>17</sup>

У борби за егзистенцију и опстанак својих породица, занатлије се све више повезују и удружују. Тако је било у читавом свету, па и у чачанском крају. Отваране су нове радионице и задруге. Поред већ постојећих, формираних после првог светског рата, основане су још неке задруге: Прва опанчарска, Кројачка задруга „Југославија“, Столарска задруга „Југославија“, Прва пекарска задруга, Обућарска „Напредак“ и „Компанија“, Абацијска „Слога“.<sup>18</sup> У њих су се првенствено удруживали млађи људи, вредни, пуни вере у своју задругу. „У доба кризе, беспослице, требало је

живети. Сваки од нас појединачно тешко подноси терете и камате, а тешко се и душевно осећа, сам и без довољно посла. Удружени осећамо нешто ново, јачу и свежу снагу, веру у себе, своје руке и занат, и са једним капиталом лакше подносимо конкуренцију великог капитала који нас без милости дави. А само оснивање није било без тешкоћа, требало је се убедити, а требало је наћи нешто новца. Ради се већином са позајмицом задругара, а делом и зајмом, односно куповином материјала или машина на отплату. И док је у почетку било тешко створити своје потрошаче, тешко је и данас одржати се, у време када се нешто руши<sup>19</sup>. Неке задруге су брзо развиле своју активност на ширем плану: столарске — „Будућност“ и „Југославија“. Посебно се истакла Прва чачанска пекарска задруга, која је основала и своју филијалу у Ужицу. Дешавало се и ово: у Столарској задрузи „Југославија“ једанаест младића је радило неколико месеци без наднице — да би набавили најпотребније машине.<sup>20</sup> Обућарска задруга „Напредак“ интензивно је рекламирала своје производе по конкурентним ценама и за кратко време стекла велики углед и поверење бројних потрошача. И Млекарска задруга чинила је напор да откупом и прерадом млека освоји потрошаче. Међутим, била је велика конкуренција продаваца на пијаци и разносача млека по кућама. Да би се ово спречило, Млекарска задруга се обратила Суду општине чачанске са захтевом да се забрани продаја непастеризованог млека. У писму се каже да је у здравственом интересу грађана да се снабдевају пастеризованим млеком из Млекаре. Тадашњи одбор општински је, 23. марта 1932. године, решио да се одлука о овом захтеву одложи до даљег.<sup>21</sup>

После стагнантног периода за време економске кризе, долази до постепеног оживљавања индустрије, трговине, занатства и других привредних области. Овome је допринео и развој занатских производних задруга. Пописом из 1936. године утврђено је да Чачак има 371 радњу и занатску задругу, што представља благ пораст у поређењу са стањем из 1929. године. Процес оживљавања привреде у Чачку, нарочито су подстакли развој Војнотехничког завода и Фабрике хартије, у којима долази до повећаног запошљавања и повећања куповне моћи бројних породица, што се позитивно одражавало на продају пољопривредних, занатских и других производа, односно на проширену репродукцију у друштву.

Н А П О М Е Н Е

1. Међуопштински историјски архив у Чачку (у даљем тексту: ИАЧ), СОЧ, К-41, Ф-1, рег. бр. 142.
2. ИАЧ, СОЧ, К-50, Ф-6, бр. 290.
3. ИАЧ, СОЧ, К-30, Ф-1, бр. 593.
4. ИАЧ, Регистар радњи.
5. „Чачански глас“, бр. 10, 1932. године.
6. „Чачански глас“, бр. 34/1934.
7. „Чачански глас“, бр. 33/1934.
8. ИАЧ, ГП, К-8, Ф-1, бр. 31.
9. ИАЧ, ГП, К-8, Ф-8, бр. 9.
10. ИАЧ, исто.
11. ИАЧ, ГП, К-8, бр. 33.
12. ИАЧ, ГП, К-8, Ф-1, бр. 34.
13. ИАЧ, СОЧ, К-43, Ф-4, бр. 275.
14. ИАЧ, СОЧ, К-73, Ф-3, бр. 22.
15. „Чачански глас“, бр. 17/1932.
16. ИАЧ, ГП, К-1 а, бр. 19801.
17. ИАЧ, СОЧ, К-64, Ф-1, бр. 83; К-71, пов. бр. 858; и „Чачански глас“, бр. 6/1934.
18. „Чачански глас“, бр. 34/1934.
19. Исто.
20. „Чачански глас“, бр. 2/1933.
21. ИАЧ, СОЧ, К-60, бр. 3719/32.

РАДОВАН М. МАРИНКОВИЋ

### МОРАЛНОСТ БОРАЦА ЧАЧАНСКОГ НОП ОДРЕДА

У прогласу „Српски народе“, објављеном у чачанским „Новостима“ 15. октобра 1941. године, штаб Чачанског НОП одреда „Др Драгиша Мишовић“ најречитије је, чини се, истакао све оно што се као максималан морални и хумани програм захтевало од бораца за слободу:

„Другови партизани!

Ви сте до сада доказали да сте спремни да по најгорем времену, често и без довољно хране и одећа, у најтежим часовима, будете чврсти и јаки. Ви сте својим радом, својим моралом, задобили љубав читавог нашег народа. Вашом храброшћу и јунаштвом, духом који у вама бије, ви сте показали целом свету да ће под нашим ударцима прснути тешки оков кога нам наметнуше издајници. Прошли сте кроз кишу куршума и граната, али нисте клонули духом, већ сте ишли напред! Покажите и данас своју спремност, чврстину и одлучност! Зарекните се да нећете стати на пола пута, већ да ћете ићи до краја. Не штедите ваше животе данас још више него раније, до уништења и последњег

фашистичког бандита, до последњег народног издајице. Дигнимо, другови, главу горе, и покажимо да у нама живи дух слободе...“<sup>1</sup>

У једном другом прогласу овог штаба, од 7. новембра, истакнуто је да „бити партизан највећа (је) част-то значи бити предан и храбар борац против фашиста и њихових слугу, то значи бити најбољи заштитник интереса народа“.<sup>2</sup>

У име тих и таквих циљева, у име таквог програма КПЈ, непрекидно од почетка припрема устанка, подстицана је активност политичких радника и активиста на подизању и неговању моралног лика комунисте и скојевца, потом, од јула 1941. и борца, одборника револуционарне власти, сваког припадника НОП-а. У име револуционарног морала и хуманизма истицани су, и подстицани, доминантни морални и хумани циљеви и комунистички идеали. А ово се могло постићи једино јасним и аутентичним тумачењем и спровођењем у живот генералне платформе КПЈ о устанку, оружаном борби и социјалистичкој револуцији. Снажни патријски кадрови чачанског округа били су идејно-политички и морално оспособљени да прихвате и остварују тако тешке и одговорне задатке. Јединство мисли и акције, морално начело оклада мисли, речи и дела, увереност у сопствене снаге и циљеве која ваља остваривати у оружаном борби-инспиративно и мобилизаторски су усмеравали, не само комунисте и скојевце, већ и све добронамерне и поштене људе, родољубе и антифашисте.

Овај аспект устанка и револуције, када је реч о Чачанском НОП одреду, некако је, бар у синтетизованом смислу, измицао пажњи истраживача и хроничара, мада се сваки њихов спис може узети и као чињеница за проучавање моралности и хуманизма бораца. Јер, у име највиших идеала слободе, истине и правде вођене су и оружане борбе, организован је живот на неослобођеној и ослобођеној територији, што је, дабоме, исписивано и у ратним дневницима и у хроникама, у кратким записима бораца и објављеним књигама. И због тога је овај рад замишљен као покушај да се нешто целовитије расветле битна доминантна својства моралности и хуманости бораца Чачанског НОП одреда. Коришћени су искључиво примери из 1941. године када је ова јединица израсла из народа и била веома снажна и по броју људи и по ватреној моћи. Даља проучавања указаће, наравно, и на нове примере, јер су устанак, народноослободилачка борба и социјалистичка револуција у нашој земљи, самим тим и у чачанском крају, на подручју политичког деловања Окружног комитета КПЈ за округ чачански,

непресушно врело истинских надахнућа, којима се увек ваља врати и које треба непрекидно афирмисати.

## ВРЕДНОСТИ СЛОБОДЕ

Лист „Новости“, орган штаба Чачанског НОП одреда, донео је 18. октобра 1941. омањи текст „Сличице из партизанског живота“, у коме је тачно констатовано: „Јасно је, другови, ми смо војска културе... Ми, другови, ми смо, истина, босонога и одрпана војска, али, ипак, војска слободе, војска културе...“<sup>3</sup>

Била је ово војска без војничких копорана, шињела и чизама, у радничким, сељачким и ђачким оделима, али она која је имала јасне циљеве — борба за национално ослобођење и за ново, праведније друштво.

Ова два мотива били су најснажније извориште моралности и хуманизма партизанских бораца устаничке 1941. године. Уосталом, не случајно и не без разлога је мотив слободе наглашено истицан у прогласима највишег партијског руководства земље, али и ОК КПЈ за округ чачански и средских партијских руководства, наравно и скојевских, у наредбама и одлукама команди места и народноослободилачких одбора. Борба за слободу посебно је апострофирана на свим скуповима, почев од почетка припрема за устаничка дејства, али и касније. Истицано је да ова борба захтева пожртвовање и свесно одрицање. Овим мотивом инспирисана је и партизанска заклетва — свечано је из срца бораца истицало: „У име слободе и правде нашег народа, заклињемо се...“<sup>4</sup>

У борбеним паролама и покличима мотив слободе такође је снажно наглашаван. Уосталом, још је ОК КПЈ за округ чачански у прогласу обнародованом 2. јула 1941. године, пре формирања штаба и чета Чачанског НОП одреда, нагласио: „Да живи наша борба за слободу“.<sup>5</sup> Касније, са размахом устанка, клицало се: „Да живи јединство српског народа у борби за слободу!“, „Живела борба за демократске слободе!“, „Живела народноослободилачка борба“, „Живели народни борци за слободу Србије!“, „Куцнуо је час слободе!“, „Напред — до слободе!“<sup>6</sup>

Слобода-најлепша, најузвишенија и највише коришћена реч на народним зборовима. Тако је било и на Белом брду (планина Јелица) око 20. јула када Ратко Митровић, комесар Чачанског НОП одреда, није пропустио да нагласи:

— Другови и браћо!... Слободу нам нико неће поклонити, ми је борбом морамо извојевати!<sup>7</sup>

Ваљда није било ни једног прогласа из устаничког периода у коме се не помиње потреба борбе за слободу. Уосталом, и у поздрав је било уткано: „Смрт фашизму — Слобода народу!“

Среско поверенство КПЈ за Драгачево је 6. септембра у свом прогласу народу наглашавало: „Сада је куцнуо час, сада се пружи прилика да покажемо да смо достојни српског имена и слободе за коју се боримо“.<sup>8</sup>

Лист „Реч народа“ у Горњем Милановцу наглашавао је да нико не треба да остане „ван заставе слободе“.<sup>9</sup>

Чачанске „Новости“ донеле су 15. октобра програмски текст „Другарице, помозимо нашим друговима“ са једнодушним позивом: „Другарице, свест о дужности и љубави према слободи, не дозвољава нам да само посматрамо догађаје који се око нас збивају. Будућност ће бити наша само онда ако сви заједно будемо учествовали у борби коју су започели и воде наши другови...“<sup>10</sup>

У време сукоба с четницима, 7. новембра, штаб Чачанског НОП одреда издао је проглас у коме се, поред осталог, каже: „Само и једино тако, ако се чврсто слијемо у херојске народно-ослободилачке одреде, победићемо непријатеља, извојевати слободу...“<sup>11</sup>

Осуђујући четничку издају, жене Чачка су 12. новембра у свој проглас унеле захтев: „Пружимо сву помоћ онима који се боре за нашу слободу, за живот нас и наше деце у новој слободној Србији“.<sup>12</sup>

Позив на устанак поистовећиван је са појмом слобода, мобилизаторским и инспиративним. „Усправи се, луч слободе пали“, кликтао је у једној својој песми Живко Васиљевић, позадински активиста НОП-а из Бијелог Поља.<sup>13</sup> Јер, слобода је будила све потенцијале свести и енергије народа. У име слободе вијориле су се устаничке заставе. Као усклик наглашавано је да је „дошла прилика“, „да смо достојни Српског имена и слободе за коју се боримо“.<sup>14</sup> Истицано је као императив: „Сви у борбу против тираније за слободу, против мрака за светлост, против смрти за живот“,<sup>15</sup> како је речено, још у августу, у прогласу Драгачевцима, који је издао Срески комитет КПЈ за ариљски срез, пошто су неке драгачевске ћелије КПЈ са њим биле политички повезане. Чете су марширале према положајима певајући слободи. Јуришале у борбама са покличима слободе. Слободи се жртвовало све, па и живот. Она је будила заносе, распламсавала љубав према народу. Тако се, примера ради,



може схватити и поступак Стојана Кораксића, учитеља и комунисте из Горње Горевнице, комесара болнице у овом селу, који је, почетком новембра 1941. узвикнуо пред четничким митраљезима:

— Мене можете убити, али не можете убити идеју за коју се боримо!<sup>16</sup>

Вером у победу, вером у слободу, нападају су срца младих бораца и прекаљених револуционара. Ово се видело од првих диверзија, до фронта према Краљеву, Крагујевцу и Равној гори. Али, и касније — када је слободна територија поново запоседнута од окупатора и њихових помагача. Као што су чинили у борбама, тако су слободари клицали и на стратиштима, под вешалима. Прокосници из логора у чачанском Војно-техничком заводу певали су одлазећи у смрт: „Падај, сило, и неправдо“. Падали — у име слободе и правде, у које су веровали.

У суштини, слобода је била синоним живота и живљења. Јер, борило се за све врсте слобода. Позив у борбу имао је и све снажније добијао највише морално-хумане димензије. У прогласу „Српском народу“ Друштва српских писаца и уметника антифашиста, које је деловало на Руднику, каже се: „Верујемо једино да је дошло време када човек сам себе даје право, а не да га тражи“. То је право на борбу. Зато се и закључује: „Узми то право и бићеш слободан, српски народе!“<sup>17</sup> У прогласу овог друштва, упућеном српским женама 14. октобра, нарочито се наглашава: „Сви ми, а пре свега ви — српске жене и мајке треба да знате да је боље умрети у рову за слободу, него чувати живот за једну каснију и срамну смрт“.<sup>18</sup> Јер, то би била и духовна смрт, а народу, свима, неопходна је и духовна, стваралачка слобода, за коју се вреди жртвовати.

У партизанским јединицама, у партијским и скојевским организацијама и руководством, у народноослободилачким одборима, свуда где се одлучивало, и демократичност је поистовећивана са слободом. Негована је слобода дискусије, критике и самоиницијативе — да би се брже размахивале све стваралачке снаге. На тај начин афирмисана је свест о равноправности свих у поимању слободе, у остваривању и коришћењу права на слободу, али и у схватању сопствених дужности и обавеза.

И лозинке „Сви на фронт“ и „Све за фронт“ усмеравале су према слободи. У име слободе у Чачку и Горњем Милановцу су расписивани народни зајмови. У име слободе дељена у Трнави и Виљуши земља беземљашима, сиротињи и породицама ратних за-

робљеника. У име слободе знало се „да народ хоће сам да одлучује својом судбином“, како се каже у апелу упућеном штабовима народноослободилачких јединица и четничких формација са великог народног митинга код Соколане у Чачку, 18. новембра, кога су сазвале грађанске партије заједно са КПЈ.<sup>19</sup> У име слободе осуђивана је четничка издаја...

Слобода, у то време, у срцима родољуба и антифашиста није имала алтернатива. Уосталом, не случајно се Чачански одред звао „народноослободилачки“. И одбори су били „народноослободилачки“. И Српски омладински савез био је „народноослободилачки“...

Слобода се снивала. За њу се борило и жртвовало.

#### ОРУЖАНЕ АКЦИЈЕ У ФУНКЦИЈИ ЈАЧАЊА БОРБЕНОГ МОРАЛА И ХУМАНИЗМА

„Голи и боси, гладни и жедни, млади партизани пошли су од села до села, од куће до куће, и будили српски народ, звали га у бој за слободу и част свог народа и свог српског имена“ — забележено је, 1. октобра, у листу „Реч народа“, органу штаба Таковског батаљона Чачанског НОП одреда, и казивано како се рађала народна партизанска војска, која се постепено калила у мањим па већим оружаним акцијама.<sup>20</sup> Истовремено је интензивирао политички рад, са војничком обуком. Милисав Лукић, комесар Четврте љубићке чете, о томе је писао у свом ратном дневнику: „Раст, јачање и брзи војнички развој чете, разноврсне борбене и политичке акције, које је извршавала на свом терену и ван њега, ширили су углед и утицај партизана у народу. И обратно: политичка активност комуниста и скојеваца, све снажније патриотско расположење сеоског света, разбијало је првобитну неверицу и заплашеност и то се у чети претварало у још већу веру и охрабрење. Свеједно који од ова два приступа и пута узели за посматрање времена и догађаја — дошли бисмо до истог закључка: утирао се, сигурно, динамично и организовано, правац општеном народног покрета и народног устанка“.<sup>21</sup>

Почињало се од најмањих акција: паљење општинских архива, напади на жандармеријске патроле, диверзије и заседе. Тако је стицано искуство, борци су постајали све уверенији у могућности успешне оружане борбе, посебно од првих судара са боље наоружаним немачким јединицама. Већ од августа 1941. самоуверено је изговарана парола: „Победа је наша“. Самоуверено су Драгачевци по-

ручили, у то време, жандармима у Гучи: „Победа је ту, немојте је дочекати осрамоћени!“<sup>22</sup>

Успеси у оружаним акцијама снажно су јачали борбени морал бораца и јединица. Средоје Ковачевић, борац Прве љубићке чете из Љубића, забележио је како су његови другови доживели, 28. септембра, ослобођење Горњег Милановца: „Чујемо радосну вест. Наши су ослободили град без губитака... Велика је то наша победа“.<sup>23</sup> Или, 1. октобра, када је Чачак ослобођен: „У току марша чујемо да су Немци напустили Чачак. Били смо неописиво радосни“.<sup>23</sup> Овакву радост Драгачевци су доживели нешто раније, 7. септембра, када је Гуча ослобођена: „На једној ливади, по прилици на пола пута до Ртара, стигли су нас курири и јавили су да су жандарми побегли из Гуче. На ову вест... настало је гласно клицање, а овом изразу радости допринело је и дивно сунчано време, младост и одушевљење партизана који су увек своје расположење бурно изражавали“.<sup>24</sup>

Чачански НОП одред већ је у септембру постао снажна војна формација. У октобру посебно. Ово се наглашава и у прогласу штаба Одрода од 15. октобра: „Успели смо да створимо велики народно-ослободилачки одред са огромном моралном снагом. Успели смо да створимо силу и снагу, пред којом ће проснути у прах и pepeo, не само Хитлерови фашистички зверови, већ и све народне издајнице“.<sup>25</sup> Истовремено, од почетка устанка, учвршћиван је политички и војнички лик јединица.<sup>26</sup> У септембру: „Завршавало се поглавље мањих акција, које је иначе било важно за сам устанак... Устанак мисли и идеала био је завршен — требало је прећи на још веће и одлучније окршаје“.<sup>27</sup>

Малене чете су нарасле. Очврсли су, каливши се у борбеним окршајима, њихови борци. Формирани су батаљони: Трнавски, Драгачевски, Љубићки и Таковски, са четири до десет чета, што је било велика снага. Ни у оружју се није оскудевало, што је битно утицало и на морал бораца. Чачански НОП одред имао је и артиљеријску батерију, потом и тенковску чету. Створена је велика слободна територија, што је, такође, инспиративно деловало на све припаднике НОП-а. Уместо „одбора за помоћ“, функционисали су, као легитимни органи власти, народноослободилачки одбори, који су уживали велики углед. Њихова законодавно-правна акта и сам чин вршења функције власти базирани су на нормама народног права и правичности, што је, такође, био идеал борбе. Остварен, он је силно био и у функцији јачања борбеног морала и хуманизма.

Чачански НОП одред био је оспособљен да формира фронтове и секторе. Таковски и делови Љубићког батаљона држали су од октобра фронт на Руднику и према Крагујевцу. Драгачевски, Трнавски и делови Љубићког — на Краљеву, које је опседнуто. Само, и ту, на Краљеву, најпре су почели мањи, па већи оружани окршаји. О томе је у Чачак писао Богдан Капелан, командант Драгачевског батаљона, Вери Ивковић, колегиници са београдског Правног факултета: „Праве борбе још нису почеле. Ситне чарке само су увод у припреме за озбиљан окршај. Он је пред нама: за који сат, за који дан, свеједно — крај, победоносни крај је наш“.<sup>28</sup>

И у самим оружаним окршајима до пуног изражаја долазила је и хуманост партизанских бораца, не само у сопственим редовима, већ и у поштуцима према непријатељу. И док су Немци стрељали партизанске рањенике, рањеног Немца у борби код Косовског бунара, крајем септембра, превијала је партизанка Ружа Перуничкић.<sup>29</sup> Од 10. октобра, уз пуну пажњу и уважавање, у гучкој болници лечен је немачки војник Андреас Хејер из Хефлинга, који је заробљен као рањеник на краљевачком фронту.<sup>30</sup> И после сукоба са четницима, у партизанским болницама нормално су лечени и рањеници из редова припадника покрета Дрaже Михаиловића.

У име хуманости народноослободилачки одбори из Чачка и околине упућивали су храну у друге крајеве. Тако је НОО у Атеници за потребе града Чачка одвојио 1.200 килограма брашна и неке друге животне намирнице, а за Ужице 10.000 килограма пасуља.<sup>31</sup> Знало се: ово је неопходно за јединице, али и за исхрану градске сиротиње.

Систематично, мањим акцијама борци су припремани, морално и физички, за веће окршаје. Уједно, тако су учвршћивани војнички колективи.

## ИЗВОРИ

У устаничком периоду позивање на изворе и узоре било је непрекидно у функцији учвршћивања борбеног морала и хуманизма. Враћање изворима и указивање на узоре челичило је борце и одборнике, уливало им нову снагу, инспирисало их на већа претпућа.

### ТРАДИЦИЈЕ

Инспиративно је било позивање на бунцијске, ратничке и слободарске традиције. У политичком раду КПЈ, ово и није било ништа ново, јер су овакви елементи уношени и у партијски рад

уочи другог светског рата. Тако су, примера ради, партијски радници у Чачку тражили да чланови КПЈ и СКОЈ-а напамет науче епску песму о Старом Вујадину, који је кадар „и на страшном месту постојати“ — да би схватили како се треба држати пред непријатељем, класним непријатељем.<sup>32</sup> У устанку 1941. борцима је указивано на потребу да следе примере јунака народне војске из прошлости и револуционара из радничког и комунистичког покрета.

Не случајно је Чачански НОП одред, од именовања његовог штаба, 6. јула, на седници ОК КПЈ у Кулиновцима, добио име револуционара и хуманисте др Драгише Мишовића, кога је полиција убила јануара 1939. године. Сви су знали да се он борио за друштво истине и правде, за које се идеале и полази у устанак, упоредо са борбом за национално ослобођење. Уосталом, пред рат, комунисти Чачка су говорили да ће ускоро поћи на гроб др Мишовића и ту се заклети да — почиње револуција.<sup>33</sup>

Шта је овај великан комунистичког покрета значио за борце у току НОР-а, најречитије је илустровао Душан Царевих, командант Чачанског војног подручја, говорећи 18. јануара 1945. године на помену др Мишовићу:

— Иако 1941. године ниси био жив, ти си командовао Чачанским одредом... Иако ниси био жив, водио си нас, друже Докторе, по целом нашем округу, по целој Србији и по свим крајевима наше земље... Борећи се широм Југославије, напојени духом др Мишовића, наши борци су достојно носили његово име...<sup>34</sup>

На овом помену је Милка Милић, секретар ОК КПЈ, нагласила:

— Ми никада нисмо заборавили твоје име. Оно је било са нама, оно је било урезано на нашим пушкама, оно је било исписано на нашим заставама...<sup>35</sup>

Тако је било од почетка устанка 1941. године. Уосталом, на традиције се позвао и Милан Бата Јанковић, инструктор ОК КПЈ за округ чачански, када је 7. јула 1941. на сабору код манастира Стјеник на планини Јелици позивао народ у борбу говорећи да је дошло време „да се дижемо на устанак“ „исто онако као што је српски народ знао да изводи први и други српски устанак.“<sup>36</sup> Милица Вучетић Трепуша, учитељица у Трнави и секретар Среског комитета СКОЈ-а за срез трнавски, говорила је скојевцима да су „наши дедови и прадедови били хајдуци“, а „наши очеви солунци“ и да су они гинула за слободу, па их не треба изневерити.<sup>37</sup>

Милош Т. Јовашевић из Прељине, комесар Пете љубићке чете, борцима је „говорио... о српским јунацима: Милошу Обилићу, Милану Топлици, Ивану Косанчићу, устаницима и хајдуцима из првог и другог српског устанка“. Помињао је Карађорђа и све јунаке из прошлости „повезивао је са партизанским покретом, са борбом коју наш народ води против окупатора“.<sup>38</sup>

Трећа љубићка чета носила је име Танаска Рајића, легендарног тобције из боја на Љубићу 1815. године. Борцима је поручивано да се угледају на овог див-јунака, који је погинуо бранећи своје топове.<sup>39</sup> Рајић је поменут и у једном критичном моменту на краљевачком фронту октобра 1941. Наиме, у једном испаду из града на Ружића брдо, немачки војници су се изненада нашли испред положаја топовске батерије Чачанског НОП одреда. Схвативши ситуацију, командант батерије Ђорђе Миловановић обратио се борцима истичући да топове више не могу да спасу, али им је преостало да бране партизанску част. Тада се друговима обратио нишанција Андрија Рајић из Бањице:

— Другови, ја сам потомак Танаска Рајића! У мени куца његово срце! Бранићемо топ! Темпирај на нулу!

Ово је охрабрило артиљерце. Учинило се, на мах, да је сваки од њих у улози Танаска Рајића на Љубићу. Жестоко су, картечом, почели да туку нападаче и — партизански топ је одбрањен. Тада је Андрија Рајић објаснио да је његова фамилија у Бањици род са Рајићима у Страгарима, од којих је Танаско Рајић.<sup>40</sup>

И на народним зборовима се позивало на традиције. Тако је, 12. септембра, обраћајући се народу, Милан Јанковић Амица, Туцовићев следбеник из Зеока, истакао да Јездинци могу да буду поносни што се у њиховом селу родио „Ратко Митровић — други Карађорђе“.<sup>41</sup> На збору у Горачићима, 21. септембра, Милојко Ђирјаковић, комесар Драгачевске партизанске чете, позивао је људе у борбу против окупатора истичући да тако следе дух оних 18 сељака из Горачића, Губереваца и Живице који су погинули 20. фебруара 1893. године бранећи општинску самоуправу и „слободе златне Устав“, како им пише на заједничком споменику.<sup>42</sup>

И у прогласима ЦК КПЈ за устанак указивано је на традиције, слободарске и револуционарне. Сличну интонацију имали су и поједини прогласи окружних и средских партијских и скојевских комитета. Тако је у прогласу „Срби и Српкиње Драгачева“ од 6. септембра Средско поверенство КПЈ за Драгачево истицало: „Ви који сте у борби за националну слободу предњачили, ви који сте

увек волели слободу и за њу се борили, немојте овога пута изостати, не смијете дозволити да на наше блиставо Драгачево падну мрље издајства“.<sup>43</sup>

Нада Симовић, члан КПЈ из Мојсиња, забележила је у свом дневнику 24. септембра да се позивала на традиције у политичком раду са женама: „Говорила сам им о борбама... жена у прошлости, као о Чучук Стани, Јованки Орлеанки, о херојству совјетских жена...“<sup>44</sup>

Традиције бејаху, кажу савременици, снажно врело моралности и хуманизма. Уосталом, штаб Чачанског НОП одреда ово констатује у свом прогласу од 15. октобра: „Ми смо показали целом свету да је Словенство неуништиво, да у нашим срцима живи дух наших очева и дедова, и да Србин никада није хтео бити робом, па ни данас“.<sup>45</sup> У програмском тексту „Ко смо ми?“, лист „Реч народа“ у Горњем Милановцу, писао је о нарастању народне војске позивајући се на стихове народне песме „Почетак буне на дахије“: „Ту кнезови нису ради кавзи...“<sup>46</sup>

Снажна врела слободарских и револуционарних традиција нападала су јунаштвом истинске борце за слободу, све до коначне победе.

#### ЗАКЛЕТВА, ОЗНАКЕ, ОБЕЛЕЖЈА

Приликом давања заклетве, војни и партијски руководиоци су казивали борцима да могу напустити чете ако нису спремни да издрже све тегобе партизанског ратовања. Касније, после положене заклетве, према свакоме ће бити примењивани револуционарни војни прописи. Изговарајући речи заклетве „у име слободе и правде нашег народа“, борци су прихватили обавезу да буду свесни, дисциплиновани и неустрашиви у борби против окупатора и њихових помагача, али и до краја поштени у односима према другима и народу. Заклињало се својом чашћу да ће наређења бити извршавана без поговора и да ће бити чувана дисциплина одреда.<sup>47</sup> Дакле, припадник Чачанског НОП одреда морао је да буде човек високих етичких вредности — „ватрени родољуб, неустрашив борац уверен у циљеве борбе, одлучан и самопрегоран, немилосрдан према окупатору, савестан и до краја дисциплинован, добар друг и поштен члан војничког колектива“.<sup>48</sup> За борце је полагање заклетве био незабораван тренутак, који је снажно будио емоције, будио им дух и калио их за нова прегнућа.<sup>49</sup>

И партизанска знамења имала су ову функцију. Застава, на пример. Тако је Душан Азањац из Чачка, борац Прве трнавске чете, забележио да је имао част да носи заставу са српом и чекићем.<sup>50</sup> Заставнику је указивано посебно поверење: „Заставу носи Драгомир Новаковић Чапајев из Треће чете (Таковског батаљона). Увек је на челу четне колоне. Поносе се борци. Поносан је и заставник Чапајев“.<sup>51</sup> Нада Симовић из Мојсиња записала је да је партизанска застава наишла на „добар одјек у селу“.<sup>52</sup> Иначе, застава је у борбама брањена и по цену највећих жртава.

Црвене петокраке звезде такође су биле понос партизанских бораца. Исто као и траке око руке са натписом „Партизан“, које су лепршале и на борбеним положајима и чуване као велика драгоценост. Понос је изражаван и партизанским поздравом — „стиснута песница на слепоочници“.<sup>53</sup> Поздрав „Смрт фашизму — Слобода народу!“ употребљавао се више у свечаним тренуцима, у рапортима и при војничким зборовима. Био је, уистину, позив у борбу за слободу народа.

Партизанска заклетва, ознаке и симболи „значили су много више од обичног војничког обележја“.<sup>54</sup> Уједно, били су један од извора моралности.

## САВЕЗНИЦИ

Борбеним паролама и покличима у устаничком периоду афирмисано је савезништво у борби против нациста, против сила Осовине. На тај начин утицано је и на снажење борбеног морала, јер су борци знали да нису сами, да југословенске партизане псмажу снаге антихитлеровске коалиције. У паролама је афирмисан савез Русије, Енглеске и Америке, али и савез балканских народа. Помињане су и друге земље — Кина, на пример.

Посебно се окретало СССР-у, чији су комунисти били узор југословенским комунистима. У почасна радна председништва на партијским и скојевским конференцијама, уз Маркса и Енгелса, бирани су Лењин и Стаљин. Стаљин је помињан и у паролама. У заповести за напад на Краљево у ноћи између 12. и 13. октобра, Богдан Капелан и Милојко Ђирјаковић, командант и комесар Драгачевског батаљона, истакли су „стаљинску храброст, одлучност, мудрост и савесност“ партизанских бораца.<sup>55</sup> Чак је постојао и надимак Стаљин, који су имали Ђорђе Ђорђевић, руководилац Агитпропа Среског поверенства КПЈ у Гучи, и Велислав Ђоковић из



Прислонице, борац Пете љубићке чете. Нада бораца и комуниста били су СССР и Стаљин, и поред чињенице да очекивана помоћ у наоружању управо од њих никако није стизала. Стаљину се клицало и на прослави 24. годишњице октобарске социјалистичке револуције у Чачку и Руднику. Четничка кама је Милану Бати Јанковићу на Венцу у ноћи између 24. и 25. новембра прекинула поклич: „Живео друг Ста. . .“<sup>56</sup>

Ликови из напредне литературе руских писаца, која је доста коришћена у политичком раду, постајали су узор борцима Чачанског НОП одреда, партијским и скојевским активистима, посебно романи „Мати“ Максима Горког и „Како се калио челик“ Николаја Островског. Млади борци, скојевци, поистовећивали су се са Павлом Корчагином. Само у Драгачевском батаљону три борца имала су надимак Корчагин: Давид Давидовић из Горачића, Манојле Стојић из Миросаљаца и Раденко Живановић из Крстаца. Борци из редова радника волели су да један другог зову большевицима, а Живота Живковић из Прислонице, ратник Пете љубићке чете, имао је и надимак Бољшевик.

#### ПАЛИ БОРЦИ — ЛЕГЕНДЕ РЕВОЛУЦИЈЕ

У прогласу „Српски народе“ штаба Чачанског НОП одреда од 15. октобра каже се: „Ниједна борба, па ни ова, није могла проћи без жртава. И у овој борби пали су многи народни синови, наши другови, борци и хероји, који нису знали за страх и препреке. Имена ових народних бораца биће урезана као живи спомен у срцима целог народа, који ће показивати пут којим се иде за остварење народног идеала!“<sup>57</sup> Пали борци, дакле, постајали су легенде револуције. Својом смрћу осветљавали су пут којим треба да иду сви војници слободе и тако утицали на јачање борбеног морала и хуманизма других. Од бораца и руководиоца је захтевано да чувају успомене на пале другове и да се понашају као они што су жртвовали своје животе, да буду моралнији и хуманији, да уздижу своје најплеменитије и најборбеније особине-човештво, храброст, одважност. Тиме су пали борци утицали на моралност и хуманост својих другова.

Јединице Чачанског НОП одреда добијале су и имена по својим палим друговима. Тако је Прва љубићка чета добила име Љубише Недића из Трбушана, овога командира, који је погинуо у сукобу с жандармима почетком августа. Уочи 1. октобра, Прва

трнавска чета прозвана је именом неустрашивог борца Бошка Петронијевића из Атенице, који је погинуо код Липничког моста 23. августа, а Друга трнавска — именом јуначког Десимира Крсмановића из Трнавe, који је погинуо у борби против жандарма у Гучи 17. августа. Трећа љубићка чета је у октобру променила име. Више није била чета Танаска Рајића, него Мића Ђурића, скојевца из Мојсиња, који је погинуо у свом селу 9. септембра. Говорећи борцима Драгачевског батаљона у Пожеги, око 25. новембра, Јосип Броз Тито је нарочито инсистирао да чувају успомену на свог погинулог команданта Богдана Капелана. Размишљало се, тада, да овај батаљон и понесе Капеланово име.<sup>58</sup>

Сазнање да неће бити заборављени, да ће, ако погину, бити „урезани као живи спомен у срцима целог народа“, снажно је доприносило јачању борбеног морала и човештва бораца и руководилаца.

#### ПЕСМЕ БУНТА И ПРКОСА

Певање борбених, бунтарских и ратничких песама будило је у борцима узвишена осећања. У јединицама Чачанског НОП одреда певало се о истини и правди, борби за слободу, социјалној једнакости, о КПЈ као предводнику устанка и социјалистичке револуције. Није изостало ни певање „Интернационале“, ни песама „Црвен је исток и запад“ и „Падај, сило и неправдо“, али су певани и нови стихови, са мелодијама, који су настајали спонтано, у предасима битака, на одморима и застанцима.

Чини се да је заједнички именитељ ових песама био садржан у стиху „Друже Тито, прими наске у редове партизанске“. Чуло се: „Драгише Мишовића ми смо потомци, за слободу народа бијемо бој“. Борци Пилатовачке чете помињали су свог командира Средоја Маркићевића из Пилатовића: „Ко не жали млад умрети, нек' се јави Средојевој чети“. Одлазећи на краљевачки фронт, борци Трнавског и Драгачевског батаљона певали су, уверени у победу: „Са Јелице кличе вила-Стићи ћемо до Берлина“. Чете су имале своје хорова. Певало се најчешће „самоуко, вишегласно, импровизовано, „по слуху“, „углас“, „на пресјек“, али увек са жељом да се што лепше отпева“<sup>59</sup> Певало се уз хармонику и тамбурицу, понегде и уз музику трубача, ређе уз гусле.

Певане су песме и о палим друговима, са одлучним позивима у настављање борбе. Тако је, након 20. јула, односно погиби-

је др Момчила Катанића, лекара Чачанског НОП одред, стиховима, поред осталог, казивано како овом револуционару на гробу „рањен другар клечи“, а онда је уследила порука: „Устај, друже, те му ране лечи“.<sup>60</sup> Када су четници заклали Милана Бату Јанковића, настала је осветница: „Спавај, Бато, крај те шуме клетe, другови ће тебе да освете!“<sup>61</sup> Касније, овако се певало и о Ратку Митровићу, браћи Главоњићима из Горачића и низу других револуционара, који су смрћу постајали легенде ослободилачке борбе.

„Певање слободарских, револуционарних, борбених и народних песама будило је у сваком борцу-устанику и револуционару-узвишена осећања: патриотизма, храбрости, лепоте, љубави, дружељубља, правдољубивости, слободарства, једнакости, радиности, скромности, честитости, истинољубивости и заједништва, а сам чин певања одувек бејаше знак препознавања ДОБРОДУШНОСТИ — најузвишеније човекове врлине“.<sup>62</sup>

И неки од партизанских бораца били су песници. Они су, у устанничком периоду, певали у народном духу. Посебно Љубиша Недић, командир Прве љубићке чете, Милош Т. Јовашевић, комесар Пете љубићке чете, али и Ратко Митровић, комесар Чачанског НОП одреда, и Милић Бугарчић, секретар Среског поверенства КПЈ за Драгачево. Тако је Недић певао:

„Гинућемо за свој народ, што уздише без слободе,  
То су наши идеали, што нас у бој љути воде“.<sup>63</sup>

Бугарчић је стихове посвећивао палим борцима:

„Погубише лава Драгачева-Тодоровић Љуба из Вирова,  
А из села, из Дучаловића, сив-сокола Милосављевића“.<sup>64</sup>

Слободарски су биле интониране све приредбе и свечаности, што је, такође, утицало на снажење моралности и хуманизма бораца. Рецитована је, примера ради, Јакшићева „Отаџбина“, али и Ракићева песма „На Гази Местану“. Певане су: „Партизанка“, „Јеличанка“, заједно са рапортима („вбраца“). Извођен је Кочићев „Ја завац пред судом“, али и драматизација Вишњићеве песме „Почетак буне на дахије“, у којој су главни јунаци били Данкелман, Недић, Љотић и Пећанац. Уз пратњу „шумског оркестра“, извођене су и хорске рецитације.

Бунтарска и слободарска реч, изговорена или написана, и херојски интонирана музика били су снажно мобилизаторско оружје ослободилачке борбе и народне револуције.

## ПРИМЕРИ СТАРИХ РАТНИКА

Борци Чачанског НОП одреда нису заборавили како су у априлском рату 1941. стари ратници прекоревали припаднике бивше Југословенске војске што су се „неогарављених пушчаних цеви“ вратили кућама. Касније, учесници ослободилачких ратова од 1912. до 1918. године, када су се налазили у јединицама и органима власти, силно су, својом појавом и својим саветима, подстицали партизане на борбу и жртвовање.

Партизанска болничарка Лепа Лукић-Васовић из Леушића сведочила је да се храбрости и одлучности учила од Драгомира Дражевића из Горњег Милановца: „Оно неколико месеци које сам провела с њим, направили су ме чвршћом него све време пре тога. Био је то... најбољи борац Таковског пука у балканским и првом светском рату. Из рата је донео пушкомитраљез и сакрио га, да би га тек сада извадио из склоништа и с њим и три сина отишао у партизане. Опет у Таковски батаљон. Само сада партизански, свој... Оставио је жену и шесторо деце код куће незбринуте и отишао у борбу. Борба је за њега светија од свега. Све је ништавно, неважеће, према борби. Живот је празан, бесциљан, ако није укључен у борбу за народно добро. За добро ових и будућих генерација...“<sup>65</sup>

Када је драгачевским партизанима, 16. септембра, у борби против Немаца на Караули понестало муниције, на положају се појавио Радомир Вујовић, стари ратник из Граба. Донео је са собом сандук муниције. Осокољени његовим поступком, партизани су према нападачима сасредили најјачу ватру и однели једну од најсјајнијих победа у устаничком периоду.<sup>66</sup>

Снажан утицај на драгачевске партизане извршио је и њихов комесар Милојко Ђирјаковић, учесник првог светског рата из Вирова, а на љубићке — Радосав Топаловић, носилац Карађорђеве звезде из Прељине: постао је мобилни партизански официр, па се према њему „све листом определило“. Бритко су се у свест бораца урезивали захтеви, попут овог, кога је, на збору у Липници, почетком октобра, изрекао стари ратник Бранислав Јоксић:

— Шта чекамо, људи? Ко је способан, у борбу, на фронт!<sup>67</sup>

Одважни и самоуверени, стари ратници били су у борби за слободу инспирација новим слободарима.

## ПАРТИЗАНСКА ШТАМПА

И текстови у партизанској штампи, писани брзким језиком хероике, инспиративно су деловали на борце Чачанског НОП одреда и на народ. „Реч народа“ у Горњем Милановцу, „Новости“ у Чачку и „Вести“ у Гучи, заједно са ужичком „Борбом“, објављујући програмске текстове и вести са страних фронта, затим извештаје о успесима наших јединица, јачали су свест о успеху окршаја против окупатора и свест о коначној победи. У вестима „са источног“ и „западног“ фронта афирмисано је, уз борбене успехе, и заједништво антихитлеровске коалиције. Снажан извор борбене моралности биле су и вести попут ове коју су „Новости“ донеле 15. октобра: „Ноћас у Чачак стиже из Горњег Милановца заробљен немачки тенк“.<sup>68</sup> Публиковане су и овакве поруке: „Омладино Немачке, све док не окренеш своје оружје против свог правог непријатеља, злочинца Хитлера, очекује те на сваком кораку само презир и смрт“.<sup>69</sup>

Величани су и подвизи појединих бораца и јединица. Истицањем оваквих примера, писана реч у партизанској штампи постајала је моћно оружје ослободилачке борбе и социјалистичке револуције.

## КОМУНИСТИ-НОСИОЦИ РЕВОЛУЦИОНАРНОГ МОРАЛА И ХУМАНИЗМА

Нормалан процес идентификације комуниста и скојеваца са истакнутим активистима трајао је у току читавог устаничког периода. Своје револуционарне заносе, најлепше борбене и карактерне особине и чврсту веру у коначну победу комунисти и скојевци преносили су на своје другове. Први су били у јуришима, последњи су узимали храну са војничког казана (ако га је било). Доказујући се личним примером, истичући свуда жар револуционара, готово фанатичну веру у снагу КПЈ, комунисти и скојевци били су носиоци најплеменитијих ратничких и људских особина и квалитета.

Били су и визионари, попут Радојице Радосављевића из Чачка, члана ОК КПЈ, који је почетком 1941. упутио „честитке“ најпознатијим реакционарима у свом граду: „Сретан вам последњи Божић и капиталистичкој Југославији!“<sup>70</sup> Савременици се Радосављевића сећају као неукротивог бунтовника и занесеног револуционара.

Милан Бата Јанковић, инструктор ОК КПЈ из Чачка, „деловао је јединственошћу своје личности“.<sup>71</sup> Милица Вучетић Трепуша, секретар Среског комитета СКОЈ-а за срез трнавски, „веома сложене задатке и стратегију Партије умела (је) једноставним и разумљивим језиком да објашњава народу“, па је „народ веровао у оно о чему Трепуша говори“.<sup>72</sup> Видосав Колаковић из Трбушана, секретар Среског комитета КПЈ за срез љубишки, „у свакодневном партијском раду и политичким акцијама био је веома одговоран, смео и тачан“...<sup>73</sup>

Истакнути комунисти добијали су и функције комесара, који је, „својим држањем у борби, нарочито у критичним ситуацијама... дужан да својим примером храбри и остале, у случају одступања комесар одступа последњи...“<sup>74</sup> И заиста, овај захтев КПЈ, комесари у Чачанском НОП одреду часно су извршавали. Због тога је Родољуб Чолаковић овако писао о комесару Чачанског НОП одреда: „Ратко Митровић спада међу најмаркантније личности устаничке Србије... Био је тих и сталожен, мирних покрета, финих прта, чије су лијепе кестењасте очи зрачиле благородством. То је био прави трибун, који је у своје говоре уносио страст револуционара, логику свога јасног ума и једноставност човјека из народа. Њега су људи вољели, он је умео свакоме да приђе једноставно и да брзо успостави контакт с људима. Немогуће је било не вољети овога племенитог човјека“.<sup>75</sup> Милутин Стојић из Бањице, члан ОК КПЈ и комесар Трнавског батаљона Чачанског НОП одреда, био је „не само бистар, здрав ум, језгровит у расуђивању, већ и научно образован, марксист са солидним теоријским основама и научним знањем“, уз то „мирне природе, кроз коју просијава морална чврстина, карактер“.<sup>76</sup> Милојко Ђирјаковић из Вирова, комесар Драгачевског батаљона, био је даровит говорник: „Његова реч је моћно оружје, она је златан кључ којим се отварају сва врата“.<sup>77</sup> Најлепше људске и револуционарне особине красиле су и комесаре чета. Радомир Ђуракић из Љубића „истицао се храброшћу, иницијативом, одлучношћу и бритом за борце, за њихове животе“.<sup>78</sup> У Предрагу Новичићу из Љубића борци су „видели скромност, храброст и дружељубивост“,<sup>79</sup> док је Милош Т. Јовашевић из Прелине „својим дружељубљем и храброшћу био узор борцима“.<sup>80</sup> За Десимира Капларевића из Мршинаца неко је рекао да је „народна карбитуша“, што ће рећи — лампа која осветљава пут народу.<sup>81</sup> Миломир Ковачевић из Церове био је „омален човек, али упоран борац“...<sup>82</sup>

Такви су били и заменици комесара чета, односно партијски руководиоци у њима. Зато се, примера ради, за Војислава Пајића из Вирова каже да је „прекаљени револуционар и комунист“.<sup>83</sup>

Лична храброст, војничка спремност и умешност у командовању, снажљивост и у најтежим моментима, истинољубивост, поштовање људске личности и одлучни захтеви за несебично жртвовање у борби против непријатеља-одлике су команданта и командира у Чачанском НОП одреду 1941. године, али и касније. Ове особине подстицале су и јачање борбеног морала бораца и јединица.

Истина, контроверзна су мишљења о Момчилу Мољу Радосављевићу, команданту Чачанског НОП одреда. Родољуб Чолаковић је за њега написао „да нема самопоуздања“, „да је и њему самоме тешка његова дужност“, да је „човек без иницијативе и командантске смјелости“.<sup>84</sup> Међутим, изјаве самих бораца ову оцену мењају: „Његова постојаност, оданост и доследност циљевима (борбе) уливала (је) поштовање код свих који су га познавали“, јер је „своје политичко опредељење испољавао са поносом и у свакој прилици, без икаквог компромиса“.<sup>85</sup>

Радован Јовановић из Прељине, заменик команданта Одред, уживао је опште симпатије бораца: „Партија је за њега била светиња; он јој је био одан до фанатизма“, уз то — „сјајан организатор, а још бољи пропагатор, својим ватреним и револуционарним говором одушевљавао је масе“.<sup>86</sup> Средоје Маркићевић из Пилатовића, начелник штаба Одред, „показао је много добре воље и спремности за сваку акцију“.<sup>87</sup> Миленко Никшић из Љубића, командант Љубићког батаљона, „међу првима се одазвао позиву Партије и отишао у шуму; још у почетку устанка, он је у љубићком срезу био стожер око кога се скоро све окретало“.<sup>88</sup> Предраг Јевтић Шкено из Горњег Милановца, командант Трнавског, па Таковског батаљона Чачанског НОП одреда, био је „смирен, хладнокрван, промишљен и методичан“, уз то — „човек неисцрпне енергије“, „сви борци и руководиоци су га волели зато што је био ретко храбар, строг, али и праведан, и што присуство духа ни у најтежим ситуацијама није губио“, „доносио је сигурност свуда куда је пролазио“.<sup>89</sup> Крајишник Богдан Капелан, командант Драгачевског батаљона, био је „страстан и смео револуционар, строг човек и велики друг; његове речи су надахњивале и плениле и уливале веру у остварење циљева борбе“, а — „никад није захтевао командантске привилегије“.<sup>91</sup>

Овакве особине красиле су и командире чета. Славко Крупеж из Ракове, командир Друге љубишке чете, „у све акције уносио је читаво своје биће... увек је био у првим редовима“.<sup>92</sup> Симо Урошевић из Доње Трешче, командир Треће љубишке чете, „у припремама и извођењу акција деловао је на борце својим примером... ако се припремала каква акција ширег обима, која је могла да буде скопчана са већим ризиком, борци су се увек питали да ли у припремама учествује Симо Урошевић?“<sup>93</sup> Драгиша Мајсторовић из Церове, командир Четврте драгачевске чете, „врло вешто је руководио борбом“. Тадија Андрић из Белог Поља, командир чете у Таковском батаљону, био је „један од најхрабријих у чети“.<sup>94</sup> Радисав Јанићијевић Бомба из Белог Поља, командир чете у Таковском батаљону, „располажући војним знањем, а понет револуционарним одушевљењем, испољавао је... необичну храброст и борбеност“.<sup>95</sup>

Комесари и команданти, односно командири, били су у првом реду комунисти. Самим тим, делујући личним примером, и носиоци и инспиратори јачања борбеног морала и хуманизма бораца, који су се са својим руководиоцима идентификовали.

Уосталом, и сам чин пријема у КПЈ био је признање најхрабријим и најоданијим инспираторима ослободилачке борбе и револуције. Они ово с поносом истичу. Нада Симовић из Мојсиња је, због тога, забележила, 3. јула, у свој дневник: „Данас је мој најсрећнији дан“,<sup>96</sup> пошто јој је тада Видосав Колаковић саопштио да је постала члан КПЈ. Димитрије Писковић из Чачка, командир Четврте трнавске чете, каже: „Један од незаборавних тренутака за мене био је мој пријем у КПЈ. Примљен сам на фронту код Краљева“.<sup>97</sup> Како се осећао када је примљен у СКОЈ, Митрован Живковић из Прислонице овако је осведочио: „Био сам приметно узбуђен. Радост ме је све више обузимала... Осећао сам се још јачим, чвршћим и смелијим“.<sup>98</sup>

Комунистичка храброст проверавана је на сваком задатку, посебно у борбама. Примера је много. Ево једног: Када је постао комесар Драгачевског батаљона, после Тирјаковића, Љубиша Тодоровић из Вирова учествовао је, поред осталих, и у борбама против четника од Пожеге до Прањана. У једном критичном моменту, он се нашао на челу јединице и повикао:

— Комунисти, напред!

И — први је пошао у јуриш. За њим остали комунисти и борци, па се ситуација на положају променила.<sup>99</sup> Тодоровић је, као



и други комунисти, поступао у духу захтева КПЈ и Јосипа Броза Тита: „Чланови комунистичке партије и комунистичке омладине Југославије морају бити увјек тамо гдје је најтеже, морају показати другима примјер дисциплине, другарства, самопожртвовања и храбрости“.<sup>100</sup>

## БОГАЂЕЊЕ ОПШТИХ МОРАЛНИХ ВРЕДНОСТИ

Са развојем устанка богађене су опште моралне вредности исказујући се у људима и јединицама у све пунијој светлости и богатијим садржајима.

### ЧОВЕК — НАЈВЕЋА ВРЕДНОСТ

Бит револуционарног хуманизма најсуштаственије је исказивала девиза да је човек највећа вредност, једина мера свега. Уосталом, у устанак, народноослободилачки рат и револуцију и пошло се с циљем да слобода и рад служе човеку. У име човека, и за човека, ослобађани су села и градови, а затим су брањени. При том се настојало да се људи сачувају, јер су људски животи најдрагоценији. Не случајно је Средоје Ковачевић из Љубића, борац Прве љубићке чете, 28. септембра, у свом дневнику констатовао као „радосну вест“ да је Горњи Милановац ослобођен „без губитака“.<sup>101</sup> Пред ослобођење Чачка, Немци су затворили у Војно-технички завод око 400 грађана, па је Трнавски батаљон покушао да их спасе разменом за четири заробљена немачка војника. Размена није прихваћена од стране немачке команде у Чачку, али је таковским партизанима једном приликом овакав покушај успео.<sup>102</sup>

Борили су се и за духовну слободу човеку. „Нама, као и целом поштену народу, треба светлости, знања, слободе и правде“, речено је 1. октобра у „Саопштењу штаба Драгачевског народно-ослободилачког партизанског одреда“ (батаљона).<sup>103</sup>

Иако су ратни услови били сурови, развијена је љубав према животу и свему што служи човеку и његовој слободи. И смрћу се служило човеку као највишој вредности устанка, ослободилачке борбе и револуције.

### ЗАШТИТА НАРОДА

У свим приликама јединице Чачанског одреда штитиле су народ, што је партизанима доносило углед, али им и уливало веру

да ће и њихове породице бити брањене у случају да непријатељи покушавају да им се свете. Милутин Стојић је, у свом дневнику, 17. августа забележио како су борци Прве трнавске чете узели у општини лазачкој 45.000 динара прикупљених од грађана за окупатора и новац вратили власницима. „Ово је — каже он — изазвало опште задовољство“, „јер тај повраћај новца за грађане значи да борба коју воде партизани није само нека лична, него стварна борба за народ“.<sup>104</sup> Драгиша Мајсторовић из Церове писао је у свом дневнику од 26. августа да је у његовом селу „заказан и одржан (збор) са намером да се организују десетине за ноћно патролирање у циљу сузбијања насиља и пљачке које су се повремено појављивале“.<sup>105</sup> Пљачкашима су заједно судили партизанске чете и народ — нису избегаване ни смртне пресуде за такве људе.

Заштитити народ-било је девиза партизанских јединица. Велимир Трајковић из Вале сведочио је како се поступало ако ова заштита евентуално изостане: „Сећам се да нас је у Властелицама (у Липници) једном приликом саслушавао Милан Бата Јанковић због тога што смо се вратили кад смо били пошли у Лазац, где су... дошли Немци да пљачкају, којом приликом су отерали стоку...“<sup>106</sup>

#### ЗБРИЊАВАЊЕ ПАРТИЗАНСКИХ ПОРОДИЦА

Збрињавањем породица бораца, ратних заробљеника и самохраних, припадници Чачанског НОП одреда стицали су углед у народу. Уједно су развијали принципе солидарности са свима којима је неопходно помоћи. Милутин Стојић из Бањице записао је у свом дневнику како се помагало другима. Он каже да је 14 бораца пожњело пшеницу на 50 ари код једног друга, код другог су партизани отишли да „сађену сено“, код трећег да косе ливаду. Ово је било 15. јула, а сутрадан је 12 бораца на имању једног партизана огрнуло кукуруз на око 40 ари.<sup>107</sup>

Овако је било и другде. У селима су акције обраде земље борцима, ратним заробљеницима и самохраним организовали скојевци. Тако су они у Трнави покосили и попластили ливаде Жарка Суботића, ратног заробљеника, и Обрена Живковића, борца, а помогли су и „надничару Илији Живковићу да окопа кукуруз који је узео у наполицу“.<sup>108</sup>

Негујући принципе солидарности, НОО у Жељевици укинуо је плаћање пореза, јер сељаци нису имали средстава. Заједнички

НОО за Трнаву и Виљушу поделио је манастирску земљу беземљацима и сиротињи, што се сматра и зачетком аграрне реформе.<sup>109</sup> За сиротињу, изгнанике из Словеније и избеглице из разних крајева Југославије, народноослободилачки одбори организовали су народне кухиње. У Чачку је, за сиромашне станаре, укинута плаћање станарине, уз бесплатно добијање дрва за огрев. Да би се помогло сиротињи, у Чачку је успешно извршен упис добровољног бескаматног зајма. Солидарност је, наравно, посебно негована у самим јединицама: запамћено је, примера ради, како је Сима Сарага, први комесар Треће љубићке чете, када је у јулу, понестало хране, организовао сакупљање шумских печурака, које су испечене и дељене „на равне части“ сваком борцу. Последњи парчићи, ако су преостали, давани су старешинама.<sup>110</sup>

#### ЧУВАЊЕ ЉУДИ У БОРБИ

Чување људи у борби било је хумани задатак руководиоца и команди партизанских јединица, партијских и скојевских руководства. Ово се видело и после борбе на Караули, 16. септембра, када је Ратко Митровић посебно нагласио у разговору са командиром Драгишом Мајсторовићем, да је „најважније чувати борце од губитака“.<sup>111</sup> Симо Урошевић, други командир Треће љубићке чете, такође је инсистирао на чувању бораца: „Као тих, сталожен и врло систематичан човек, настојао је да свака акција буде што брижљивије припремана полазећи увек са девизом да је боље просути канту зноја него пролити неколико капи крви“.<sup>112</sup> На краљевачком фронту, после успешних акција, Милорад Јевтовић-Лако Шмит, комесар Четврте трнавске чете, имао је обичај да каже командиру Димитрију Писковићу:

— Хајде, Дико, да се извучимо с четом, да нам људи не гину!<sup>113</sup>

Да би борци и јединице били заштићени, будности је поклањана посебна пажња, тим пре што су непријатељи настојали да у партизанске чете убаце и своје људе. Због овога Драгачевска чета није 20. августа примила у своје редове групу београдских студената, коју је предводио неки Слободан Братић, пошто нису имали уредну партијску везу.<sup>114</sup> Ова чета је 28. августа, ухватила у Вирову неког Цветића, „који се издавао за друга из Пожешке чете“, па га је стражарно спровела у његову јединицу.<sup>115</sup> Пред ослобођење Чачка, био је нагли прилив бораца у Трнавски батаљон. Међу

њима је, по записима Радоја Јелића, „било и сумњивих“, па „ни-су одмах примани у јединице“, већ су посебно испитивани. Међу тим љутима откривен је и неки Лазовић из Чачка, за кога је утврђено да је стигао по налогу Немаца. Он је осуђен на смрт, али је случајно избегао заслужену казну.<sup>116</sup>

Заштита људи и њихово чување били су снажно врело ја-чања моралности и потврђивања хуманости.

#### РАЗВИЈАЊЕ ПОНОСА И ДОСТОЈАНСТВА

И развијања поноса и достојанства бораца слободе било је значајна функција устанка и револуције. Тежило се да сваки човек буде оспособљен да сам схвати и на задацима потврђује своје вредности. Поштована је човекова личност. Достојанствена је била кри-тика и самокритика у свим јединицама. При указивању на грешке, чак и у Омладинској бригади у Доњој Горевници, пазило се да се не повреди понос бораца.

У јединицама су сви имали исти третман. Милисав Лукић је забележио да су у Четвртој љубићкој чети, од њеног оснивања, као и остали борци, командири и комесари одлазили на стражу и обављали друге дужности.<sup>117</sup> Манојле Стојић из Миросаљаца строго је укорен, око 25. новембра у Пожеги, због тога што је, самоиницијативно, прао чизме командиру Прве чете Драгачевског батаљона. Кри-тикован је, у присуству Јосипа Броза Тита и командир Десимир Ђирјаковић, јер се, не његовом кривицом, Стојић нашао у позицији „посилног“ у бившој Југословенској војсци.<sup>118</sup>

#### СПАСАВАЊЕ ЉУДИ

Свима који су правили грешке, пружена је прилика да их исправе. Јер, у устанку је трајала поларизација на човека и нечовека, на човештво и нечовештво, на моралност и аморалност, на но-сиоце новог моралног чина и пропреса и оне који су кренули страм-путицом, на борце за слободу и оне што су се окренули окупатору и посрнули у блато најцрње националне издаје.

Издајници су најпре опомињани да не служе окупатору и да не прогоне партизанске породице. Тако им је указивано да се окрену човештву. Жанدارмима у Гучи, крајем августа, поручено је: „На-пустите непријатеља народа. Пређите народној српској ослободила-чкој војсци“.<sup>119</sup> Заробљеним немачким војницима нуђено је да ступе у Чачански НОП одред. Опкољеним немачким борцима у Краљеву

поручивано је да се предају. Нуђена им је, при том, и заштита. Утицано је и на њихову свест: „Ваши стари, жене и деца већ вас годинама ишчекују“.<sup>120</sup>

Да би били спасени као људи, четницима је штаб Чачанског НОП одреда, поручивао 3. новембра: „Напустите своје издајничке вође, прелазите нашим борбеним одредима. Требите петоколонаше, спречите братоубилачки рат“.<sup>121</sup> У Чачку је, 6. новембра, организована, с истим циљем, и хумана поворка жена и деце, са транспарентима на којима је писало: „Ми мајке, жене и сестре тражимо обуставу братоубилачке борбе“.<sup>122</sup> Два дана касније Врховни штаб НОПОЈ, са потписом Јосипа Броза Тита, издао је наређење: „Под претњом смртне казне забрањује се одговарати на ... злочине поступцима који нису дозвољени у партизанским редовима“.<sup>123</sup> Највише устаничко руководство Чачка и околине тако је и поступало: после заробљавања, 8. новембра, пуштено је кућама неколико стотина четника.<sup>124</sup> У име човека и човечности, жене Чачка истакле су, 12. новембра, у свом прогласу мајкама: „ЗАУСТАВИ РУКУ СИНА која се окренула против народа и његове слободе“.<sup>125</sup>

Инсистирано је, дакле, на спасавању човека, оног који је евентуално заведен и не може да схвати суштину насталих прилика. Понекад се у томе и успевало: комита из првог светског рата Гвозден Шишетић је, као командир чете у Јеличком четничком одреду, 7. новембра, одвео своју јединицу у родно село Граб јавно истичући да не жели братоубилачки рат, већ борбу против окупатора.<sup>126</sup> Због овога ће га касније, почетком маја 1943. године, четници заклати.

#### САМОУБИСТВО — ЧИН ЧУВАЊА ДОСТОЈАНСТВА

Велика је цена људског живота, истицано је у устаничким документима. Али, за идеале борбе и слободе вредело се и жртвовати. Борци су веровали у коначну победу и онда када је самоубиство било једини излаз. Уосталом, сви су као Милица Вучетић Трепуша, секретар Среског комитета СКОЈ-а за срез трнавски, истicali: „Без жртава нема слободе...“<sup>127</sup>

Жртвовало се за друга. Тако је било 3. августа, када су Немци изненада, код манастира Стјеник на планини Јелици, напали на Прву трнавску чету. Пошто је рањен Александар Циле Радуловић, учитељ из Чачка, покушао је да га извуче из борбе Гута Алмозлино матурант из Београда, који је претходног дана ступио у ову партизанску јединицу. Међутим, Немци су обојицу заробили и изболи

бајонетима.<sup>128</sup> У заседи на путу Чачак—Краљево, 23. августа, „с намером да обезбеди повлачење својих другова“, Бошко Петронијевић из Атенице, борац Прве трнавске чете, са неколико сабораца, „прима борбу на веома неподесном терену“ и гине.<sup>129</sup> На фронту према Ваљеву, под крај новембра, пошто је тешко рањен, извршио је самоубиство Милија Ђусловић, учитељ из Прислонице, командир Седме љубићке чете. Његови борци Радомир Миленковић Кезун, Ђорђе Павловић, Марко Милошевић, Драгомир Милошевић Циго и Добросав Ђусловић нису желели да тело мртвог командира остане на бојишту, већ су се жртвовали: „Под кишом куршума су успели да тело пренесу до Косјерића“.<sup>130</sup>

Самоубиство је, заиста, било чин чувања револуционарног и људског достојанства. Ово се видело и 17. октобра на краљевачком фронту: тешко рањени Радован Богетић из Слатине, командир Треће трнавске чете, пошто му је граната пребила обе ноге и да не би пао у руке непријатељу, извршио је самоубиство — пуцао је у себе из пиштоља.<sup>131</sup> Немци су два дана раније продрли у Горњи Милановац, градић спалили и са собом у Крагујевац одвели 133 таоца, који су стрељани 21. октобра. Пред стрељање, неки недићевски официр питао је таоце да ли међу њима има оних чија су деца у партизанима. Без размишљања, јавио се др Радисав Катанић, чији је син, др Момчило Катанић, стрељан 20. јула у Чачку као санитетски референт Чачанског НОП одреда. Видећи га као старог човека, Немци и домаћи издајници су казали др Катанићу да га ослобађају и да може да иде кући. Катанић није прихватио „милост“, већ је узвикнуо:

— Ја сам доктор Катанић! Убили сте ми сина, па сада убијте и мене!

Тако је овај племенити човек жртвовао живот за идеале слободе и људског достојанства.<sup>132</sup>

Све ове, и друге које не помињемо, жртве — биле су свесне. Они који су се жртвовали постајали су легенде револуције, узор свим борцима и руководиоцима, одборницима народноослободилачких одбора и осталим припадницима НОП-а.

### МОРАЛНА БОГАТСТВА УСТАНКА

Захваљујући свестраној активности КПЈ и СКОЈ-а, у току устанка 1941. године, обогаћују се искуства, учвршћују војнички колективи, устанички борци постају свестраније личности. Непре-

## МОРАЛНОСТ БОРАЦА ЧАЧАНСКОГ НОП ОДРЕДА

кидно су истицана и остваривана битна морална начела: пролетерски интернационализам, братство и јединство народа Југославије, солидарност, склад мисли, речи и дела, једнакост и равноправност, револуционарност, усклађивање општих и личних идеала и интереса, усклађивање односа у колективу, афирмисање сопствене улоге у устанку према стварним способностима, јачање одговорности и снажљивости. . .

## ПРОЛЕТЕРСКИ ИНТЕРНАЦИОНАЛИЗАМ

Нарастање класне свести, у чему је доминантну улогу имала КПЈ, уз СКОЈ и друге антифашистичке и револуционарне организације, битно је утицало на схватање да је сама борба за слободу и борба против фашизма интернационалистички чин према радничком и комунистичком покрету у свету, а посебно у СССР-у. Ово је непрекидно истицано у прогласима, борбеним паролама и поклицима, не само у време обележавања 24. годишњице октобарске социјалистичке револуције у Русији, о коме је „Борба“ писала из Чачка: „Бина је била украшена совјетским, партизанским и енглеским заставама, сликама Лењина, Стаљина, српског првоборца др Драгише Мишовића и транспарентима. Прослава је почела певањем „Интернационале“, а онда је друг Јовановић отворио свечаност и говорио о великом празнику. . . У име партије говорио је друг Мивић „О значају Октобарске револуције“, а затим је друг командант одреда Радосављевић говорио о „Црвеној армији и партизанима“. . .<sup>133</sup>

У партизанској штампипи непрекидно је истицано да је борба југословенских комуниста уједно и интернационалистички чин.

## БРАТСТВО И ЈЕДИНСТВО

Иако је у устаничким прогласима нарочито истицана потреба борбе за „слободну Србију“, и у овим документима, и у борбеним паролама, непрекидно је инсистирао на заједништву, братству и јединству југословенских народа у борби за слободу. И ово је на делу потврђивано.

Тако су, примсра ради, изгнаници из Словеније првих дана јула најтоплије примљени у сеоским домовима широм таковског, љубићког, трнавског и драгачевског краја. Уз то, од образовања првих чета Чачанског НОП одреда у њима су и припадници других југословенских народа добијали и командне и политичке функције.

Хрват Шимун Срага, познатији под именом Сима Сарага, био је први комесар Треће љубишке чете, а у слободном Чачку комесар Градске милиције. Словенац Леон Шаубах изабран је за заменика командира Друге драгачевске чете. У новембру је Франц Соломон, Словенац из Трбовља, постао члан ОК КПЈ за округ чачански. Црногорац Владо Томановић био је у новембру командант одбране Чачка. . .<sup>134</sup>

#### СКЛАД МИСЛИ, РЕЧИ И ДЕЛА

Партијска и скојевска руководства непрекидно су инсистирала — пошто је то једно од најбитнијих револуционарних начела — да се речи упоређују с делима. И у партијским руководствомима и у војничким колективима постојала је јасна међа између оних који много говоре и оних који своју револуционарност делом, личним примером, потврђују.

Смрћу је Милутин Крчић Бан, члан КПЈ из Горње Горевнице потврдио оно што је рекао мајци Достани одлазећи у партизане:

— Ја сам свој живот наменио слободи; ако раније погинем, немојте туговати за мном!<sup>135</sup>

Богољуб Остојић из Љубића је „својом одважношћу и неустрашивим јуришима служио примером борцима и старешинама своје чете“.<sup>136</sup> Његов земљак Страјин Лапчевић јунаштвом се прочуо, па су борци сами говорили: „Чује се Страјин. Бије братац тако да се све пуши. Вреди ти он колико једна чета. Кад нападамо, први је. Када се повлачимо, задњи“.<sup>137</sup> Срећко Божанић из Чачка био је „храбри и одважни борац, добар друг и човек“.<sup>138</sup> Милутин Милошевић из Прислоннице поседовао је „урођену храброст и пожртвованост“, „својом дисциплином, борбеношћу и храбростију претекао је многе старије другове“, „сваки задатак (патрола, стража или нешто друго) за њега је био светиња“.<sup>139</sup> Млађо Ђоковић из Трнавe „нарочито се одликовао храброшћу и умешношћу“.<sup>140</sup> Бранислав Обрадовић Џамбо из Ртију „био је скроман и тих човек, а велики јунак“.<sup>141</sup> Срећко Цветић из Церове „био је не само добар борац, него и друг, младић какав се ретко среће. . .“<sup>142</sup>

Сви су они, као и други, одговорно и смело извршавали борбене задатке и тако најбоље доказивали за које се идеале боре. Потврђивали су да се само на тај начин може остварити жељени циљ — јединством мисли, осећања, речи и дела. Све ово је, наравно, повратно утицало на јачање морално-политичког и борбеног јединства јединица, оружаних снага устанка и народа.



РАВНОПРАВНОСТ

У току развоја устанка, у свим јединицама, руководством партијских и скојевских организација, у установама и органима НОП-а, битно је поштован принцип равноправности људи. Уосталом, ово начело извирало је из платформе КПЈ о оружаном борби. Тај велики принцип поштовали су сви: и код прихватања нових обавеза, и код поделе оружја, и приликом узимања хране.

За Богдана Капелана и друге команданте важио је принцип да „не тражи командантоке привилегије“. Због тога је Милисав Лукић осведочио да је, у јулу и касније, партизанска војска била „беспримерног другарства и скромности, без трунке егоизма и грам-жљивости“.<sup>143</sup> „Колективни начин живота учинио је да су борци неких чета одлучивали о колективизацији новца и расположиве хране“.<sup>144</sup>

Борци и руководиоци били су равноправни у предлагању, али и остваривању договореног, у међусобној критици и самокритици, у односима према народу и тегобама рата. Ако се ово зна, онда и није чудно што је, рецимо, Срећко Николић из Доње Трелче, командир Тенковске чете, лично, преобучен у железничарско одело, улазио у опседнуто Краљево и вршио извиђање.<sup>145</sup> Или — што је др Стеван Бер, када није имао посла у прихватању болници на краљевачком фронту, с пушком у руци, на положају, одбијао нападе Немаца, заједно са осталим борцима.<sup>146</sup> Или — што је Радован Јовановић из Прељине, заменик команданта Одред, командовао једним водом у нападу на четничке снаге 7. новембра на брду Љубићу. Или — што је комесар Одред Ратко Митровић стизао, као обичан борац, на најугроженије положаје на Краљево и при одбрани Чачка од четника 7. и 8. новембра...

У прво време у четама Чачанског НОП одрета није било жена. „Кад су у нашу чету дошле другарице Зора и Олга Божићевић и Нада Алексић, ми смо се запањили“ — записао је Срећко Милошевић из Прислонице, борац Пете љубићке чете.<sup>147</sup> Потом су оваква схватања превазиђена и жене су добијале, истина највише у санитету, своје место у Чачанском НОП одреду. Оне су своју равноправност доказивале и у борбама. Јован Радовановић је забележио само један од таквих примера говорећи о јунаштву Босиљке Вукановић Чарне из Равног Гаја, Олге Ђокић из Пожеге и Иконије Јанковић из Чачка, болничарки Драгачевског батаљона, које су учествовале 3. новембра у окршају против четника на Пожеги: „У овој тешкој

борби болничарке су храброшћу готово надвисиле своје другове — извлачиле су рањене борце по брисаном простору и указивале им прву помоћ“.<sup>148</sup>

Некоректан однос према другарицама најоштрије је кажњаван. Забележено је да је, због овога и грешака у командовању на краљевачком фронту, осуђен на смрт и стрељан Слободан Бјелић, заменик командира Прве љубићке чете из Пријевора.<sup>149</sup> Једино се на овај начин ефикасно могла сузбијати четничка пропаганда која је говорила да комунисти не признају ни мајке ни сестре, да међу њима влада неморал.

Негован је прави комунистички аскетизам у односима међу половима: за љубав се готово и није имало времена, борба за више циљеве устанка и револуције искључивала је личне емоције. После прве непријатељске офанзиве, Милутин Стојић из Бањице, комесар Трнавског батаљона, унео је у свој дневник како су га, због овога, неке жене задиркивале, а он је одговорио:

— Ми комунисти у моралу стојимо на достојној висини!<sup>150</sup>

Жене су биране и на веома одговорне дужности, па су и тако биле равноправне с мушкарцима: Јованка Радаковић, професор из Горњег Милановца, била је, на почетку устанка, члан Среског комитета КПЈ за срез таковски, а професори Добрана Ђилас и Јелена Поповић — чланице Месног комитета КПЈ у Горњем Милановцу. Милица Вучетић Трепуша, учитељица из Трнавe, била је секретар Среског комитета СКОЈ-а за срез трнавски, а Милена Властелица, студент из Липнице, од новембра секретар Среског комитета КПЈ за срез трнавски. Трепуша је, уз то, бирана и у ОК КПЈ за округ чачански. Смиљана Пишчевић била је члан Градског НОО у Чачку, а учитељица Илинка Обреновић—Милошевић одборник у Горачићима... Примера је више, у овим срединама...

Тако је, као уосталом и у породици, жена стицала равноправност — што је битно потврђивало основна опредељења КПЈ у слободи личности, идеалу коме се тежи и за који се бори у устанку.

#### ОД ПОЈЕДИНЦА КА КОЛЕКТИВУ И ОБРНУТО

Изразито значајно револуционарно начело „од појединца ка колективу и од колектива ка појединцу“ доследно је остваривано на подручју политичког деловања ОК КПЈ за округ чачански. Јер, и приликом пријема у КПЈ или СКОЈ, приликом одбира људи у „одборе за помоћ Одреду“ оцењиван је рад, али и морални лик ова-

кот појединца. Ово су били основни критеријуми за пријем, односно избор у органе НОП-а. Полазило се од чињенице да борац устанка и револуције мора да буде јасно формирана личност, са једнаким правима са другима, по могућству са креативним својствима. Ово и због тога што су одлуке, које су доношене, морале да извиру из колективног става о нужности борбе за слободу и праведније друштво. Одлуке су наравно, биле израз појединачних мишљења, али на истим идејним и морално-хуманим основама. Одборници су самостално деловали, али на функцији остваривања народне револуционарне власти. Самим тим, појединац се сливао у колектив. Истоветан принцип био је и код деловања комуниста и скојеваца у партијским ћелијама и скојевским активима. Због тога и није чудно што је од једног до другог састанка оцењивана активност сваког члана: „У раду са масама проверава се политичка зрелост чланова Партије, а свој рад организација анализира на сваком састанку. Најчешће на дневном реду састанка нађу се: провера извршења задатака... наредни задаци и критика и самокритика. У ствари, критика и самокритика служи за конкретну оцену рада сваког појединца“.<sup>151</sup>

Личност се уклапала у колектив, колектив је подстицао креативне и друге способности појединаца.

Овако су формиран и војнички колективи. Јер, још приликом образовања првих чета Чачанског НОП одреда „постројеним борцима говорили су истакнути партијски и војни руководиоци“, који су „истицали значај партизанске борбе и захтевали дисциплину која доликује народном борцу за слободу“, а „ко не може да се повинује таквим захтевима... може слободно да се враги кући“.<sup>152</sup> И заиста, било је оних који су јасно казали да не могу да се повинују таквим захтевима. Ово се догодило 12. јула при формирању Прве и Друге трнавске чете: „Тада су се јавили Радојица Страњанац, Рисим Вучићевић Зрнзула, Првослав Стојановић, Панто Ђоковић, Матија Косовац и још један број да не могу прихватити учешће у устанку. Страњанац је рекао да хоће да се бори против окупатора, али неће да се бори против династије. Други су се изговарали да су старији и инокосни код својих кућа, а Зрнзула да не може да прихвати дисциплину, јер је склон да отима и краде, а то партизани не дозвољавају“.<sup>153</sup>

На овај начин су елиминисани сви они који немају морална својства да постану партизански борци, али и они који нису могли да своје склоности уклопе у колективе. На ову чињеницу указивано

је и пре полагања партизанске заклетве. Остваривање неких посебних, себичних циљева није долазило у обзир. Због тога је у прогласу Среског поверенства КПЈ за Драгачево од 6. септембра наглашавано: „У тој борби ви морате бити сложни. Кад је у питању заједничка ствар, кад је у питању слобода, нех нестане међу вама свађе и личних распри. Презрите такође и све оне који у борбу улазе ради неких себичних циљева“.<sup>154</sup>

Дух партизанске заклетве обавезивао је и био мера понашања. Тај дух прожимао је и чин утврђивања кривице бораца, оних који су се евентуално понашали супротно револуционарним нормама. Чете или батаљони су, као колектив, доносили одлуку како да се поступа у таквим случајевима. Инсистирало је на потпуном комунистичком аскетизму у сваком погледу. Борцима је суђено због конзумирања алкохолних пића, што је било најстрожије забрањено. Занимљиво је да је, рецимо, Драгачевски батаљон, као целина, на краљевачком фронту одлучивао да ли да се двојици старијих бораца дозволи пијење ракије.<sup>155</sup> Друга љубићка чета је на смрт осудила борца који је, без питања, у једном воћњаку узео шаку шљива. Десимир Капларевић је почетком новембра записао у свој дневник: „За веш суђење Г. Пупавици, Ђериману. Расположење људи је да се ту не стрења(ју)“. Затим је додао: „Био сам на часу критике III слатинске чете. Политички комесар каже: „Стрељали су Тухачевског, а ми да не стрељамо Г. Пупавицу и Доб. Ђеримана“.<sup>156</sup> Двојица бораца из Чачка осуђена су од стране целог Трнавског батаљона на смрт због тога што су појели некакав кајмак, пронађен на положају. (Али, ову ригорозну казну ублажио је штаб Чачанског НОП одреда).<sup>157</sup> Овакви и слични поступци критиковани су и кажњавани, пошто нису били у функцији јачања борбеног морала и хуманизма војничких колектива, а уједно су и наносили огромну моралну штету партизанском покрету.

Појединац се, дакле, сливао у колектив. Јер, без јединства мисли и акције нису могли да буду остваривани циљеви народно-ослободилачке борбе. Колектив је, истовремено, до жртвовања, водио бригу о појединцу и у њему развијао највише борбене и најлепше људске особине. На тај начин су безболније превазилажене тешкоће и кризе, јачана је и остваривана колективна свест, па су једновремено афирмисане и вредности личности и вредности устанка, ослободилачке борбе и социјалистичке револуције. Снажена је револуционарност, усклађивани општи и посебни, лични, интереси и идеали, афирмисана је улога појединца и колектива, самим тим

— јачане су моралне и хуманистичке вредности човекове, од свести о остваривању сопствених права до — одговорности.

СНАЛАЖЕЊЕ, „ИДЕЈНА ВЕЗА“

У условима почетка устанка, било је илузорно да ће партијско руководство чачанског округа у сваком тренутку имати контакте са вишим устаничким руководством. Због тога је често било у ситуацији да само доноси одлуке. Сналажење у таквим околностима могло је да се оствари — а да ни у једном моменту не буду изневерена општа опредељења устанка и оружане борбе — једино на идејним основама, које су извирале из богатог револуционарног искуства чачанских комуниста још из предратне политичке активности. Ову „идејну везу“ нису могле да надоместе ни директивна упутства, ни прогласи. Кад ње није било, на почетку устанка, у одређеним моментима, прављене су грешке, каква је, уосталом, била и одлука о спровођењу у живот „директиве о борбеним десетинама“, око 20. јула, што је практично значило расформирање појединих чета. Ипак, оваквих грешака није било много, што је само доказ више да су партијски кадрови овог дела Србије били дорасли историјским догађајима, које су инспирисали и у којима су учествовали.

Најбољи пример за ово може да буде поступак са заробљеним четницима почетком новембра. Наиме, Врховни штаб НОПОЈ и Јосип Броз Тито су 8. новембра написали наређење штабовима одреда да се не сме насиљем одговарати на насиље четника. Истог дана, док ово наређење још није стигло у Чачак, Ратко Митровић, комесар Чачанског НОП одреда, окупио је велику групу заробљених четника, говорио им о томе да су заведени од својих команданата, понудио им да ступе у партизанске јединице и све заробљенике, сем официра, пустио кућама. Поступио је управо у духу поменуте наредбе Врховног штаба НОПОЈ, са којом још, највероватније, није могао да буде упознат.<sup>158</sup>

Да би непрекидно била остваривана идејна веза са вишим руководством и командама, потенцирани су стваралаштво и креативност у свим доменима. Свака личност морала је знати основне циљеве платформе КПЈ о устанку и ослободилачкој борби, што јој је омогућавало да, након свестране анализе конкретне ситуације у којој се нађе, доноси најбоље одлуке и изналази најрационалнија решења. Овакве ситуације омогућавале су размах креативних кадрова, па и није чудно што су обични борци брзо постајали коман-

дири, па и команданти. О Милутину Мандићу из Виљуше записано је: „Његов војнички дух и неустрашивост у борбама брзо су дошли до изражаја. Због тих квалитета убрзо је постао заменик командира Прве трнавске чете“.<sup>159</sup> Тадија Андрић из Бијелог Поља најпре је „постао пушкомитраљецац и један од најхрабријих у чети“, а потом командир чете у Таковском батаљону.<sup>160</sup> Такав је случај и са Симом Урошевићем, командиром Треће љубишке чете из Доње Трепче, и са његовим земљаком Срећком Николићем, командиром Тенковске чете Чачанског НОП одреда. Средоје Урошевић, такође из Доње Трепче, најпре је био десетар, па командир Треће љубишке чете, онда командант Љубишког батаљона.

Из врела партијске активности и жестоких борбених окршаја израстали су, тако, нови револуционарни кадрови, који су, у духу генералне линије КПЈ и платформе оружане борбе, могли да прихвате најодговорније дужности и да самостално одлучују и онда када објективно нису у позицији да успоставе нужан контакт са вишим руководством или командама. Ни за несналажења појединаца у току опште фашистичко-квислиншко-контрареволуционарне офанзиве на слободну територију крајем новембра 1941. године не би могла да се другачије оцене. Јер, у тој ситуацији деловале су и неке друге, можда и судбоносне, околности. Битније је нешто друго: снажне, креативне личности на одговорним војним и политичким функцијама, изналажењем најбољих решења у одређеним случајевима, мотивисале су остале борце и снажиле борбени и револуционарни морал у њима.

#### САМОСТАЛНОСТ ЛИЧНОСТИ

Једнакост се у свим органима, организацијама и јединицама остваривала на револуционаран начин и у савладавању најсложенијих задатака политичке или војне природе. Сви су били једнаки и онда када може да се преживи, и онда када мора да се потине. Средоје Маркићевић из Пилатовића, начелник штаба Чачанског НОП одреда, рањен је на краљевачком фронту управо на самом положају. У току упада у Краљево у ноћи између 14. и 15. октобра међу првима је погинуо Љубинко Радојичић из Дучаловића, комесар чете у Драгачевском батаљону. Милија Ћусловић из Прислонице, командир Седме чете Љубишког батаљона, тешко је рањен, па извршио самоубиство, на најтежем делу положаја према Ваљеву. Крајишник Богдан Капелан, командант Драгачевског батаљона, и

Ратко Парезановић из Бањице, командир чете у овом батаљону, погинули су у јуришу према четницима 3. новембра у Пожеги. Раденко Јањић из Атенице, заменик комесара Трнавског батаљона, налазио се у стрељачком строју када је у борби против четника погинуо у Срезојевцима...

Једнакост је потврђивана и приликом деобе хране: команданти, командири и комесари су је последњи примали. Слично је било и са оружјем: када је Раденко Мандић, борац Прве трнавске чете из Виљуше, понудио Ратку Митровићу, комесару Одрода, машингевер, заробљен у борби против Немаца, добио је одговор:

— Нека га носи онај ко га је отео од непријатеља... и ко ће га најбоље употребити!<sup>161</sup>

Борци су непрекидно, као свестрано развијене личности, комунисти нарочито, усклађивали своје интересе са интересима борбе и револуције. Заправо, сопствени интереси стваралачки су подређивани општим. Милан Бата Јанковић из Чачка, инструктор ОК КПЈ, имао је обичај да каже:

— Последња мисао у свести пре него што заспим и прва када се пробудим увек ми је у вези са овом нашом борбом!<sup>162</sup>

Евидентно је, и из овог примера, да су сливани интереси појединаца и колектива, народа и борбе, а не до краја подређивани, тим пре што историјске чињенице недвосмислено показују да је Партија инсистирала на развијању и афирмацији самосталних личности бораца за слободу. Ова самосталност изражавана је и схватањима, и понашањима, и жељама, и осећањима. Јер, једино је тако било могуће однеговати, у ватри борби, свесну, одану, храбру и самосвојну индивидуу. Она је своје идеале поистовећивала са идеалима и тежњама колектива, у колективу се афирмисала, у колектив уносила као инспирацију своје сопствене и појединачне квалитете, које је, опет, колектив подстицао и неговао.

Уосталом, и нека друга револуционарна морална начела ово недвосмислено потврђују. Најпре чињеница да се у партизанске јединице ступило добровољно, вољно. Самим тим, прихватане су и одговарајуће револуционарне норме покрета борбе за слободу и социјалну правду. Управо су те норме и биле доминантне у формирању снажних војничких колектива Чачанског НОП одреда. Добровољно се ступало и у политичку активност, самим тим добровољан је био и пријем у КПЈ, односно СКОЈ. Тек тада је наглашавано да су новопримљени — борци револуције, војници Патрије. Није било класичне војничке мобилизације бораца за јединице Чачанског

НОП одреда, али је за комунисте она постојала самим духом и бићем Партије. Једино тако се може разумети оно што је 26. јуна, при формирању ћелије КПЈ у Горачићима, рекао Милан Бата Јанковић:

— Од данас сте сви мобилисани од стране Комунистичке партије Југославије и извршаваћете све задатке које Партија налаже!<sup>163</sup>

Начело добровољности ступања у партизанске јединице битно је утицало на моралност оружаних снага устанка и револуције.

### ЛИЧНЕ ВРЕДНОСТИ БОРАЦА

Код бораца се инсистирало да развијају своје креативне личности. Због тога су истицани и подстицани човечност, храброст, смелост, одлучност, упорност, дружељубље, дисциплинованост, правичност, самоиницијатива, трезвеност, оданост, искреност, пожртвовање... Дакле, оне вредности које човека чине највише човеком.

Како су ове вредности испољаване у устаничком периоду, показујемо на примерима, којих је мноштво...

#### ЧОВЕЧНОСТ

Човечност, као доминантно својство борца Чачанског НОП одреда, самим тим борца револуције, испољавано је према себи, према саборцима и народу, према заробљеном или рањеном непријатељу. Због тога саборци, примера ради, констатују да је Богосав Жунић из Соколића, припадник Друге љубићке чете, „био храбар... и необично добар друг“.<sup>164</sup> Ратко Плазанић из Миросаљаца, јуришник Драгачевског батаљона, „остао је у сећањима бораца као веома добродушан човек“.<sup>165</sup> Ранисав Ракићевић из Прислонице, борац Пете љубићке чете, „волео је другове, па је од њих био цењен“...<sup>166</sup>

Племенито, човечно, поступало се према заробљеним Немцима: они су, ако су рањени, лечени. Лечени су и четници, без обзира на чињеницу што су своје оружје почетком новембра 1941. уперили према партизанима. Ево како је у једном моменту, у борби против четника, поступио Милорад Јевтовић-Лако Шмит из Чачка, комесар Четврте трнавске чете, по сећању Димитрија Писковића Трнавца, командира ове чете: „У једном моменту на положају код Слатине Лако се нашао поред мене... Ја сам угледао једног четника и ухва-



тио га „на мушлицу“. Нанишпанио сам, али ми је Лако рекао: „Немој, Дико, млад је човек, човек је то. Можда он није ништа крив“...<sup>167</sup>

Уосталом, и сама борба за слободу и ново друштво била је израз човечности партизанских бораца.

#### ХРАБРОСТ

Храброст је највише долазила до изражаја у борбеним окршајима. И то — масовно. Наравно, без ње нису могли да буду извршени ни одговорни партијски и скојевски, па ни курирски задаци. „Будите храбри и неустрашиви!“ — истицано је у сваком прогласу штаба Чачанског НОП одреда.

Чачанске „Новости“ посебно су писале о храбрости Раденка Мандића из Виљуше, борца Прве трнавске чете, исказаној 27. септембра у заседи код Косовског бунара. Кроз заседу су прошле посаде четири немачка камиона, а пета се зауставила и заузела положаје. „Настала је жестока борба. Нарочиту тешкоћу причињавао је партизанима фашиста који се налазио у јендеку са машинском пушком. Он је сипао ватру и онда када је остао сам... Са револвером у руци поче да му се прикрада партизан Раденко Мандић. Користећи камион као заклон партизан се приближи... и пошто му се у револверу заглави метак, он скочи у јендек у лице непријатељу. После кратког гушања голоруки партизан био је снабдевен машинском пушком...“<sup>168</sup> „Храбри партизански борац“ био је и Стеван Рађеновић из Атенице.<sup>169</sup> Велимир Василић био је „први и најпожртвованији партизан из Јездине“.<sup>170</sup> Милојко Икодиновић из Гуче „поред личне храбрости... одликовао се савршеном прецизношћу у гађању борбених циљева“.<sup>171</sup> Аугуст Хелер, немачки војник, који је из Чачка побегао и ступио у Прву љубићку чету, „показао се као неустрашив борац, брз и вешт као мачка“.<sup>172</sup> За Душана Јечменића из Губереваца „није било тешког задатка“.<sup>173</sup> За Филипа Јешића из Гуче љотићевци су написали да је био „неустрашиви борац (од) првих дана“.<sup>174</sup> Ђурђе Бојовић из Прислонице „у првим борбама показао је изванредну храброст и неустрашивост...“<sup>175</sup>

Многи су се херојски борили и гинули. Тако су постајали легенде устанка и револуције. Пример за углед другима. Храброст и одважност испољавана је и на другим задацима, не само борбеним. Забележено је да је, примера ради, Александар Гајовић из Мрчајеваца „стизао... свуда и без страха извршавао задатке“.<sup>176</sup> Александар Јовановић из Чачка се „на задатке увек јављао добровољно“,<sup>177</sup> као и многи други скојевци и комунисти.

## СМЕЛОСТ

Смелост је исказивана у најсложенијим задацима оружане борбе или илегалног партијско-политичког рада.

Смело је скојевац Миломир Мариновић предводио ударну групу у Чачку која је на почетку устанка извршила више диверзантских акција. Смело је, у јулу, комуниста Богић Васовић, сам, у центру Чачка запалио немачки камион. Смело је Владимир Јањић из Атенице прихватио 22 партијска радника из Београда који су дошли у Чачак пун Немаца око 12. јула и, ангажујући чачанске фијакеристе, извео их из прада до штаба Чачанског НОП одреда.

Милета Обрадовић из Вапе „често се јављао као добровољац тамо где је било најопасније“.<sup>178</sup> Алексије Миленковић из Прислонице борио се „дајући пример млађима“.<sup>179</sup> Свето Шендековић из Вирова смело је јурнуо према Немцима у Горобиљу 20. септембра на челу једне патроле и први погинуо. . .

Смелост се манифестивала свуда: и у прихватању најтежих обавеза, и у њиховом извршавању.

## УПОРНОСТ

Без упорности многи ни политички ни борбени задаци не би били извршени. А ње је у Чачанском НОП одреду и партијским, односно скојевским, руководствомима било у изобиљу.

Упорно је било Среско поверенству КПЈ за Драгачево када је, након „директиве о борбеним десетинама“, окупљало нове борце. Упоран је био Милојко Ђирјаковић, комесар Драгачевског батаљона, у објашњавању народу циљева партизанске борбе. Упорност су исказали чланови штаба Чачанског одреда у одбрани Чачка од напада четника 7. и 8. новембра. Тада је командант Момчило Радосављевић упорно покушавао да одврати четнике од братоубилачке борбе одлазећи и у њихову касарну. Неуморан је био Ратко Митровић у „вајању душе“ Чачанског НОП одреда. . .

## ДРУЖЕЉУБЉЕ

Дружељубивост се непрекидно испољавала: на партијским и скојевским задацима, у борбеним окршајима, у раду народноослободилачких одбора.

Дружељубље је красило Милоша Т. Јовашевића из Прељине, комесара Пете љубићке чете. Жарко Гојковић из Прислонице се

„одмах показао као добар друг и борац“.<sup>180</sup> Милутин Мићо Ђурић из Мојсиња био је познат по дружељубивости и несебичности, „са израженим осећањем правичности“.<sup>181</sup> Милић Крупеж из Ракове био је „због своје непосредности... необично омиљен“.<sup>182</sup> Мила Гавриловића из Миросаљаца „борци су веома волели“,<sup>183</sup> а за његовог земљака Рајка Јојића каже се: „Скроман и тих борац, дисциплинован и одлучан друг“.<sup>184</sup> Добросав Радовановић из Виче био је „веома скроман и искрен“ у односима са друговима. У опхођењу Рајко Шутић из Трнаве „био је тих, одмерен, сталожен...“<sup>185</sup>

У духу опште сагласности и другарства доношене су одлуке на седницама народноослободилачких одбора. Дружељубље је неговано и у партијским и скојевским руководствомима, јер је било императив за јединство мисли и акције.

#### ДИСЦИПЛИНОВАНОСТ

Још је у заклетви бораца Чачанског НОП одреда истицана неопходност прихватања свесне дисциплине, па и није чудно што се на томе непрекидно инсистирало. Прогласи ОК КПЈ, средњих партијских руководстава и, нарочито, штаба Чачанског НОП одреда, дисциплину стављају у први план, јер без ове одлике сваког борца и сваке јединице немогуће је водити оружану борбу и извојевати победу. Уосталом, војничко понашање и није могуће без свесне дисциплине. Због тога је Драгиша Мајсторовић из Церове, старешина међу драгачевским партизанима, нашао за сходно да у свом ратном дневнику 30. августа забележити: „Радослав Ичелић тражи три дана осуства да доведе жену из бање“.<sup>186</sup> У противном, одлазак из јединице сматран је дезертерством. Овога је мало било. Ипак, Десимир Капларевић из Слатине, комесар чете у Трнавском батаљону, унео је у свој дневник: „Илија Живковић, дезертер из 5. чете — добио црквену земљу. Даниловић из I трнавске дезертер -- у сеоској милицији“.<sup>187</sup>

— Сада је најважније бити храбар и дисциплинован члан Партије — рекао је у почетку устанка Милан Бата Јанковић из Чачка, инструктор ОК КПЈ, комунистима Дучаловића.<sup>188</sup>

Дисциплина је захтевана од свих бораца. И — за опромну већину припадника Чачанског НОП одреда и позадинских органа НОП-а ово је било готово светиња.

## САМОИНИЦИЈАТИВА

Свестрана, креативна личност борца за слободу подразумевала је наглашено испољавање самоиницијативе.

Хроничари су забележили случај из Атенице: „Карактеристичан је пример самоиницијативе Стевана Рађеновића... који је дознао да у бунару у једном драгачевском селу има митраљез, који је бачен у априлском повлачењу наших војника. Уз сагласност Вука Петронијевића, он одлази и, уз помоћ својих рођака, вади митраљез из бунара, у коме је преко два метра воде“.<sup>189</sup> Када су се Немци, у свитање 1. октобра, извлачили из Чачка, Ратко Митровић, комесар Одрета, самоиницијативно је упутио групу бораца Прве трнавске чете да уђу у град и похалси, онемогућавајући им повлачење, сараднике окупатора. Тако је настало Одељење за борбу против пете колоне.<sup>190</sup> Средоје Урошевић, командант Љубићког батаљона, предложио је штабу Чачанског НОП одреда да, 7. новембра, у време сукоба с четницима, упути из Чачка једно добро наоружано одељење које ће на Љубићу да удари четничке јединице на најосетљивијим местима. И — ово је одлучило окршај на Љубићу.

Појединачних припрема самоиницијативе веома је много.

## ОСТАЛЕ ВРЛИНЕ ПАРТИЗАНСКИХ БОРАЦА

И низ других врлина красило је партизанске борце и партијске раднике на подручју политичког деловања ОК КПЈ за округ чачански и борбених дејстава Чачанског НОП одреда. Примерима указујемо на неке.

За комесара Одрета Ратка Митровића каже се да је „из њега зрачило поверење и љубав према човеку и другу“, „било је лако извршити задатак који он да, јер је био тако убедљив, јасан“. Радомир Буракић из Љубића, комесар чете у Љубићком батаљону, „личним примером је показивао како се савлађује страх“. Радослав Васовић из Прислонице „часно се борио у свим борбама“. Ботољуб Божовић из Прељине био је „искусан војник“, а Милан Тошић из Милићеваца „прихватао (се) најповерљивијих задатака“. Павле Дробњак из Пријевора „сваким гестом потврђивао (је) своју припадност и приврженост покрету који се борио за слободу“. Добросав Павић из Катрге је „уливао поверење“, Милијан Војиновић из Доње Горевнице је импоновао „војничком озбиљношћу“. Живота Петронијевић из Бачња био је „полетан, озбиљан, увек оптимиста, спретан

и поуздан“. Славко Ђунисијевић из Ртара „истицао се као бомбаш и одличан стрелац“. Драгиша Пајовић из Каоне „показао се као вредан и спретан санитарски референт“. Благоје Николић из Доње Горевнице „био је агилан“. Тихомир Матијевић из Луњевице „убрзо се истакао великом храброшћу“. На споменику Андрији Главоњићу у Горачићима пише: „Његов живот био је испуњен патриотизмом и напредним идејама“. Милутин Тороман из Горње Горевнице „био је бескомпромисан“, а Милан Јанковић Амица из Зеока „пун оптимизма и вере у успех наше борбе и за то се он у потпуности заложии“. Љубиша Радовановић из Прислонице био је „врло дисциплинован, строг и правичан“, а његов земљак Иван Раковић „храбар борац партизан, омиљени омладинац и добар момак“.

Ређају се и друге врлине: „урођена храброст“, „пожртвовање“, „борбеност“, „младачачки жар и свежина“, „велико другарство према друговима и старешинама“, „војничко знање“. За многе је записано: „племенит борац“, „племенит и омиљен човек, добар пољопривредник, напредан борац и револуционар“, „извршавао је задатке за људско ослобођење, сагласно људској, односно комунистичкој етици“, „показао се као сналажљив и добар борац и друг“, „трезвен“, „искрен друг“, „скроман и ненаметљив“, „частан у сваком погледу“, „непоколебљив у схватањима“, „захвалан саговорник и саборац“, „искрен — таквога мајка неће родити“...<sup>191</sup>

## ПРКОСНИЦИ

Својим понашањем пред непријатељем и пред смрћу борци Чачанског НОП одреда и комунисти потврђивали су сопствене високе етичке вредности и непоколебљиву веру у победу идеала за које се боре. Мали је број оних који су „погнули главу“, уплашили се. Огромна већина је пркосила окупатору, квислинзима и контра-револуционарима сведочећи да су истински војници слободе и Партије. Примера је много...

Када су 20. јула, на игралишту „Борца“ у Чачку жандарми и окупатори стрељали 12 бораца и родољуба, међу њима био је и Александар Ђурчић из Чачка, истакнута партијска личност између два рата. После стрељања, „са уздигнутом чврсто стегнутом песницом крај слепочнице закопан је Аца Ђурчић“...<sup>192</sup>

На Крушику код Ваљева 27. новембра Немци су стрељали велики број бораца партизанских одреда. Међу њима подоста је било и из Чачанског НОП одреда, нарочито из Таковског батаљона. Пред

стрелјање један немачки официр тражио је да партизани узвикују „Живео Хитлер“. Они су ћутали. Тумач је инсистирао да кличу Хитлеру.

— Живела Комунистичка партија! — узвикнуо је Стеван Матовић, трговачки помоћник, дечак из Чачка.<sup>193</sup>

Тог 27. новембра Немци су у борби, код Горњег Милановца, заробили Егона Пертота, петнаестогодишњег борца Треће љубићке чете, иначе изгнанника из Словеније. Неки железничар Ренчел, Словенац такође, покушао је да спасе живот младом земљаку и од немачког мајора тражио милост. На ово је Пертот повикао:

— Не молите за мене људе које мрзим. Њихове милости нећу! После тога је стрељан.<sup>194</sup>

Када су четници, љотићевци и Немци на Орловаку у Доњој Трепчи из масе народа издвојили 14 партизана за стрелјање, обратио им се Василије Бојовић, ратник из првог светског рата:

— Пустите ову децу, то нису комунисти. Овде сам ја комуниста, мене стрелјајте!

Одмах је стрељан, са групом партизанских бораца.<sup>195</sup>

Почетком децембра у Трнави је била похапшена велика група бораца. Пред четничког „војводу“ Милоја Мојсиловића доведен је и Раде Азањац из Чачка, комесар Прве трнавске чете. Страховито је мучен. Питали су га где је закопано оружје Трнавског батаљона. Он је одговорио да зна где је, али да неће да каже. Показивао је на борце и рекао да им служи за пример:

— Ја сам њихов комесар!

Када су га повели на стрелјање, повикао је:

— Не бојте се, другови! Мора се умирати у рату. Пуцаће нам у леђа — беже од наших погледа.

И заиста, Азањцу и Ђорђу Калињину командиру Коњичког ескадрона Чачанског НОП одреда, пуцали су у леђа. Азањац је пао на везане руке, окренуо се, насмејао и клонуо.<sup>196</sup>

Када су Милоја Живковића у Трнави терали да кличе краљу Петру II, он је одговорио:

— Ја сам се родио у црвеној кошуљи и не можете ми ништа!<sup>197</sup>

Љотићевци су дошли у кућу Веља Жижовића, старијег човека из Леушића, чији су синови били у партизанима. Видевши да хоће да га воде, он је отишао у подрум своје куће и покушао да се закоље. Ту га је пронашла кћерка. Љотићевци су питали зашто је хтео да се убије, а он је одговорио:

— Кад су лупала звона 1912. године, пошао сам у рат, а дошао сам маја 1919. и све сам то преживео. Хоћу да се убијем овде пред кућом, да моји знају где ми је проб, не да ме ви предате Немцима — да трунем по јаругама. Колики сте ви били када сам се ја борио за ову земљу?<sup>198</sup>

Када су четници, у децембру 1941. повели на стрељање Милорада Маџаревића из Мршинаца, комесара Треће слатинске чете, рекао је групи ухапшених партизана:

— Збогом, другови! Наша ће победа бити!<sup>199</sup>

Дан уочи вешања, Ратка Митровића, комесара Чачанског НОП одреда, посетио је у чачанском затвору злогласни поп Булија, који је „водио прву реч“ и у логору у Војно-техничком заводу. Поп Булија је питао Митровића шта би урадио ако би га пустили. Добио је следећи одговор:

— Милост не тражим. Увек сам се борио против непријатеља свог рођеног народа. Никад не бих издао идеју за коју сам се до сада борио!<sup>200</sup>

Сутрадан, 11. децембра 1941. године, на тргу у Чачку обешен је Ратко Митровић. Пре него што му је стављена омча око врата, клицао је слободи, Партији и Совјетском Савезу.<sup>201</sup>

Херојски је погинула од четника, у Паковраћу, Радојка Филиповић, учитељица и члан КПЈ из Пријевора. „Терали су је и тукли да кличе краљу, а она је клицала Комунистичкој партији. Кидали су јој месо, а она је остала нема“.<sup>202</sup>

Логораша у чачанском Војно-техничком заводу потврдили су високе етичке вредности бораца Чачанског НОП одреда. Овде је, у децембру 1941. и јануару 1942. године, стрељано преко 900 припадника партизанског покрета, осуђених од стране немачко-љотићевско-четничког „преког суда попа Булије“.

Из логора је, пред стрељање, Драган Бојовић, командир Среске команде позадине у Прељини писао: „Милуника! Када будеш читала ове редове, мене више неће бити међу живима... Није ми жао што умирем. Знам да сам радио за добро човечанства, јер сам био поштен кроз цео живот и као такав умирем. Немој тужити и кукаати“.<sup>203</sup>

Када су, из логора, поведени на стрељање, певали су Савко Јовашевић из Чачка, Средоје Ковачевић из Љубића и многи други борци.<sup>204</sup> Због тога што је клицала Партији и слободи и певала борбене песме, група партизана из Вирова није ни увођена у логор, већ је одмах одведена на стратиште.<sup>205</sup> Када је поведен на стрељање,

Момчило Радосављевић, командант Чачанског НОП одреда, рекао је друговима:

— Другови, ми смо пошли у борбу мада смо знали да ће жртва бити, као што смо знали и знамо да ће победа бити наша. У то никада не треба сумњати... Главу горе, другови, јер ће бити још жртва, али ће победа бити наша! Част је погинути за слободу своје земље...

Након тога запевао је „Ланци нам се кују клети“.<sup>206</sup>

На стратишту, када је стрељан код Војно-техничког завода, Драгомир Миловановић, учитељ и комуниста из Пријевора, митраљеске рафале надјачала је песма „Падај, сило и неправдо!“<sup>207</sup>

Пркосили су, тако, најбољи синови овог народа и окупатору и његовим помагачима по логорима и затворима, на стратиштима и под вешалима. Миливоје Ђилас из Горњег Милановца, комесар Таковског батаљона, примера ради, написао је у својој изјави у Бањичком логору 14. марта 1942. године мисао која је прожимала и друге комунисте и борце: „Ја сам био политички комесар Таковског партизанског одреда али на сва питања о своме раду у тим партизанским одредима нећу да дајем никакве податке пошто сам рад да поштено умрем“.<sup>208</sup> Друга доминантна мисао војника слободе била је она коју је 28. јула 1942. изрекао под вешалима на Вашаришту у Чачку Сима Сарага, комуниста и комесар Градске милиције из 1941. године:

— Народе, што стојиш ту и гледаш! Узми оружје, па се бори за слободу!<sup>209</sup>

Оваквих примера жртвовања, доказивања одважности и непоколебљиве вере у победу, пркошења непријатељу — било је у готово сваком насељу. У тим најтежим моментима партизански борци исказивали су своје најлепше врлине — револуционарну борбеност и човештво...

\*  
\*            \*  
\*

И ова, уистину скраћена, верзија студије о моралности и хуманизму бораца Чачанског НОП одреда „Др Драгиша Мишовић“, снагом докумената и упечатљивих сведочанстава, одсликава, мада не целовито, у име којих се идеала борило устаничке 1941. године на подручју политичког деловања ОК КПЈ за округ чачански. У име слободе и правде, буђени су револуционарни заноси, распламсавала љубав према народу. У борбеним окршајима, на партијским и ско-



јевским одговорним задацима, у одлукама народне револуционарне власти, у држању према класном непријатељу исказиване су потврђиване и непрекидно афирмисане најлепше врлине човекове: човечност и храброст, смелост и одлучност, упорност и понос, дисциплина, правичност и самоиницијативност, дружељубље и оданост циљевима борбе, искреност, пожртвовање. . .

Све ово су снажне, креативне личности бораца и партијских радника уграђивале у војничке колективе и партијско-политичке органе и организације испуњавајући оно што је истакнуто и у прогласу штаба Чачанског НОП одреда „Др Драгица Мишовић“ од 7. новембра 1941. године: „Бити партизан је највећа част — то значи бити предан и храбар борац против фашиста и њихових слугу, то значи бити најбољи заштитник интереса народа. . .“

У ово име, од почетка устанка, па све док је 1941. постојао Чачански НОП одред (свакако и касније, све до краја 1944. године) остваривани су, борбом за националну слободу и социјалну правду, доминантни морални и хумани циљеви и комунистички идеали, односно доследно је спровођена у живот генерална платформа КПЈ о устанку, оружаном борби и социјалистичкој револуцији.

Примери које смо наводили све ово недвосмислено потврђују. Они, наравно, нису једини, али су, свакако, карактеристични.

## НАПОМЕНЕ

1. „Новости“, бр. 1, 15. октобар 1941.
2. Документ у Народном музеју у Чачку, несигнирано.
3. „Новости“, бр. 4, 18. октобар 1941.
4. „Чачански крај у НОБ — хронологија догађаја“, Историјски архив, Чачак, 1968, стр. 9.
5. Међуопштински историјски архив у Чачку (у даљем тексту: ИАЧ), „Грађа за монографију чачанског ратног округа — Активност непријатеља“, елаборат, рег. бр. 517, стр. 8—9.
6. Радован М. Маринковић, „Усанички прогласи у чачанском крају током 1941. године“, Зборник радова Народног музеја, XI, Чачак, 1981, стр. 235—239.
7. Недељко Јешић, Младен Стефановић, „Ратко Митровић“, „Чачански глас“, Чачак, 1979, стр. 236.
8. Документ у приватном власништву, препис у ИАЧ.
9. „Глас народа“, бр. 1, 1. октобар 1941.
10. „Новости“, бр. 1, 15. октобар 1941.
11. Документ у Народном музеју у Чачку, несигнирано.
12. „Зборник НОР-а“, I, 2, Београд, 1949, стр. 224—226.
13. „Завети“, стихови палих бораца Чачанског одреда, Градска библиотека, Чачак, стр. 25.
14. Као под 8.
15. Архив ЦК СКЈ, Београд, Србија II/259.
16. Милутин Јаковљевић, „Сеоски хоровања у миру — политички комесар у рату“, „Чачански глас“, Чачак, 13. август 1971, стр. 2.
17. Архив ЦК СКЈ, Београд, Србија II/485.
18. Архив ЦК СКЈ, Београд, Србија II/488.
19. „Чачански крај у НОБ — хронологија догађаја“, стр. 165—166.
20. „Реч народа“, бр. 1, 1. октобар 1941.
21. Милисав Лукић Миса, „Ратни дневник 1941—1945“, „Народна књига“, Београд, 1982, стр. 39.
22. Документ у приватном власништву, фотокопија у ИАЧ.
23. Рукопис дневника у ИАЧ.
24. Драгиша Мајсторовић, „Записи из ослободилачке борбе“, Зборник радова Народног музеја, VI, Чачак, 1975, стр. 315.
25. „Новости“, бр. 1, 15. октобра 1941.
26. Средоје Урошевић, „Лична сећања на 1941“, „Чачански глас“, Чачак, 22. фебруар 1961.
27. Исто.
28. Оригинал у Народном музеју у Чачку, несигнирано.
29. Младен С. Стефановић, „Партизански видар“, сопствено издање, Чачак, 1973, стр. 31.
30. Амбулантни дневник Бановинске болнице у Гучи за 1941. годину, документ код аутора овог рада.
31. Вук Петронијевић, Димитрије Јањић, „Непокорени“, ИАЧ, Чачак, 1981, стр. 209.
32. Казивање Ратка Трипковића из Чачка аутору.
33. Исто.
34. „Слободни глас“, Чачак, 31. јануар 1945, стр. 3.
35. Исто, стр. 1.
36. Исто, 7. јул 1945, стр. 2.
37. Миодраг Вујиновић, Милољуб С. Пантовић, „Херој Трепуша“, ИАЧ, 1983, стр. 66.

МОРАЛНОСТ БОРАЦА ЧАЧАНСКОГ НОП ОДРЕДА

38. Митрован Живковић, „Црвени извор“, „Дечје новине“, Горњи Милановац, 1981, стр. 101.
39. Податак ми саопштио Милољуб С. Пантовић, публициста из Чачка.
40. Милојица Пантелић, Радован М. Маринковић, Владимир Никшић, „Чачански одред“, „Чачански глас“, Чачак, 1982, стр. 193.
41. Недељко Јешић, „Јездина“, ИАЧ и Месна заједница, Јездина, 1974, стр. 88.
- Истина, Митровић је рођен у Чачку, али је пореклом из Јездине.
42. Из казивања Милојка Ђирјаковића аутору овог рада.
43. Документ у приватном власништву и у збирци Милојка Ђирјаковића у ИАЧ.
44. „Дневник Наде Симовић“, приредио Милован Вуловић, Зборник радова Народног музеја, III, Чачак, 1972, стр. 216.
45. „Новости“, бр. 1, 15. октобар 1941.
46. „Реч народа“, бр. 1, 1. октобар 1941.
47. „Чачански крај у НОБ — хронологија догађаја“, стр. 9.
48. Александар Хаџипоповић, Радован М. Маринковић, „У име слободе и правде“, ИАЧ, 1984, стр. 77.
49. Казивања аутору више бораца Чачанског НОП одреда.
50. Младен С. Стефановић, Хроника Јежевице, Бањице, Липнице и Рајца, рукопис у ИАЧ.
51. Јован Радовановић, „67 дана Ужичке републике“, „Вести“, Титово Ужице, „Чачански глас“, Чачак, 1983, стр. 108.
52. Као под 44, стр. 213.
53. Милисав Лукић Миса, н. д, стр. 43.
54. Исто, стр. 43.
55. Документ у Народном музеју у Чачку, несигнирано.
56. „Чачански крај у НОБ — хронологија догађаја“, стр. 170. и сведочење Николе Шулубурића из Лисе.
57. „Новости“, бр. 1, 15. октобар 1941.
58. Радован М. Маринковић, Томислав Протић, Јован Радовановић, „Драгачево“, „Чачански глас“, Чачак, Општински одбор СУБНОР-а, Лучани, 1981, стр. 243.
59. Драгољуб Д. Јовашевић, „Песма и певање у устанку народа Србије 1941—1945“, рукопис код аутора.
60. Младен С. Стефановић, „Партизански видари“, стр. 16.
61. Казивао аутору Миле Николић, пензионер из Губереваца.
62. Као под 59.
63. „Завети“, стихови палих бораца Чачанског одреда, стр. 33.
64. Рукопис у Народном музеју у Чачку, несигнирано.
65. Милош Браловић, „Рањено срце“, властито издање, Београд, 1968, стр. 253.
66. Драгиша Мајсторовић, н. д, стр. 323.
67. Н. Јешић, М. Стефановић, н. д, стр. 231.
68. „Новости“, бр. 1, 15. октобар 1941.
69. Исто.
70. Н. Јешић, М. Стефановић, н. д, стр. 122.
71. Слободан Смиљанић, о Бати Јанковићу, „Чачак 1941—1944“, „Чачански глас“, Чачак, 1964, стр. 136.
72. М. Вујиновић, М. С. Пантовић, н. д, стр. 73.
73. Милисав Лукић Миса, н. д, стр. 35—36.
74. Препис документа у ИАЧ, НОБ, Ф. 1/41.
75. Н. Јешић, М. Стефановић, н. д, стр. 6.
76. Велибор Глигорић, „Кућа смрти“, Београд, 1945, стр. 48, 51.

77. Милојко Ђирјаковић, „Прилог хроници — за историју“, рукопис у збирци Милојка Ђирјаковића, ИАЧ.
78. Владимир Никшић, „Стазама слободе“, Народни музеј, Чачак, 1967, стр. 62.
79. Исто, стр. 97.
80. Исто, стр. 106.
81. Милутин Јаковљевић, „Називали су га НАРОДНА КАРВИТУША“, „Чачански глас“, Чачак, 4—7. јул 1971, стр. 4.
82. Ј. Радовановић, н. д. стр. 171.
83. Ратко Трипковић, „Предводник радника“, „Чачански глас“, Чачак, 5. јун 1981, стр. 16.
84. Родољуб Чолаковић, „Записи из ослободилачког рата“, I, Београд, 1956, стр. 175, 221.
85. Милутин Јаковљевић, Милан Ђоковић, „Један живот, а две смрти“, „Чачански глас“, Чачак, 21. децембар 1979, стр. 9.
86. Средоје Урошевић, „Лична сећања на 1941“, „Чачански глас“, Чачак, 15. фебруар 1961, стр. 7.
87. Д. Мајсторовић, н. д. стр. 307.
88. „Чачански глас“, Чачак, 22. децембар 1951, стр. 2.
89. Станко Младеновић, „Народни хероји таковског краја“, I, „Дечје новине“, 1981, стр. 229, 240.
90. Милорад Мило Јевтовић, „Трећи ватрени положај“, „Чачански глас“, Чачак, 16. октобар 1981, стр. 16.
91. Д. Мајсторовић, н. д. стр. 305.
92. Владимир Никшић, „Црвени цветови“, ИАЧ, 1971, стр. 146.
93. Миливоје Урошевић, „Трећа чета — традиција отпора, буна и устаника“, рукопис у ИАЧ.
94. „Зборник народних хероја Југославије“, „Омладина“, стр. 11.
95. Исто, стр. 289.
96. „Дневник Наде Симовић“, стр. 203.
97. ИАЧ, МГТС, Ф. I, рег. бр. 24.
98. М. Живковић, н. д. стр. 59.
99. Р. М. Маринковић, Т. Протић, Ј. Радовановић, н. д. стр. 235.
100. „Борба“, Ужице, новембар 1941.
101. Рукопис у ИАЧ.
102. Изјава Гојка Вујовића из Београда аутору.
103. Документ у збирци Милојка Ђирјаковића у ИАЧ.
104. Рукопис у ИАЧ.
105. Д. Мајсторовић, н. д. стр. 308.
106. М. Стефановић, Хроника Лежевице, Бањице, Липнице и Рајца, рукопис у ИАЧ.
107. Рукопис у ИАЧ.
108. Изјава Драгољуба Суботића из Чачка аутору.
109. Записник црквеног одбора манастира Благовештење у Трнави, у црквеној архиви.
110. Сведочење Мила Мојсиловића, новинара из Чачка, аутору.
111. Д. Мајсторовић, н. д. стр. 325.
112. М. Урошевић, н. д. рукопис у ИАЧ.
113. ИАЧ, Сећања Димитрија Писковића на Лака Шмита, МГТС, Ф. I, рег. бр. 24.
114. Д. Мајсторовић, н. д. стр. 305.
115. Исто, стр. 309.
116. Сећања Радоја Јелића, ИАЧ, МГТС, Ф. I, рег. бр. 16.

МОРАЛНОСТ БОРАЦА ЧАЧАНСКОГ НОП ОДРЕДА

117. М. Лукић Миса, н. д, стр. 42.
118. Р. М. Маринковић, Т. Протић, Ј. Радовановић, н. д, стр. 242.
119. Документ у приватном власништву, фотокопија у ИАЧ.
120. Оригинал у Народном музеју у Чачку, несигнирано.
121. ИАЧ, Ф. I, НОБ, рег. бр. 57.
122. „Борба“, Ужице, 13. новембар 1941.
123. „Зборник НОР-а“, I, 1, стр. 123.
124. „Борба“, 8. новембар 1941.
125. „Зборник НОР-а“, I, 2, Београд, 1949, стр. 224—226.
126. М. Пантелић, Р. М. Маринковић, В. Никшић, н. д, стр. 222.
127. Подаци из наведене књиге „Херој Трепуша“.
128. „Чачански крај у НОБ — хронологија догађаја“, стр. 61.
129. В. Петропијевић, Д. Јањић, н. д, стр. 190.
130. Радивоје Ђусловић, „Незаборавник палих бораца“, зборник „Прислоница“, П. Прислоница, 1977.
131. Као под 126, стр. 192.
132. М. С. Стефановић, „Партизански видари“, стр. 64—66.
133. „Борба“, 8. новембар 1941.
134. Види податке у монографији „Чачански одред“, Чачак, 1982.
135. Владимир Никшић, „Слободари“, „Чачански глас“ и Општински одбор СУВНОР-а, Чачак, 1976, стр. 44.
136. Исто, стр. 88.
137. Владимир Никшић, „Стазама слободе“, Народни музеј, Чачак, 1976, стр. 91.
138. „Чачански глас“, Чачак, 17. јул 1981, стр. 3.
139. Радивоје Ђусловић, „Незаборавник палих бораца“, зборник, „Прислоница“, Прислоница, 1977, стр. 141.
140. Милован Суботић, Хроника Трнавe и Виљуше, рукопис у ИАЧ.
141. Р. М. Маринковић, Т. Протић, Ј. Радовановић, н. д, стр. 310.
142. Исто, стр. 219.
143. Милосав Лукић Миса, н. д, стр. 21.
144. Дојчило Митровић, „Западна Србија 1941“, „Нолит“, Београд, 1975; стр. 235.
145. Миливоје Урошевић, „Трећа мета...“, рукопис у ИАЧ.
146. Бранко В. Радичевић, „Човек који је уходио Немце“, „Вечерње новости“, Београд, 13. децембар 1979, стр. 10.
147. Младен С. Стефановић, н. д, стр. 33.
148. Р. М. Маринковић, Т. Протић, Ј. Радовановић, н. д, стр. 224.
149. А. Хаципоповић, Р. М. Маринковић, н. д, стр. 83.
150. „Чачак 1941—1944“, „Чачански глас“, Чачак, 1964, стр. 136.
151. Вук Петропијевић, Димитрије Јањић, „Непокорени“, Међуопштински историјски архив, Чачак, стр. 193.
152. А. Хаципоповић, Р. М. Маринковић, н. д, стр. 74.
153. М. Стефановић, Хроника Жежевице, Бањице, Липнице и Рајца, рукопис у ИАЧ.
154. Оригинал у приватном власништву, препис у ИАЧ.
155. Јован Радованолић, „Богдан Капелан“, „Дечје новине“, Горњи Милановац, 1981, стр. 65.
156. Десимир Капларевић, Дневник, рукопис у ИАЧ.
157. Радоје Јелић, Изјава и сећање, ИАЧ, МГТС, Ф. И, рег. бр. 16.
158. „Зборник НОР-а“, I, 1, стр. 123; „Чачански крај у НОБ—хронологија догађаја“, стр. 151.
159. В. Никшић, „Слободари“, стр. 191.

160. „Зборник народних хероја Југославије“, „Омладина“, Београд, MCMLVII, стр. 11.
161. Н. Јешић, М. Стефановић, н. д, стр. 208.
162. „Чачак 1941—1944“, стр. 136. Ову мисао, пише Слободан Смиљанић, Јанковић је изговарао и пре рата, али, чули смо од неких учесника, и устаничке 1941. године.
163. Илинка Обрановић-Милошевић, Сећања из НОР-а, рукопис код аутора овог рада.
164. В. Никшић, „Слободари“, стр. 150.
165. Р. М. Маринковић, Т. Протић, Ј. Радовановић, н. д, стр. 307.
166. Р. Ђусловић, н. д, стр. 152.
167. ИАЧ, Сећања Димитрија Писковића на Лака Шмита, МГТС Ф. I, рег. бр. 24.
168. „Новости“, Чачак, 16. октобар 1941.
169. В. Петронијевић, Д. Јањић, н. д, стр. 229.
170. Н. Јешић, н. д, стр. 103.
171. В. Никшић, „Слободари“, стр. 67.
172. В. Никшић, „Стазама слободе“, стр. 32.
173. Р. М. Маринковић, Т. Протић, Ј. Радовановић, н. д, стр. 319.
174. Исто, стр. 506.
175. Р. Ђусловић, н. д, стр. 175.
176. Милисав Лукић Миса, н. д, стр. 36.
177. „Чачански глас“, Чачак, 29. новембар 1951, стр. 7.
178. В. Никшић, „Слободари“, стр. 159.
179. Р. Ђусловић, н. д, стр. 189.
180. Исто, стр. 179.
181. В. Никшић, „Слободари“, стр. 182.
182. В. Никшић, „Стазама слободе“, стр. 35, 36.
183. Р. М. Маринковић, Т. Протић, Ј. Радовановић, н. д, стр. 313.
184. Исто, стр. 314.
185. Исто, стр. 318.
186. Д. Мајсторовић, н. д, стр. 310.
187. Рукопис у ИАЧ.
188. Радисав Недовић, „Ртари“, Месна заједница, Ртари, 1983, стр. 84.
189. В. Петронијевић, Д. Јањић, н. д, стр. 197.
190. Изјава Гојка Вујовића из Граба (сада пензионер у Београду), дата аутору.
191. Подаци из већ коришћене литературе и извора.
192. Станка Вујичић, „Помен првим жртвама фашистичког терора у Чачку“, „Слободни глас“, Чачак, 20. јул 1945, стр. 3.
193. Милош Браловић, н. д, стр. 289.
194. Фран Рош, „Петнаестогодишњи митраљезац“, „Чачански глас“, 1. октобар 1973, стр. 11.
195. М. Пантелић, Р. М. Маринковић, В. Никшић, „Чачански одред“, стр. 301; Миливоје Урошевић, н. д, рукопис у ИАЧ.
196. „Чачански глас“, 21. август 1981, стр. 12, текст Драгољуба С. Суботића.
197. Милован Суботић, Хроника Трнаве и Виљуше, рукопис у ИАЧ.
198. Загорка Недељковић, Хроника Леушића, рукопис у ИАЧ.
199. В. Никшић, „Слободари“, стр. 63—64.
200. „Слободни глас“, Чачак, бр. 19 од 8. јуна 1945, текст Спаса Јауковића.
201. „Чачански крај у НОБ—хронологија догађаја“, стр. 191.

МОРАЛНОСТ БОРАЦА ЧАЧАНСКОГ НОП ОДРЕДА

202. „Просветни преглед“, Београд, 13. јун 1961.
203. „Чачански крај у НОБ—пали борци и жртве“, споменица, припремили: Младен Стефановић, Радош Маџаревић, Витомир Василић, Драгољуб С. Суботић и Радован М. Маринковић, Центар за културу, Чачак, 1977, стр. 80.
204. М. Пантелић, Р. М. Маринковић, В. Никшић, н. д, стр. 307.
205. Исто.
206. Милутин Јаковљевић, Милан Ђоковић, „Један живот, а две смрти“, „Чачански глас“, 29. фебруар 1980, стр. 2.
207. Милутин Јаковљевић, „Са песмом у смрт“, „Чачански глас“, 3. септембар 1971, стр. 2.
208. Фотокопија документа у ИАЧ, несигнирано.
209. „Чачански крај у НОБ—хронологија догађаја“, стр. 225.

### La moralité et l'humanisme du détachement de partisans de Čačak

Le détachement de partisans de Čačak, «Docteur Dragiša Mišović», qui faisait partie du mouvement de libération nationale, était en 1941, année de l'insurrection, une des formations armées les plus puissantes de Yougoslavie. Ses combattants ne cessaient de confirmer la pensée qui était inscrite dans la proclamation de son état-major, publiée le 7 novembre 1941: «Être partisan, c'est le plus grand honneur: c'est être un combattant dévoué et courageux, luttant contre les fascistes et leurs serviteurs, c'est protéger le mieux les intérêts du peuple». Dans les échauffourées, ainsi que dans l'exécution de tâches importantes et dans la mise en oeuvre des décisions qu'ils prenaient en tant que membres du Parti ou de la Jeunesse communiste, au nom de la liberté et de la justice, ils faisaient preuve des plus belles vertus des combattants pour la liberté: l'humanisme et le courage, l'intrépidité et la fermeté, la persévérance et l'orgueil, la discipline, l'équité, l'esprit d'initiative, la camaraderie, l'attachement à la cause de la lutte, la sin-battants et les militants du Parti cherchaient à transmettre aux collectivités milit-cérité, l'esprit de sacrifice... Voilà ce que les fortes personnalités parmi les combattants et les militants du Parti cherchaient à transmettre aux collectivités militaires, aux organes politiques et aux organisations du Parti, en s'acquittant ainsi de leur dette à l'égard du peuple, de la liberté et de l'avenir. C'est grâce à ces vertus que le détachement des partisans de Čačak, depuis le début de l'insurrection jusqu'à la fin de 1944, atteignait, par sa lutte pour la liberté nationale et la justice sociale, les principaux objectifs d'ordre moral et humanitaire, réalisait les idéaux du communisme et mettait en oeuvre, avec un esprit de suite, la plateforme générale du Parti communiste de Yougoslavie relative à l'insurrection, à la lutte armée et à la révolution socialiste. L'auteur illustre tout cela dans son ouvrage, en citant à l'appui des documents et des témoignages de combattants. Les exemples qu'il invoque mettent en lumière les hautes valeurs morales des combattants pour la liberté.





Сл. 1. Чачански НОП одред носио је његово име: др Драгиша Мишовић



Сл. 2. Ратничке традиције биле су снажна инспирација за борце: Танаско Рајић, чије је име носила Трећа чета Љубићког батаљона

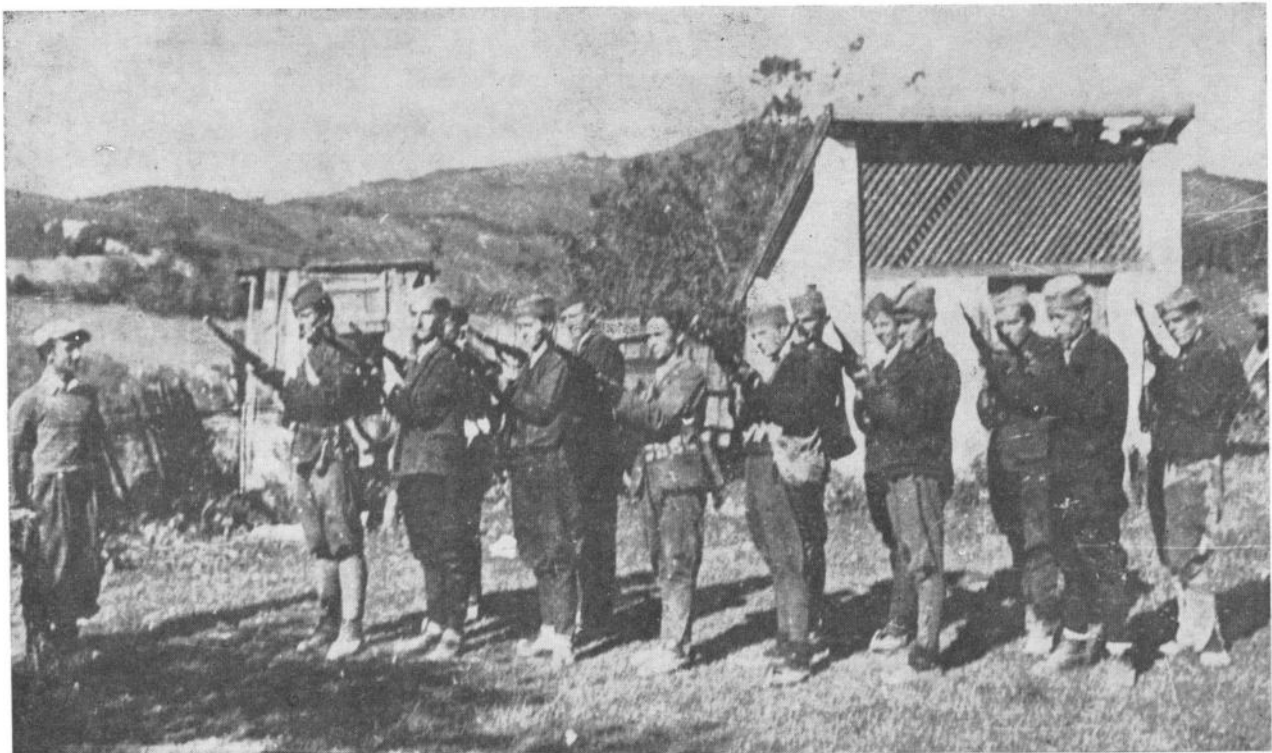

Сл. 3. Обука бораца снажила је војничке колективе: Борци Четврте таковске чете вежбају се у руковању оружјем



Сл. 4. Комесари су служили примером: Милорад Јевтовић—Лако Шмит, комесар чете у Таковском батаљону



Сл. 5. Заједно са Србима, у Чачанском НОП одреду борили су се против окупатора и домаћих издајника и припадници других југословенских народа.

На слици: Словенац Леон Шаубах

## **Пример за ујлед**

Чачак, 14 новембра

Штаб чачанског одреда примио је од једног родољуба следеће писмо с 8.000 динара.

„Ових 8.000 динара шаљем за наших 40 малих јунака, сваком по 200 динара који се боре за спас и слободу целог српског радног народа, а против џабалучара и плаћених непријатеља и издајника наше драге отаџбине.

Ја им се не могу другојачије одужити сем овим путем, јер сам већ у 58 години. Али помагаћу их пропагандом својом као и досад, а што ће дела у будућности показати.

Мој јединац већ месец дана с пушком у руци се бори за слободу и равноправност целог српског народа“.

Сл. 7. Сазнање да је народ био уз њих, инспиративно је деловало на борце. Оваквих примера било је много.



Сл. 6. Црногорац Владо Томановић, командант „пасивне одбране“ Чачак

МИЛАН ЂОКОВИЋ

### СЛЕДБЕНИЦИ ВУКА КАРАЏИЋА У ДРАГАЧЕВУ

На тле Драгачева долазили су, живот његових становника истраживали или су о њему писали великани српске културе, попут Вука Караџића, Јоакима Вујића, Милана Ђ. Милићевића и других. И Вујић, и Вук Караџић боравили су у овом крају, проучавали знамења прошлости, богатали ризнице наше културе.

У Вуковим књигама је и песма „Бој на Косову“, у којој се, поред осталог, каже:

*„Таман војска табор учинила,  
Док ето ти Дијете Лауша,  
И он води три хиљаде војске.  
Над Лаушом посестрима виле,  
Вијају се небу под облаке,  
Златне стреле носе у рукама,  
Те гађају орла под облаком!“<sup>1</sup>*

Дијете Лауш из Лопаша у Драгачеву предводио је ратнике у боју на Косову 1389. године. Сама песма „Бој на Косову“ сведочи да је Вук Караџић имао сараднике из Драгачева, али су њихова имена

остала непозната. Касније, Вук ће у Драгачеву имати бројне следбенике.

У својим „Путешествијима...“ Јоаким Вујић је дао и понешто од народног блага Драгачева — урезе и натписе по зидовима и иконама цркава и манастира, чији су аутори незнани црнорисци, критори, иконописци и неимари манастира и цркава.<sup>2</sup>

Касније, истраживачи нису наставили Вујићевим, већ Вуковим трагом.

Када, данас, истраживач почне да трага за њима, дође до закључка да их има доста и да су за собом оставили значајна остварења.

Један од њих био је и народни трибун Ранко Тајсић (1843 — 1903) из Пухова, који је у свој дневник и своје говоре у Народној скупштини Србије уткивао народне мудрости. Описивао је и народни живот, обичаје и обреде, али указивао и на искуства народне медицине. У својим беседама овај даровити говорник посебно се служио пословицама и изрекама са тананих источника народне душе.<sup>3</sup>

Угледајући се на оца Ранка, и његов син Милисав Тајсић, такође народни посланик, писао је дневник и у њега уносио пословице и народне мудрости, а посебно су лепо описи народног живота у Драгачеву од 1900. до 1944. године.<sup>4</sup>

Слично је радио и свештеник Урош Оцокољић из Каоне, који је у време изгнанства у Нежидеру (Мађарска) у току првог светског рата писао приповетке и записе о Драгачеву и Драгачевцима, спомињући народне обичаје, обреде и веровања.<sup>5</sup> Ово је чинио у својим „Берданима“ и књижевник Доброслав Ружић, родом из Негришора, знаменита личност Србије у другој половини XIX века, нарочито у култури и јавном животу.<sup>6</sup> Гучанин Милан Ђ. Станић (1848 — 1922), наставник Ратарске школе у Краљеву, свештеник и намесник жички, добио је назив „Драгачевски Вук Караџић“. Он је сакупљао народне песме и другу етнографску грађу по Драгачеву, око Чачка и по Старом Влаху. Од 1869. до 1875. године објављивао је народни календар „Драгачевац“ (за године 1870, 1871. и 1873), али и књиге српских народних песама и приповедака. Његов живот и рад још нису проучени.<sup>7</sup>

У свом „Родослову“, чији рукопис чувају његови потомци, народне обичаје и живот народа описивао је, пред крај XIX века, и Тодор Стојановић, земљоделац и радикалски првак из Драгојевца. Овај рукопис још није обрађен, нити је нашао издавача.<sup>8</sup>

Да су још неки „земљоделци“ и „пољоделци“ прикупљали народно благо, сведочи и једна сачувана бележница Милије Ракићевића (око 1888 — 1924) из Губереваца, у којој је више песама, забележених на самом почетку XX века. Занимљиво је да је Ракићевић правио и мелографске записе песама, с тим што је висину тонова појединих арија бележио косим цртицама и тако стварао неки свој нотни систем.<sup>9</sup> И његов брат, Илија Ракићевић, који је живео четири и по деценије дуже, бележио је народне песме и мудрости. Знао је велики број легенди, народних предања и завештања. У својој богатој архиви чувао је више десетина војничких писама и дописница које је добио на Солунском фронту, и из којих се може проучавати живот војника на положајима.<sup>10</sup>

Готово је сигурно да се о Драгачеву не може писати без извора из књига свештеника Милисава Д. Протића Гучанина, који је умро 1980. године. Међу његовим књигама нарочито се издвајају монографије „Драгачево и његови славни синови“<sup>11</sup> и „Трнавски мученици“.<sup>12</sup> У њима је доста народних предања, песама, пословица, загонетки, епитафа са споменика. Сакупио је обимну праћу не само за своје књиге. Доста сакупљеног објавио је у „Чачанском гласу“, „Расковнику“, али и другим гласилима. У рукопису су му остале „Јеличанке“, народне песме и пословице.

Међу старим Драгачевцима, заслужним за сачувана казивања о народним обичајима и веровањима, спомиње се и Јеврем Обренић, који се у новинама потписивао и са псеудонимом Диоген. Овај Драгачевац, сарадник Васа Пелагића и Драгише Јапчевића, био је неколико деценија општинска „мастиљара“ (писар), али и песник и дописник социјалистичких листова и часописа („Мостови“, „Занатлијски савез“, „Чачански глас“ и други). Писао је, поред осталог, и о народном животу, обичајима и обредима, старим занатима и занатлијама све до смрти — 1946. године. Сахрањен је у родном селу Пшванику, а његови рукописи су растурени.

Један од најнеобичнијих надимака имао је Младен Протић — звали су га Небеска сила. Овај агроном, родом из Гуче, био је почетком XX века окружни економ у Чачку. У време првог светског рата писао је необичан дневник, који још није објављен, а садржи, као и неки други Протићеви рукописи, примере народних обичаја и посебно, народне анегдоте и шале. Њих је користио и у алегоричним текстовима, које је после првог светског рата, уврштаивао у свој лист „Небеска сила“. Умро је 1946. године и сахрањен је у Гучи.<sup>13</sup>

Песника, приповедача, романописца, новинара и етнолога Бранка В. Радичевића је драгачевски крај, из кога је пореклом његов отац, надахњивао за бројна књижевна дела. Захваљујући њему, сачуване су од заборава многе драгоцености из Драгачева: претачао их је у песме, приповетке, романи и филмове. За свој стваралачки рад добио је и Вукову награду. Без његове „Плаве линије живота“, не би се, вероватно, много знало о крајпуташима, којима је управо он и име дао. Да није било Радичевићеве помоћи, ко зна да ли би трубаство у Драгачеву и у Србији имало оно место које је добило у народној музици и народном стваралаштву уопште.<sup>14</sup>

Велике су заслуге још једног добитника Вукове награде, Драгољуба Д. Јовашевића, диригента, музиколога, композитора и музичког педагога из Чачка, за очување лепоте народних обичаја Драгачева, које је деценијама бележио, као што је ово чинио и по читавој западној Србији. Објавио је веће студије о ђурђевданским, божићним и петровданским обичајима, о паљењу „петровских“ лила, о невестинском обичају давања „презимена“, односно имена од миља сродницима свога изабраника. Сакупљао је и мелографску грађу о народним песмама, посебно партизанским. Студије је објављивао у Зборнику радова Народног музеја у Чачку, Ужичком зборнику, „Расовнику“, „Народном стваралаштву“, часописима „Промузыка“, „Музика“ и „Фолклор“, у бројним листовима и ревијама. Као музиколог, заслужан је и за афирмацију Драгачевског сабора трубача у Гучи.

Добитник Вукове награде је и Рајка Боројевић, Херцеговка, партизанска болничарка са опседнутог Краљева 1941. године, која је рат провела у Доњем Дубцу, у Драгачеву, где је бележила народне обичаје и, служећи се архаичним народним језиком, написала познату књигу „Из Дубца у свет“. Она је била и истакнути просветни подвижник, народни просветитељ. Оснивач је Драгачевске задруге жена, ткаља, чији је рукорад, са орнаментима фресака и старих народних тканица, познат и ван граница Југославије.<sup>15</sup>

Вуков следбеник је и Ника Никола Стојић, професор књижевности, самоуки вајар и резбар из Гуче. Више од две деценије сакупљао је народне песме, пословице, здравице, епитафе са споменика и народне обичаје у Драгачеву. Објавио је две књиге народних песама „Драгачевке“, а у трећој, сем песама, још и пословице, веровања, легенде и народне приповетке.<sup>16</sup> Један је од осни-

вача Драгачевског сабора трубача, у чије је музичке садржаје уткивао и друге облике народног стваралаштва. Као клесар и резбар, проучавајући народно градитељство, посебно чесама крај путева, и сам је наставио да негује то народно умеће. У Ртима је, са клесаром Стевом Костићем из Гуче, подигао рабацијску чесму. Сарадник је Зборника радова народног музеја у Чачку, „Расковника“, „Чачанског гласа“, „Драгачевског трубача“ и других гласила. Добитник је Вукове награде као неуморни културни и просветни прегалац.

Ово високо признање није мимоишло ни Радојка Николића, професора књижевности из Чачка, иначе родом из драгачевских Зеока. Он је написао само једну, „Камену књигу предака“, и за њу добио Вукову награду. Ту су обрађени епитафи са споменика у западној Србији, а посебно у Драгачеву. Десет година походио је сеоска гробља и са њихових споменика преписивао све што је сматрао вредним. С том големом грађом, показао је како су самоуки чикиризи и песмопојци исписивали у камену историју Србије у последњих 150 година. Историју — саткану од буна и патњи, од ратова и туге, од притајене љубави и слободарства. Николић наставља да проучава „плаву народну пластику“ у овом делу Србије, али и протоколе умрлих по црквама и манастирима, са језгровитим белешкама пароха о узорцима смрти покојника и карактеристикама њиховог живота, што је уистину пионирски посао.<sup>17</sup> И његов брат, Славо Николић, земљорадник у Зеокама, бележи народне песме, здравице, обичаје, пословице, шале и пошалице, а уједно и пише расковничарске стихове. Објавио је књигу стихова.<sup>18</sup> У програмима Телевизије Београд и Радио-Београда он успешно презентује народно благо Драгачева.

Новинар и публицист Радован М. Маринковић из Чачка упоран је и истрајан Вуков следбеник: личи на њега по радишности, по трагачком заносу. Преко две деценије он сакупља по Драгачеву и околини Чачка легенде, народна предања и завештања, песме, примере народног говора, обичаје и епитафе са споменика. Поред песничких и историографских, објавио је и више књига које говоре о прошлости, народном животу, обичајима и предањима: „Јеличке легенде“ (1977), књижевно-етнографски записи „Стари драгачевски занати и занимања“ (1980), и монографија „Драгачево“, коју је написао са Томиславом Протићем и Јованом Радовановићем. Са Александром Хаџипоповићем проучавао је и обичајне норме народног права. У историографске списе уткива податке из

епитафа са споменика и другу етнографску грађу. Сарадник је бројних часописа, Зборника и листова.<sup>19</sup>

Предраг Раовић, новинар из Гуче, такође марљиво проучава народни живот Драгачева. Са Радованом М. Маринковићем, написао је књигу „Сабори трубача“, у којој је обрађен историјат трубаштва у Драгачеву и Драгачевског сабора сеоских трубача и народног стваралаштва у Гучи.<sup>20</sup>

На занимљиву идеју дошао је и Драгачевац Радисав Недовић из Чачка, родом из Ртара. Подстакнут порукама из записа свога оца Светислава, учесника Вуковарског конгреса Партије и НОР-а, он је годинама трагао за подацима о својој породици. Тако је настао необичан родослов „Недовићи из Ртара“, са народним предањима и одабраним епитафима са надгробника и крајпуташа. Ову грађу користио је и за писање хронике родног села Ртара, у којој су, поред осталог, обрађени и сеоски народни занати.<sup>21</sup>

Две деценије марљивог рада Јована Пајовића, наставника у Каони, уродили су плодом 1981. године, када је штампана његова прва књига „Бисерје“, са одабраним драгачевским народним песмама и мелографским записима њихових мелодија, уз забелешку о казивачима и певачима. У последњих неколико година Пајовић је проучио и публикувао записе о сеоским занатима из Каоне и околине.<sup>22</sup> Својевремено, у првој деценији Драгачевског сабора трубача, припремајући живописну драгачевску свадбу, он је бележио са точила грла Драгачеваца многе народне пеоме и потом их успешно презентовао јавности. Сарадник је више листова и часописа.

Историчар уметности Радомир Станић, директор Републичког завода за заштиту споменика културе у Београду, иначе родом из чачанске Трнаве, посебно је проучавао народно градитељство у Драгачеву, али и иконопис двојице самоуких сликара из средине XIX века, Јанка Михаиловића Молера из Негришора и његовог сина Сретена Протића Молеровића. Обавио је, тиме, пионирски посао у валоризацији споменичког наслеђа овог краја.

Дипломирани археолог Милена Икодиновић и историчар уметности Душанка Ранковић годинама су проучавале непокретне и покретне споменику културе Драгачева и, као кустоси Народног музеја у Чачку, своја открића публиковале у Зборнику радова ове установе. Ови радови основа су за проучавање културне историје народа на просторима око реке Белице и на падинама Овчара, Чермерна, Крстаца, Јелице и Голупца.



Од 1980. године старе драгачевске обичаје проучава и Невенка Бојовић, етнолог Народног музеја у Чачку. Своја открића показивала је и на запаженим изложбама у Гучи и Чачку — о народном везу и ткању, резбарству и дрводељству.

Епитафе са јавних споменика и спомен-обележја НОР-у у Драгачеву проучио је Милован Вуловић, историчар уметности и директор Народног музеја у Чачку.<sup>23</sup> Тако је настала књига „Знамења слободе“, која чека издавача.

Др Бошко Јовичић, неуропсихијатар у Чачку, пореклом из драгачевског села Граб, проучава болести у овом делу Србије, посебно душевне. Његова докторска дисертација са овом тематиком садржи обиље примера народних мудрости о здрављу и болестима.<sup>24</sup>

Међу онима који последњих година трагају за бисерјем народног стваралаштва у Драгачеву издваја се и Радмила Мечанин, професор у Београду, родом из Котраже. Део својих открића публиковала је у „Расковнику“, „Политици“ и другим гласилима. И професор књижевности у Чачку Гроздана Комадинић, родом из Котраже, проучава народно ствараштво Драгачева, нарочито језик Котраже и околних села. Своје налазе публиковала је у часопису „Градац“ у Чачку.

Постигнућа Вукових следбеника из прошлости недовољно су још увек позната. Можда и нетрагом изгубљена. Али, све је више оних који иду њиховим траговима. Неки ово чине узгред, бавећи се другим научним дисциплинама, као др Крсто Росић из Београда, родом из Ртију (својевремено писао о кречарима), али и адвокат из Чачка Драгољуб М. Павловић, родом из Каоне, који проучава далеку прошлост западне Србије, посебно Драгачева: у своје историографске списе уткива и епитафе са споменика, уз критичко преиспитивање историјске основе народних легенди и предања.<sup>25</sup> Здравствени радник Милоје Радичевић из Београда, родом из Каоне, родословац је своје фамилије. За књигу „Кућа у шевару“ користио је посебно народна предања и епитафе са споменика.<sup>26</sup> Др Драгоје Тодоровић, историчар из Београда, родом из Миросаљца, у својим објављеним књигама о горачићкој буни 1893. године, о Марку Пајићу и радикалском прваку Ранку Тајсићу доноси примере народног живота и обичаја уткивајући их у смисао битисања народа овог краја у последња два века. Тодоровићева најновија проучавања почетка и историјата школства у Драгачеву несумњиво

ће, када буду објављена као књига, садржавати и посебне осврте на живот народа у овом делу Србије.

Остварења ових истраживача и оних мање познатијих и са мањим опусом — доказ су да се Драгачево етнографски доста проучава. Даља понирања у смисао и плодове народног духа и народног стваралаштва свакако се подразумевају. Нова расветљавања народног стваралаштва се настављају, како то чини и Драгослав Девин, професор Факултета музичких уметности у Београду, који је припремио обимну студију о народној музици Драгачева и прадитељима музичких инструмената. Народни музеј у Чачку и Етнографски музеј у Београду, полазећи од свих ових основа, започели су реализацију, уз помоћ Основне заједнице науке у Чачку, великог научног пројекта — истраживања, етнографска, чачанског краја, самим тим и Драгачева.

Н А П О М Е Н Е

1. Радован М. Маринковић, Томислав Протић и Јован Радовановић, „Драгачево-слободарски и револуционарни развој“, „Чачански глас“, Чачак, и Општински одбор СУБНОР-а, Лучани, 1981, страна 20.
2. Јоаким Вујић, „Путешествије по Србији“, Београд, 1901, књига 1.
3. Др Драгоје Тодоровић, „Дневник Ранка Тајсића — слободарске борбе Драгачева“, Историјски архив, Чачак, 1970; исти, „Народни трибун Ранко Тајсић“, САНУ, Београд, 1983; Радован М. Маринковић, „Животопис Ранка Тајсића“ Зборник радова Народног музеја, II, 1971, стр. 107—139.
4. Рукопис, рад др Бранка Тајсића у Београду.
5. Рукопис код Драгољуба М. Павловић у Чачку.
6. Добросав Ружић, „Бердани“, приредно Благоје Живковић, „Нолит“, Београд, 1965.
7. Комплет је, својевремено, из Народног музеја у Чачку узео Милисав Д. Протић Гучанин.
8. Рукопис је код потомака у Драгојевцу.
9. Бележница код Радована М. Маринковића у Чачку.
10. Писма и дописнице код породице Ракићевић у Губеревцима.
11. Милисав Д. Протић Гучанин, „Драгачево и његови славни синови“, Ниш, 1940.
12. Исти, „Трнавски мученици-Авакумово и Пајсијево време“, властито издање, 1939.
13. Заоставштина код Нике Николе Стојића у Гучи.
14. Бранко В. Радичевић, „Плава линија живота“, Београд, 1961.
15. Рајка Боројевић, „Из Дубца у свет“, „Задружна књига“, Београд, 1964.
16. Ника Никола Стојић, „Драгачевке“, I, Гуча, 1971; исти, „Драгачевке“, II, Гуча, 1973; исти, „Драгачевке“, III, Културни центар Ивањица, 1984.
17. Радојко Николић, „Камена књига предака“, „Задруга“, Београд, 1979.
18. Славо Николић, „Из планинских груди“, Гуча, 1981.
19. Радован М. Маринковић, „Јеличке легенде“, „Чачански глас“, Чачак, 1977; исти, „Стари драгачевски занати и занимања“, „Чачански глас“, Чачак, Дом културе „Бранислав Обрадовић Џамбо“, Гуча, 1980; исти, са Т. Протићем и Ј. Радовановићем, „Драгачево“, „Чачански глас“, Чачак, Општински одбор СУБНОР-а, Лучани, 1981; исти, са А. Хаџипоповићем, „У име слободе и правде“, Међуопштински историјски архив, Чачак, 1984.
20. Радован М. Маринковић, Предраг Раовић, „Сабори трубача“, Дом културе „Бранислав Обрадовић Џамбо“, Гуча, 1980.
21. Радисав Недовић, „Недовићи из Ртара“, Месна заједница, Ртари, 1980; исти, „Ртари“, хроника, Месна заједница, Ртари, 1982.
22. Јован Пајовић, „Бисерје“, Културни центар, Ивањица, 1981.
23. Милован Вуловић, „Спомен-обележје НОР-а у чачанском крају — Драгачево“, Зборник радова Народног музеја IV, Чачак, 1973, стр. 273—288.
24. Рукопис код аутора.
25. Драгољуб М. Павловић, „Стара Гуча и њени људи“, Зборник радова Народног музеја XI, Чачак, 1980, стр. 51—88.
26. Милоје Радичевић, „Кућа у шевару“, властито издање, Чачак, 1976.

С А Д Р Ж А Ј:

1. Др Милоје Васић — Римске терме у Бељини — — — — —	5
2. Др Верена Хан — Средњовековна стаклена чаша из села Трнаве — Разматрање о типологији чаша са ребрима — — — — —	19
3. Слободан Валовић — Неолитско насеље у Ратини и његово место у винчанском културном комплексу — — — — —	33
4. Недељка Љамић—Валовић — Минијатурни судови у Ратинском керамичком инвентару и неке карактеристичне пратеће појаве — — —	45
5. Др Богумил Храбак — Борбе са Аустро-немачким поробљивачима на простору Пожега—Чачак—Краљево у јесен 1915. године — — — —	53
6. Др Драгоје Тодоровић — Захтеви депутације округа чачанског на петровској скупштини у Крагујевцу првог јула 1848. године — — —	89
7. Радивоје Бојовић — Војвода Степа Степановић у службеним документима од 1878. до 1903. године — — — — —	101
8. Љубодраг Поповић — Прве деценије рада библиотека у Чачку и Горњем Милановцу — — — — —	119
9. Новак Живковић — Старовлашки крај немирне 1877. године — Избор документа — — — — —	127
10. Драгољуб Павловић — Основна школа у Каони 1866 — 1941. — —	163
11. Љубомир Марковић — Народни певач Остоја Нешковић — — —	217
12. Др Јарослав Дашић — Стечаји радњи у Чачку у време економске кризе 1929 — 1933. — — — — —	231
13. Радован М. Маринковић — Морал и хуманост бораца Чачанског партизанског одреда 1941. године — — — — —	241
14. Милан Ђоковић — Следбеници Вука Караџића у Драгачеву — — —	293

## CONTENU

1. Dr Miloje Vasić — Les thermes romaines à Beljina — — — — —	5
2. Dr Verena Han — Coupe de verre médiévale du village de Trnava —	19
3. Slobodan Valović — L'agglomération néolithique de Ratina et sa place dans l'ensemble culturel de Vinča' — — — — —	33
4. Nedeljka Ljamić—Valović — Recipients en miniature parmi les objets en céramique de Ratina et leurs caractéristiques — — — — —	45
5. Bogumil Hrabak — Combats contre les envahisseurs austro-allemands sur la ligne Požega—Čačak—Kraljevo, en automne 1915 — — — — —	53
6. Dr Dragoje Todorović — Revendications de la députation du département de Čačak à l'Assemblée du 1-er juillet 1848 à Kragujevac — — — — —	89
7. Radivoje Bojović — Voivode Stepa Stepanović par des documents officiels d'entre 1878 et 1903 — — — — —	101
8. Ljubodrag Popović — Les premières décennies de fonctionnement des bibliothèques de Čačak et de Gornji Milanovac — — — — —	119
9. Novak Živković — La région de Stari Vlah en 1877, année de troubles —	127
10. Dragoljub Pavlović — L'école primaire de Kaona (1866—1941) — — —	163
11. Ljubomir Marković — Ostoja Nešković, chanteur de chants populaires —	217
12. Dr Jaroslav Dašić — Faillites des commerces de Čačak dans la période de crise économique de 1929 — 1933 — — — — —	231
13. Radovan M. Marinković — La moralité et l'humanisme du détachement de partisans de Čačak — — — — —	241
14. Milan Đoković — Les continuateurs de Vuk Karadžić dans la région de Dragačevo — — — — —	293

### САРАДНИЦИ У ОВОМ БРОЈУ

1. СЛОВОДАН ВАЛОВИЋ, археолог, кустос Народног музеја у Краљеву
2. НЕДЕЉКА ЉАМИЋ — ВАЛОВИЋ, археолог, Краљево
3. Др МИЛОЈЕ ВАСИЋ, виши научни сарадник Археолошког института САНУ у Београду
4. Др ВЕРЕНА ХАН, научни сарадник Балканолошког института САНУ у Београду
5. Др БОГУМИЛ ХРАБАК, академик, редовни професор Филозофског факултета у Новом Саду
6. Др ДРАГОЈЕ ТОДОРОВИЋ, историчар у пензији, Београд
7. РАДИВОЈЕ БОЈОВИЋ, историчар, кустос Народног музеја у Чачку
8. ЉУБОДРАГ ПОПОВИЋ, виши архивист Архива СР Србије у Београду
9. НОВАК ЖИВКОВИЋ, археолог у пензији, Београд
10. ДРАГОЉУБ ПАВЛОВИЋ, адвокат, Чачак
11. ЉУБОМИР МАРКОВИЋ, професор, директор Градске библиотеке у Чачку
12. Др ЈАРОСЛАВ ДАШИЋ, ванредни професор Педагошко-техничког факултета у Чачку
13. РАДОВАН М. МАРИНКОВИЋ, новинар „Чачанског гласа“ из Чачка
14. МИЛАН ЂОКОВИЋ, новинар у пензији, Чачак.

---

ЗБОРНИК РАДОВА НАРОДНОГ МУЗЕЈА У ЧАЧКУ, књ. XIII 1983.

Тираж: 500 примерака

Рукопис дат у штампу септембра 1984.

Опсег 19 табака и 2<sup>1</sup>/<sub>4</sub> табака прилога

Штампање завршено новембра 1984.