

ЗБОРНИК

РАДОВА НАРОДНОГ МУЗЕЈА



ЧАЧАК 1987.



НАРОДНИ МУЗЕЈ ЧАЧАК

R E C U E I L
DES TRAVAUX DU MUSEE NATIONAL
XVII

Č A Č A K
1987.

УДК-08 (497-11)

YU ISSN 0350 7262

З Б О Р Н И К
РАДОВА НАРОДНОГ МУЗЕЈА
XVII

ЧАЧАК
1987.

**ЗБОРНИК РАДОВА
НАРОДНОГ МУЗЕЈА У ЧАЧКУ**

XVII

Редакциони одбор
Радомир Станић, Милена Икодиновић, Теодосије Вукосављевић,
Радивоје Бојовић и Милован Вуловић

Одговорни уредник
МИЛОВАН ВУЛОВИЋ

Технички уредник
ЗОРАН МАКСИМОВИЋ

Насловна страна
арх. СЛОБОДАН ЂОРЂЕВИЋ

Лектор
РАДОВАН М. МАРИНКОВИЋ

Коректор
НАДА МАКСИМОВИЋ

Превод на француски
ЗОРИЦА ХАЏИВИДОЈКОВИЋ

Издавач: Народни музеј у Чачку
Штампа: „Литопапир“ — Чачак

ЛИДИЈА НИКИТОВИЋ

ТРСИНЕ — НАСЕЉЕ ВИНЧАНСКЕ И СТАРЧЕВАЧКЕ КУЛТУРЕ

Локалитет Трсине у селу Горња Горевница откривен је систематским рекогносцирањем терена, које је обавио Народни музеј у Чачку. Том приликом у јужном делу села, удаљеном десетак километара северозападно од Чачка, евидентирано је праисторијско насеље, које је, на основу прикупљеног керамичког материјала, определено у неолит. Сам локалитет смештен је у амбијенту који је карактеристичан за насеља овог периода. То је пространи осунчани плато изнад речне долине, правца североисток-југозапад и надморске висине 291 м. Трагови насеља сконцентрасани су на крајњем југозападном делу ове терасасте заравни. Јужне и западне падине платоа спуштају се према кориту реке Чемернице, која, у овом делу свога тока, протиче кроз ширу долину прилазећи границама евидентираног локалитета на неколико десетина метара.

Површина на којој се изорава археолошки материјал има издужен облик и обухвата око два хектара. Према педолошком саставу, земљиште на овом терену припада црној смоници, која је доста плодна, али и тешка за обраду.

Као последица сталног дубоког орања земљишта, завршни хоризонт насеља се уништава, па су у току 1982, 1986. и 1987. године извршена мања сондажна истраживања да би се прецизније утврдио карактер налазишта, његова вертикална и хоризонтална стратиграфија.¹ Отворено је укупно седам сонди, површине 115 м², што је само мањи део евидентираног локалитета. Ипак, и овако мали истражени простор дао је неопходни минимум података о битним карактеристикама културног и хронолошког опредељења насеља.

СТРАТИГРАФИЈА

Да би се добили што комплекснији подаци, сонде су постављане на различитим местима, у зависности од интензитета изоравањег материјала и претпостављених граница локалитета. За сада утврђене су приближне границе ширења према истоку и југу док ће остали правци бити тема будућих истраживања.

Прве две сонде, постављене 1982. године, лоциране су на југозападном рубу платоа, на месту где се према комадима горелог лепа очекивала кућа. У оквиру њих констатована су два грађевинска хоризонта; млађи, готово уништен изоравањем, и старији, у оквиру кога је евидентиран део неолитске куће са подом од потпатосница. У току ископавања 1986. и 1987. године сондама 4, 4а и 4б већим делом је и испитан овај стамбени објекат.

На централном делу платоа, источно од претходних сонди, отворене површине обележене су бројевима 3/1982, 5/1986 и 5а/1987, у оквиру којих је истражен релативно интензиван културни слој. Сонда 7, постављена даље ка југоистоку, била је потпуно стерилна, док је у оквиру сонде 6/1987, лоциране на северозападном делу платоа, констатован најстарији период насеља.

Вертикална стратиграфија насеља у оквиру истраженог простора није свуда јединствена, али је са мањим одступањем слична. Најједноставнија ситуација била је у оквиру сонде 3, где се у културном слоју, дебљине 1,70 м, уочавају два стратума. Слој црне смонице, дебљине 1,20 м, садржавао је оскудан доста оштећен материјал (фрагменти керамике, литички налази са опиљцима од лаганог белог камена — магнезита и ситни комади лепа). Испод њега налазио се слој набијене мрке земље, нешто богатији материјалом. Најинтензивнији налази били су изнад саме здравнице.

На осталом истраженом простору издвајају се следећи стратиграфски слојеви:

Слој А, црна смоница, просечне дебљине око 0,30 м, којој припада и хумусни слој. Осим интензивног археолошког материјала, који је, додуше, доста оштећен, присутни су и комади горелог кућног лепа.

Слој Б, земља истог квалитета али мрког тона, такође, садржи археолошки материјал. Јавља се у свим сондама, просечне дебљине од 0,20 до 0,60 м. У поређењу са претходним слојем — нема битних разлика у материјалу.

Трећи стратиграфски слој није јединствен на целом терену. У сондама 1, 4, 4а и 4б њега карактерише растресита светломрка земља са фрагментима керамике, литичким налазима и конадима подног лепа, која, уствари, представља ниво рушења куће, истражене на овом простору.

У сондама 5, 5а и 6, као трећи стратиграфски слој (слој Ц), издвојена је мрка растресита земља, која се јавља на дубини од 0,60 до 0,80 м. Керамички материјал није више тако интензиван, а то се нарочито односи на литичку продукцију. У сондама 5 и 6 овај слој иде до 1,10 м дубине док је у сонди 5а плићи (око 0,85 м).

Слој Д, четврти стратиграфски слој, или сива иласта земља, констатована је на просотру сонди 1, 2, 4а 4б и садржавала је винчански материјал, док је у сонди 6 керамика била старчевачке провинције. Најјаснију слику стратиграфије локалитета пружила је баш сонда 6 (Т. XII). Између стратума који садржи винчански материјал и овог старчевачког нема стерилног слоја који би указао на очекивани временски хијатус. Појава малобројне старчевачке керамике при дну слоја Ц резултат је укопавања темељног рова једне винчанске куће, чији је североисточни угао захваћен сондом.

Из запажене стратиграфске ситуације и анализе материјала може се закључити да је локалитет имао више фаза живота:

Најстарији период, Трсине I, утврђен је само на западном простору платоа и припада старијем неолиту.

У оквиру винчанског наслојавања издвајају се два основна грађевинска хоризонта. Старијем, Трсине II, припада основа куће 1, са делимично очуваном подницом на дубини од 1 м. Овом хоризонту припадала би и још неистражена кућа чији је угао захваћен сондом 6. Дубина на којој је констатован темељни ров овог објекта такође износи око 1 м. Овом хоризонту условно треба приписати и стратиграфски слој Д (сива земља) на простору сонди 1 — 4б, мада је он старији од саме куће. Уопште, ситуација на овом делу терена је компликована, јер је, услед интензивног живота после рушења ку-

ће, формирано више нивоа. Констатовани су на дубинама од 0,60 до 0,80 м и били само фрагментарно очувани. У питању су само мање површине подног набоја или нивелације извршене сабијањем горелог лепа.

Најмлађи хоризонт, Трсине III, утврђен је на основу комада горелог лепа, који се јављају у откопним слојевима, као и општећених површина непосредно испод хумусног прекривача.

АРХИТЕКТУРА

За сада најбоље испитана архитектонска целина припада већ поменутој кући изграђеној на почетку падине ка реци. Она је доста општећена каснијим живљењем, тако да је основа ухваћена само на нивоу темељних ровова и делимично очуване поднице. Њене димензије су 12 x 6,20 м, а оријентација север — југ. (Т. XIV). Испитани темељни ровови имају просечну ширину од 0,60 до 0,80 м.

Траса ровова није се уочавала са подједнаким интензитетом, па је ситуација на неким местима остала нејасна услед накнадне општећености. Релативна дубина, на којој се они јављају, износи око 0,85 м и дубље, а спуштају се у здравицу просечно до 1,60 м. Ровови су испуњени светломрком мешаном земљом, дробљеним лепом, фрагментима керамике, животињским костима и опилцима од белог меканог камена — магнезита. Присуство комада подног лепа са белим премазом, као и уопште цео садржај, указује на постојање неког старијег објекта, чији је шут употребљен приликом изградње ове куће. По темељним рововима местимично се уочавају отисци овалних стубова, који немају уобичајену испуну од угљенисаног дрвета, већ садржај сачињавају комадићи горелог лепа и гара. Само у једном случају, у североисточном углу куће, откривен је остатак стуба са угљенисаном дрветом. Са источне стране постоје два прекида у континуитету темељних ровова, што се може тумачити постојањем два улаза.

Ова архитектонска целина страдала је у пожару, мада се на целој површини није хватао подједнак интензитет горелог лепа. Ово се нарочито односи на северну половину куће, где су осатци пожара уклоњени услед нивелације.

Пошто преградни зидови нису констатовани, кров се вероватно ослањао на систем стубова. У току ископавања у централном делу куће, на просотру где је очувана подница, у лепу, уочена је кружна површина промера 20 цм, вероватно место главног носећег стуба кро-

вне конструкције. Такође у северној половини испитане су и две овалне површине испуњене сличним садржајем као и темељни ровови. У оквиру њих уочавали су се отисци два стуба, који су, услед релативно велике дужине куће, такође имали важну конструктивну улогу. Уопште, на централном простору било је доста отисака стубова испуњених ситним шутом, који нису одавали неки правилан распоред.

У већем делу евидентираног објекта ниво пода није сачуван, мада се комади подног лепа налазе у слоју рушења. У југозападном простору истражена је површина неправилног правоугаоног облика, димензије 3,70 x 3,10 м, са траговима потплатосница од дрвених полуоблица. Изнад њих налазио се слој лепа дебљине од 2 до 6 цм. Међутим, он по квалитету не одговара подном премазу какав је уобичајен. У фактури садржи пlevу, а површина је неравна и не нарочито компактна. Ово се може протумачити интензитетом пожара, у коме је, услед високе температуре, подни премаз разорен, као што је случај са кућом на Кормадину.² Цела ова ситуација не лежи хоризонтално, већ прати нагиб терена. Остаци полуоблица лежали су делимично на мањој површини подног набоја (1,80 x 1,60 м), који се очувао око централног стуба. Његова дебљина је око 2 цм и показује слабе трагове нагоревана. Испод је констатован прослој гара, који је прекривао мрку растреситу земљу са фрагментима керамике.

У оквиру куће није констатована пећ, нити нека друга целина *in situ*, а о временском опредељењу може се судити по керамичком материјалу из горелог лепа и слоја рушења. Један већи комад лепа лучног облика констатован изнад полуоблица тешко се може сматрати за део пећи услед непостојања уобичајене супструкције и јасне везе са подницом.

Куће оваквог облика и конструктивног типа јављају се од самих почетака винчанске културе и трају кроз цео период.³ Хронолошке разлике између старијих и млађих објеката огледају се у облику, димензијама и у улози преградних зидова. На Бањици и Винчи примећено је да старијим хоризонтима припадају куће масивних спољних зидова, а да се двоводан кров ослања на преградне зидове, који, осим функционалне, имају и важну конструктивну улогу.⁴ Ова ситуација нарочито је уочљива при посматрању стамбених хоризоната на Бањици, где се у млађем — II хоризонту, губе преградни зидови, а кров се ослања на дрвене стубове,⁵ као што је случај и овде. Начин израде подова варира од локалитета до локалитета и јавља се у две основне варијанте: обичан набој од земље или подни

премаз са дрвеном супструкцијом.⁶ Карактеристично за кућу на Тр-синама је и постављање ужег зидића уз унутрашњу страну спољњег зида, који је вероватно носио полуоблице и формирао вентилациони простор изнад старијег пода. Овакво издизање примећено је и на Дивостину, јер и тамо простор испод подова не показује изразите знаке горења.⁷

Млађи стамбени хоризонт, Трсине III, није дао јасне податке о архитектури. Површине на којима је трајао живот јако су оштећене орањем и констатоване фрагментарно у оквиру сонди. На простору сонде 6 то су само комади горелог лепа у културном слоју, који се јављају до дубине 0,30 м. У сондама 1, 2 и 4 испитане су неравне површине горелог лепа, остаци куће страдалих у пожару. Само на основу ретких отисака угљенисаних стубића, без темељних ровова, није се могла добити јасна слика основе.

Простор који је дао нешто више података откривен је у сонди 5 — 5а. Истражена су два нивоа, непосредно један испод другог. Први од њих (ниво а) неправилног је облика, а формиран је од камена облутка, испреметаног подног лепа, животињских костију и фрагмената керамике. Обиље каменог отпада, полуфабриката од белог меког камена — магнезита, комада обрађених и исечених јелењих рогова индицира на постојање радионице. У једном фрагментованом коничном суду, осим алатке од рога, нађен је и кремни ножић. Непосредно испод овога, на нешто ширем простору (дубина 0,49 м), откривен је ниво б. Материјал од кога је формиран, сличан је претходном (Т. XIII), што се односи и на остале налазе. Значајно је и присуство крупног камена, који је вероватно подупирао стубове само плитко укопане у земљу.

Посматрајући ове оштећене целине, може се закључити да су куће овог млађег хоризонта биле мањих димензија, лакше конструкције, са дрвеним стубовима укопаним у земљу. О њиховом прецизном облику нема података.

АРХЕОЛОШКИ НАЛАЗИ

Археолошки материјал пронађен у току трогодишњих истраживања, издвајан је по стратиграфским слојевима и целинама. Нарочито су бројни керамички налази, који су, међутим, прилично оштећени, што се нарочито односи на судове групе фактуре. Сем изузетно, они су толико фрагментовани да се ни основни тип није могао препознати.

Гледајући по хоризонтима, могла се уочити разлика и у врсти материјала и у њиховој статистичкој заступљености. Ово се нарочито односи на неке облике здела, као и на литичку продукцију која је бројнија и разноврснија у млађем хоризонту. Присуство кремних језгара, одбитака и финалних производа указује да се крајем неолита на овом подручју и даље употребљава ова врста материјала, и то нарочито интензивно.⁸ На овом насељу омиљена сировина за израду већих алатки је и магнезит, чија је употреба карактеристична за Винча Плочник фазу. Он се јавља углавном у два основна облика: мекши, седиментног порекла, и тврђи, као алотропска модификација магнезијум карбоната. Употреба овог материјала није необична, јер се на овом подручју, у горњем току Чемернице, и данас интензивно експлоатише магнезитна руда.

Анализа литичког материјала није извршена, као ни пронађених животињских костију. Међутим, јасно се примећује да је становницима Трсина главна сировина за израду коштаних предмета био рог јелена, и то сви његови делови.

Пронађени примерци пластике и остали предмети културне намене не показују већу разноврсност и ниво израде, а њихов стилски израз и хронолошка вредност углавном прате остали материјал.

Керамички материјал млађег хоризонта, Трсине III, коме припадају стратиграфски слојеви А и Б (0,0 — 0,60 м) и општењени стамбени нивои, доста је интензиван, мада је углавном нађен у фрагментованом стању. Један део керамике је секундарно печен, нарочито на простору сонди 1 — 4б, док код осталих примерака преовлађују нијансе сиве и црне боје. Површина фрагмената је често испрана. Међу керамичким налазима доминирају делови већих посуда, који у фактури често садрже и ситне каменчиће ради ојачања.

Зделе су углавном рађене у прелазној и финој фактури, а јављају се у неколико основних облика (сл. 3 и 4):

Бикончина здела, кратког заобљеног горњег конуса и увученог обода (тип П 1/1г).⁹ Најчешће је рађена у сивој боји, песковите, а ређе fine фактуре. У случају да површина није испрана показује трагове пригачавања. Изразита заступљеност овог облика, заједно са другим показатељима, везала је овај хоризонт за Винча Плочник IIб фазу.¹⁰ У односу на овај тип сви остали облици здела знатно су слабије заступљени. (Т. I, 1).

Конична здела, такође добро заступљен облик, углавном је већих димензија и често има језичасте дршке испод обода (тип П I/2а). Рађена је у песковитој фактури, најчешће сиве и мрке боје.

Готово сви примерци на спољној површини имају тамне мрље. Оне су вероватно настале тако што је пре печења суда на одређена места наношена земља другог квалитета. Често се може ухватити јасна граница између њих и основне фактуре суда. Понекад због величине, овакви судови би се могли третирати као нека врста питоса (Т. I, 2—2а).

Здела заобљене профилације са цилиндричним вратом, израђена или у сивој или у црној фактури (тип П. I/1цл). На горњем конусу понекад се налази орнамент косих или криволинеарних канелура. (Т. I, 3—3а).

Здела кратког цилиндричног врата (тип П I/1ц), и оштрог прелома. По правилу, раме је сасвим кратко, па су ови облици плићи и шири. У једној варијанти обод је задебљао, а прелаз из врата у раме благо означен плитким жљебом, што даје готово цилиндричан облик горњег дела суда, (Т. II, 1). Овај жљеб може бити и дубљи (Т. I, 4).

Облици левкастог отвора углавном се јављају у две основне варијанте: дужег врата или сасвим кратког врата (Т, I, 5).

Примерак зделе вишег цилиндричног врата и сасвим кратког рамена такође се везује за крај винчанске културе (Т. II, 2).¹¹

Амфоре су рађене, по правилу, у песковитој фактури и имају танке зидове, што је условило само фрагментарне налазе. Препознају се три основна типа: судови са дршкама које полазе непосредно испод обода или са њега, какви су нађени међу материјалом из Супске,¹² Плочника¹³ и Дивостина.¹⁴ Другом типу припадају цилиндрични реципијенти, без могућности реконструкције целог облика. Интересантну форму имају два налаза трбушастих амфора са извијеним ободом и полумесечасто моделованим ојачањем трбуха или рамена (Т. III сл. 1).

Орнаментика овог хоризонта доста је сиромашна и своди се углавном на канелуре: косе или криволинеарне. Понекад се јавља и утисак прста на прелому, док је урезивање сасвим изнимно, као спирални орнамент на трбуху судића (Т. II, 3).¹⁵

Као посебан облик треба поменути налаз коничног реципијента са отвором на ширем и ужем делу, са густо постављеним перфорацијама (Т. III, 2). Овакви облици јављају се у Винчи од 8,5 до 4, 2 м, а М. Васић их назива цедилима.¹⁶ Међутим, према начину израде пре би се рекло да је ово поклопац, с обзиром да је спољна површина знатно квалитетније обрађена него унутрашња.

На насељу у Трсилама нађена су два примерка са могућношћу реконструкције (сл. 5). Поклопац са табле III нађен је у завршном хоризонту, са материјалом који је карактеристичан за крај винчанске културе. Други налаз (сл. 5) потиче из нивоа који разграничава млађи и старији хоризонт. Ови предмети нађени су, осим Винче, и на другим локалитетима као што је Валач¹⁷ и Потпорањ.¹⁸ Тумачење Д. Срејовића и Ф. Милекера да су овакви облици служили као поклопци судова са жаром,¹⁹ могу се довести у везу са млађим примерком, јер он показује накнадни додир са ватром. Међутим, стратиграфски нешто старији налаз има трошну лоше печену фактуру, па није могао послужити овој сврси.

Дршке овог хоризонта заступљене су следећим примерцима: тракасте обичне или облог пресека. На њима се ретко јавља и рољасти додатак (Т. II, 6). Већ су поменуте језичасте дршке на коничним, већим формама, а облици рожастих дршки везани су углавном за зделе (Т. II, 4). Јављају се у три варијанте: са дугмастим завршетком, једноставно заравњене или тролисног краја (Т. II, 5). Готово све у корену имају косе или овалне зарезе.

Антропоморфна пластика завршног хоризонта заступљена је са четири фигурине из слоја и три случајна налаза која својом формом припадају крају неолита, (сл. 6). Доњи део фигурине (сл. 6б) припада поморавском типу пластике каква нам је позната са Дивостина.²⁰ Цео примерак из сонде 5 припада пљоснатој статуети, са пластично моделованим носем, бушеним куковима и рукама у облику патрљака. Груди су пластично моделоване (Т. III 5). Сличан по типу је део црно печене фигурине из сонде 4 (Т. III, 4). Овом хоризонту припада и доњи део статуете са проширеним куковима (Т. II, 3), као и амулет фигурина — без моделованог лица (Т. III, 6). Сви ови примерци припадају већ упрошћеним формама са краја винчанске културе.²¹

Предмети култне намене су малобројни. Истиче се налаз дела жртвеника, чији је четвртасти реципијент оштећен (Т. IV, 9). На угловима се налазе трагови одбијених пратома, док су ноге купастиг облика. Реципијент је украшен системом косих, грубих, урезаних линија. Овакви и слични примерци чести су у Винчи и потичу са различитих дубина.²²

Занимљив је и налаз задњег дела животињске фигурине, нађен на простору сонде 5а (Т. IV, 8). Тело је овалног пресека, а сапи су украшене спиралним урезаним орнаментом. На завршетку леђа налазио се кратак у вис подигнут реп који је одвијен. Ноге су

такође фрагментоване. Примерак сличан овоме, али са делом реципијента, нађен је у Винчи на коти 5,8 м, и протумачен као део терморфног суда.²³ Међутим, услед разлике пратећег материјала, ова сличност се може узети више као стилска, него хронолошка.

У археолошком материјалу истичу се и налази коштаних предмета, углавном од јељењег рога. Ови предмети обрађивани су на самом локалитету о чему сведоче налази отпадног и неискоришћеног материјала. Најчешће обрађивани су паросци: на ширем крају уочавају се трагови засецања, док је врх заглачан услед различите употребе (Т. IV, 3, 4) и (сл. 80а, д). Њихова функција може бити различита: шила, садаљке, бодежи или пијуци, што је теже установити, јер им је облик углавном сличан.²⁴ Један овакав примерак сачувао је део перфорације за усађивање држаље. Поред парожака, коришћен је и корен рога, најчешће у функцији бата (Т. IV, 5). Лепши налаз представља такође бат, али са рупом за држаљу и засеченим крајевима (Т. IV, 6).

Израђевине од плоснатих костију знатно су ређе (Т. IV, 7, 7б). Мора се напоменути да су кошатни налази најинтензивнији на централном делу платоа са простора сонди 5—5а.

Литички налази, како је већ поменуто, бројни су и разноврсни. Кремене артефакте нећемо помињати, јер ће бити предмет посебног извештаја.²⁵ Што се тиче секира од магнезита, оне су доста бројне, а потпуно завршени примерци са траговима употребе, сасвим су ретки (Т. IV, 1). Нађено је око 70 примерака и готово сви су полуобрађени само окресивањем. Највећи број евидентираних примерака припада калупастим (Т. IV, 2) и језичастим типовима, са лучном сечицом (сл. 7а, д). Карактеристични су и плоснати трапезасти облици са равним сечивом (Т. III, 7 и сл. 7б, ц). Овако изразита продукција, као и присуство опиљака од истог материјала, указује на постојање радионице, која је, можда, опслуживала и шире подручје. Од истог материјала, као и ове секире, израђивани су ножићи и стругачи.

Уз интензивну литичку продукцију иду и чести налази брусева од црвеног крупнозрног пешчара. Најчешће су елипсоидног облика, очувани само фрагментарно. Ретки примерци угнуте горње површине указују на евентуалне жрвњеве. Осим делова већих брусева, налажени су и комади мањих — ручних примерака, са више радних површина. Израђени су од сивог ситнозрног камена пешчара.

Од осталих налаза треба поменути и бројне тегове од печене земље, кружног или елипсастог облика, различитог интензитета пе-

чења. Знатно слабије су заступљени примерци камених кугли — перкутера.

Археолошки материјал другог хоризонта становања, Трсине II, коме припада нивелета кућа 1, констатован је углавном у фрагментима. То се односи посебно на инвентар овог објекта, јер ниједан суд није нађен *in situ*. Најпоузданији налаз који се може везати за кућу су две зделе истог типа, нађене у маси лепа који је прекривао простор са полуоблицима. По типу, то су биконичне зделе незнатно укошеног или цилиндричног обода и нешто дужег горњег конуса него у претходном хоризонту. На прелому се налазе полумесечасте дршке, а на горњем конусу једног примерка и једва приметне канелуре (Т. V, 1, 2). Оба примерка су деформисана у пожару. На маси спаленог лепа нађена је и сиво печена здела са конкавним горњим делом и утисцима прста на прелому (Т. V, 3, 10).

Осатли материјал, који се, такође, са нешто више сигурности, везује за објекат, припада малобројним фрагментованим зделама, нађеним на периферији овог простора у црвеној растреситој земљи са лепом, на релативној дубини од 0,80.

Биконична здела вишљег цилиндричног врата (тип I/1д), са свим кратког рамена и оштрог прелома. Испод обода налази се орнамент висећих троуглова и концентричних кругова, урађен у техници канеловања. Површина је сива, глачана, док је унутрашњост црно полирана (Т. V, 5). Овај тип има сличне паралеле са налазима у Винчи на коти 4,1 м, означеној као почетак Винча Плочник IIа фазе.²⁶

Плитка биконична здела, извијеног левкастог отвора, оштрог прелома (Т. V, 4). Суд је рађен у црној фактури, а унутрашњост је такође полирана.

Пластика са овог простора заступљена је налазом мање фигурине мешовитог типа. Горњи део је пљоснат, а доњи доста моделован, са растављеним ногама (Т. V, 6). На лицу доминирају „птичији“ нос и косо урезане очи. Фигурина поседује урезану прегачу и једноставно обележене прсте. Овакав тип статуета, поред осталих облика, мање је карактеристичан за Винча Плочник I фазу.²⁷

На граници црвене земље и горелог лепа, који припадају централном делу куће, откривен је део питоса поред површине са облутком (ф. 11). Према стратиграфској ситуацији и дубини већој него ниво констатоване поднице (1,10 м), може се закључити да овај налаз припада старијем оштећеном хоризонту. Питос по типу припада суду ширег нешто извијеног обода, са четири тракасте дршке на трбуху (Т. VI, 1.). Налаз зделе из површине са облутком, као и

примерак из самог питоса, припадају истом типу, дубљих биконичних облика, са незнатно укошеним ободом (Т. VI, 2.), какви су чешћи у Винчи око коте 6,4 м.²⁸

На осталом истраженом простору куће археолошки материјал нађен је само у слоју рушења, па се не може узети као сасвим поуздан.

У слоју доминирају фрагменти већих судова, сиве, а сасвим ретко мрке боје. Фактура је груба, са каменчићима. Међу финијом керамиком јавља се она са глачаном, или полираном површином у нешто већем проценту. Нађен је и један фрагмент са тамно сивом изванредно полираном превлаком. На неким примерцима уочава се глачање само спољне површине док је унутрашња само пригличана, или је оно изведено само у горњем делу суда.

Зделе се јављају у неколико варијанти али ни један тип изричито не преовладава:

Дубља здела заобљеног рамена са цилиндричним вратом. Површина је полирана и украшена криволинеарним канелурма (Т. VI, 3).

Биконична здела кратког врата и рамена (Т. VI, 6).

Коничне зделе II I/2а су мањих димензија него у млађем хоризонту, а јављају се у грубој или финој црној фактури са језичастим дршкама испод обода (Т. VI, 5).

Зделе са конкавним горњим конусом (тип II I/ле), који може бити сасвим кратак. Овај облик карактеристичан је за Винча Плочник фазу.²⁹ Међутим, као варијанта овог типа је и фрагмент оштрог прелома који се јавља у старијем хоризонту Супске,³⁰ везаном за Винча Тордош фазу (Т. VI, 7).

Примерци биконичног облика и левкастог отвора, слични претходном хоризонту, такође се јављају у две варијанте, у зависности од дужине врата (Т. VI, 4.).

Тип са увученим ободом II I/лг сасвим је усамљен.

Дубља здела заобљеног реципијента (обод недостаје) нађена при дну овог слоја, има грубе канелуре по рамену и комбинацију полумесечастих и тракастих дршки (Т. VII, 2).

Интересантан налаз представља и део зделе, рађене у финој црној фактури, пригличане површине. Дубља биконична форма и рачвасте дршке на рамену указују на старију тордошку фазу (Т. VII, 2). Нађена је на самој граници слоја рушења куће и њеног темељног рова, па је њена припадност несигурна.

Плићи тањери са задебљалим ободом присутни су са два примерка.

Од нешто већих судова треба поменути и налаз амфоре цилиндричног врата и високог рамена (Т. VII, 3).

Орнаментика овог слоја је оскудна. Ретко се јављају танке углачане линије, које радијално полазе од дна. Урезивање је заступљено мотивом меандра са испуњеним снопом линија (Т. VII, 4). На свега три фрагмента примећује се и жигосање (Т. VI, 8), које је карактеристична техника класичне варијанте.³⁰

Од осталих налаза са овог простора, осим секира-полуфабриката од магнезита, треба поменути и алатке од тврђег камена, али су оне, ипак, нешто ређе. У оквиру овог слоја опада бројност литичких налаза у односу на претходни хоризонт.

Део елипсасте плоче са бушеним рупама нађен је и на овом локалитету. У Винчи се овакви предмети јављају на прелазу у винчанско-плочничку фазу,³¹ а због трошне фактуре М. Васић сматра да су служиле у култне сврхе — као Ларнакси.³² а потврда да се, ипак, ради о огњишним плочама налазила се на локалитету Бентска бара код Шапца, где је изнад неколико огњишта фиксиран овај предмет³⁴ (сл. 12).

Једна виша рожаста дршка са просопроморфног поклопца указује на присуство и ових налаза.

Као што је већ напоменуто, изнад рушевинског слоја куће формирао се један међухоризонт живота, који је само фрагментарно очуван. Керамички материјал углавном задржава већ поменуте форме, а нивелете на којима је нађен износе од 0,70 до 0,78 цм.

Налази који су занимљиви припадају следећим примерцима:

Дубља здела, цилиндричног кратког врата и вишљег заобљеног рамена, рађена у сивој фактури (Т. VII. сл. 6);

На релативној дубини 0,76 цм нађен је и доњи део, односно само ноге следеће теракоте. Раздвојене су жљебом и украшене урезима испуњеним инкрустацијом (Т. VIII, 1). Следеће фигурине на постољу и престолу јављају се у винчанско-плочаничкој фази, а налаз сличан овоме потиче из Винче са коте 5,1 м³⁵.

Мање карактеристичан је налаз доњег дела фигурине, са проширеном стопом и куковима (Т. VII, 2).

Тело мање фигурине, је звонастог облика, са раширеним рукама (Т. VII, 5).³⁶

Мањи део статуете, односно само лучно савијена рука, украшена урезима и перфорацијама (Т. VII, 7).

Већа мотика финије обрађена окресивањем, а израђена од магнезита (Т. IV, 6) и (сл. 7e).

Као затворен налаз у директној вези са кућом, али хронолошки старији је материјал из упуне темељних ровова. Новину представљају неки керамички облици, као и појава неуједначеног печења у црвено-црној и сиво-црној нијанси. Глачана површина, као и полирање, запажа се на једном броју керамике грубље фактуре.

Типови су разноврсни али углавном заступљени појединачним облицима:

Тањир — са задебљалим ободом.

Плитка биконична здела заобљеног прелаза из горњег у доњи конус — са хоризонталним траговима глачања (Т. VIII, 4).

Дубља биконична здела са тек назначеним вратом и делом орнамента висећих шрафираних троуглова — облика карактеристичног за старију фазу винчанске културе (Т. VIII, 5).³⁷

Типови конкавног горњег конуса заступљени су налазом дела зделе и минијатурног судића (Т. VIII, 3).

Биконична здела кратког цилиндричног врата и оштрог прелома.

Доњи део посуде са шиљатим дном какве се јављају у Горњој Тузли, Бароши³⁸ и Супској у оквиру старије фазе (слој 8).

Занимљив је и мали део обода зделе црвеног печења и полиране површине, што је углавном карактеристика тордошке фазе.⁴⁰

У оквиру ровова пронађено је неколико фрагмената типичне старчевачке фактуре, што је допринело ионако хронолошкој разноликости ове целине.

Од осталих налаза значајан је торзо неолитске фигурине, пљоснато моделован и украшен урезним линијама (Т. VIII, 7). Полуфабрикати од магнезита заступљени су са две секире језичастог облика.

Посебну затворену целину, која је такође стратиграфски старија од куће, сачињава керамика испод поднице. Нађена је у слоју мрке растресите земље, а осим грубе фактуре већих судова присутни облици здела показују добро пречишћену земљу и интензивно глачање површине.

Конична здела (тип П I/2a) са незнатно задебљалим ободом — рађена у финој црној фактури (сл. 13).

Биконичне зделе имају цилиндричан или укошен врт, нешто дужи горњи конус са косим канелурама (Т. VIII, 8).

Здела високог цилиндричног врата, извијеног обода и сасвим кратког рамена (Т. VIII, 9).

Занимљив је део мрко-црвено печеног предмета чије су две стране украшене урезаним линијама у мотиву рибље кости. Може се прихватити да представља део престола седеће фигурине, или плак жртвеника у облику клупе.

* * *

Керамички налази из слоја сиве земље (слој Д), који на простору сонди I—46 лежи на здравици и кроз кога су укопани ровови, не показују нарочит интензитет. Најбројнији налази припадају фрагментима грубе фактуре, а осим сиве и црне, изразитије је заступљена црвенкасто-мрка. И у овом слоју на једном броју фрагмената уочава се полирање површине, која је понекад и неравна. На цилиндричном врату амфоре запажа се и црвени премаз.

Посебан налаз представља део калотастог поклопца са дршком изнутра. Аналогије за овај облик познате су са Плочника⁴¹ и Предионице⁴² (Т. VIII, 11).

Облици здела уклапају се у већ описане случајеве; једино се може поменути присуство полумесечастих дршки у нешто већем проценту; на судовима грубе фактуре доминирају чепасте и дугметасте дршке.

Орнаментика је ретка: трака испуњена убодима (Т. IX, 3) и урезани троуглови са хоризонталним цртицама, какви су констатовани на Напрељу у оквиру косовске варијанте (Т. IX, 3).⁴³ Овом слоју припада фрагмент чисто биконичне зделе са делом урезаног „знака својине“ (Т. IX, 1).

* * *

Већина покретног материјала који припада нивелети куће и овог издвојеног хоризонта може, на основу стилског израза, одредити у млађу фазу винчанске културе — Винча Плочник. Посебну хронолошку одредницу за сам стамбени објект чине налази здела из масе спаљеног лепа изнад пода. Биконични облици са кратким вратом и оштрог прелома чешће се јављају у Винчи између 5 и 4 м дубине⁴⁴ а то исто важи и за зделу конкавног горњег конуса.⁴⁵ Статуета мешовитог типа (Т. V, 6) такође припада овој фази. Птичије моделовано лице, иако једна од главних облика наредне етапе, јавља се први пут између 5 и 4 м у Винчи⁴⁶.

Из овог оквира хронолошки одступа здела вишег цилиндричног врата (Т. V, 5), која је више карактеристична за почетке Винча Плочник IIa фазе.

Остали материјал из слоја рушења није сасвим стратиграфски поуздан, услед накнадног поремећаја слоја. Међутим, неки карактеристични елементи, као појава жигосања, који су додуше малобројни, везују овај слој такође за плочнички период. Појава криволинерарних канеловних мотива на зделама сиво полиране површине, такође је јасна одредница. Неколико фрагмената са урезаним меандром, који је испуњен снопом линија, са самог дна овог слоја, имају паралеле са Градцом, као и косовским локалитетима.⁴⁷ Појава калотастог поклопца са дршком изнутра, као и мотив урезаног троугла са цртицама, такође указују на косовске паралеле.

Налази испод пода куће, као и из упуне темељних ровова, осим елемената плочничке фазе, показују и особине старије етапе. То су, у првом реду, фрагменти неуједначеног печења, део биконичне зделе тек назначеног врата, скроз црвено печени обод, као и дубља здела са рачвастим дршкама (Т. VII, 3).

* * *

Другом хоризонту становања, Трсине III, осим ових стратиграфских целина са обода платоа, припада и слој мрке растресите земље из сонди 5—5а и 6. Од керамичких налаза доминирају фрагменти великих судова лоше печене фактуре, са чепастим или дугмастим дршкама. Ова врста рађена је у сивој и црној боји, мада има примерака сасвим светле окер боје.

Зделе су слабије заступљене, а неколико фрагмената из овог слоја потпуно одговара налазима испод пода куће 1. То је облик вишег цилиндричног врата и кратког рамена, као са табле VIII сл. 3, а такође и примерак fine црне фактуре, полиране површине, идентичан са налазом табле VIII сл. 8. Овакве зделе углавном су мањих димензија и поседују полумесечасте дршке на прелому.

Поред ових биконичних здела, оштре профилације, углавном рађених у финој црној фактури, глачане или полиране површине (Т. IX, 4а, б), новину овог слоја представља појава судова лоптастог рецилијента (тип П I/4); без или са тек назначеним вратом. Већи примерци рађени су у лошој сивој фактури и нађени су у фрагментима (Т. IX, 6). Присутне су и мање зделе овог типа, али нешто ређе, а сви заједно указују на далеке реминисценције знатно старијих

старчевачких форми. Остали облици показују већ забележене типове:

Здела П I/лг (са увученим ободом) сасвим је ретка.

Конична здела — већ уобичајена у свим слојевима.

Зделе-тањери, са изнутра задебљалим ободом, присутне су са неколико фрагмената, а у два случаја обод поседује плитке косе канелуре сличне „градачким тањирима“.

Тип са косим „левкастим“ вратом који је нешто дужи (Т. IX, 5).

Зделе конкавног горњег конуса (П I/10) заступљене су са два примерка.

Орнаментика овог стратума такође је сиромашна. Углавном преовлађују косе канелуре на биконичним зделама и криволинеарни канеловани мотив на заобљеним формама:

Урезана трака за убодима (Т. IX, 7).

Канеловани преплет на горњем делу биконичне амфоре (Т. IX, 8).

Урезана трака испуњена снопом линија са инкрустацијом (Т. IX, 7).

Интересантну појаву чини масивна дршка суда, која у свом горњем делу има траг одбијеног дугметастог завршетка (Т. X, 4). Овакве дршке карактеристичне су за Јужноморавску варијанту,⁴⁸ а јављају се и у Винчи.⁴⁹ На судовима грубе фактуре преовлађују чепасте и дугметасте форме.

Међу деловима већих судова издваја се налаз амфоре јајастог облика, црвенкасто мрке површине и сиве фактуре (Т. X, 2). Овој форми сличан је облик мањег питоса из Винче, са котр 4,1 м.⁶⁰

У оквиру сонде 5, при дну културног слоја, нађена су два питоса (сл. 12). Један од њих, цилиндричног облика, нађен је у фрагментованом стању у групи керамике различитих судова. Други примерак вероватно је такође био одбачен, пошто су му недостајали делови обода и трбуха. (Ф. 14). Стајао је усправно и био испуњен земљом, животињским костима и фрагментима керамике. То је суд широког отвора, извијеног обода и високог рамена. На најширем делу налазиле су се четири тракасте дршке. Стране трбуха су косе, а дно релативно малог обима (Ф. 15). И за овај облик постоји аналогја у Винчи, са дубине око 5 м.⁵¹ Из њега протиче налаз дела дубље биконичне зделе са ребрастим канелурама на горњем конусу, урађеним у мотиву преплета (Т. X, 1).

Литички налази овог слоја доста су малобројни. Осим кремених ножића, откривене фрагментоване секире припадају истом типу калупастог облика са израженим лучним хрптом (Т. X, 6,8).

Ретки су и налази коштаных предмета, мада је јелењи рог и овде главна сировина (Т. X, 5).

За овај стратум везани су малобројни налази култних предмета, нађених у фрагментованом стању. Антропоморфна пластика заступљена је само са делом савијене руке једне статуете (Т. X, 3). На самом дну културног слоја тврде мрке земље, у сонди 3 (дубина 1,70), откривен је мали део просопоморфног поклопца, украшеног урезаним линијама. Рађен је у сивој фактури, светлокрке површине, а препознаје се део лучног чела и угнутог темена (Т. X, 7). На простору сонде 6 такође је нађен мањи део сличног предмета, на коме се око корена дршке налази украс изведен снопом урезаних линија. Примерак из сонде 3 нађен је са карактеристичним материјалом, који га опредељује у плочнички период.

И овај стратиграфски слој мрке растресите земље из сонди 5—5а и 6, као и претходно описане целине у вези куће 1 са руба платоа, припадају према карактеристикама материјала у Винча Плочник I фазу, мада се неки елементи тордошког периода јављају и овде.

* * *

Са овог локалитета потиче и налаз неколико минијатурних судића, какви се јављају на многим локалитетима неолитског периода (сл. 16), а често имитирају облике већих судова. За ову врсту керамике са Трсина може се рећи да је израђена доста једноставно, у форми зделица, а сам начин израде указује немарност. Готово сви пронађени примерци припадају млађем хоризонту.

На малобројним фрагментима здела, углавном на простору трбуха или дна, примећени су знаци урезани оштрим предметом који су добили опште прихваћен назив „знаци својине“ (Т. XII, 1). На жалост, већи део ових уреза констатован је на самом прелому фрагмената, па се цео мотив не сагледава. Ови знаци, осим Винче, познати су са многих локалитета овог круга, а нарочито су бројни и разноврсни на насељу у Бањици⁵². Ова појава заслужује већу пажњу с обзиром да се неки мотиви понављају и на различитим налазиштима, па стога можда имају неко дубље значење, које превазилази потребу везану за конкретан локалитет.

СТАРЧЕВАЧКИ СТРАТУМ

Најстарији период живљења на локалитету Трсине I евидентиран је на западном делу платоа, у оквиру отворене сонде 6, а карактеристични материјал припада старчевачкој култури. Међутим, налази у оквиру културног слоја нису интензивни, што се односи и на керамички и на пратећи материјал.

Мора се нагласити да није нађен ни један предмет култне намене, ни сликана керамика.

Гро материјала припада грубој и прелазној керамици, заступљеној са 95%. Разлика између ове две врсте огледа се само у дебљини зидова, који су на примерцима прелазне групе нешто тањи. У случају када није примењена нека орнаментална техника, начин обраде спољне површине је исти. То је тањи или дебљи премаз глине црвенкасте или светло мрке боје, понекад са траговима алатке. Међутим, класичан ребрасти барботин није примећен. Неколико фрагмената има светлосиву боју. У групи прелазне керамике јавља се и глачање унутрашње стране, а понекад се примећује и бојење црвеном бојом, која се задржала у неравнинама. Сва керамика ове групе има сиви или црни прелом и плеву у фактури.

Фина керамика је малобројна — 5%, али нису присутни фрагменти полиране површине. За разлику од остале керамике, у фактури ове групе није присутна плева, већ добро пречишћена земља светломрке боје. На површини се уочава црвени премаз, а у случају када је он испран, указује се окераста основа.

Укупно је пронађено 88 фрагмената, а орнаментална техника присутна је на 19 фрагмената (21,5%) и то углавном на појединачним примерцима:

Барботин на 9 фрагмената, и то овални пластични налепци — 1 примерак (Т. XI, 2). Дугметаста апликација са утиснутим прстом — 4 примерка (Т. XI, 4), и обичан премаз.

Урезане линије 3 фрагмента (Т. XV, 6).

Импreso штитање и утисак нокта без неког одређеног реда јавља се у групи прелазне керамике на 6 фрагмената.

У оквиру слоја пронађен је само један судић са могућношћу реконструкције, кратког издвојеног врата и лоптастог реципијента (Т. XI, 1).

Од осталих примерака распознају се следећи облици:

Дубља конична здела, већих димензија, која припада грубој и прелазној врсти (Т. XI, 3 и 7).

Судови извијеног обода, лоптастог реципијента (Т. XI, 2 и 4).

У групи fine керамике препознаје се облик незнатно издвојеног врата и заобљеног рамена-вероватно део пехара.

Остала врста археолошког материјала је незнатна. Ово се нарочито односи на литичку продукцију, где осим језгра пирамидалног облика и 4 одбитка без ретуша нема других налаза. Коштани налази заступљени су са два фрагментована шила од животињског рога.

Временско опредељење овог стратума отежава малобројност археолошких налаза и слаба заступљеност карактеристичног материјала. Нешто индикативнији налази за прецизније временско опредељење представљају примерци дугметасте апликације са утиснутим прстом, какви се јављају у Дреновцу, фаза Ib.⁵³ и правилни брадавичасти налепци, такође са Дреновца,⁵⁴ Старчева⁵⁵ и Течића.⁵⁶ Занимљив је и фрагмент извијеног обода, неравне црвене површине, са утиском прста непосредно испод обода, са добром аналогijом из Доње Брањевине-стратум II⁵⁷ и Перлеза.⁵⁸ Све наведене стилске манифестације имају дуг ток трајања, мада општи утисак одаје да се овде ради о једној развијеној етапи старчевачке културе.

ЗАКЉУЧАК

У току ових трогодишњих истраживања утврђено је да је насеље на Трσίнама било настањено два пута у току дуготрајног и значајног периода какав је неолитски. Старије насеље, Трсине I, припада старчевачком периоду, мада на истраженом делу локалитета културни слој без архитектонских остатака не показује изразити интензитет живота. На основу до сада констатованих налаза није захвално вршити прецизну периодизацију, мада су на појединим фрагментима присутни овални налепци, који се као вид организованог барботина везују за финални период старчевачке културе.

Знатно дужи и интензивнији живот трајао је у периоду млађег неолита — током винчанске културе. На Трσίнама, као и на читавом низу локалитета, примећује се след ове две културноисторијске формације, мада још нису разјашњени њихова прожимања као културно-етнолошки проблеми смене. Тако на овом налазишту имамо случај да на културни слој старчевачког периода директно належе винчански стратум, са материјалом углавном плочничког типа, без изражене паузе, како би се дало очекивати. Можда је у питању

дејство ерозије, или су становници винчанског насеља извршили нивелацију терена за своје потребе.

У каснијем периоду насеље је заузимало већи простор и проширило се ка источном делу платоа. Културни слој, као и материјал, био је знатно интензивнији. У односу на епонимни локалитет, најинтензивнији остаци насеља одговарали би дубинама између 5 и 4 м у Винчи.

Такође, доста добро кроз материјал изражен је и финални хоризонт насеља, који одговара Винча Плочник IIб фази. Ова констатација значајна је због чињенице да је, овде, ова културна група заступљена својом класичном варијантом, доживела свој пуни век трајања, непрекинута од носиоца продора бубањско-хумске групе, која је потиснула неолитску културу у области Јужног Поморавља, крајем Винча Плочник I фазе.

Међутим, неки елементи класичне варијанте, као што је техника жигосања, слабо су заступљени, а статуете полигоналног лица још нису евидентиране.

С друге стране, орнаментални мотиви урезане керамике, као и поклопца у облику печурке и неки облици дршки, показују културне утицаје са јужноморавског и косовског подручја.

Што се тиче завршног хоризонта, он има добре паралеле са локалитетом Дивостин код Крагујевца, бар на основу досадашњег публикованог материјала, мада је овде керамика нађена углавном ван кућних целина.

Једна од изразитих карактеристика овог хоризонта је и његова бројна литичка продукција, у којој, осим кремена, доминирају предмети од магнезита. Ово је занимљиво, јер у периоду када ова културна група познаје метал, на неким локалитетима долази до праве „ренесансе“ у изради камених оруђа.⁵⁹

НАПОМЕНЕ

1. Археолошка истраживања извршила је екипа Народног музеја у Ча-
чку. Радовима су руководиле археолог Милена Икодиновић и Лидија Никито-
вић, такође археолог.
2. Борисав Јовановић — Јован Глишић, „Енеолитско насеље на Кор-
мадину“, „Старине“ XI, 126; Б. Јовановић, „Стратиграфија насеља винчанске
групе“, „Гласник музеја Косова и Метохије“, VI, Приштина, 1961, 52.
3. Блаженка Сталио, „Насеље и стан неолитског периода, Неолит Цен-
тралног Балкана“, Београд, 1968, 77—107.
4. Исто, 91.
5. А. Цермановић — Ј. Тодоровић, „Вањица, Насеље винчанске културе“,
Београд, 1961, 63.
6. Б. Сталио, исто, 91.
7. А. Макферон, Д. Срејовић, „Ране земљорадничке културе у Централ-
ној Србији“, Крагујевац, 1971, 19.
8. Кремена индустрија биће предмет посебног рада Вере Богосављевић.
9. Типологија материјала извршена је према предлогу Милутина Гара-
шанина и Светозара Станковића, „Разрада типологије винчанске групе“, „Глас-
ник Српског археолошког друштва“, 2, Београд, 1985, 10 — 30.
10. Милоје Васић, „Праисторијска Винча“, IV, Београд, 1936 сл. 191; М.
Гарашанин, „Праисторија Србије“, Београд, 1973, 94, 95.
11. М. Васић, исто, IV, сл. 193.
12. М. Гарашанин, „Супска“, Београд, 1979, Т. III сл. 4 и 6.
13. Борисав Јовановић, „Историјат керамичке индустрије у неолиту и
раном енеолиту Централног Балкана“, НЦБ, Београд, 1968, 10.
14. Миленко Богдановић, „Старе културе на тлу Централне Србије“, Кра-
гујевац, 1981, кат. бр. 33.
15. Исто, кат. бр. 21.
16. М. Васић, исто, IV, сл. 13.
17. Никола Тасић, „Праисторијско насеље код Валача“, „Гласник музеја
Косова и Метохије“, II Приштина, 1957, Т. III сл. 3.
18. F. Milleker, Vorgeschichte des Banats, Старинар, XIII, Београд, 1938,
Таф. VIII.
19. Исто; Д. Срејовић, „Thymiateria“, „Жива Антика“, Скопље, 1956, 304.
20. М. Богдановић, исто, кат. бр. 43.
21. М. Васић, исто, IV, сл. 432.
22. Светозар Станковић, Жртвеници и просопоморфни поклопци из Вин-
че, Београд, 1979, 9 и 10.
23. Милоје Васић, Праисторијска Винча I, Београд, 1932, Т. XXVII, сл. 114.
24. Александар Бачкалов, Предмети од кости и рога у пренеолиту и
неолиту Србије, Београд, 1979, 10—14.
25. Види нп. 8.
26. П. В. IV, сл. 103 д.
27. Прве појаве статуета са птичијим лицем јављају се у Винчи на коти
4,6 м. Милоје Васић, Праисторијска Винча III, Београд 1936, сл. 358, 361.
28. М. Васић, исто, IV сл. 72.
29. Исто, 121 а, ц.
30. М. Гарашанин, „Супска“, Т XXI, сл. 3.
- 30а. М. Гарашанин, „Праисторија“, 100.
31. М. Васић, исто, II с. 88.
32. Исто, 53 и 54.
33. М. Гарашанин, „Хронологија винчанске групе“, Љубљана, 1951, 66.
34. Војислав Трбуховић — Миливоје Васиљевић, „Најстарије земљорадни-
чке културе у Подрињу“, Шабац, 1983, 89.
35. М. Васић, исто, III, сл. 525.
36. Исто, 339.
37. М. Васић, исто, IV сл. 18 (№ 102).

38. Посуде са шиљатим дном јављају се уз ток фазе Варош IV — Горња Тузла, V, и Варош III — Горња Тузла IV А. Бенац, „Неолитски телови у севјероисточној Босни и неки проблеми босанског неолита“, „Гласник Земалског музеја у Сарајеву“, XV—XVI, 1961, 39—78; Боривоје Човић, „Резултати сондирања на праисторијском насељу у Горњој Тузли“, исто, ст. 79—129.
39. М. Гарашанин, „Супска“, Т. XXX сл. 8.
40. М. Гарашанин, „Хронологија“, 20.
41. М. Грбић „Плочник“, Aneolitchiche Ansiendrud, Београд, 1929, сл. 45—52.
42. Р. Галовић, „Предионица, неолитско насеље код Приштине“, Приштина, 1959, Т. 79 сл. 6.
43. Б. Сталио — Р. Галовић, „Напреље, неолитско насеље код Новог Пазара“, Београд, МСМЛVI, Т. IX сл. 9, 10.
44. М. Гарашанин, „Хронологија“, сл. 69, стр. 51.
45. Исто, 51.
46. В. нап. 27.
47. Б. Сталио, „Градац“, Београд, 1972, Т. IV сл. 49.
48. М. Гарашанин, Праисторија, 103.
49. М. Васић, исто, IV сл. 155, (№ 1065).
50. М. Васић, исто, IV, сл. 100 б.
51. М. Васић, исто, II, сл. 58.
52. А. Цермановић — А. Тодоровић, „Бањица“, 41—43.
54. Сава Ветњић, „Почеци рада на испитивању првих земљорадничких култура“, „Материјали“, X, Београд, 1974, Т I сл. 6.
53. Сава Ветњић, „Елементи Протостарчева — Старчево I, на насељима тита Рајкинац код Светозарева у горњем Поморављу“, „Истраживања“, II, Ваљево, 1985, 95.
55. Драга Аранђеловић, „Старчевачка култура“ Љубљана, 1951, Т. V сл. 6.
56. Р. Галовић, „Неолитско насеље у Течићу код Рековца“, „Зборник радова Народног музеја“, III, Београд, 1960/61, Т. IV сл. 2.
57. Сергеј Карамански, „Доња Брањевина“, Опаца, 1979, Т. LXIII сл. 5.
58. Радишић Р. „Батка, Перлез“, „Археолошки преглед“, 9, Београд, 1967, 44—45, Т. XIV. сл. 3—4.
59. А. Макферон — Д. Срејовић, „Дивостин“, исто, 29; Слободан Валовић, „Резултати истраживања винчанског насеља у Ратини“, „Истраживања II“, Ваљево, 1985, 97.

TRŠINE — AGGLOMÉRATION DES CULTURES DE VINČA ET DE STARČEVO

Le site archéologique du village de Gornja Gorevnica appartient au néolithique et se trouve dans un lieu typique des agglomérations de cette époque. C'est un vaste plateau ensoleillé dominant la rivière de Čemernica, l'agglomération étant située dans la partie sud-ouest de celui-ci.

Les sondages de ce site furent effectués par le Musée National de Čačak au cours des années 1983, 1986 et 1987. La superficie ouverte de 114 m² représente la partie moins importante de l'agglomération découverte et cependant, elle fournit le minimum essentiel de données relatives à la chronologie et à la culture du site.

Les premières données sur la vie dans ce site concernent la période la plus ancienne du néolithique; la couche culturelle au maigre contenu, caractéristique de Starčevo, s'étendait sur le sol ferme. L'agglomération de cette période couvrait moins d'espace que la suivante, celle de Vinča, et gravitait vers les pentes de la terrasse de l'extrême sud-ouest.

Un matériel archéologique plus abondant et une couche culturelle beaucoup plus touffue caractérise la période moins ancienne du néolithique. Deux horizons de constructions y ont été établis: le premier est représenté par une maison bâtie à l'endroit où la pente commence à descendre vers la rivière. Il s'agit d'une habitation à base rectangulaire (12 m x 6,20 m), découverte au niveau des tranchées de fondation et de la charpente de plancher, conservée en partie (voir la photo 14). Le matériel de cette maison et de cet horizon nous porte à situer ceux-ci dans la I-ère phase de Vinča Pločnik.

Le second horizon de constructions, partiellement détruit par le feu, se trouve immédiatement au-dessous de la couche d'humus, considérablement endommagée par les travaux de labour. Les données sur la forme et les dimensions des habitations de cet horizon sont assez maigres. Le nombreux matériel archéologique, mis au jour généralement en fragments, accuse les caractéristiques de la fin de la culture de Vinča, définie comme phase II b de Vinča Pločnik.

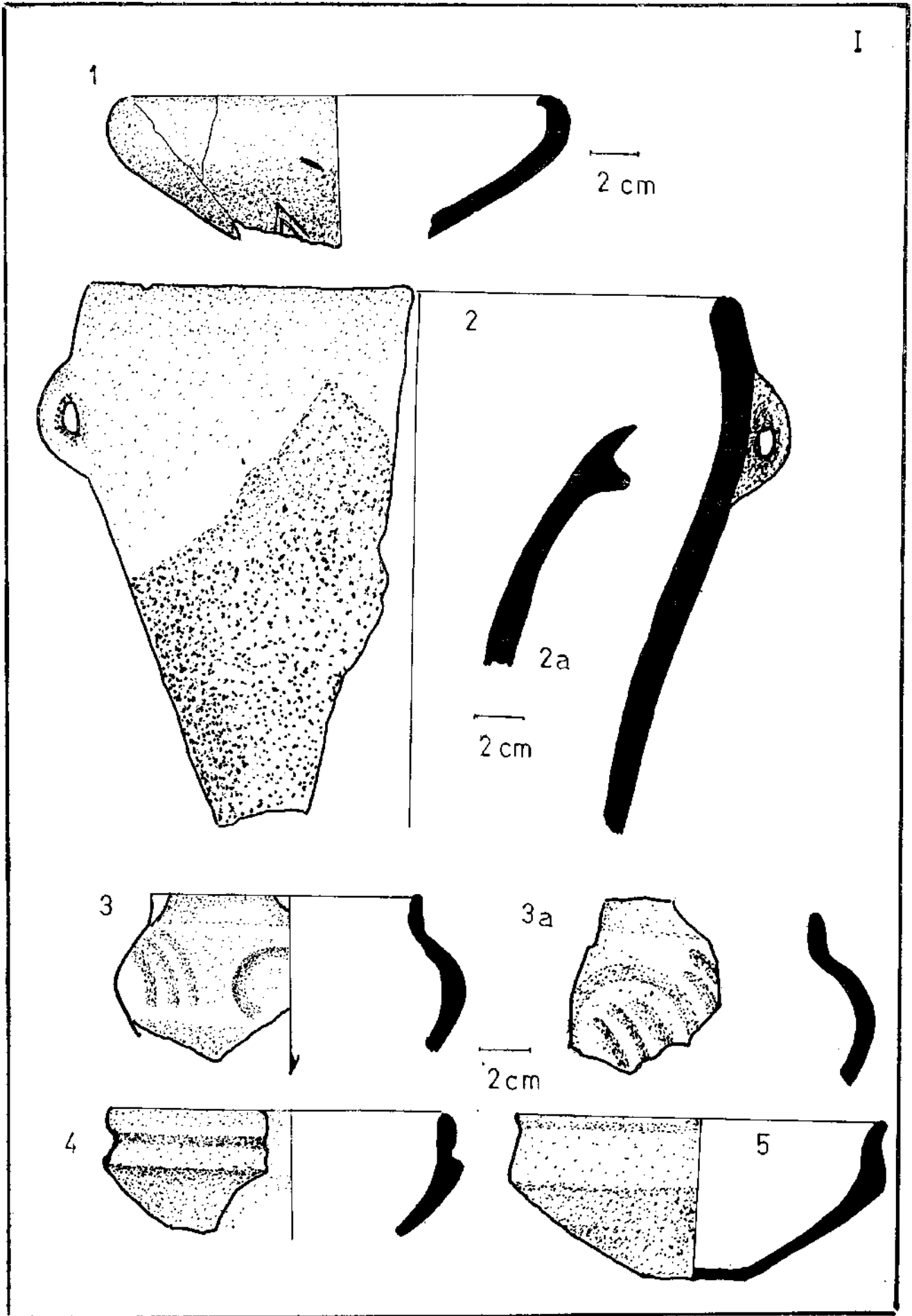

Табла I — Млађи хоризонт, Трсине III
Table Ière — Horizon le moins ancien, Trsine III

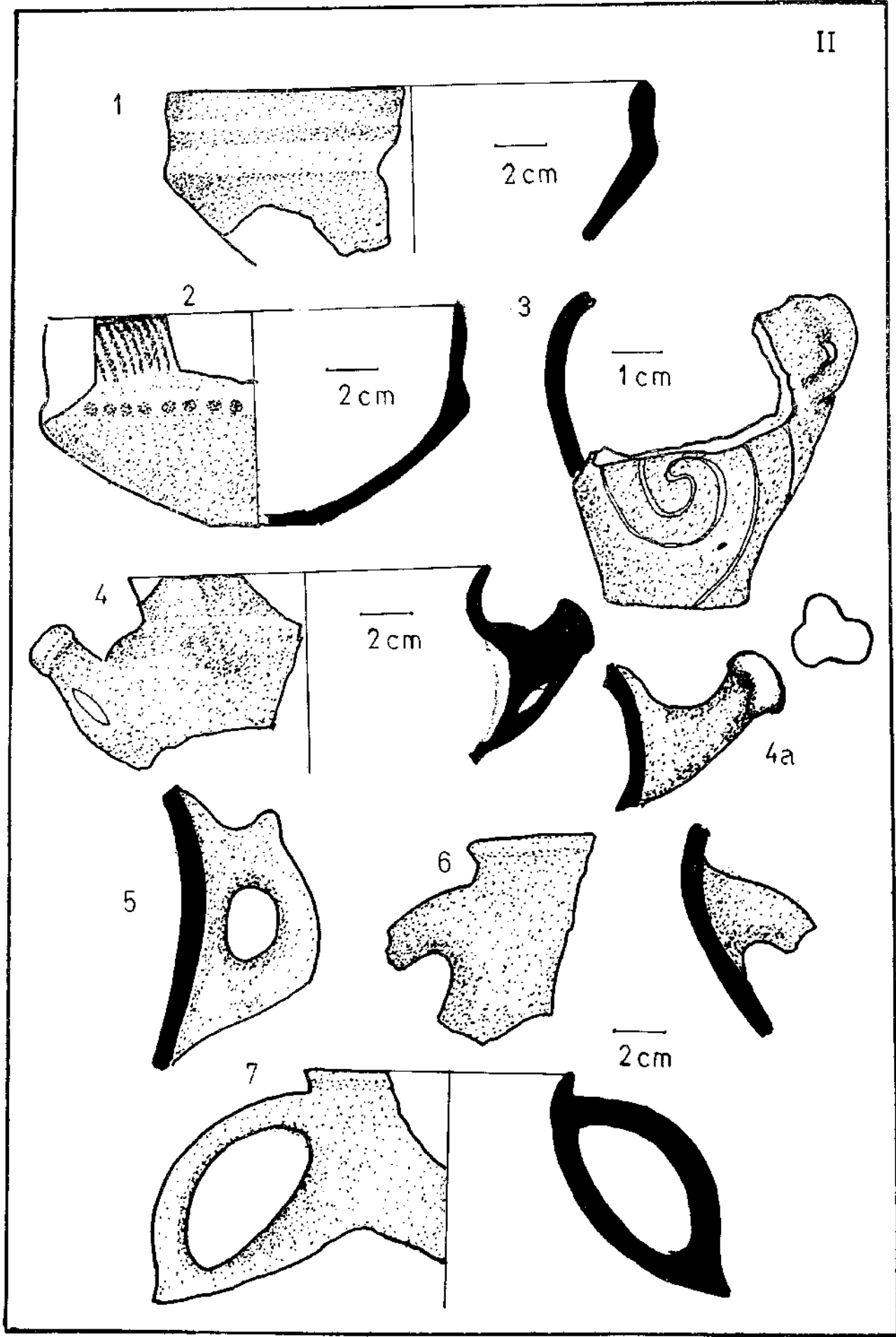

Табла II — Млађи хоризонт, Трсине III
Table II — Horizon le moins ancien, Trsine III

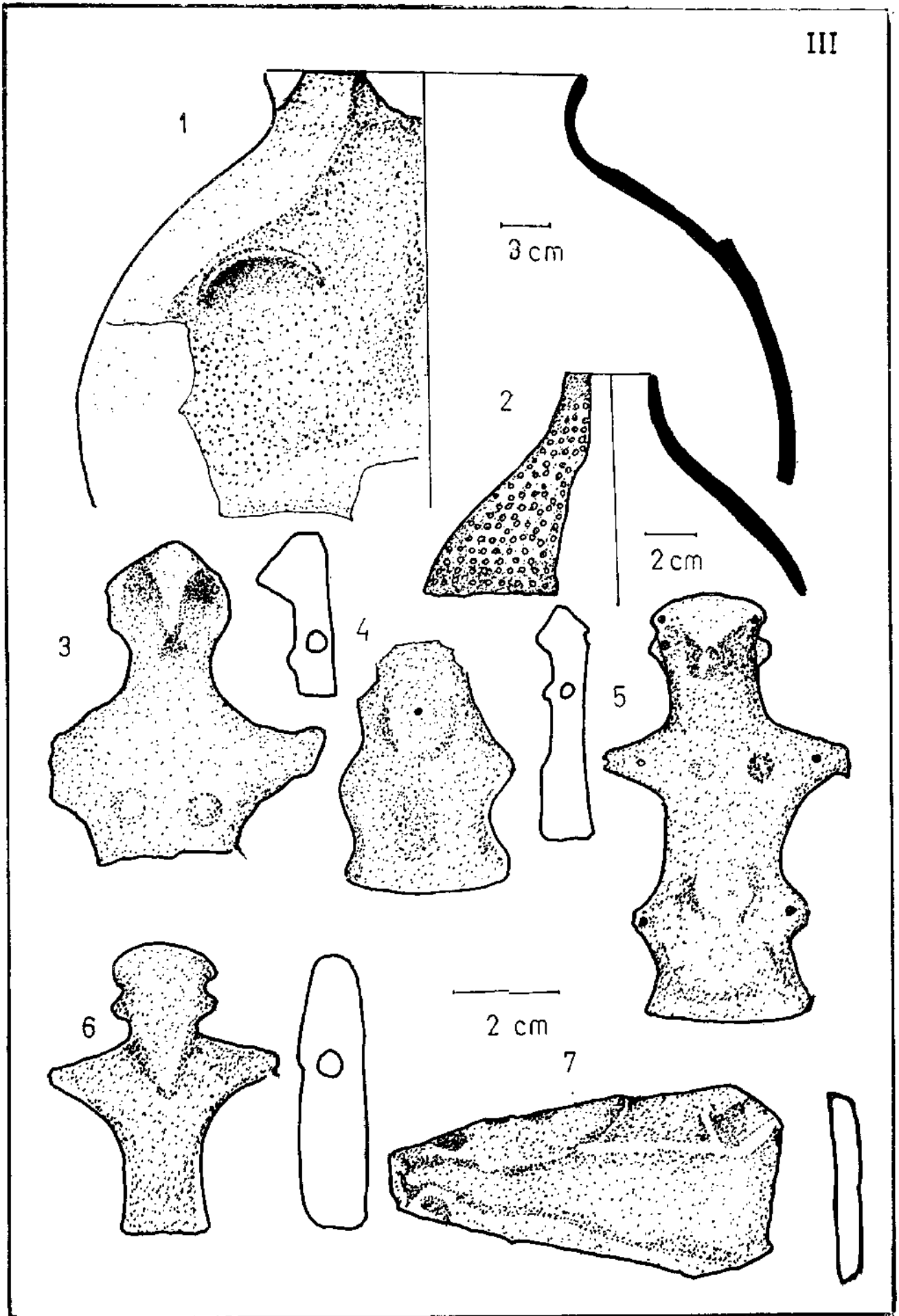

Табла III — Млађи хоризонт, Трсине III
 Table III — Horizon le moins ancien, Trsine III

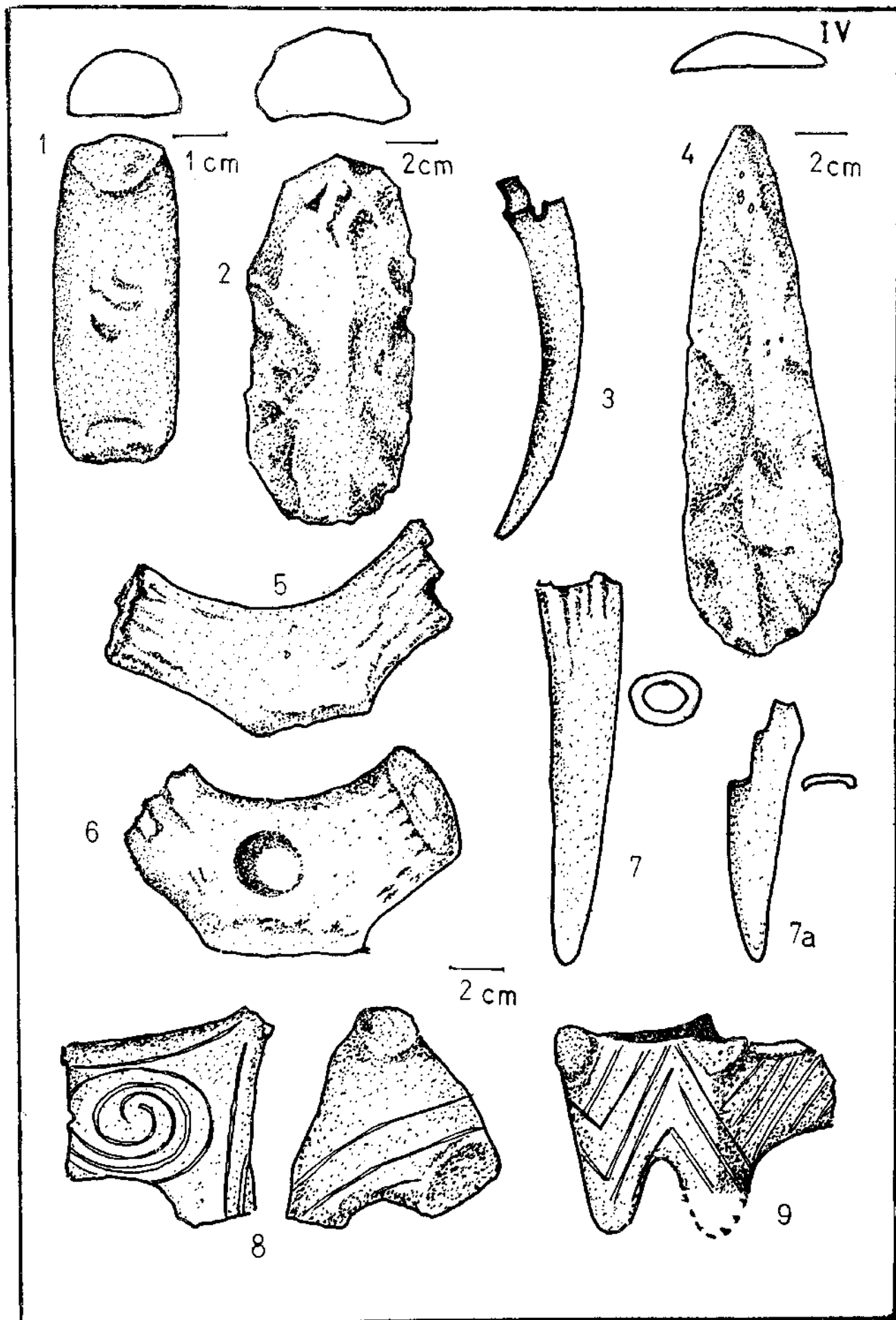

Табла IV — Млађи хоризонт, Трсине III
 Table IV — Horizon el moins ancien, Trsine III

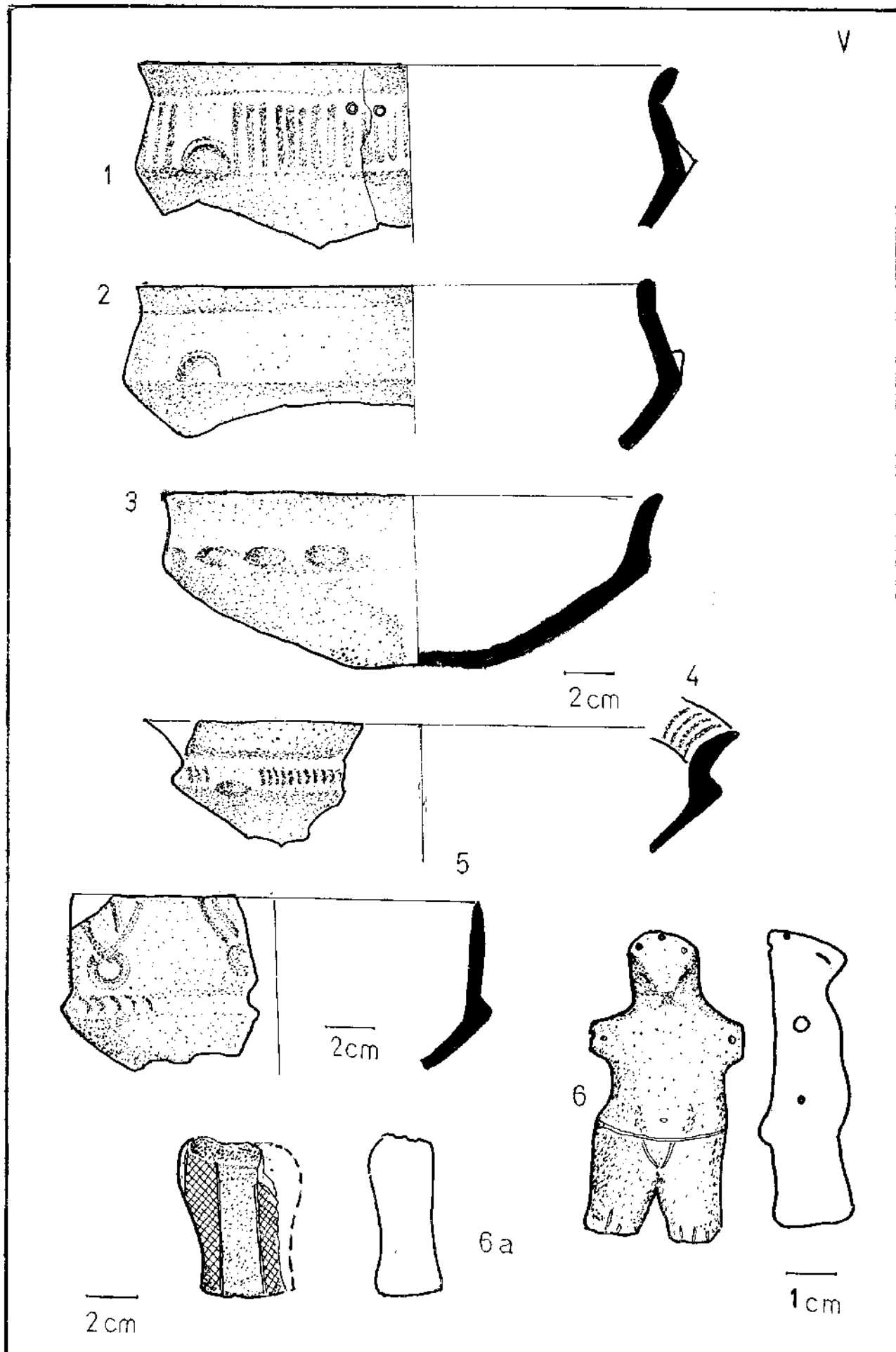

Табла V — Налаз из масе лена централног дела куће, старији хоризонт, Трсине II
 Table V Objets mis au jour dans l'enduit de la partie centrale de la maison, horizon le ancien, Trsine II

VI

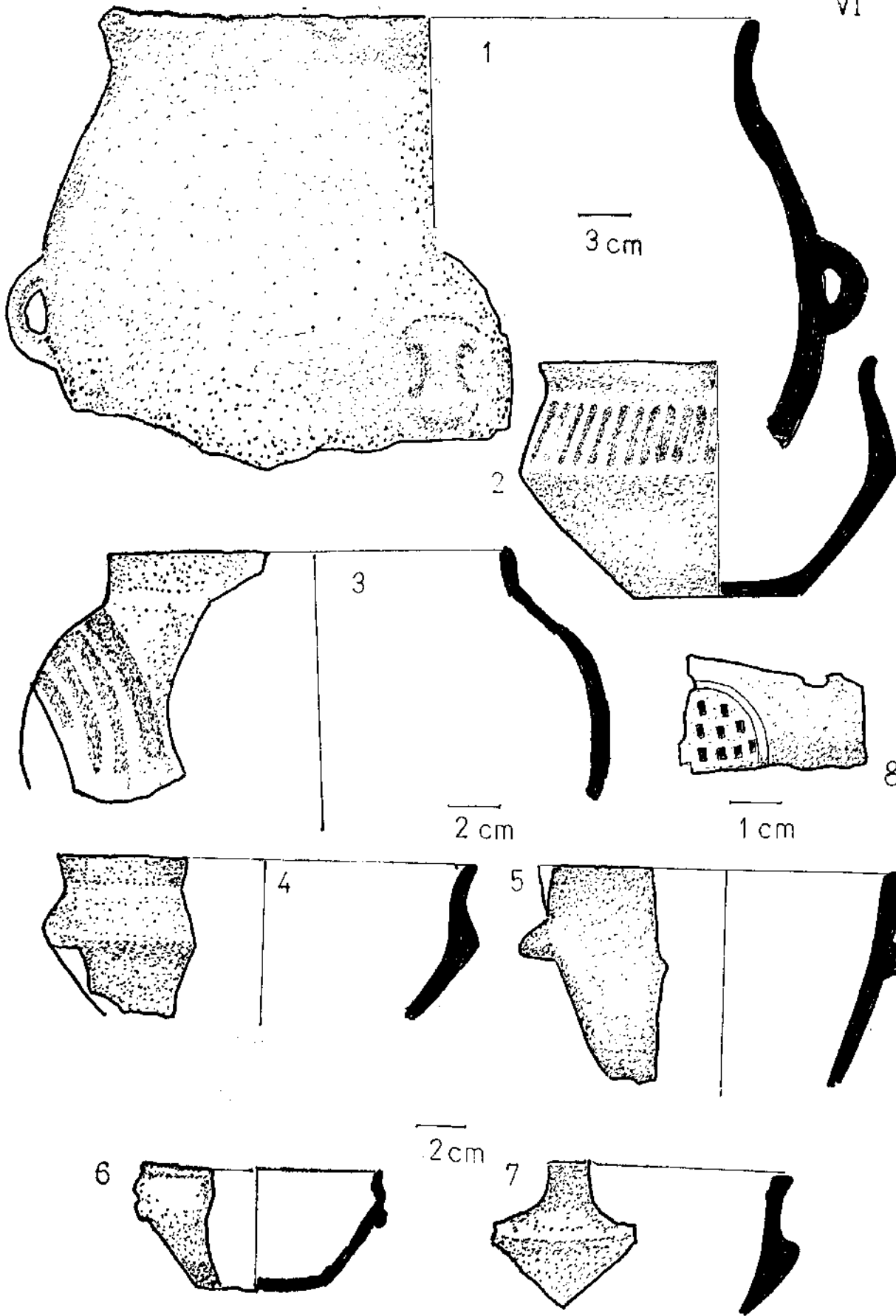

Табла VI — Хоризонт, Трсине II
Table VI — Horizon de Trsine II

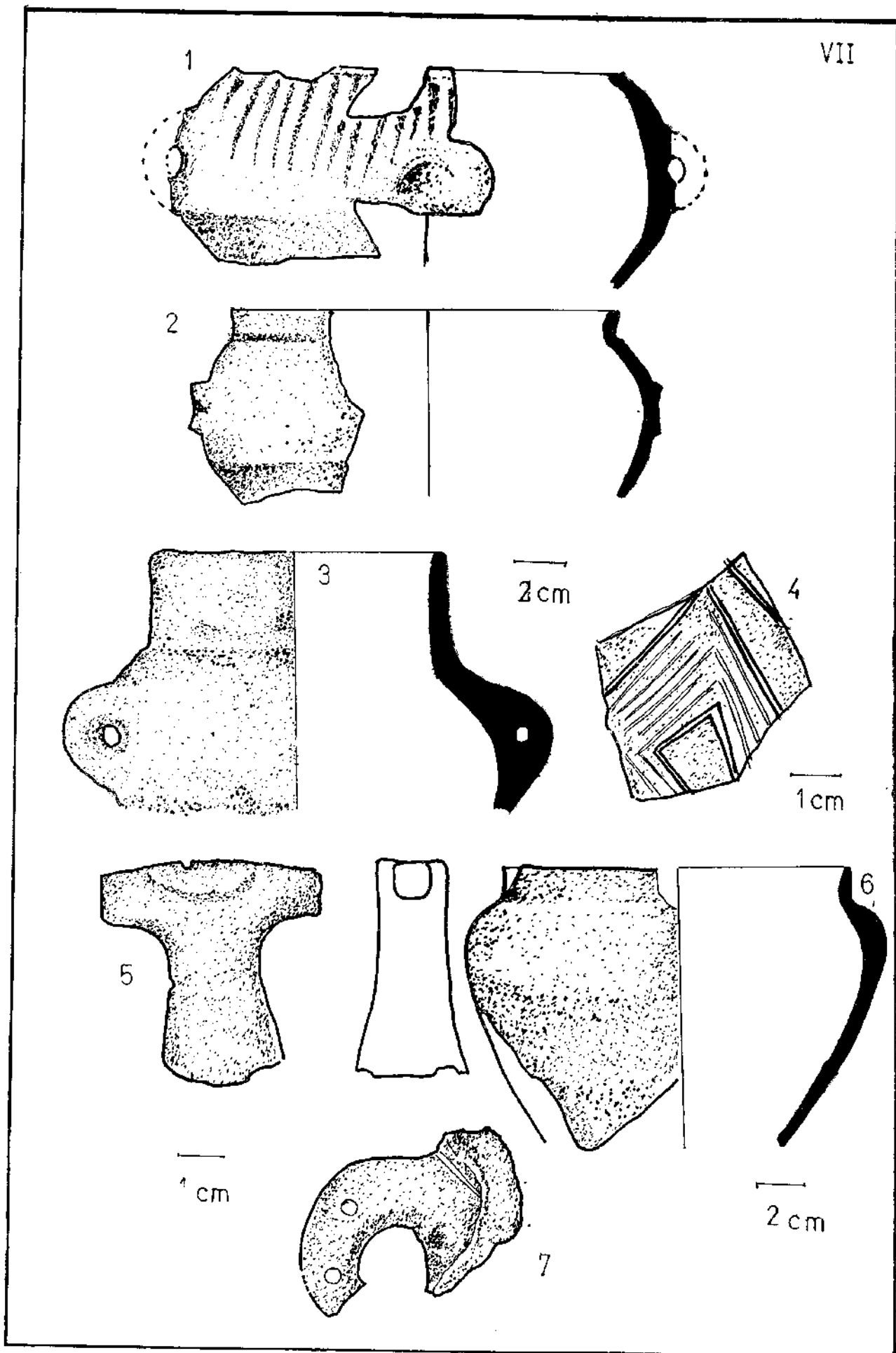

Табла VII — 1—4 Хоризонт Трсине II, 5—7 Налаз са међунивелете између старијег и млађег хоризонта
 Table VII — 1—4 Horizon de Trsine II, 5—7 Objets mis au jour dans la couche séparant l'horizon le plus ancien et l'horizon le moins ancien

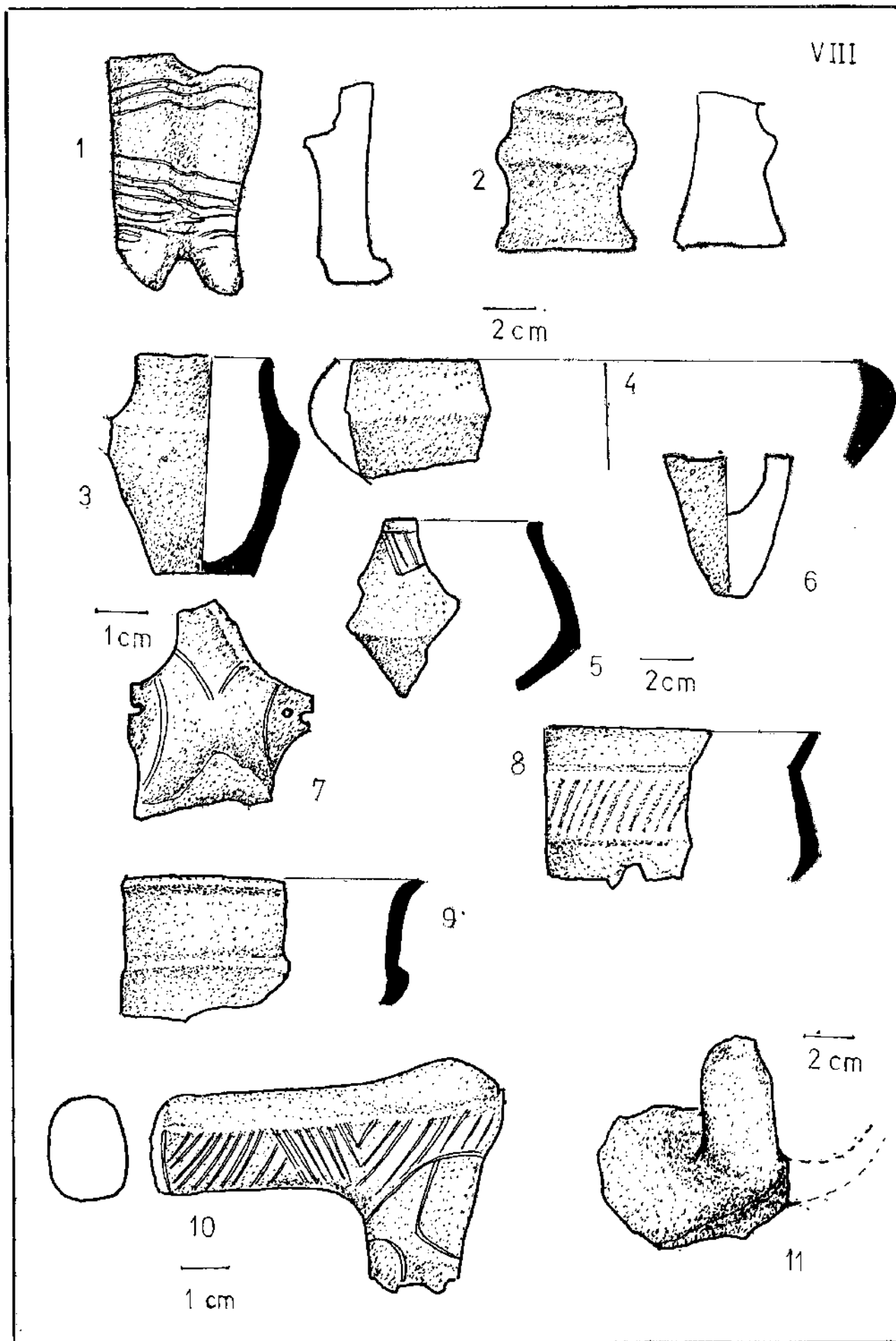

Табла VIII — 1—2 Међунивелета старијег и млађег хоризонта 3—7 Из испуне темељног
рова, 8—11 Хоризонт Трсине II

Table VIII — 1—2 Couche separant l'horizon le plus ancien et l'horizon le moins ancien, 3—7
Remplissage de la tranchée de fondation, 8—11 Horizon de Trsine II

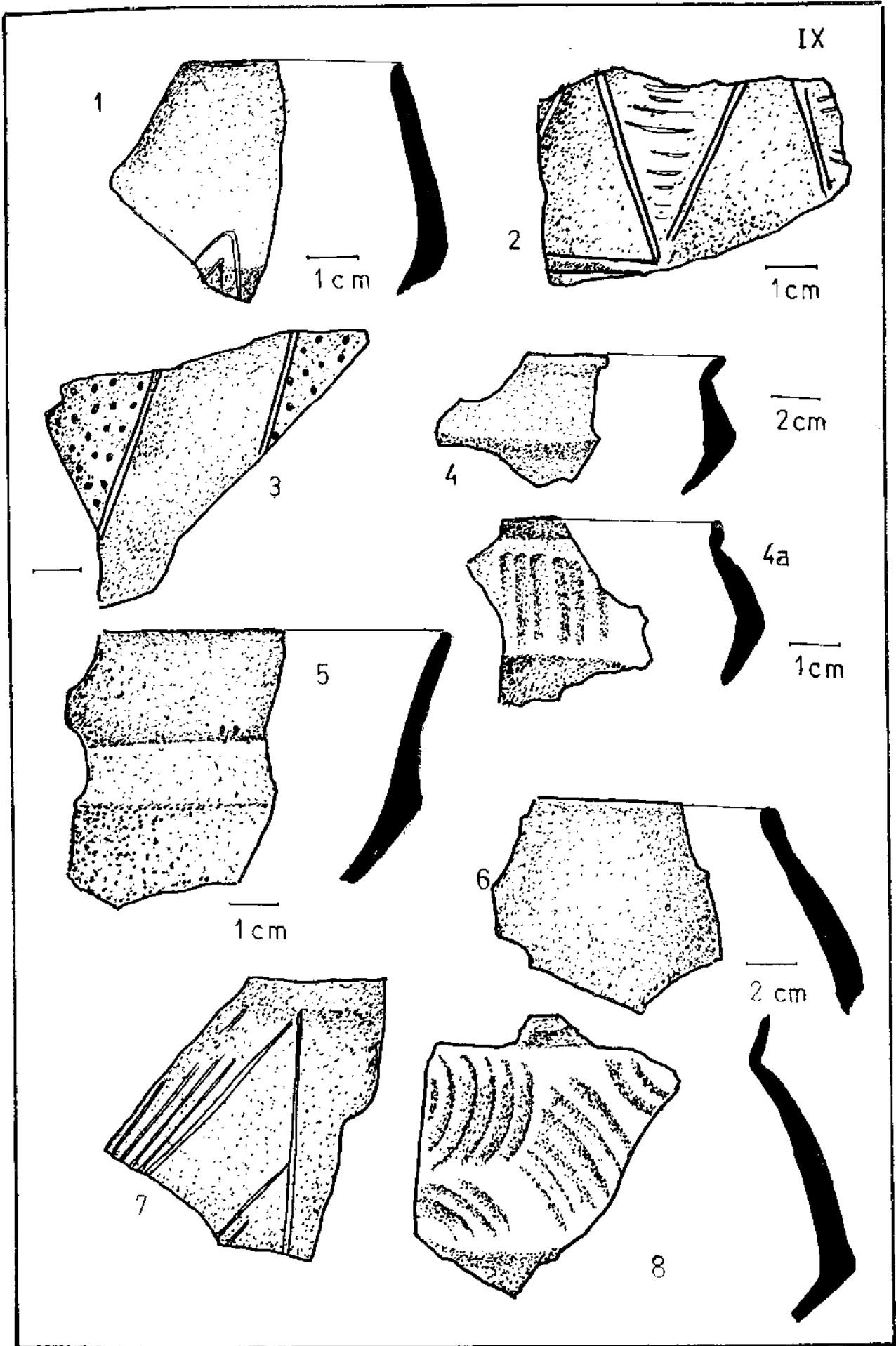

Табла IX — Хоризонт Трсине II
 Table IX — Horizon de Trsine II

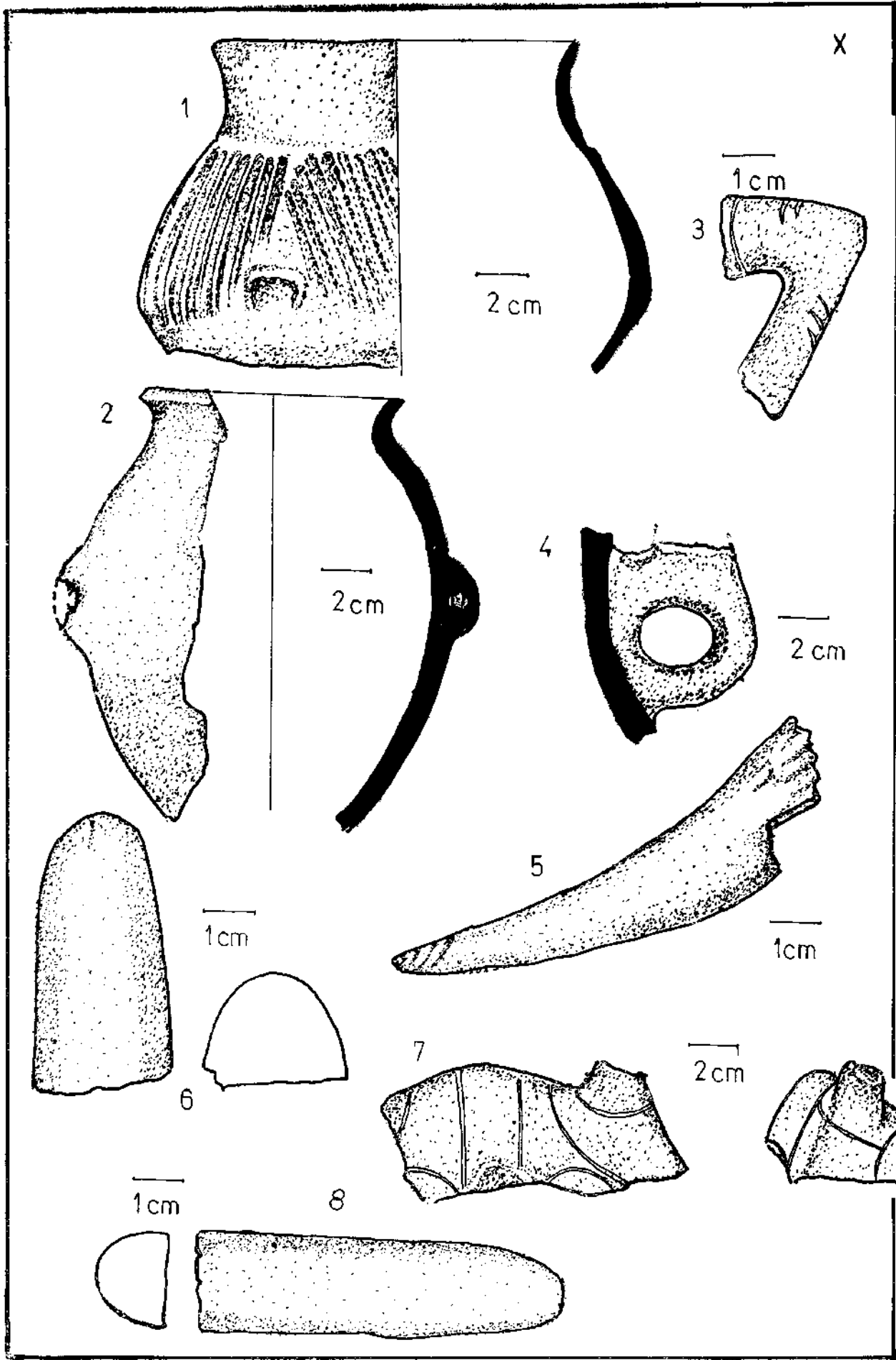

Табла X — Хоризонт Трсине II
 Table X — Horizon de Trsine II

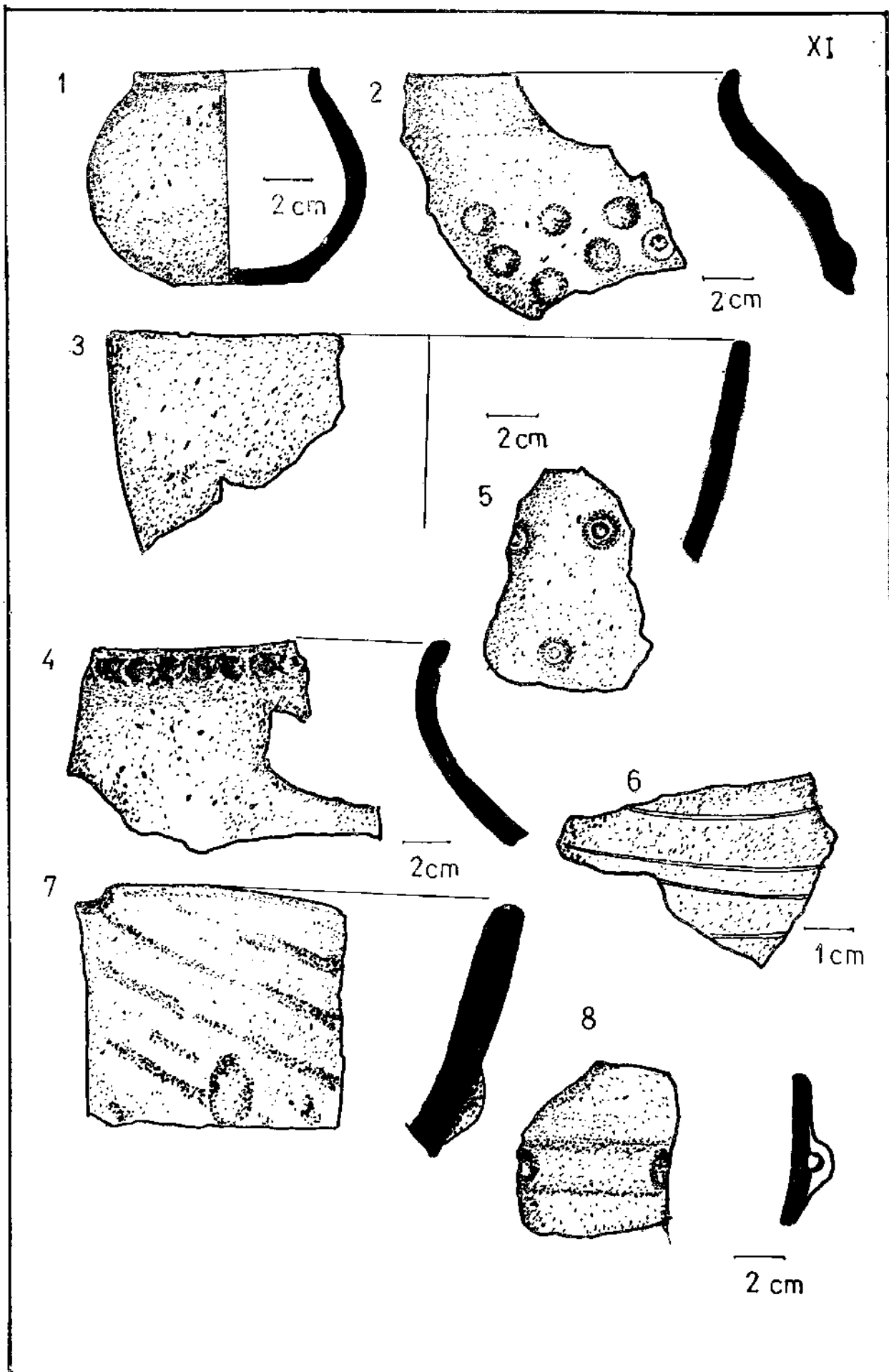



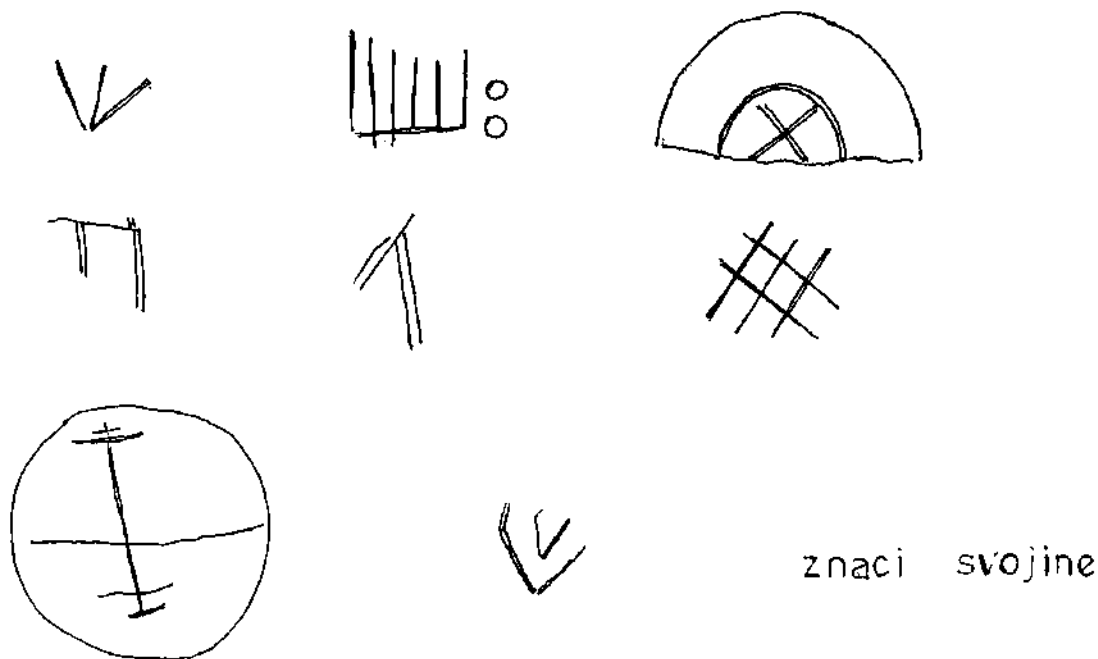

Табла XI — Хоризонт Трсине III, старчевачки стратум
 Table XI — Horizon de Trsine III, strate de Starčevo

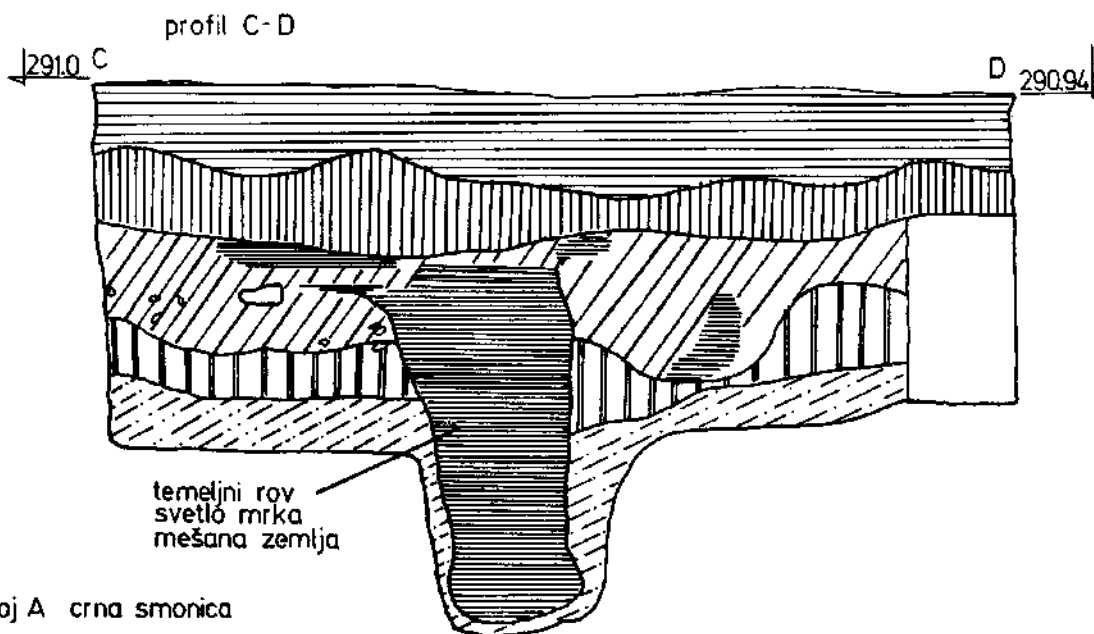

znaci svojine



-  sloj A crna smonica
-  sloj B tamno mrka glina
-  sloj C mešana mrka zemlja sa pepelom i garom
-  sloj D siva glina (starčevački sloj)
-  zdravica

SONDA 6

Табла XII — Знаци својине и северозападни профил сонде 6
 Table XII — Les signes de la propriété et de nord-ouest profil de la sonde 6.

sonda 5a/87

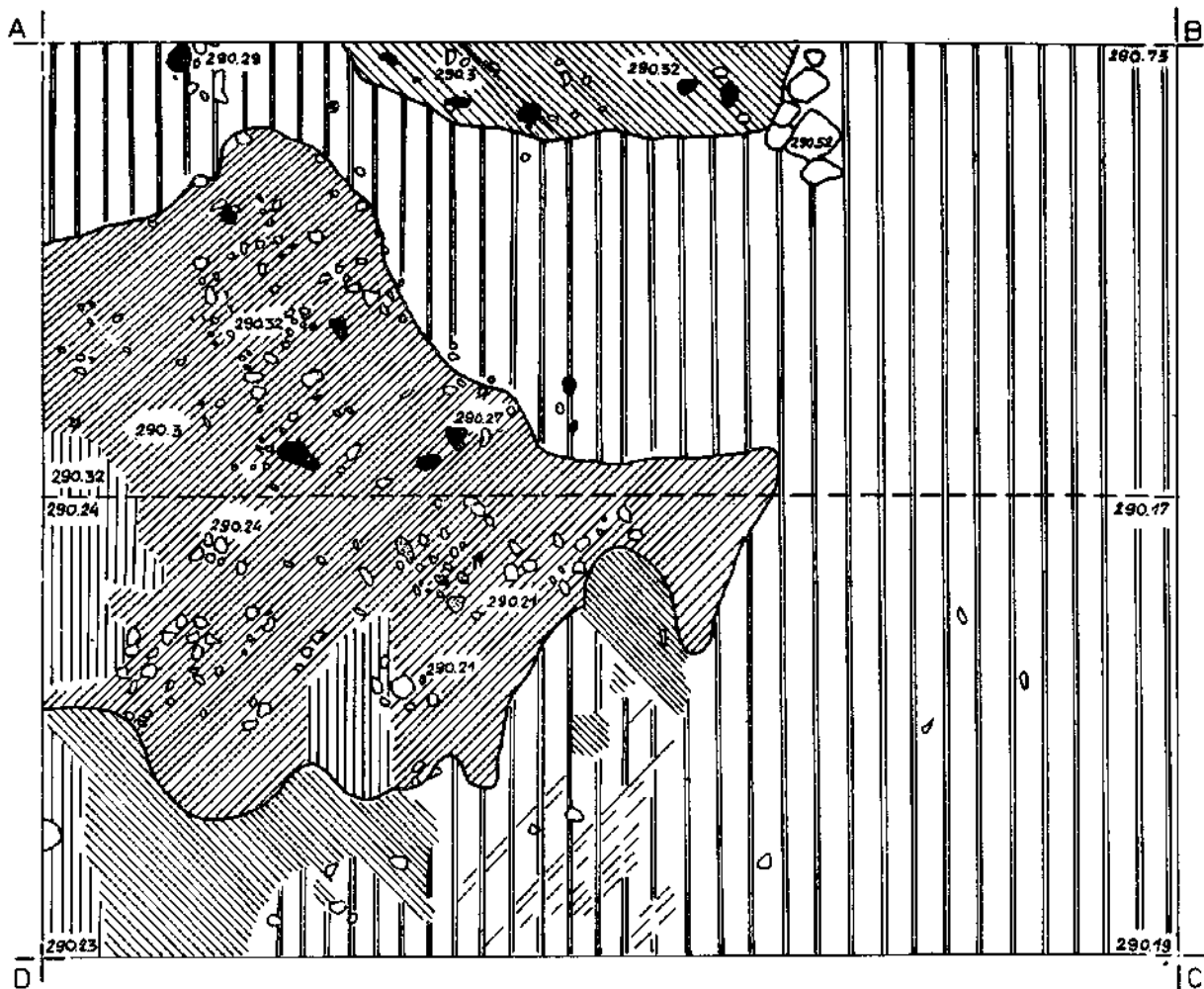





1m

sonda 5/86

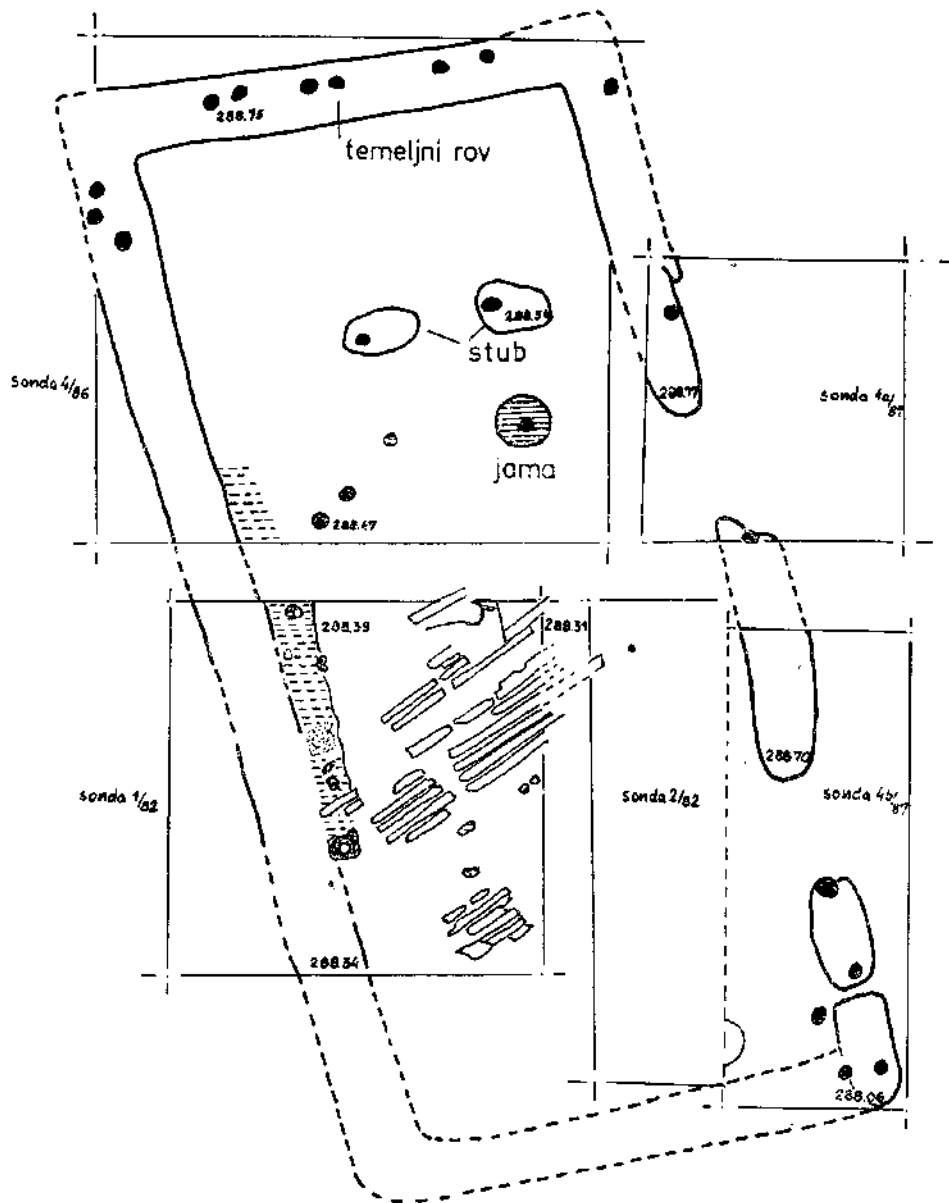
-  sloj B mrka zemlja
-  nivo b
-  siva zemlja
-  sloj C
-  fragmenti podnog lepa
-  kamen oblutak

Табла XIII — Млађи, оштећени хоризонт становања
 Table XIII — La plus jeune horizon d'habiter



-  ugljenisani stubovi
-  otisci stubova
-  tragovi poluoblica

Табла XIV — Основа куће са подном супструкцијом
 Table XIV — La base de la maison avec la supstruction du plancher.

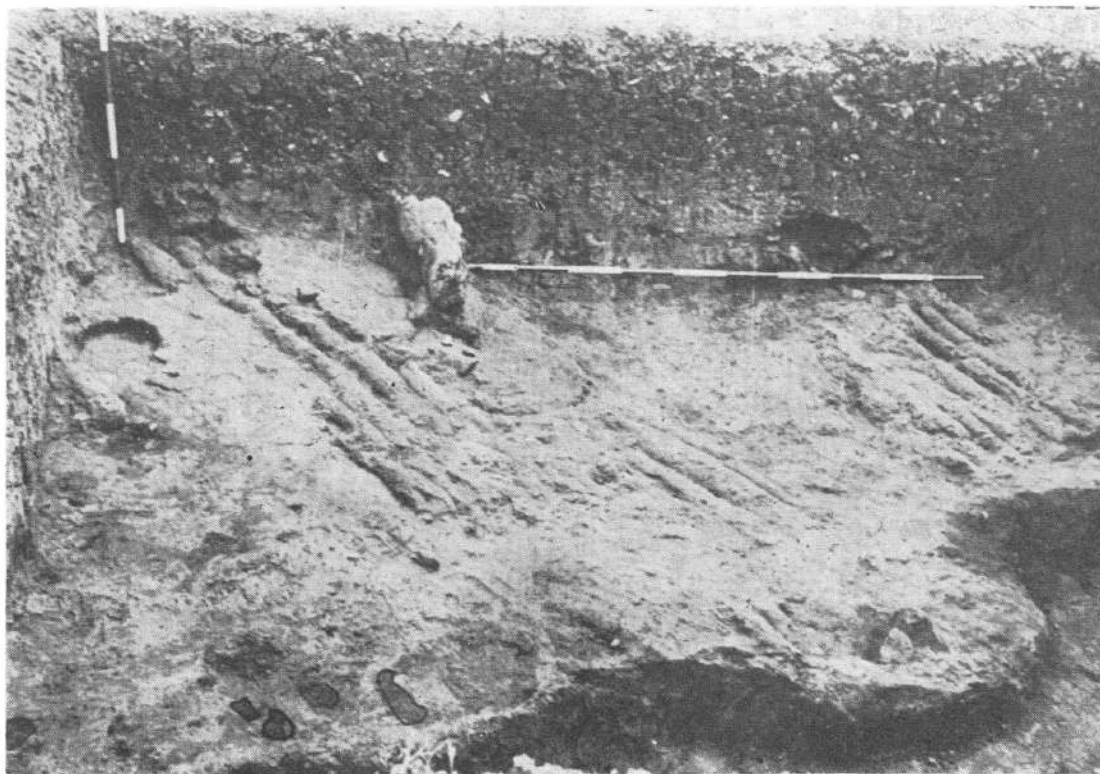

Сл. 1 Отисак полублица у југозападном делу куће 1
Empreinte des semi-cylindres dans la partie sud-ouest de la maison 1

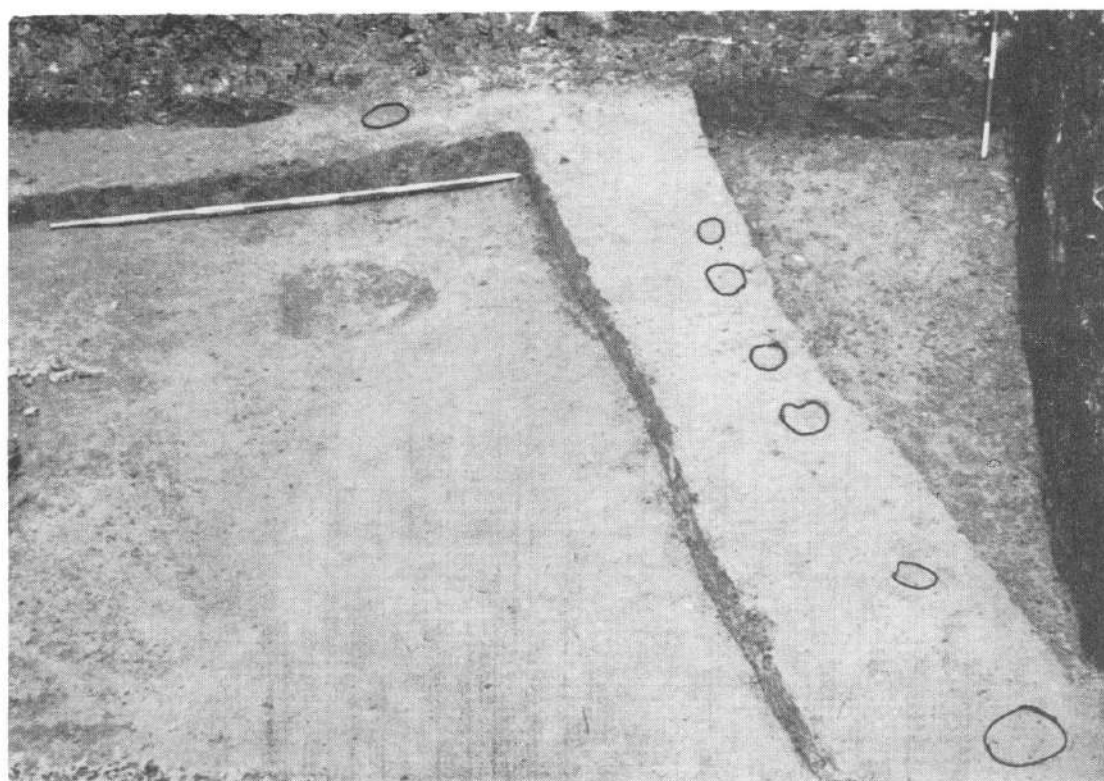

Сл. 2 Део темељних ровова куће са отисцима стубова
Une partie des tranchées de fondation de la maison avec les empreintes des colonnes



Сл. 3 Здела млађег хоризонта, Трсине II
Écuelles de l'horizon le moins ancien, Trsine II



Сл. 4 Зделе млађег хоризонта, Трсине II
Écuelles de l'horizon le moins ancien, Trsine II

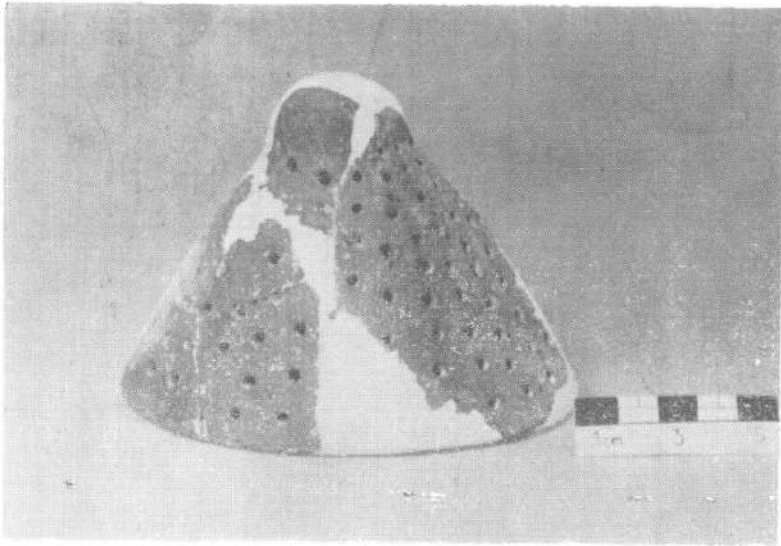

Сл. 5 Конични поклопац
Couvercle conique

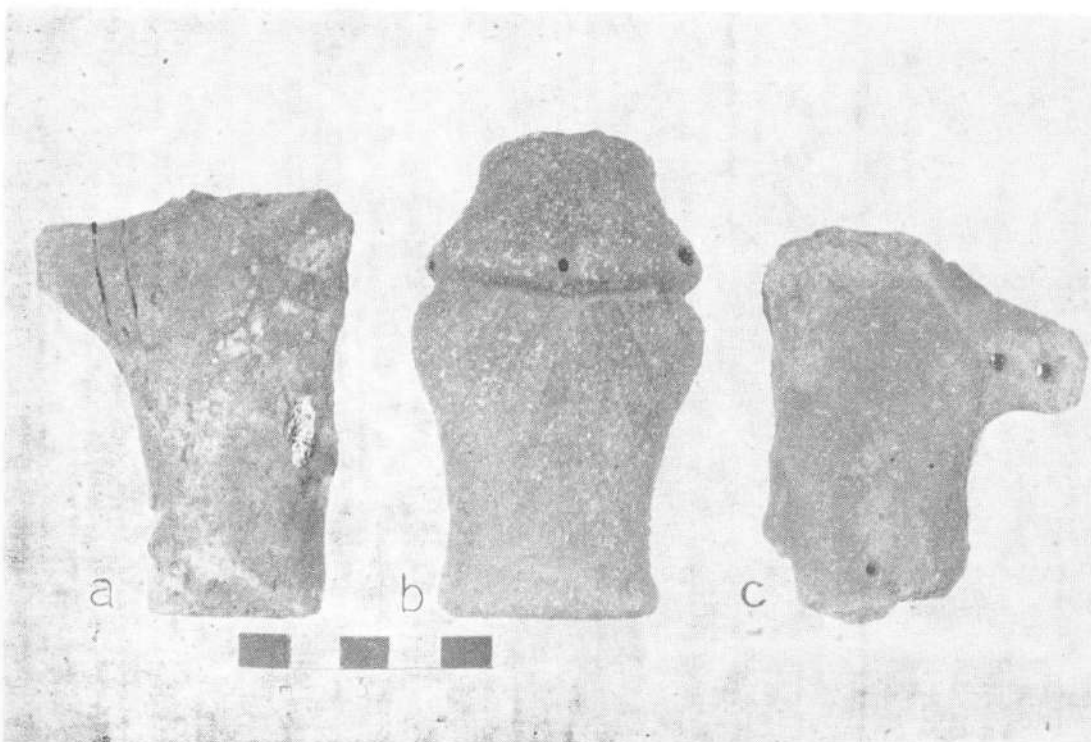

Сл. 6 Површински налази пластике са локалитета
Objets sculptés trouvés à la surface du site

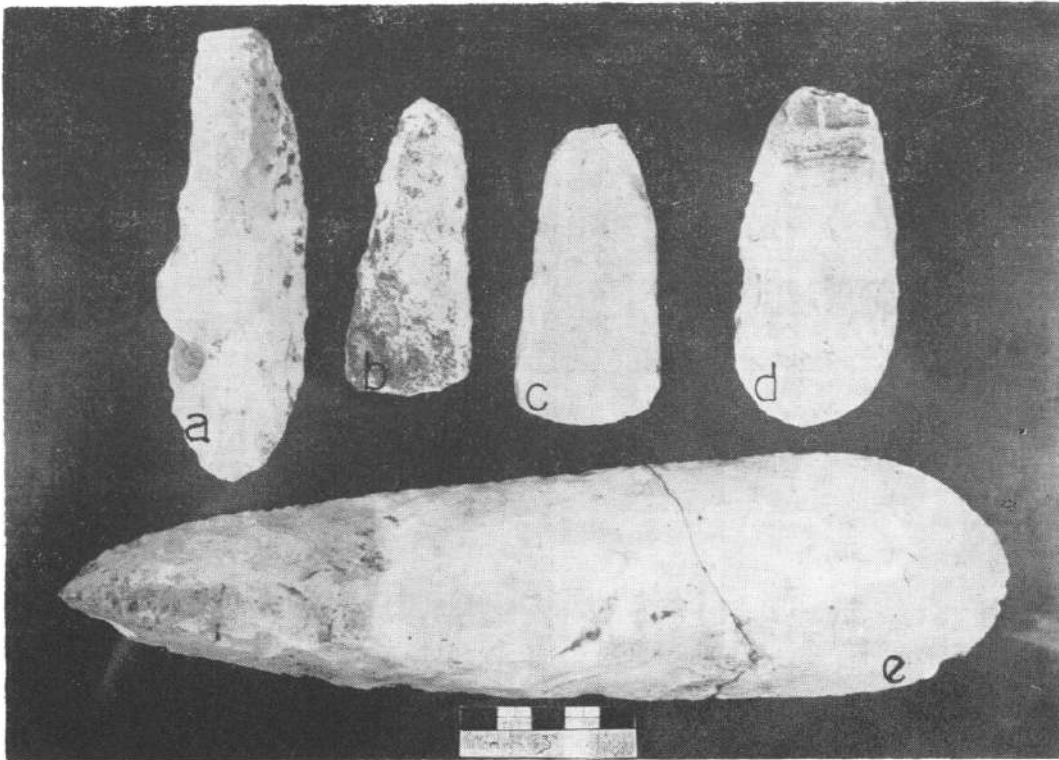

Сл. 7 Полуфабрикати од магнезита
Produits semi-finis en magnesite

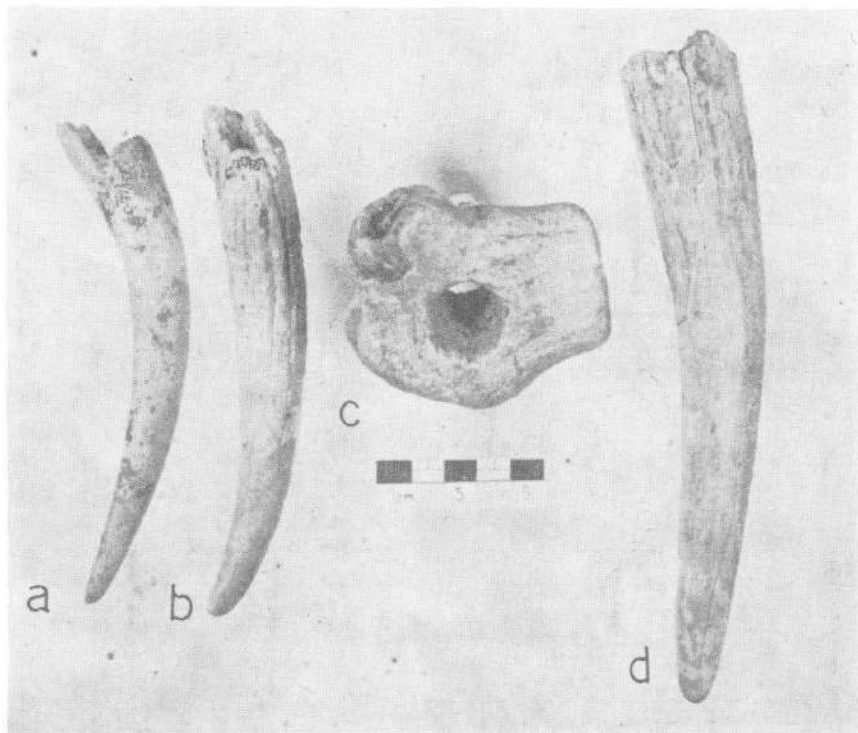

Сл. 8 Коштани алат,
хоризонт Трсине III
Outils en os, horizon Trsine III

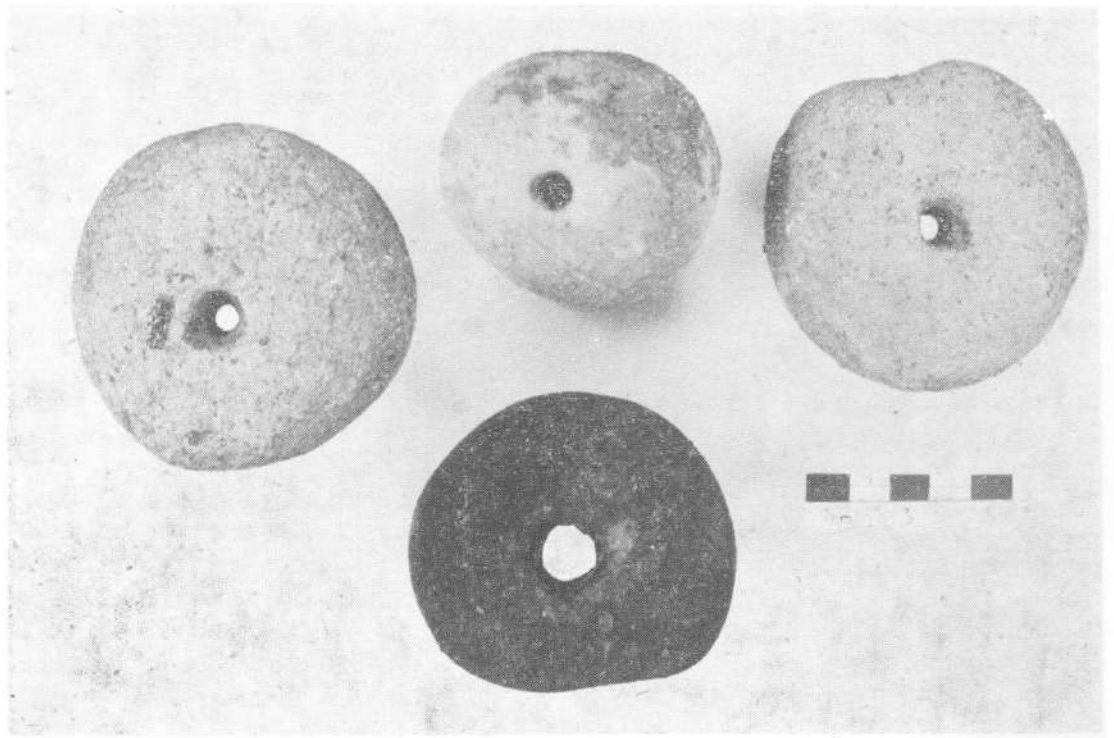

Сл. 9 Керамички тегови
Poids en ceramique

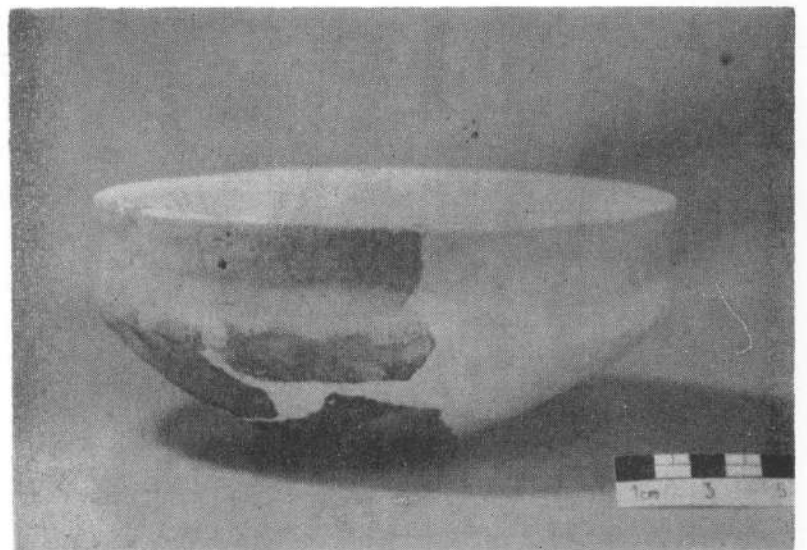

Сл. 10 Здела са масе спаљеног
лепа куће 1
Écuelle découverte dans la masse de
l'enduit brûlé de la maison 1

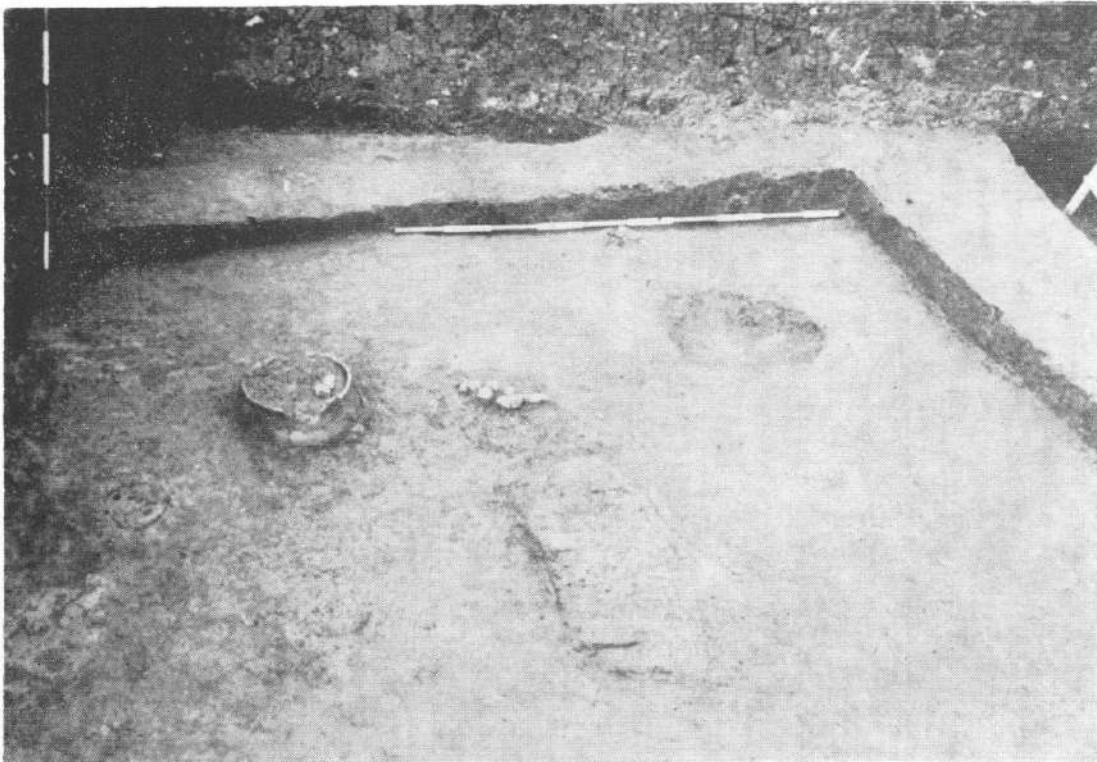

Сл. 11 Темелјни ровови у позитиву са делом питоса у откривању
 Tranchées de fondation avec une partie du plancher que l'on a commencé à
 mettre au jour

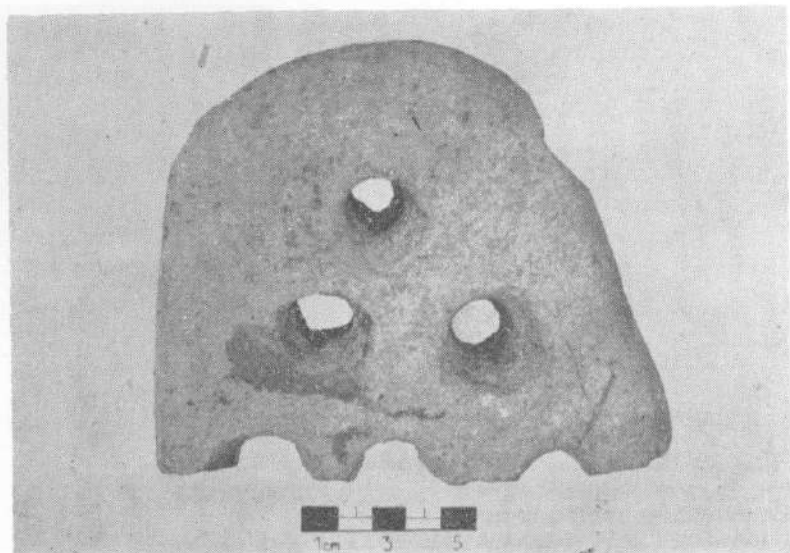

Сл. 12 Део елипсасте решетке од
 печене земље
 Grille elliptique en terre cuite,
 fragment



Сл. 13 Конишна здела испод пода
куће 1
Écuelle conique, découverte sous le
plancher de la maison 1

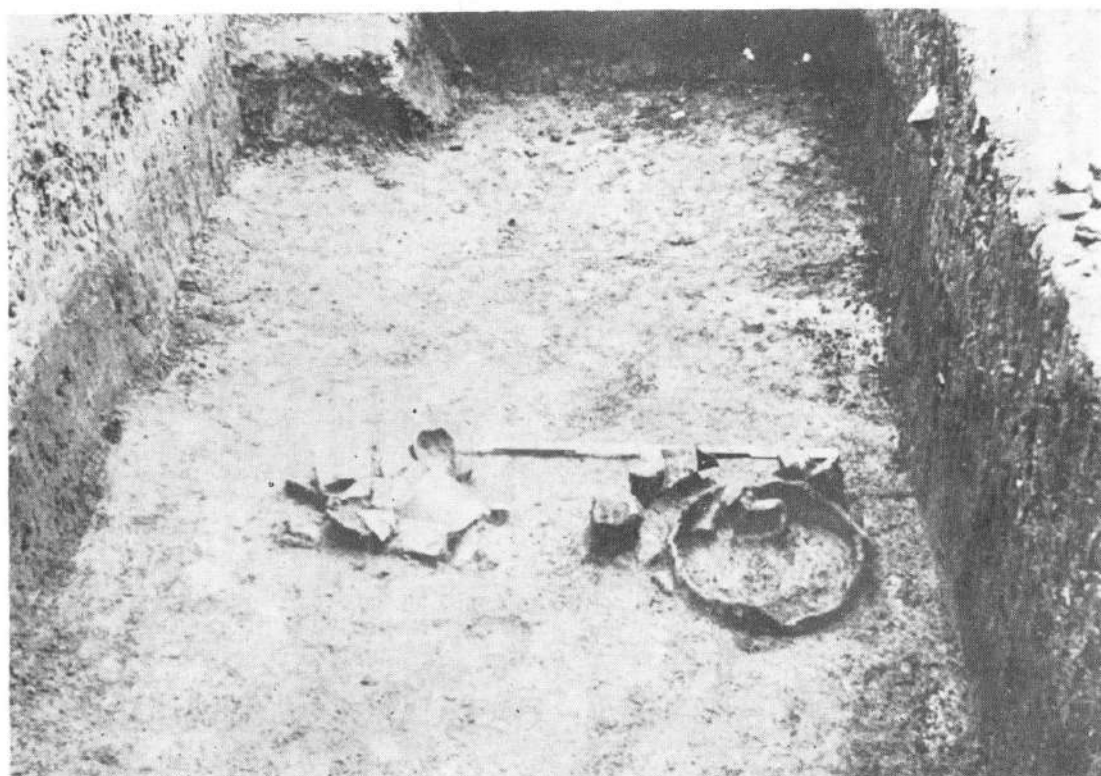

Сл. 14 Група керамике са питосом у откривању из сонде 5
Objets en céramique avec le plancher que l'on a commencé à mettre au jour, sonde 5

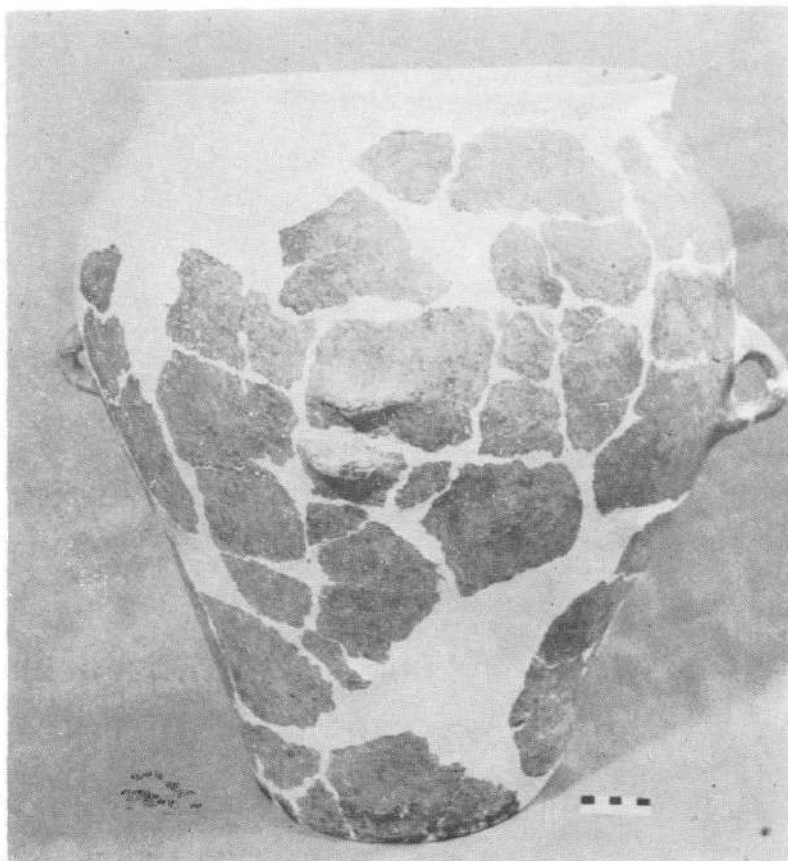

Сл. 15 Питос—хоризонт Трсине II
Plancher — horizon de Trsine II

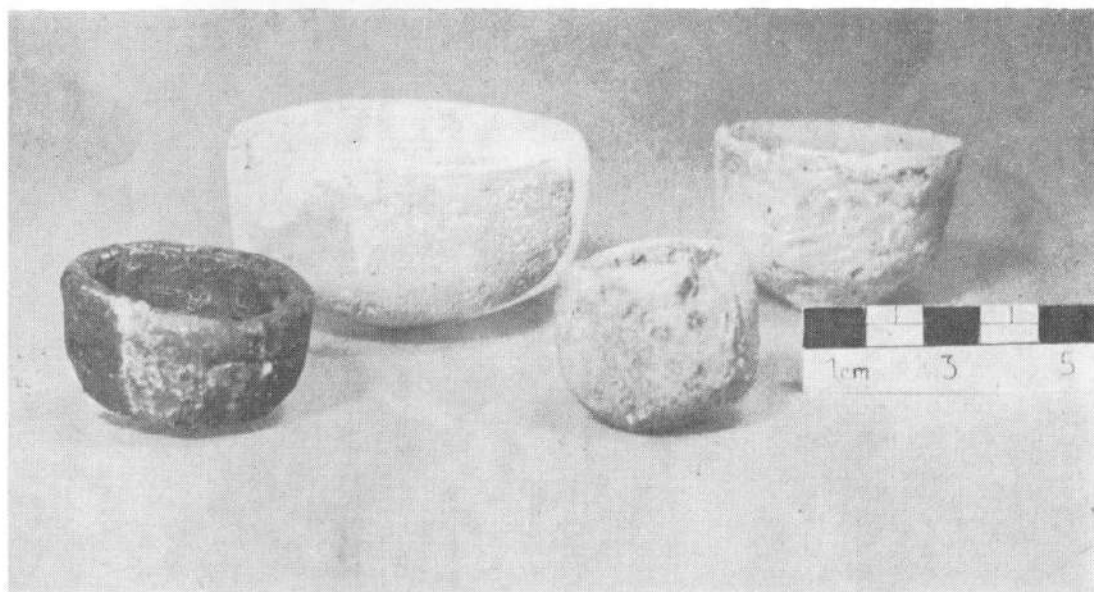

Сл. 16 Минијатурни судови
Récipients en miniature

БОГУМИЛ ХРАБАК

**ЗАНАТИ У РУДНИКУ, УЖИЦУ И У НАСЕЉИМА
СЕВЕРНЕ СРБИЈЕ ОД 1470 ДО 1600. ГОДИНЕ**

У свету науке давно је утврђен значај османлијских пописних дефтера као извора за установљавање демографске, верске, професионалне структуре становништва и њихових пореских и феудалних обавеза. Кад је реч о професионалној структури, занатлије, попови и хајмани (сточари-номади) највише падају у очи. Пописни дефтери као тзв. серијски извори (јер дају могућност за компјутерску обраду и за примену квантитативних метода) су, сами по себи, статични изворни материјал. Динамичка компонента у историјском приказу настаје тако што су ти пописи у прво време отоманске владавине били доста чести, те су обично обухватили једну радну генерацију или су стварали хронолошке пресеке и мањег временског распона. Нажалост, они су за северну Србију само делимично преведени и објављени, и то не за све пописе; неки су сумарни или обухватају категорије становништва у којима није било занатлија. Иако обрађивачи тих дефтера инсистирају на егзактности и апсолутној вредности тих повесних врела, компаративном анализом и самих публикованих пописа, не узимајући у обзир друге изворе, показује

се да приликом пописа нису поштовани исти критерији или бар нису уједначено примењивани, те се у конкретној проблематици јављају неразумљиве појаве у праћењу континуитета, што се лако може закључити и из анализе која следи. Акције људи одређених насеља треба тражити и у другим траговима прошлости на турском језику, на пример у законским споменицима, односно трагати за ретким подацима приморских архива, пре свега Дубровачког, и за записима и натписима на српском језику.

Подаци о људима уже стручности су експлицитни и имплицитни. Врло се често уз име пописаног наведе и његово занимање или занимање његовог оца. Међутим, иако је неких занатлија врло мало означених у пописима, на пример млинара и качара, млинова за житарице било је у сваком другом селу а у ред поточара спадале су и ваљавице (ваљарице) за пресовање вуне или исплетених израђевина, као и самокови, за обраду метала. Металурзи се изричито не помињу, али су житељи појединих села обрађивали гвожђе, што се види већ по трошарини на довоз метала. Слично је било и са дрвеном и тканинама у промету, где су производи сведочили о њиховим творцима. Исто тако, врло се често бележе бурад за вино и кошнице; њих су израђивали качари, који нису морали бити сасвим професионализовани и еснафски удружени, него су се обрадом дрвене грађе бавили уз земљорадњу или сточарство. Поједина села су чак израђивала лађице. Чешћи помени конопље упућују и на ужаре, тим пре што је ужарија била потребна за рад рудника, којих је у то доба било на обухваћеној територији. Уз руднике је ишао низ полузаната, пре свега производња ћумура и греда за израду галерија у окнима.

Неки наводи подсећају на превазиђену структуру доминикалне привреде развијеног домаћег феудализма, где су се појединци или чак и цела села бавили неким посебним занимањима везаним за стоку (бикари, говедари, кобилари, музиварила, свињари, кокошари, хртари, соколари), која су занимања у то време сматрана занатима.

Занати на подручју северне Србије могу се поделити у четири групе, у (1) градске, (2) везане за рад рудника, (3) сеоске и (4) млинове. Извори не дају могућност да се одговори на велики број питања у вези с радом професионалних мајстора. Не види се шта су све израђивали и чијим сировинама, а разлика је морало бити и код оних обрта који се јављају у све три врсте насеља (касабе, рудничка места, села). Штури пописни записи не дају ни цене занатских производа и других израђевина. Друштвено валорисање односних про-

дуката се само делимично може видети на основу законских прописа око наплате баца. Неки наводи индицирају рано јављање еснафске организације код муслиманских градских мајстора. Пописи нису обухватили занатску делатност тзв. кућне радиности, у што посебно спада израда предмета од дрвета, разних текстилних израђевина, па и тзв. склавина (покривача, плаштова, једноставних гуњева без рукава) и тзв. раше, шајака, по чему је особито Ужице било познато, не само у Дубровнику, него и на великим медитеранским пијацама каква је била Венеција. Произвођачи склавина и раше били су сељаци — власи ужичког краја.

Незгода у раду са турским пописним дефтерима састоји се у томе што за неке старе, изумрле занате тешко се може наћи права реч објашњења. Поред тога, неки занати, као ковач, могла су бити и лична имена. Неки пописи нису сасвим сигурно датирани, па изостаје могућност поузданог поређења стања.

I. ЗАНАТИ У РУДНИЧКИМ МЕСТИМА

Рудник код Горњег Милановца био је старо производно средиште, које је и пре доласка Османлија имао развијену рудокопњу, коју је било немогуће одржавати без низа општих и специфичних занатлија.¹ Турски попис из 1476. регистровао је 654 хришћанских домова, два кнеза и 21 хизмећара. Попис је, међутим, навео поименице само 69 лица. Међу њима су се налазили: два грнчара, касарин, кожухар, шустер и кројач. Занатлија је морало бити знатно више, јер је неколико пута више било људи којиј нису поименице уписани. Можда неки називи уз лично име (Саплар, Жухар) значе искварене саске називе који се тичу рударства.² У једној малој влашкој скупини која је у друштвеном погледу самостално егзистирала у Руднику старешина је био примићур Степан, који је по занимању био златар (I, 184).

Године 1516, поред 57 хришћанских махалица (са 659 домова и 23 филуриција, дакле влаха) и два Јеврејина, постојао је муслимански џемат (општина) од 31 особе. Од ових је 14 (45%) припадало новим верницима. За два муслимана је речено да су кројачи, а један од њих је био нови муслиман. Међу хришћанима један ковач (Божач) био је старешина махалица, један је био маслар, један је био шустеров син, један кожухарев син и њих четири су били деца ковача, од којих је неки Степан био и старешина махалице (I, 275-88).

У нахији Островици, у близини Рудника, налазила су се двојица муслимана по занимању тобџије, од којих је један био конвертит првог колена (I, 293).

Према попису који је условно датиран са 1525. годином, цемад муслимана бројао је 42 породице и тројицу неожењених, а цемад хришћана састојао се од 38 сасвим малих махала (четврти) и скупине влаха од 14 домаћинстава и 15 неожењених који су изгубили влашки друштвени статус. На челу једне махале (од пет породица и пет ледичних) налазио се као старешина Петар златар, забележен је још један златар. Очигледно је да су златари у Руднику спадали у ред поштованих, првих заната. Записани су и: двојица који су били синови кожухара, син сарача (кога нема у попису 1516) и један син ковача. Све су то били хришћани, за које није речено да се и сами баве занатима својих родитеља, мада се у та времена занимање обично наслеђивало. Других који не би били обрађивачи земље, па ни млинара, није нађено, мада их је у стварности морало бити, и то више (I, 359—67). На такав закључак наводи помен трећег златара, неког Ђуре, који је држао сељачку баштину у селу Скугрићима (I, 379), што би говорило да је био богатији и утицајнији код Турака, кад се домогао, и то свакако не сасвим легално, упражњеног сељачког имања. Сва три наведена златара били су домаћи људи, тј. султанови поданици. Уз њих је морало бити и страних, пре свега дубровачких златара, јер је Рудник у то време био извозник бакра, а кришом и сребра. Значај производње сребра у Руднику по доласку Турака може се закључити и из података да су за рудничку меру сребра знали и у Дубровнику, па и у Венецији; либра сребра, примерице 1462. стајала је у граду под Срђем само шест дуката.³ Како је сребро из Сребренице и средњобосанских рудника већ наредних година било скупље (7 и 7 и по дуката дубровачка либра), можда би се могло закључити да је јевтинија либра у Руднику била резултат веће понуде племенитог метала. Поред златара, који су израђивали украсне предмете и бавили се израдом монета, у Руднику је средњих деценија XV века морало бити и тзв. батиаура, тј. ковача злата, који су се бавили израдом златне и сребрне нити, али и пречишћавањем метала хемијским путем. На присуство таквих дубровачких мајстора указује околност да је у Руднику сребро било помешано са бакром,⁴ те, ако се сребро из Рудника извозило, неко га је на лицу места морао претходно одвојити од разних једињења и легура. У Руднику је 1525. постојала ковница (I, 367) новца, дакле и ковничари, који се не помињу изричито.

Рудник је 1559/60. имао две муслиманске махале са 164 одраслих муслимана, општину хришћана са више махалских делова и са укупно 146 домова, 47 неожењених и са кнезом, џемат Цигана (са осам особа) и џемат Цветка Коремића (од 18 лица). У обе муслиманске четврти било је укупно 33 нових муслимана, што је чинило 20% укупног броја Пророкових следбеника. То би показивало да у Руднику тада још нису била затворена врата конвертитима (као у Ужицу). Међу муслиманима варошанима занатлија је било релативно доста, па чак је и једна махала носила име по сарачу Алији. Од занатлија највише је било чизмара (музедуз) — њих седам, свакако због рада у окнима, у којима се радило у чизмама, два поткивача (опет због коња који су извлачили руду из галерија), два кројача, два сарача (поред оснивача махале), два кешгера (?) и по један халваџија, берберин, ковач, каменорезац, касапин и табак (штавилац коже); сакар (?) је можда био водоноша или мајстор који је избацивао воду из рудничких јама, а џембија и музир нису познати као називи професија. Занатлије су чиниле 15,42% укупног муслиманског живља, знатно мање него у изграђенијем муслиманском насељу Ужицу. Неофита (нововерних) занатлија било је једанаест (36,3%), више него што је њих било просечно у месту (20%). Значи, ислам су осетније од других категорија становништва примале занатлије, нарочито они са стране, јер им је то омогућавало долазак са села у урбано насеље. Међу хришћанима Рудника забележен је само један дунђер, свакако везан за рад дрветом у изградњи галерија у окнима, и један син ковачев. Између Цигана није било ковача или других занатлија, иако треба претпоставити да су Роми доведени у Рудник да би радили у мајдану. Издвојен џемат Коремића је вероватно некад уживао влашки статус, и ту није било мајстора (II, 11—18). Поред места радио је један омањи млин, што значи да је постојао и један млинар.

Године 1572. Рудник је имао једну муслиманску махалу више, са укупно 131 одраслим мушкарцем, а у 16 хришћанских махалица 208 одраслих мушакараца. Муслимани су представљали већ 39,3% укупне популације, а међу њима било је 34 неофита, дакле 25% свих муслимана. Било је заступљено једанаест заната: чизмари (4), дунђери (3), кројачи (2), градитељи (1), казанџије (1), касапи (1), хамаџије (1), клесари (1), кешгери (1), мазгани (?) (1), кожари (1). Обртника је укупно било 17 (или 13% муслиманског света), значи мање него 12 година раније, свакако због опадања рударске делатности, јер је чизмара било готово упола мање, а поткивача и златара више није ни било;

већи број дунђера можда би упућивао на закључак о интензивнијој изградњи насеља. Само један касапин био је неофит, што значи да је муслиманска варошка средина већ била заокружена и да није било много места за нове људе у чаршији. Иако је међу хришћанима било доста дошљака, раја није давала масторе. Опет је нотиран ранији омањи млин (III, 229—35).

На хасовима Рудника налазили су се војнуци, који су и пре 1525. радили у окнима Рудника и Железника (код Београда), па су затим били одређени за рад у новобрдској ковници. Потом су наново доведени да за новац, дакле као професионални рудари раде у мајдану (I, 373). Њихов број, имена и евентуална занатска специјалност нису наведени, мада је рад и у окнима и у ковници тражио стручност. Село Бах (данас Ба у општини Љиг) опслуживало је железни мајдан у Руднику (1559—60, 1572) (III, 42, 262). На сличан начин постојала су цела насеља чији су се становници некад бавили одређеним занимањима, везаним за рударство. Житељи места Коваче, јужно од Краљева (1516), на копаоничкој падини (I, 338—9) обављали су занатске послове за суседне мале копаоничке руднике. Насеље са сличном функцијом мора да су били и Златарићи, који су 1476. припадали Ваљеву (I, 39).

Као што се види, у рудничким насељима било је заната који се јављају и у другим агломерацијама са урбаним живљем, али су неке специјалности знатно више биле заступљене, пре свега чизмари, поткивачи, дунђери и златари, док су кожари, кројачи и сличне струке биле једва присутне. Рудник са својом „кућом црне руде“ био је велика ливница топовских ђулади од гвожђа и оловних куглица за аркибузе (пушке широке цеви). Слично је било и у оближњем месту Баху. Једним ферманом из 1568. године смедеревски санџак-бег је био задужен да издвоји 40 људи који био обезбеђивали рударе у мајданима гвожђа Рудника.⁵

У рудничким местима тадашње Србије постојао је посебан позив лагумџија односно израђивача и монтера експлозива у рудничким јамама. Изричито податак о томе постоји за Трепчу, где је првих недеља 1566. умро такав израђивач примитивног динамита (свакако полазећи од мешавине барута).⁶ Треба претпоставити да је мајстора за лагумску твар морало бити у Руднику. У Ужицу је било људи који су се разумевали у прављење барута; кад је (1571) смедеревском санџк-бегу било заповеђено да припреми барут за Херцег-Нови, бегу је Порта наложила да обавезу удовоље Ужичани, који су били ближе поменутој јадранској луци.⁷ Лагумџије које су знале да

поткопају тврђавске зидине и припреме простор и поставе мине за обарање фортификацијских платна било је и при опсади Београда 1521; они су доведени из оближњих мајдана,⁸ свакако и из Рудника.

У Руднику се пречишћавало сребро а можда и искивао новац. Једна наредба диванског савета смедеревском санџак-бегу и кадији Рудника из 1565. указује да су се око Рудника израђивале лажне акче, што је установио порезник Ибрахим, који је приспео у руднички крај да покупи данак на ситну стоку; фалсификаторе требало је похватати и спровести на султанов праг.⁹ Рудари у мајдану Бах били су сељаци-радници, ослобођени уобичајених пореских терета и ванредних намета, а харач и овчарину су плаћали одсеком; њихова надница износила је две акче дневно, а они који су доносили ђумур добијали су три односно који су довозили дрво акчу од товара (1574—95). Дрвени угаљ, ђумур, био је неопходан за рад металуршких радионица по рудницима. Закон за мајдане Рудник и Црнча (западна Србија) из 1516. године предвидео је да се по „оцацима“ који су припадали тим рудницима, пали ђумур и да се на име пореза плаћа годишње по осам аспри од угљаришта; ако би се ти погони налазили на спахијским добрима, тимарници и заими би узимали „ресум“ (пореску дажбину); од влаха који нису подпадали под феудалну јурисдикцију, дажбину су узимали санџак-бези.¹⁰

У Руднику и Баху морало је, по посебној евиденцији, бити више мајстора за прављење гвоздене ђулади, пушчаних цеви као и сељака ужара. У косовским рудницима били су врло чести бербери (који су служили и као ранарници, као они који су први превијали озлеђене рударе), грнчари, израђивачи мешина од говеђе коже (за извлачење воде из рудничких јама), кројачи и подрстигивачи сукна, клобучари и капари али и сарафи (мењачи новца). Становништво рудничких места трошило је меса знатно више него друга слична насеља. У горепоменутом „кануну“ за Рудник и Црнчу из 1516. посебно се наводе месари и узимање баждарине за њихову делатност; на пример, ако би такав месар заклао говече, трошарина се није плаћала, супротно обичајима у другим касабима; међутим, за заклану свињу, баџ је износио две аспре.¹¹ Очигледно су муслимани били повлашћени. Да су касапи имали доста посла кољући свиње показује податак да су Рудник као и Придворица (која је припадала Руднику) 1516. имали највише свиња по домаћинству у околини. Придворица чак 5,56 комада по породици (I, 313). У поменутиим баждарским одредбама сачуван је податак о шивењу кафтана у Руднику, јер је узимана такса

(од две акче) од несашивеног чоханог кафтана; за материјал (бео и обојен), потребан за израду кафтана узимано је по аспру.¹²

Карактеристично је да у месту Бах (III, 42—3) није забележен ниједан занатлија.

Поред Београда налазила су се у прво време турске власти два рудника сребра — Рудишта и Железник. Рудишта, мајдан сребра и олова био је познат још из средњег века,¹³ територијално је припадао Железнику, а у погледу рударске организације Руднику. Године 1516. село је пописано као пусто, јер се његова раја прикључила хришћанима у суседном Београду.¹⁴ До пребегавања дошло је у пролеће 1515, за време угарско-турских окршаја око Београда.¹⁵ Године 1528. насеље су привремено посели власи, јер је општи попис 1528—30. констатовао да је место још увек пусто. Године 1560. ту је било само пет ратарских породица.¹⁶

Железник је 1476/8. представљао велико село са 105 домаћинстава, у коме је одржаван недељни пазар и из чијих је окана добијано сребро, које је давало 4.160 акчи, што је исплаћивано у 12 рата. Тада у месту није било занатлија него је забележен један који је можда био син ковача. Године 1516. у месту је било четири махале са 222 домаћинства, уз пет мезри и два села. Ушур од сребрне руде износио је 2.000 аспри, док од олова ништа није узимано, него је оно предавно амилу (закупнику) мајдана Рудник. Тада су у насељу пописана два ковача и један грнчар, односно и тројица који су вероватно били синови ковача. Попис 1521—3. регистровао је две нове махале, уз једно пусто село и пет мезри; насеље је укупно имало 373 дома и четири удовичке куће. Сви су били хришћани, а професионалних занатлија није било. Тада се мајдан налазио на зениту своје рударске производње, јер је десетина од сребрне руде износила чак 43.000 од укупно 80.000 акчи прихода. Године 1528. у насељу се налазило 148 домаћинстава, али и једна удовица и 168 неожењених; сви су имали статус филуриција с тим да и даље обављају рударску службу. Занатлија није било, осим што је један можда био син ковача. Тако велики број неожењених можда би означавао младу рударску радну снагу, јер нема случајева да су забележене такве пропорције у категоријама породичних односа. Један попис из истога времена (1528—30) набројао је 207 домова и 71 неожењеног; у укупном приходу места од 47.195 акчи ушур од сребрне руде пао је на само 10.000 аспри. Године 1536. било је 18 махала са 19 домова и седам неожењених, али у смањеном дохотку (25.550 акчи) није било помена о рударству. Још увек су сви били хришћани. Занатлија није

било, а један је можда био син ковача. Насељено становништво је у следећим деценијама прешло на друге локалитете. Године 1560. у месту је остало свега десет домаћинстава и један неожењен, а укупни приход се свео само на 2424 аспри. О рударству и занатлијама није било ни трага.¹⁷

У западној Србији, у зворничком санџаку рудник железне руде налазио се у месту које се тада звало Крупањ или Крижево. У месту је 1533. године било седам муслиманских кућа, 27 хришћанских домова и девет неожењених хришћана. Укупан приход износио је 7.868 акчи, у насељу је одржаван и пазар. У средњовековном руднику Зајачи постојала је рудокопња сребра; место је са 12 хришћанских домаћинстава, једном удовицом и једним неожењеним остваривало приход од 3.026 акчи. Како је дефтер сумаран, нису означени становници, ни њихова евентуална занимања.¹⁸

II. ЗАНАТИ И ЗАНАТЛИЈЕ („ГРАДСКЕ“) ПО КАСАБАМА У РАЗВОЈУ

Први податак о занатлијама у Ужицу под владавином Турака је дубровачки помен златара 1470. године. Наиме, међу дужницима познатог дубровачког трговца у Србији Радохне Радовчића, кад је реч о Ужицу, среће се и један златар муслиман.¹ Златарство је занимање карактеристично за градска и рудничка насеља, а не за села. Значајно је што се тај златар, свакако домаћи човек, јавља већ као муслиман. Ужице према попису 1476. имало је 64 хришћанска дома и четири муслимана, уз чија имена нису стављене ознаке занимања (I, 258). У то време највеће насеље у западној Србији била је Пожега; ту је имао пословну базу и Радохна Радовчић, звани Пучанин.

Четрдесет година касније (1516) Ужице је постало највеће насеље у турском делу Србије и место са највећом и најстаријом заједницом муслимана. Уз 95 „хане“ (хришћанска домаћинства са домаћином мушкарцем на челу), 16 хришћанских удовица и 27 неожењених каура, наведених као хришћанска општина, постојао је цемад 166 муслимана. Девет муслимана означени су као „дебаг“ (табаци). Сарача је било осам, а девети је био Хасан Илијасов, њихов ћехаја, што би потврђивало да је еснафска организација већ била рођена у Ужицу. Пет је било „хафафа“ (папуџија), исто толико „хајата“ (кројача). Са једним представником су били заступљени: не-

цари (градитељи), месари, хадади (закивачи металних плочица и листова, врста ковача), сабаки (израђивачи плугова —?), бакали, табиби (?) и месаки (?). Нових муслимана није било распоређено у свим занатима у подједнакој пропорцији. Највише (6) их је било међу табацима (две трећине), тројица међу папуцијама (60% ових), двојица међу сарачима (25% ових), двојица међу кројачима (40% ових) и по један међу ковачима, касапима, градитељима, бакалима, сабакама и месакима. У оквиру хришћанског дела становништва није означен ниједан занатлија (I, 341—45)). Дракчићи (данас део Титовог Ужица), поред 32 хришћанска дома и осам хришћанских нежења, те четири муслимана, нису знали ни за једног човека уже привредне стручности (I, 355). Има се утисак да је занатлија међу пописницима било више, који се при попису нису изјаснили као такви, плашећи се већег пореза. Јер, како од свега три особе поменуте међу дужницима Радохне Радовчића да буде златар, кад га само шест година касније попис заобилази. Становништво Ужица се без икакве сумње увећавало механичким путем, тј. приливом досељеника, а онај који би напустио земљорадњу морао је живети од радности које долазе у обзир у урбаним насељима, што ће рећи најпре од занатства.

Недатирани попис из треће деценије XVI столећа, који је приређивач условно датирао са 1525. годином, показује да је Ужице било највећа касаба и са највише муслиманског живља на тадашњем турском подручју Србије. У неколико муслиманских махала живело је 294 одраслих муслимана, а општина хришћана бројала је 93 ожењена и 15 неожењених хришћана. Карактер варошког насеља давала су и разноврсна занимања људи који су могли бити разврстани у две категорије — они који су се бавили занатима и малобројнији који су живели од трговине и промета. Пазар је одржаван на два места у насељу, што је већ било мање-више свуда на Истоку, почевши од Кине. Неофита, тј. нових муслимана било је 26, што је у укупном броју правоверних представљало само 5,84%; само шесторица од ових означених су као занатлије, док су остали у погледу стручног позива били неквалификовани. Мали број проверених значио је да су се врата досељеницима, који су обично долазили као муслимани, почела затварати.

Занатских струка је тада у Ужицу било готово 40, али нису све ни издалека биле подједнако заступљене, што је сасвим природно. Највише је било кожара (51), затим чизмеџија (18), дунђера (17), кројача (15) уз тројицу терзија, папуџија (15), грнчара (сагракчи,

14), израђивача весала и притака (кјурекчи, 8), сарача (10), уздара (лицади, 7), млинара (4), такјација (4), израђивача лаке обуће (пашмакције, 3), ковача (3), дугмеџија (2), поткивача (налбанти, 2), опанчара (2), обућара-крпара (ексици, 2), ранарника (?), имеџије, 2), дрвара (одунџије, 2), халваџија (2), док су са по једним представником били заступљени: градитељи, бравари (челенгери), кончари (? ипетије, можда ипчи), кобанџије (?), расапи (?), бојаџије, самарџије, вуновлачари (халачи), ваљари (вуне, длаке, кечеџије), израђивачи предмета од кострети (мутафџије), пескари (ћумаџије) и мердани (?). Аргати (иргати), њих четири, представљали су неквалификовану радну снагу. Код занатлија није стављено да су били синови занатлија, него су петорица других који се нису бавили занатском делатношћу означени као синови сарача, чизмеџије, дунџера и других. Из ове значајне околности треба извући закључак да су друштвени односи били слободни и да је пењање на социјалној лествици још било неометано. Треба констатовати да занатлије нису још биле усредсређене по одређеним махалама или улицама, али ипак неких заната исте струке има више у једној него у другим махалама, што није настало због рејонизације привредне делатности, него због разновременог настанка варошких четврти. На пример, ковачи су најчешће забележени у махали војводе Балије, папуџије више у махали џамије Хаџи Мехмеда, кјурекчије у махали месџида Ибрахима, где је било и више грнчара; уздара се највише населило у махали богомоље Мехмеда и слично. Раја Ужица држала је један млин, док млинова уопште није забележено у Ужицу при попису 1516. године (I, 480—3).

Постоји још неколико занатлија који се помињу у Ужицу или у вези с њим. Они су забележени међу оним муслиманима који су у ужичком атару држали 27 баштина без законитог наследника. То су били кујунџија Хасан (који иначе није записан у Ужицу), чизмеџија Мехмед Зеиде Хаџе, син сарача Мехмеда који је имао мулковну земљу и још неки празан терен од два дунума (I, 483—5), хамамџија Мехмед син Хизира, корисник хасан-млина (I, 485) и сапунџија Мехмед, који је користио једну баштину у селу Доњем Врбовцу (код Бајине Баште) (I, 545), Муслимани Дракчића нису забележени као занатлије (I, 486—7).

Ужице са толиким бројем заната и занатлија турског начина производње представљало је двадесетих година XVI века већ изграђену источњачку касабу. Београд, који је тек (1521) прешао у руке Османлија, по својој занатској развијености није се још тада могао мерити са Ужицем. Посебно пада у очи обрада кожа, с обзиром

да је укупно 198 регистрованих занатлија на кожаре отпадало 51, тј. 26%. У то време из Ужица се без сумње извозио на Јадран кордован (обрађена козја кожа) и монтонине (обрађена овчија кожа), мада дубровачка архивска грађа нешто касни са изричитим поменом Ужица (тек од око 1550); није искључено да су ужичке кожице сти-зале у Дубровник преко трговаца и купаца из суседних касаба, посебно босанских, који су раније успоставили везе са приморским лукама. Ова непуна деценија било је време наглог пораста Ужица као насеља и посебно њене урбане привреде. Још 1516. године занатлија је у Ужицу било само 34, док је девет година касније тај број нарастао на око 200, тј. на шест пута више. Како је пораст исувише, велики, можда нешто није било у реду са ознаком привредне стручности код пописа 1516. године.

Биће корисно извршити поређење са занатима развијеније муслиманске средине у Сарајеву. При попису 1489. регистровано је само 20 врста заната. При попису 1530. године 300 муслиманских домаћинстава живело је од заната. Најбројнији су били: табаци (46), сарачи (40), израђивачи и продавци обуће (хафафи (36), кројачи (23), казанџије (16). Из групе ковачких заната у Ужицу није било казанџија, израђивача поткова (налџије), сабљара (сајаф), пушкара (туфекчија), израђивача звона, којих је било у Сарајеву. У кожарској струци у Ужицу нису радили, као у Сарајеву, шавци коже (немачки: шушнајдер), нанулџије, ћурџије, али је било пашмаџија, обућара — крпара, опанчара, уздара, самарџија, којих није било у Сарајеву. У Ужицу 1525. није било, као у Сарајеву: свећара (мумџија), казаза (израђивача украса на коњској опреми и на оделу од свиле), столара (дограмџија), резбара, гребенара, капара, тапетара (колтукчија), ба-зерђана (продавача свилених тканина), чешљара (таракчија), керамичара (бардакчија), бозаџија, бурекчија, па чак ни пекара (јер је још свака кућа пекла сама хлеб који јој одговара).²

Иако је Ужице знатно увећано у погледу укупног становништва, у попису 1528. није ни издалека унесено онолико занатлија као при регистравању три године раније. Просто је невероватно како је њих око 200 сведено на 34, тј. на 17% ранијег броја, кад је насеље у целини напредовало и увећало се. То је разлог више да се посумња у потпуност рада и неподмитљивост пописивача. Од занатлија најзаступљенији су били штављачи коже (18), што нису били обрађивачи кордована и монтонина, него су највише радили са говеђим кожама. Сарача је било четири, сапунџија — три, кројача исто толико, столара и градитеља по два, уз једног берберина и једног ко-

жара (дебага). Низ некад лепо заступљених занимања се уопште не помињу а јавили су се неки нови занати. Занимљиво је да је у касаби живело много (10) синова кројача, више него што је тада било кројача у месту (3). Очеви Ужичана били су још: терзија (1), бравари-клинчари (3), самарције (2), табаци (13), сарачи (4), грнчари (2), градитељи (2), јафатације (?), 1). Од ових су само двојица били неофити, тј. од оца хришћанина, мада се хришћани занатлије не бележе међу хришћанима Ужица. Како је велик број синова табака (13), који у ранијим пописима уопште нису били забележени, и ту треба констатовати непрецизност пописивача, јер су неке табаке уписали као кожаре. Овом броју занатлија треба додати 11 млинара, јер је толико млинова тада било око Ужица и шест мајстора у ваљавицама, који су пресовали и ваљали вуну и плетене ствари (II, 348—56). Дакле, више је било занатлија као очева Ужичана 1528, него што је Ужице имало занатлија 1528. године! Не може се ништа поуздано рећи где су нестали толики стручњаци. Можда их је привукао обнoвљени Београд или прва варошка насеља која су Турци после мохачке битке почели образовати у областима раније угарске државе, а можда су прешли у суседне босанске касабе, где су карактеристике источњачког начина живота раније дошле до изражаја и где је било доста муслимана и других потрошача производа оријенталних заната. Неубележавање занатлија при попису можда је постојало не само 1528. него и 1525. године. Јер, међу очевима Ужичана који су били занатлије у попису 1525. нема: табака, од бравара је био само један, не егзистирају столари, гвожђари, ножари и јафатације. Они се нису могли за те три године населити у Ужицу и ту одмах умрети, јер их 1528. више није било међу живима; ако нису у Ужице долазили очеви него њихови синови у току три године, не види се посебан економски разлог за толику привлачност занатлијских синова. Необјективно бележење у Ужицу види се и по томе што је у селу Кopaњу (које је у управном погледу припадало Ужицу) једну баштину држао грнчар Увеис, који као грнчар није уписан у Ужицу (II, 398-9,) мада је иначе ређе име Увеи (Вејис) носило пет муслиман у Ужицу, већином неофита.

Према попису 1559/60. године, Ужице је и даље бројало десет махала, са 675 одраслих муслимана, дакле 12,28% више него пре 31-2 године, а џемат хришћана бројао је 32 домаћинства и 18 неожењених. Присуство занатлија у попису 1559/60. много је наглашеније него у претходном дефтеру. Њих је било у свим махалама осим у тврђавском џемату. Ипак, табака је било највише у хаџи-Муратовој (за

коју, зато, треба претпоставити да је била негде поред Ђетиње), ковача у хаџи-Мехмедовој, кројача у четврти војводе Рустема и хаџи-Мехмедовој, чизмара и бравара у махали војводе Рустема. И овога пута је највише било табака (82) а потом кројача (28); знатно мање је уписано ковака (9), сарача (9) и чизмара (9); релативно знатан број каменара (клесара) сведочио би да је то било време градње већих здања јавне или посебне намене, кад су их радили осморица; по неколико било је: бравара (4), столара (4), кешгера (?5), мутафџија (4), ћурчија (2), халвација (2), поткивача (4), казанџија (2) и свега два пекара; са једним представником били су заступљени: самарџије, касапи, јорганџије-јастучари, златари, бербери, уздари, нутани (?), сероди (?). Ознака да је неко био син занатлије (а сам то није био) среће се само четири пута (кројач, ковач, халвација, ћехаджа можда еснафски). Воденичарство се у то доба веома развило па је око Ужица било 44 средњих и већих и пет мањих млинова за хлебно зрневље и 25 ваљавица (ступа) (III, 43—53). Тобџије у џемату заповедника тврђаве биле су такође занатлије а не само артиљерџије, како је тада било свуда у Европи. Укупан број занатлија, ако се искључе млинари са ваљавичарима и тобџија износи 171, што представља знатно превазилажење лошег уписивања занатлија у попису 1528. и приближавање цифри пописа из 1525. Ако је 1559/60. било 673 одраслих муслимана у месту, значи да су занатлије са воденичарима чинили 35,28% живља, тј. више него сваки трећи муслиманин живео је од заната. И то је одлика муслиманских вароши, у којима су ускоро елитни војници, јаничари постали занатлије. О томе је у европској науци врло давно а и у нашој доста давно писано.³

Ужице је, као већина градова у Србији и Босни већ крајем прве четвртине XVI века било муслиманско варошко насеље. Једна анализа варошких насеља за отоманске градове на Балкану према пописима 1528—30. показује да су муслимани још представљали велику мањину: на 194.958 муслиманских кућа долазило је 832.707 хришћанских и 4.134 јеврејских, што би значило да је муслимана било 4,29 пута мање од немуслимана.⁴

У попису 1572. Ужице показује даље повећање броја махала, али не и укупног муслиманског сатновништва. Махала је било 16 (тј. за 60% више него пре 12 година), са 527 одраслих муслимана (за два мање него 1559—60). Дакле, стално повећање становништва Пророкове вере било је заустављено са првим знацима опадања Царства. Стагнација развитка и Ужица као урбаног насеља види се и по знатно смањеном доласку у пријему нових муслимана. Године

1572. њих је у муслиманским махалама Ужица било свега 41 (6,539% укупног живља). И њихов распоред по квартовима је занимљив: мада их је као занатлија било више него у ранијем попису, неофита уопште није било у две најпословније махале (Хамамџизаде, Хасан одабаша), где су се сместили старији и угледнији мајстори; више их је било у млађим махалама, што је и природно, јер су тим дошљацима нове четврти и настајале (Мустафага, Мансур).

У производном погледу Ужице је око 1570. добило коначну физиономију. Његови главни извозни производи били су обрађене коже рогате сотке ситног зуба и вунени покривачи (плаштови), познати у трговини Средоземља као „склавине“, односно нешто и ћилимова. Због тога је обрада коже и вуне била у првом плану. Табаци су и раније били најмногобројнији а сад су им се придружили и мутафџије. Кожара (дебага) било је 52, мутафџија 12, кечечија (сукнара, ћилимара) 4, вуновлачара — два. Први пут долазе до пуног изражаја и ковачи (17), уз које су ишли потковачи (1). Није била запостављена ни израда одела и обуће: кројача је било пет, ћурчија пет, чизмара пет. Грађевинска струка је и даље била актуелна: градитеља је било пет, тесара (дунђера) шест, каменара (клесара) два. Доста су били заступљени и израђивачи лукова (5). Стандард су одржавали: златари (2), сапунџије (1), свећари (2), бербери (1), бозација (1). Занатлијама су свакако припадали: кешгери (3), хабази (4), маџери (1) (III, 265—73). И млинова је било више: поред 44 средњих и овећих, и пет мањих (као 1560), Јусуф Исмаил је подигао три осредња млина за производњу брашна. Поред некадашњих 25 ступа, саграђене су и две нове за ваљање вуне и сукна. Муслимани у суседном насељу Дракчићима нису се бавили занатима (III, 275), него вероватно ратарством, повртарством, и млекарством.

У Ужицу и у његовој околини као и у другим касабама посматраног подручја између 1470. и 1570. нису забележене занатлије војних струка (градитељи: мереметчије, мимари, неџари и дунђери, ковачи, стрелари, лукари и штитари, каменари и, природно, бродоградитељи). Мереметчија је било у Ужицу 1572. и то чак 44 породице (од којих 27 са баштинама). За време султана Мурата III њихов број опао је на 36. Реч је о хришћанима који су становали у самом Ужицу.⁵ Већ је речено да је лукара било у Ужицу, али да су они радили изван војне организације. Војна организација била је привлачна и за цивилне занатлије хришћане. Кад је, на пример, умро соколарски старешина ужичког кадилука, упражњено место поверено је једном хришћанину по занимању калаџији, за ко-

га није речено да живи у Ужицу, него је свакако на селу наставио да се бави својом професијом.⁶

Дубровачка архивска грађа даје податке о неким занатлијама у Ужицу. Једна дубровачка компанија из Београда имала је (1597) више дужника и у Ужицу; међу њима су били и Пирахмед, коџухар и Малкоћ таћеџија (дужан 3.500 аспри);⁷ таћеџије су били мајстори који су шили и продавали капе од памучне материје; треба претпоставити да је реч о робном кредиту за набавку тканина. У то време и једно друго трговачко друштво Дубровчана доносило је у већим количинама сукна у Ужице која је давало на вересију; према рачуну двојице браће ортака, неки Иван Барт. Наљешковић је имао да прими остатак од замашне своте од 83.030 акчи, што је била цена за 30 труба вуненог текстила, од чега је 12 топова продато у Ужицу.⁸ Тканине су се често трампиле за коже, па су кожари преузимали веће количине западних штофова; неки компањони из Београда интересовали су се (14. новембра 1598) о томе колико стају коже и како се продају тканине у Ужицу, Ваљеву и неким другим местима познатим по кожарским израђевинама.⁹

Одредбе о баџу (1516) помињу месаре у Ужицу и медоваре, што ће бити мајстори за справљање напитка од меда, свакако за муслимане. Запажа се да се у Ужице доста довозило гвожђа у различитом облику, као полуге, плочице за израду лемеша код плугова и слично. Помиње се и извоз кабаница, што би могле да буду дорађене склавине (са рукавима).¹⁰ Прављењем лемеша бавили су се сабаки, који су управо исте (1516) године бележе у насељу.

Еснафи су у целом Отоманском царству обухватали велики део градског становништва, али су морали да се строго придржавају одређених правила. Држава је контролисала рад еснафа и водила рачуна да се у градовима спроводи закон ихтисаба; по том закону локална тржишна полиција контролисала је мере, цене и начин купопродаје, како би се спречиле малверзације у трговини.¹¹

Пожега је 1470. била најразвијеније насеље западне Србије, посебно у трговинском смислу. Но, време није радило за њу. Године 1476. ту су се налазили 91 дом и једна удовица, са једним муслиманином. Од занатлија су забележени два шустера (тим изразом!) и један син ковача, а преко целе године радила су два рајинска млина (I, 257—8). Године 1516. у месту је живело 101 домаћинство, две удовице, 22 неожењена хришћана и већ 13 муслимана; одржавани су недељни пазари и годишњи панађури, али занатлије па ни ранији млинови нису забележени, мада свакако нису могли нестати (I,

345-7). Пожега није ушла у пописе израђене 1528, како за влахе тако ни за остале; тада је још представљала кадилук. Године 1572. већ је давно била укључена у чачански кадилук; тада је имала 42 муслиманске и 46 хришћанских кућа, без иједног занатлије, са три осредња млина и са панађуром (III, 214-6). Занатлија је ипак морало бити, али су наводи пописа непотпуни и несигурни. У дубровачкој грађи под 1597. нотиран је Петар чакширџија из Пожеге, као дужник трговачког друштва Николе Мих. Бобаљевића из Београда и браће Ивана и Николе Радових из Ужица на 590 акчи; јавља се на списку дугова начињених у Београду, те изгледа да се у Београду а не у Ужицу и задужио, и то пре 1597. кад су дужнички спискови регистровани у Дубровнику.¹² Ту је пословао и кожухар Томаш.¹³

Чачак је и 1476. и 1516. представљао сасвим мало село. Ипак, 1516, мада је имао само три куће, први пописани био је син ковачев а у месту је одржаван пазар (I, 293). У попису 1528. о Чачку је дата нешто комплетнија слика. У насељу је било 24 домаћина уз 14 других одраслих хришћана и 19 домаћина муслимана са још девет одраслих али неожењених муслимана. У месту је радио један ковач, један кожар (дебар), два свирача, а живео је и син дунђеров (II, 156-7). Чачак је 1595/60 готово у потпуности био муслиманска касабица и седиште казе (судског среза) са 118 муслиманских породица. Међу знатлијама су преовладали табаци (6), испред корјача (4), сарача (2) и столара (2); са једним представником били су заступљени: чизмари, градитељи, пекари, атари (?) и гунели (?). Из раније генерације забележени су један чизмар и један сапунџија, јер су њихови синови живели у време наведеног пописа. Нових муслимана било је у месту укупно 24, не рачунајући једног Циганина, који је такође примио нову веру. У месту су живели и један калуђер, четири хришћанске породице и Цигани, њих шест, од којих је један био неофит, а други син муслимана (III, 166-8). Касаба Чачак је 1572. имала три муслиманске махале и хришћанску општину од осам одраслих људи; муслиманских породица било је 81, од којих су домаћини у десет њих били новаци у вери султановој. Занатство је било локално и потрошачки усмерено; кројача је било четири, чизмара четири, градитељ један, један сарач и један мутафџија (III, 356-8).

Београд, као несумњиво највеће насеље у Србији у XVI веку, не појављује у таквом светлу у првим пописима после османлијског заузећа тога града (1521). Све до 1560. уствари и не постоји

попис београдског живља. Но већ у првом попису (1521-3) јасно се види да је реч о снажнијем потрошачком средишту. На пример, вакуф Пир Ахмед-паше остваривао је огроман приход од 70.000 акчи од дела месарских, пекарских и халвацијских радњи, од бозаре (бузахане), каравансераја и хамама.¹⁴ Сасвим је природно што је у поменутиим привредним јединицама било занатлија. Извесне занатлије у војној служби држале су у закупу, као и други београдски муслимани, мезре (селишта) у београдској околини. Хасан бозација, иначе један од команданата београдске тврђаве, најпре је добио мукату на мезри Вуксаново а наредних година (1528-30, 1536) имао је у мезру Душановац код села Доње Остружнице (Бгд, 35, 145, 363). Старешина београдских кумбарâ (гранатâ) Ајаз држао је закуп мезре Хум у близини села Хумске (Бгд, 52, 211). Слично је командир тобџија београдске тврдиње Мустафа закупио селиште Прхово у атару села Лукове (Бгд, 54). У вароши је радила (1528-30, 1536) восковарница (Бгд, 137, 267), а постојало је више купатила, међу којима и царски хамам (Бгд, 137), што значи да је било запослено више воскара и хамамџија. Међу београдским хришћанима (1528-30) њих осам били су калафатчије, тј. финализатори пловних објеката али су се у исто време бавили земљорадњом; других седам, такође једном ногом у ратарству, обављали су тобџијске и калафатчијске послове (Бгд, 139). Других обртника међу њима није било.

Београд по попису 1536. године имао је четири муслиманске махале, 15 малих хришћанских махала, две махале Цигана и џемат мартолосо са 40 одабаша. Од старешина тих скупина занатлијама су припадали Живко кројач, Рдослав коњушар и одабаша Марко сарач. У четири муслиманске махале било је уписано 79 домаћина. Најстарија махала (са осам занатлија) била је махала Зејнудин агина месџида у београдској вароши; у вароши се налазила и махала месџида Ахмед-аге Малкочија (са 11 занатлија) и четврт месџида Ферхад-паше, смедеревског санџак-бега (са 10 занатлија), док се мала махала месџида хаџи-Алије Нејзена (са 7 занатлија) не јавља у следећим пописима. Занатлија је било укупно 36 (45,5% муслиманског живља), што значи да је готово сваки други правоверни житељ живео од занатске радиности, која је била готово равномерно распоређена по градским четвртима. Нових муслимана било је међу занатлијама 12, а међу осталим осам (од којих су три били кочијаши). Ниједног неофита није било у најсатријој махали, што значи да су могућности за ширење стамбене заједнице и за пријем конвертита били закључени. Муслимани су били родом и из Анадола

(4), Курди (3), Персијанци (1), из Босне (3, од којих један неофит), из Скопља (1), Солуна (1), Софије (1), Новог Пазара (1) и Смедерева (1). У Београду је тада укупно егзистирало 18 врста заната, много мање него у Ужицу пре више деценија, и то: сарачи (6), кројачи (5), чизмари (3), касапи (3), нанулције (2), дунђери (2), пекари (2), халвације (2) и по један сакација (водоноша), ашчија, бурекчија, хасурџија, делак (масер у купатилу), калајџија, казанџија, бравар, сабљар, мутафчија и градозидар. Уз једног базарбашу помињу се само три трговца (од којих је један био из Солуна). Нови муслимани су били нешто заступљенији код кројача (3) и месара (2). У хришћанској четврти код царског амбара први је пописан један конвертит. Од хришћана који су били задужени да оправљају тврђаву само је један био дунђер, а по један је био син златара, кројача и папуџије (уз једног кројача и коњушара, као старешине махале). У блоку зграда „поповске куће“ на самом пазру живели су и син папуџије и златара, четири Грка и један Србин из Новог Пазара. У четвртима хришћанске општине крај царског амбара није било занатлија. Двадесет Цигана хришћана и 11 муслимана (само је један био конвертит) имали су радних обавеза према ферману, који је гласио: „Кад се укаже потреба да се поправљају лађе које се налазе у пристаништу споменутог града, они обављају ковачке радове. За ту службу опроштени су и ослобођени харача, испенџе и изванредних намета. Они такође израђују разни алат од гвожђа који је потребан тврђави.“ Међу многобројним мартолозима Београда није било произвођача специјалних предмета; они су сви били хришћани (са три попа), а једини је један Влах из Кулича прешао у ислам (Бгд, 269-84).

Године 1560. пописано је 15 муслиманских четврти, тј. готово четири пута више него 24 године раније. Оне су укупно бројале 384 породица и 10 неожењених. Нових муслимана било је 124, од којих је њих 45 припадало занатлијском реду. Док је ранијим пописом установљено да концертитима припада нешто више од четвртине Мухамедових следбеника, 1560. је њихов број увећан на 32,3%. Тиме се само делимично може протумачити нагли пораст муслимана у Београду. Већи део је досељен од оних који су рођени у исламу, а они су у Београд стигли са разних страна: из Караманије (њих тројица), из Анкаре (1), Кастамунија (1), из Брусе (1), из Анталије (1), из Ајдина (1), из осталог дела Анадола (1), из Токата, двојица су били Персијанци, тројица Босанци, двојица из Скопља, један из Осијека и један из Улџиња. Како Улџињ још није пао под

отоманаску власт, Улцињанин је можда прешао у Београд из каквог рудничког места, где их је увек било као и Барана, рецимо из оближњег Рудника. Један је означен као син Арбанаса, а један као Арапин. Ниједан занатлија није живео у 27 кућа махале Ахмед-аге у Вароши као ни у блоку „Скала“ у Тврђави. Мада је занатлија било по свим осталим четвртима, сви табаци, осим једног, живели су и радили у махали џамије Мехмед-паше сина Јахја-паше, где је боравило и три сарача. Масери и други стручњаци у купатилима највише се срећу у махали султанове џамије, где је било и неколико казанџија. Најзаступљенији су били: табаци (15), чизмари (10), сарачи (9), казанџије (9), месари (9), бербери (8), кројачи (7), нанулџије (7, можда њих три су били и бакали). По купатилима су радили масери (3) и хамамџије (3), а чести су били и дрогеристи (4). Са гвозђем су радили ковачи (4), поткивачи (4) и бравари (3). Храну су припремали: пекари (4), кувари (3), халваџије (2) и туршиџије (1). Остале специјалности су биле: капари (3), златари (2), клесари (2), дунђери (3), сапунџије (1), ћурчије (1), мутафчије (1), лукари (1), казази (израђивачи позамантерије — гајтана, ширита, зехова, кита) (1), надзорник водоскока (1). Овоме низу би се могао додати рудар (1), а можда и пехливан (артиста на ужету) (1) и чистач (1). Као што се може видети, реч је о 29 струка, где многе и важније (столари итд.) недостају. У исто време пропорционално је повећан број трговаца — општег типа (10), трговаца стоком (2), воћем (1), један бакал (1) и један набављач житарица за имарете. Групи промета припадали су: лађари (5), кочијаша (1) и носачи (1). Нотирани су и по један син ковача, казаза и дунђера. Дакле, старе занатлијске породице чији се млађи чланови не би бавили очевом професијом готово да нису постојале (мање од 1%) (Бгд, 437-47).

Хришћански део Београда био је 1560. године распоређен у једанаест махалица, од којих се једна звала Табачка и вероватно се налазила на Дунву испод Дорћола. Обухватале су 93 домаћинстава, 12 неожењених и два конвертита; неки од њих су били мартолози или мартолошки синови. Међу тим хришћанима постојала су свега два кројача (од којих је један био Арбанас) и један пекар а један је убележен као ковачев син. Око насеља било је 17 млинова са 30 жрвања (Бгд, 448-51). У војној служби било је 25 старешина и 182 бранича градске тврђаве, седам старешина и 34 бранича тврђаве Болме, седам амбарџија и вратара, девет џебеџија (чувара муниције), музичара и кундакчија, шест неимара, шест старешина и 42 тобџија, четири кумбараџија, 101 азап, 19 лиманџија (лучког особ-

ља), 18 хришћана калафатчија и нецара (поправљача зграда) и 92 мартолосо хришћана. Овој скупини посебна занимања уписана су само у случају једног Скопљанца ранарника и једног пушкара конвертита, и то у групи амбарџија и вратара (Бгд, 451-8).

Цигана је у друштвеном погледу било неколико врста: 20 повлашћених ковача (хришћани и само један муслиман), 18 неповлашћених муслимана (један бравар међу њима) и 17 других смештених у две махалице (са три муслимана). Роми нису много постизали преласком у ислам, те је власт више ценила њихово ковачко занимање. Треба забележити и пет домова и још двојицу неочењених Јевреја, стално настањених у Београду (Бгд, 458-60).

Од цеховских организација изричито се помиње табачки еснаф и његов старешина Махмуд Шехријаз и чизмарски еснаф, односно његов старешина Ахмед Мехмедов (Бгд, 441, 443, 616). Један Хусеин сарач (можда Хусеин, син Шехсуваров из махале Мехмед-паше) јавља се као корисник једне ливаде у селу Кумодражу, који је на име ушура испоручивао кола сена годишње (Бгд, 469).

Војска је имала своје занатлије из редова професионалаца или сељака који су за службу војсци били ослобођени редовних или ванредних пореских обавеза. Од војних мајстора на дунавској страни Србије ваља поменути у Голупцу 1467-8. пет нецара с платом и 13 зидара који су били ослобођени харача и испенце и два лукара који су по потреби били обавезни да раде и зидарске послове. У првој половини XVI века у месту је, поред три професионална оправљача зграда (нецара), зидарску службу обављало 119 домова и 12 неочењених, па су зато били решени плаћања ванредних намета. У Смедереву су 1516. постојала одељења од 10 клесара, 12 хришћана градитеља, плаћених као азапи, одељење од 13 мајстора нецара, дунђера (њих 155) из суседног села Милошевца, чији се број почетком 20-их година попео на 257. Године 1560. о одржавању смедеревских фортификација старали су се осам нецара-хришћана и 225 житеља Милошевца дунђера, који су морали да секу и стабла за обезбеђивање материјала за мостове. У Београду је смањен број овог радног ешелона хришћана 1560. у односу на 1536. годину. Кад је реч о људима ковачке струке, треба поменути пет Цигана демирџија (гвожђара) у посади града Ресаве 1467/8. године те шест демирџија у Голупцу; у Смедереву их је 1516. било три, а по двојица у Храму, Куличу, Голупцу и Ресави. Два лукара у тврђави Ресави израђивали су по десет лукова годишње. Живаљ (10, а затим 26 кућа) села Буковника (можда данас Буковско, јужно од Кучева) давао је го-

лубачкој тврдињи 10.000 стрела годишње. Село Стрелар (37 ожењених и 10 неожењених) (код Александровца) израђивало је годишње 30.000 стрела за тврђаву Козник, а од 1513. за Смедерево. Становници села Бзенице (код Александровца) производили су катран за бродове и тврђаве — 27 домова и 14 ледичних. Године 1467/8. било је у тврђави Ресави 14 каменара, неџара и гвожђара. У Голупцу 1476/7. радила су два куглоресца, хришћана који су примали по две акче дневно плате. У Смедереву је 1516. било десет таквих ташчија а двадесетих година осам. У тврђави Хрму и Куличу клесари су добијали плату. Године 1586. каменари су нотирани само у саставу кладовске тврђаве, кад их је било 10 и 12 њихових синова. Израдом камених ђулади за тврђаве бавило се село Варварин, и то 1516. године 128 домаћинстава. Гвоздене пројектиле и оловне куглице за пушке производили су мајдани Рудник, Бах и Кучајна.¹⁵

За Смедерево не постоје објављени пописи пореских обвезника. Немачки привредни стручњак Ханс Дерншвам (1555) хвалио је добар хлеб у Смедереву и Београду.¹⁶ У Смедереву су забележени сарачи, кожари, кројачи, бербери, месари, халвације, пекари, чизмари, папуције, бојације и травари. У многобројној војној посади (1488) до 1.690 људи било је више тобџија, пушкара и зенберекчија, а 1516. ту су забележени и неџари, клесари и ковачи.¹⁷ Као и у Београду, а раније и у Руднику, у току XVI века у Смедереву је увек било више занатлија, који су својим медитеранским стилем обраде знатно допуњавали потребе вароши. Још 1492. постоје записи о три потстригивача, који су обрезивали и зготовљавали тканине, па треба претпостављати да су на њихове услуге посебно били упућени представници домаће радиности из околине Смедерева. Почетком XVI столећа забележен је један, а у другој деценији два кројача; из нешто каснијег времена нотирано је присуство још једног шавца. За насељенике са Јадрана били су карактеристични кожухарски, златарски и берберски позив. Двадесетих година радила су у Смедереву два, а наредне деценије још два крзнара; седамдесетих година још један. Првих деценија столећа радила су двојица кујунџија и један искивач злата (батиаур). Један дубровачки берберин умро је 1507, други 1544, а трећи је био у пуној снази 1543. Један бачвар је (1498) очигледно налазио посла у смедеревском виноградарском крају. Није искључено да дубровачки мајстори, поред ученика из свог завичаја, нису поучавали послу и домаће момке.¹⁸ Баждарске одредбе (1560) наводе за Смедерево и таксе у раду месара.¹⁹ По свима кара-

вансерајима, па и онима у Смедерву и Београду, постојали су „хладни ковачи“, тј. поткивачи.²⁰

Шабач такође припада тврђавама на северној, речној граници Србије, али се он раније него дунавски градови, кад се граница одмакла од Саве, претворио у важно привредно-саобраћајно средиште, где је било места и за занатлије цивилних потреба. У граду је од самог турског освојења било нешто тобџија (који су у исто време били и посленици металске струке). У Шапцу су (1533) живели и били стално запослени и хришћани, градитељи у тврђави и други, који су за тај свој рад уживали пореске повластице; они нису, свакако као и скелари, обухваћени пописом свега 18 кућа праве раје. Порески спискови из 1548. показују постојање десет муслиманских махала (са 152 домаћинства), од којих су 26 (17,2%) били конвертити, и хришћанску општину са 38 кућа. Једна муслиманска четврт носила је име Илијаса поткивача. Струка је било заступљено свега седам, али, углавном, са више представника: ковачи (5), кројачи (5), чизмари (4), грађевинари (4), бербери (2), сарачи (1), касапи (1), мутафчије (1); у исто време пословало је пет трговаца, који су најчешће становали у махали одабаше Бајезида. Нису пописани сви, јер је шабачки сарач Перван забележен у исто време као поседник винограда на подручју града. Међу хришћанима уписани су само ковач (1), месар (1), пекар (1) и ћурчија (1). Код муслимана занатлије су сачињавале 15%, а код хришћана само 10,5% живља. Том броју треба стално додавати тобџије (1548 — четворица), који нису улазили у дескрипцију варошког становништва, поред извесног броја зидара и гвозђара; 1548. стални неџар био је Херцеговац Хасан, уз ковача Ајаза, сина Алијиног.²¹

Попис Шапца 1600. године обухватило је шест увећаних муслиманских махала (са 191 кућом) и хришћански „демад“ (од 21 домаћинства). Ниједна четврт није носила име ранијих делова вароши, него су нове постале фузионисањем или ширењем постојећих. Број струка повећао се на 16: кројачи (6), сарачи (5), табаци (4), циндије (?) (5), касапи (4), поткивачи (2), бријачи (2), чизмари (2), халвације (2), дунђери (2), ткачи платна (јашмакчије) (2) и по један: масер у купатилу, свећар, нанулџија и кумбарџија. Укупно их је било 39 и сачињавали су 20,4% муслиманског пописаног живља. Међу хришћанима није било уписаних занатлија. У тврђави је и у то доба било војних мајстора, на пример кумбарџија, којима је заповедао неки Мехмед-бег.²²

III. ЗАНАТЛИЈЕ ПО СЕЛИМА СЕВЕРНЕ СРБИЈЕ

Занатлија по селима Србије било је релативно доста пре на-
језде Османлија. Сведочанство о томе представља стање на Косову
1455. године, дакле одмах по измени власти. О томе је начињена
анализа, из које се види да је по селима и трговиштима Косова
тада радило 59 ковача и 57 осталих занатлија, да су сеоске занатлије
сагињавае 0,6% укупног броја домаћинства, а са широм родбином
1,79% (мање него попови и калуђери и сами и са својом широм ро-
дбином). Већ самим утврђивањем отоманске власти на Косову и у
суседним нахијама изврстан број занатлија нестао је по селима (лу-
кари, штитари, мачари, стрелари), док је код других група заната
нестало финијих бранши; потом је престала ранија редовна репро-
дукција занатлијског кадра, мада је позив занатлија био примам-
љив и даље, већ с обзиром на порески и феудални систем азијског
царства. Пошто су утврђени број и врсте заната, установљено је да
су неуједначено били распоређене чак и најчешће занатлије, кова-
чи, којих понекад није било ни у великим и богатим насељима; за-
кључено је да неки занати нису били заступљени јер их је заме-
њивала домаћа радиност, а наглашени су и наговештаји, (разуме се
посредни у једном попису) о техничком нивоу занатства; учињене
су претпоставке о социјалном пореклу и друштвеном положају за-
натлија и додирнуто је питање наслеђивања позива односно родбине
занатлија. Стање снимљено 1455. године представљало је назадак
у односу на ранију ситуацију. За тридесете године XV века утврђено
је постојање 82 занатлија разних специјалности у Новом Брду и у
ооклним селима. Поред тога, називи села индицирали су групно,
сеоско обављање заната по насељима, владарским доменима или у
склопу властелинских велепоседа. Према тим топографским варија-
лама, на територији Бранковића земље пре 1455. године 12 заната
било је заступљено у називима 20 места, нарочито у најразвијени-
јој руралној средини, у нахији Морави. Средином XV века занат-
лије поменутих струка нису затечени у односним насељима, изузев
једног седлара у лапском селу Седлар. Дакле, топоними су укази-
вали на једну напреднију, али превазиђену ситуацију.¹

Неке учињене констатације вреде и за северну Србију у по-
сматрано доба. Претходно стање показивало је развијеније занат-
ство, што се огледало у јачем раду рударства (пример за то пружа и
Рудник!) и у топографским називима. На нестајање професионал-
них занатлија по селима и на јачање домаће радиности посебно је

негативно утицало насељавање влаха — сточара, међу којима не само што није било занатлија него су и свештеници били ретки; ако се који занатлија или калуђер ипак јави, они су припадали стариначком живљу, које се, ипак, није у потпуности распршало. Због влашког насељавања настала је ситуација да су подунавско-савски регион и други крајеви интензивније обухваћени колонизационим таласима показивали по селима кудикамо мање занатлија него нешто јужније области где је турских депортација сточарског живља било мање.

У северозападном делу Србије, укљученом у зворнички санџак, занатлија по селима није било. Неколико муслимана занатлија имало је тимаре по руралним насељима, али није вероватно да су се на својим пољским добрима бавили својом основном професијом. Сарач Чапек са још двојицом другова био је спахија у месту Лешку и још пет сеоца, уживајући феудални доходак од 9.728 акчи (1533). Џиндија Карагоз је на сличан начин извлачио од ратара 3.223 акче годишње. Тимаре су (1533) имали и ковач Хасан и стрелар Хајдар. Било је више села која су носила назив Грчар: у нахији Птичар и у брвеничкој нахији на доњем Ибру, чији су поседи такође припадали зворничким тимарницима. Постојало је село Бачвар (1519, 1533), такође код Брвеника као и село Чешљар.²

У селима београдског краја ни муслиманска села (Турска Река, Торкол, Хрипањ) нису имала занатлија а они су били само изузетно бележени међу муслиманима у мешовитим насељима. По селима се изузетно јављају поједини београдски специјалисти, као златар Мемија као власник чифлука у Травњаку (1560), у коме очигледно није стално живео нити је ту обављао свој примарни посао (Бгд, 493). Попис из 1528. пружа увид у раније стање, у коме је грчарство било врло развијено; у Доњој Остружници, насељеној власима, затечен је грчар Радица са сином, који се нису одвајали од своје сировинске и егзистенцијалне базе; у два друга села уписани су синови грчара (Белина-Селиште, Ђуринци); прво село је већ имало муслиманску већину са седам кућа и три ожењена, док је друго насеље имало 23 домаћинства, две удовице и неожењених (59,92), те је спадало у по величини осредња села. Привлачи пажњу велики број одраслих неожењених мушкараца без уже породице, иако се село, на домак Сопота, није налазио ни уз какав рудник или привредни ревер. Код пописа влаха београдске нахије (група од 154 села) забележени су један ковач у Бељини и један син ковача у Бојанову, свакако старинци (39,95). Данашње село Пиносава носило

је назив Колар, али у њему није било израђивача кола (65), слично као и у селу Капар, без икаквих занатлија (77).

У попису 1528—30. нахије Железник у по два случаја било је ковачких и грнчарских синова (Бгд, 127 и 118; 124 и 127). У београдској нахији нотирана су три сина ковача (Бгд, 160, 166, 194). Постојали су топоними Колар (Бгд, 91, 179, 309, 315) и Капар (Бгд, 91, 159). У попису 1536. регистрована су три ковачка сина (Бгд, 247, 255, 375) но они су били на баштини, тј. бавили су се ратарством. У муслиманском селу Турска Река забележена је Касапова мезра (Бгд, 310), али без икаквог месара.

У другој половини XVI века као да се стање у погледу сеоских занатлија почело поправљати у београдском крају, упоредо са привикавањем насељеног живља. У попису 1560, поред три сина ковача (Бгд, 434, 476, 482), једног сина грнчара (Бгд, 421) и једног сина кожухара у Винчи (Бгд, 485), у селу Горње Сланце (Бгд, 530) пописани су дунђер Радица, један син дунђера, син колара и син овчара; у суседном насељу Доње Сланце (Бгд, 531) радио је кројач Емерхан и вуновлачар (халач) Али Бали; од девет муслиманских домаћинстава пет су припадала неофитима; ипак, и та двојица занатлија плаћала су по 22 аспре годишњег пореза као и други муслимани ратари, што значи да је ипак ратарство преовлађивало у њиховој привредној делатности. У тврђави Авали двојица муслимана били су тобџије (Бгд, 534—5). У селу Бесна које је припадало том граду живео је један бродар, дошљак (Бгд, 558). У Гроцкој забележени су двојица муслимана тобџија и кожухар Радосав (Бгд, 575, 576).

Даље на исток, уз Дунав али и уз Мораву, налазило се Браничево. Стање у њему знамо на основу преведеног и објављеног пописа за 1467/68. годину. Браничево је у то време имало још доста стариначког живља, па у погледу сеоских занатлија више личи Косову из 1455. него остале области на северној страни Србије. Браничево је тада имало 282 села или сасвим малих насеља од кућу-две, не рачунајући мезре и скупине војнука и мартолосо, који су били распоређени по насељима. У 12 од тих места забележени су ковачи, а у четири друга синови ковача. Један се ковач налазио и међу мартолосима града Голупца, а остали ковачи су живели у локалитетима који су имали од три до 94 домаћинства, с тим да је једно место са два ковача и са једним ковачким сином било пазарно (Лучица), у коме је радило још неколико мајстора. Само у једном случају два ковачева сина су заузела прва два, почасна места у попису,

док су у два наврата ковачи забележени на последњем месту; према томе, на основу положаја при уписивању у дефтер, не би се могло закључити да су ковачи били много уважавани од мештана и од власти.³

У поменутој Лучици радила су три грнчара, у још једном месту још један грнчар а у Храму и Трстенику живели су синови грнчара (Бр. 59, 83, 85, 180). Златара је било три у три насеља, а једна се мезра, тј. напуштено село, називало Златар (Бр. 83, 90, 223 и 127). Обућара под немачким називом „шустер“ било је четири у три села (у Голупцу двојица) (Бр. 112, 239, 252). Папучар је био само један (Бр. 100), у селу од 30 кућа. У два места (од којих је једно била Лучица) налазио се шивац, а у једном „шнајдер“ (Бр. 60, 66, 155). Кожухар је пословао у једном селу са 109 кућа (Бр. 102). Забележен је чак и један оџачар (у насељу са свега 11 домова односно огњишта) (Бр. 11), што се не би очекивало у таквој средини, кад таквих специјалиста није било ни у једном једином граду Србије; оџачар је забележен пети по реду. У три места нотирани су „мајстори“, односно у једном од њих (Бискупац) и мајсторов син (Бр. 131, 149, 166, 134); није јасно на коју се струку мислило, али вероватно да се радило у првом реду о ковачима. Једна мезра која је припадала Ресави носила је назив Качар (Бр. 44), указујући на село у коме су се раније житељи бавили дрводељским послом. У Храму (од 36 кућа) наводи се син стрелара, а једно село до 10 домаћинстава носи име Стрелар (Бр. 85, 150). Иако је млинова било доста често по селима, у списковима је само у једном случају изричито поменут воденичар (у месту са 109 домова), односно у једном (са 7 кућа) воденичарев син (Бр. 102, 143). У 13 места уписан је говедар а у једном од њих (у Гложану, са 11 домова) чак двојица, па у једном насељу и говедарев син; најмање село у коме се јављају имало је осам а највеће (Лучица) 94 домаћинства. Говедар је изразито био потцењен у друштву, па је уписиван последњи или међу задњим (Бр. 38, 60, 64, 66, 67, 68, 77, 123, 158, 160, 170, 190, 229). Слично је постојао у селу Рашаници (од 36 кућа) један свињар (наведен на четрнаестом месту), а једна мезра уз насеље Врбница звала се Свињар (Бр. 122, 167), указујући на занимање некадашњих становника места.

Тврђава Ресави и Голубац имали су више мајстора у војној служби. У Ресави је било: три дрводеље, пет каменорезаца, четири зидара и четири гвожђара, од којих су тројица Цигани; Роми су имали још једну чисто своју јединицу од пет припадника које је водио неки Марко са титулом хеџаје (Бр. 134, 252). У Голупцу је

радила јединица од десет хришћана пушкара под платом, три хришћана гвозђара под платом и три ослобођена пореза, пет хришћана дрводеља уз примање плате, осам хришћана зидара и још тројица из села Смилинице који су за услуге били ослобођени харача и испенце, и двојица лукара хришћана који су били плаћени да произведу годишње десет лукова, а да остале оправљају (Бр. 254—5). Постојали су и муслимани туфекчије (пушкари), од којих се бележи државни приход (Бр. 118), али се не даје њихов број и имена. Као што се види, у једној изузетно пољопривредној средини, без иједне варошице, војне занатлије су према занатлијама по селима и пазарним местима (као Лучица) представљени знатним процентом. У Браничеву у то време није било мајстора који су израђивали лађице, као што је било у неким селима око Западне Мораве, која су била боље заштићена од могућих угарских залета (до Крушевца!).

Области у сливу Западне Мораве и околних крајева све до Дрине имале су најпре више стариначког становништва, самим тим и више занатлија. Детаљни попис смедеревског санџака из 1476. за ту регију наводи 11.275 хришћанских и 13 муслиманских домова (на чијем су се челу налазили мушкарци у мужевним годинама или удовице). У селима није било много струка, него само ковача, обућара, кројача, грнчара, кожухара, клобучара, седлара, златара, казанџија, каменорезаца, лукара, чешљара и ближе неидентификованих мајстора, уз „сточарска занимања“ кобилара, голубичара односно соколара (о којима ће се посебно писати, који су припадали војној формацији). Првих, тј. ковача, било је највише. Појединачно или са синовима и браћом њих је било 473, а по двојица било их је у три случаја (Рибаш са 24 кућа, Папрашница код Маглича са 10 домова и Подград са 52 домаћинства: I, 53, 213, 261). Њихово место на пописним списковима било је различито, највише око средине или у доњој половини листе, двапут на првом, једном на последњем и четири пута на претпоследњем месту. Један, у селу Јошаници (код Пожеге) био је са братом ратај примићурев. У целини узевши, били су мање цењени него на Косову средином столећа, мада их је тамо сразмерно било више. Самостално или поред уписаног ковача (у два случаја) регистровано је 17 синова ковачевих. Ковачи и њихови синови били су присутнији у брвеничкој кази и у источном делу западног Поморавља (до Чачка и Островице) него западније. Једно село (са 34 домаћинства) носило је назив Ковачи. У једном случају живели су чак у насељу од само три куће, затим са 7, 8, 9 домова, али

у једном и преко 70, а у два и преко 90 домаћинстава, највише у местима између 10 и 19, мање у селима са 20—49 кућа.

Обућари (као „шустери“) убележени су у девет насеља као једини у селу, а у Пожеги су радила двојица; у два места нотирани су и синови шустера. У једном случају уписани су на првом месту, у два у првој половини, а остали у другој половини списка. Најмање касеље у коме су радили имало је 10, а највеће 52 куће; у 60% случајева њихова су се станишта налазила у селима преко 29 домова (I, 44, 49, 67, 178, 215, 228, 243, 261, 268; 28, 71). И њихова учесталост је већа у источном него у западном посматраном подручју.

Кројача је било само три, у насељима од 8, 14 и 66 кућа (I, 83, 114, 239).

Грнчари су били занимање доста карактеристично за стање пре доласка Османлија. Њихов размештај зависио је од глине коју су прерађивали, па се могло догодити да њих двојица живе у селу Биоска (западно од Ужица) од свега четири домаћинстава. У пет других насеља живео је по један, а у једном је забележен грнчарев син. Један је био и примићуров ратај. Највеће насеље у коме су живели имало је 51, два по 23 кућа, а остала су била мања (I, 132, 36, 52, 101, 120, 121, 126).

Четири седлара живела су око Островице, у селу Црквине (од 28 кућа) чак њих двојица, а у једном у западној Србији један (I, 194, 195, 223, 55). Реч је свакако, о нешто „отменијем“ занату, јер обични ратари су ретко куповали лепо искићена седла.

Клобучара је било око Ваљева још за време домаћег феудализма. У попису 1476. један је клобучар живео у Јошаници (крај Пожеге), а други у једном брвеничком селу (I, 132, 103).

Златари су свугде припадали угледним занимањима. Један примићур над шест домаћинстава у самом Руднику био је златар, један је живео око Островице, двојица у западној Србији, а Ваљеву је припадало село Златарић поред села Седлари (I, 184, 218, 34, 35, 39). Живели су у мањим насељима, изузев у Руднику, тако да је највеће имало само 25 кућа.

Оружарским занатима припадала су два лукара и један сабљар (шимширгер) у селу Рибици, јужно од Краљева; та су насеља била средње величине (I, 120, 218, 253).

Два „ленгера“ свакако ће бити казанције (I, 261, 263). Забележен је један каменорезац (I, 261), па и један чешљар у селу Буковици близу Дрине (I, 120). „Рударчић“ из Доње Висибаве (код Брвеника) требало би да буде рударев син, који је отишао са рудника

(I, 73). Три „мајстора“ означени су без ближе специјалности, у мањим насељима (10—16 кућа), па ће то највероватније бити ковачи (I, 44, 126, 194).

Кобилар је нотиран у селу код Чачка, а голубичар у брвеничком кадилуку (I, 183, 75).

Ако се саберу све наведене занатлије по селима посматраног подручја 1476. године, њих би било само 99, дакле 0,875% укупног становништва.

Детаљан попис смедеревског санцака 1516. показао је знатно смањење броја занатлија услед насељавања влашког живља. Тада је на посматраном терену постојало 3.128 домова и 299 спахија. Код занатлија су смањене и струке и мајстори. Од ковача забележен је један тимарник муслиман, једна баштина ковача и место Коваче, које је припадало Магличу (I, 337, 310, 338) и седам синова ковача, од којих су тројица били из Доњег Лијења (од свега осам кућа), које је припадало Островици (I, 289, 293, 303, 315, 329). Грнчарски посао радио је само један мајстор у једном од села око Рудника (I, 289). Код кројача и лукара нотирани су само синови (I, 320, 315), а на раније стање упућује и сам назив места Кожухар (У Лепеници) (I, 312), Коларица (I, 289) и Уљарица (у околини Островице) (I, 312, 315, 393). У једном селу које је припадало Магличу затечен је један сабљар (шимширгер) (I, 331). У Островици су седела двојица тобџија, а трећи је имао тимар у околини Маглича, (I, 293, 337).

У недатираном попису Смедеревског санцака који је условно означен годином 1525. на обухваћеном подручју било је 9.267 хришћанских и 501 муслиманско домаћинство. Бивше развијеније занатство још се изразитије огледа навођењем синова занатлија. Није уписан ниједан ковач, али је у исто време забележено 18 ковачких синова, од којих њих четири у месту Бојанов Поток (од 30 кућа) и њих три у једном малом селу Левај (од свега седам кућа), односно њих двојица у Брезни (код Горњег Милановца, од 21 домаћинства) (I, 380, 390, 399, 426, 450, 458, 539, 541, 582, 510, 469, 399). Постојало је и село Ковачево (I, 397). Израду кабаница индиџира топоним Кабаница (I, 504), производа који се извозио. Код кројача јавља се (као претпоследњи на списку) кројач у селу Вијановцу, а један у месту Коњска Рика (западно од Ужица); то су била мала насеља од 11 до 15 кућа (I, 386, 535). Од златара среће се посед Ђуре из Рудника и син једног златара (I, 379, 366). У селу Црквини (од 19 домова код Бајине Баште) два сина качара заузимали су прва два места у попису, а трећи качарев син поменут је својим поседом у селу Трнав-

ици (I, 539, 527). Код седлара, кожухара и месара забележен је само по један син (I, 353, 366, 370). Занимљиво је да су наведена и четири сина бикара у четири села (I, 399, 402, 416, 441), што би могло изазвати представу да се пришло систематскијем подизању подмлатка код говеда.

Детаљним пописом Смедеревског санцака из 1528. пописано је на посматраном подручју 13.996 хришћанских и 182 муслиманска дома. Знатно веће обухватање становништва није значило и повећани број занатлија. Од ковачких мајстора није забележен ниједан, него је регистровано 11 синова ковача, углавном око Рудника и Пожеге (II, 36, 45, 55, 79, 119, 119, 139, 291, 207, 217-8). Помен грнчара и табака такође је ограничен на синове (II, 128), 288). Ефективно су постојала два професионалца — један кројач конвертит у Кадраги (код Чачка) и један сапунџија у селу крај Пожеге (II, 55, 196). Село Хртар, које је припадало Пожеги, указивало је на ранију праксу „сточарских заната“, који би обухватио целокупно насеље у оквиру доминикалне привреде велепоседа (II, 142). Минималан број специјалиста свакако треба приписати околности што је поменути попис значио нотирање насељених влаха.

Наредни попис после 1528. обухватио је целокупну популацију посматраног подручја. Одраслих мушкараца хришћана на анкетној територији било је 7.513, а муслимана 653. Кудикамо најбројнији били су соколари. Од ковача остало је шест синова, од којих двојица у селу Горњи Качер, које је припадало Ужицу (II, 268, 322, 417, 469, 438). У селу Горња Горавница (у Рудничкој Морави, 36 кућа) забележена су три сина бикара на баштинама (II, 283). То би значило да ни невлашко становништво није у својој средини више имало професионалних сеоских занатлија. Једна баштина звала се Грнчарица (II, 339), а постојали су топоними Качар, Коларица и Краварица (II, 360).

Недатирани попис смештен временски у 1540. годину изузетно је непотпун, јер је изостављен ужички крај, а пожешки и руднички су редуцирани. Уписано је 2.878 одраслих хришћана и 37 муслимана. Нотирана су три ковачка сина у Доњој Гучи, баштина једног таквог у Книћу и баштина у селу Хртар (III, 517, 452, 493). У Книћу је живео и син дунђера (III, 452).

Попис из 1559/60. указује на знатан пораст муслимана у посматраној регији, јер је на 4.150 хришћана ишло 1.056 муслимана (20,3%). Иако се могло очекивати да ће не само по варошким насељима него и по селима управо муслимани повећати број занатлија,

до тога није дошло. Три ковачка сина затечена су само у три села која су припадала Руднику (III, 26, 30, 39). У два друга рудничка села уписани су један златар и један кројач (III, 26, 27).

Последњи публиковани попис смедеревског санцака (из 1572) обухватио је 7.097 одраслих хришћана и 991 пунолетног муслимана. На посматраној територији остала су два ковачка сина у Доњој Био-ској (код Ужица, од 21 куће) и две баштине ковачких синова (III, 290, 241, 440). Професионалних делатника занатских струка више није било. Свет на селу је утонуо у натуралну привреду, али само кад је реч о занатским артиклима. И сам сељак је почео куповати тканине и друге мануфактурне производе са Запада посредством дубровачких и других трговаца, а сам је био заинтересован да и аграрни производи уђу у систем робно-новчаних односа и тржишта.

Народни занати нарочито су се односили на обраду дрвета, на производњу катрана и луча и на израду ћебади и шајка. Ти производи домаће радиности стекли су тржишни карактер, па се њима морала позабавити и законска регулатива. Поред обичних дасака од тврђег дрвета, на пијацу су довожене и посебне липове даске и судови прављени од липовине. Занимљиво је да је баждарина на липове даске износила само акчу од кола, упола мање него на обичне дрвене табле. Иста такса узимана је (две аспре) и од кола грнчарске робе и на кола дрвеног угља. Катран, луч и даске су посебно израђивали власи, но они из смедеревског санцака нису били обавезни да их доносе на име дажбина (1476-7). У то време међу влахе залазили су солари, па су за катран, луч и даске трамљавали со; такву размену забранио је (1476) законодавац. Од ћебета за покривање узиман је бац од две акче (1542). Још пре тога (1516) укинут је обичај да се од влашких примићура узима по мешина масла и једно ћебе приликом доласка нових влашких војвода.⁴ Уз рудник Бах сељаци су били ослобођени плаћања креча који су гасили и довозили (III, 42, 1559).

По селима није било восковарница да прераде природни восак. Како је кошница по глави домаћинства било највише по манастирима (у рудничком крају у просеку по пет кошница на монаха), треба претпоставити да су калуђери израђивали примитивне свеће за потребе богослужења и ћелија. Можда су били вични каменорезачком, књиговезачком и пословима око прављења мастила од барута, односно прављењу пера за писање и изради других потреба за цркву. Тако је, уосталом, било у осталој Европи и више столећа раније.

Војне потребе османлијске државе неко време су ограничавале процес рустификације у производњи неаграрних продуката села. Године 1456, кад се већи део Деспотовине још одржавао у слободи, Турци су за потребе опсаде Београда у Крушевцу саградили тополивницу, где су страни мајстори лили мерзере и друге топове, који су лађама преношени под Београд.⁵ Првих недеља 1476. Турци су почели градити бродове и на Дрини, свакако намењене борбама у пиреој околини Шапца.⁶ Код Вишеграда тога пролећа израђене су лађе и барке да послуже за конструисање покретних (понтонских) мостова. Преношени су гласови да су хиљаде људи запослене на том послу.⁷ Становници села Броске (29 кућа, које је припадало Магличу) производили су лађе на Западној Морави (I, 240). То су били обавезни и житељи места Крдице (такође у власти Маглича, од 18 кућа) (I, 252). Људство Ужица и Рудника помагало је (првих месеци 1566) при фабрикацији лађа за султанов поход на Угарску 1566. године.⁸ У то време грађени су бродови за наступ ка Темишвару и у Крушевцу.⁹ На тим радовима је масовно учествовало пре свега локално становништво, које је на том послу приучавано разним градитељским вештинама.

Сеоско становништво је посебно обавезивано да обезбеђује за потребе бродова катран, односно да превози асфалт (зифт). Из осамдесетих година XV века сачувано је неколико вести о тим обавезама, тј. о превозу зифта и катрана од Козника до Смедерева. Обавеза се свакако односила на село Бзенице, јер се само ту помињу катранџије који су били ослобођени неких ванредних пореза; село је седамдесетих година имало 26, осамдесетих година 27 домова а 1530 — 31.47 домова, девет удовица и 21 неожењеног.¹⁰

IV. МЛИНОВИ, ВАЉАВИЦЕ И САМОКОВИ

Иако углавном на селу и ван ушорених варошких насеља, воденице за млевење житног зрневља, за ваљање сукна и вуне и за покретање чекића који су обрађивали гвожђе по оријентацији своје производње нису припадали сеоској привредној делатности. Оне су биле лоциране у слободној природи због своје погонске снаге, млаза воде, и због највећег дела корисника услуга тих привредних објеката који су били сељаци, а не грађани. Фабрикација и резултати рада превазилазили су техничку културу села.

Област Браничево у попису 1467/8. године имала је 271 село. Млинови су уписани у 83 насеља, што значи да је 30,7% места имало

властити млин. Воденице су биле распоређене према природним могућностима и основним потребама становништва, тако да је било и великих села од више десетина кућа без млинара (то, на пример, вреди и за Пожаревац, који је тада имао 42 домаћинства), а било их је са свега четири, па и три куће. Влашка или превасходно сточарска насеља нису имала властити млин; само у два села (Врбница, Долње Прахово), уз порез на млин, убирао се и данак на жир, који су користиле и свиње са стране. Село са тим економским објектом имало је у просеку 24,8 домова, што је за Браничево представљало мање осредње насеље. Уже области Браничева нису подједнако партиципирале у наведеном броју млинова: Лучица (уз Дунав и ушће Велике Мораве, тј. најратарскија) имала је 28, Ждрело (као просторно највећа област) имало је 27, Пек 13, Ресава (мада доста пространа) само 7, Омоље само 7, Раваница (мала по површини) само једну воденицу, док сточарски и по простору мали Звижд није имао ниједан млин.

Млинова је било две врсте — рајинских и хаса — млинова. Воденица је обично имала један жрвањ, ређе два, а само изузетно три (Триброд, хаса) или четири (Суботица, Бихотице, Долња Живица, Костолац, хаса). Она је могла радити преко целе године или само пола тога времена. Пореска норма за рад рајинских млинова са једним жрвњем преко целе године износила је 30, а за пола године 15 аспри. Воденице су радиле са скраћеним временом у 21 случају, тј. свака четврта; млин са пуним радним капацитетом изузетно је могао давати и мање односно више дажбине (Бр. 106, 170 и 431). Рајински млинови били су подигнути у готово свим поменутиим селима, тј. није их било само у Топоници, Богуновцу и Горњем Брестју, где су клопарали само хаса — млинови, такође некад сељачки, али презети од власти. Млинови у квару нису плаћали порез. Код рајинских воденица таквих је било шест а код хаса — млинова два (укупно 9,5%). Хаса добра уживали су султани и чланови њихове најуже породице као и највиши државни и војни руководиоци. Хаса — млин са једним жрвњем давао је годишњу апанажу од 300—500 акчи, обично 300. У селу Извар биле су две такве воденице, од којих је једна радила само пола времена, што вероватно вреди и за два млина у Дрмној, јер су годишње давали по 200 акчи. Изгледа да је годишњи чист приход воденице износио 300 акчи, јер и ушур (десетак) износи 30 аспри. Хаса — млинова било је у 23 од набројаних 83 места (27,7%), а са дохотком означеним не у акчама него у лукнима у десет насеља (8,3%). Код означавања дажбина у лукнима реч је о уштуру узе-

том у натури који није бивао уновчен. Код рајинских воденица доходак је увек означен само у новцу, јер је то омогућавао постигнути степен развитка новчане привреде. Код обрачуна у лукнима воденица је давала 30, ређе 25 лукана годишње, а млинови са 15 (Бресница) или 20 лукана су свакако радили пола времена. У два случаја јављају се минималне своте прихода хаса — млинова од свега 30 (Богуновац) или 50 (Калиште) акчи; ту се вероватно радило о преузимању рајинских воденица које су остале без законитог власника или су биле напуштене; то се право у западној Европи звало право мртве руке, а код Турака је султан и начелно био власник имовине немуслимана (без повлашћених поданика). Забуну може да изазове и случај у Влашком Долу (Бр. 243), где је рајински млин био на мезри (напуштеном селу), па је његов порез означен са сто акчи, мада је имао само један жрвањ; треба претпоставити кумулативно уношење дохотка целе мезре, поготово ако је нови млинар преузео и пусто селиште.

У два сумарна пописа зворничког санцака (1519, 1533) нису подробније специфициране дажбине, те није могуће установити број и врсте млинова.

У београдској нахији Железник (1528—30) било је шест воденица са по једним жрвњем које су радиле по пола године и чији су сопственици плаћали по 15 акчи пореза. Тих шест млинова налазили су се у 20 села, тј. у 30% тих места налазио се млин. Брашнарски објекти су у селима у којима су се налазили долазили на 20,5 кућа; највеће место те скупине, Железник (са 207 домаћинстава) није имао воденице (Бгд, 117—36). Суседна београдска нахија у то време имала је 153 села, а рајински млинови убележени су у 49 насеља, тј. у 32% места. Сви су млинови били исправни, у свима је радио само по један камен, села у којима су били монтирани имала су просечно 16 домова; један је млин имао пет жрвњева (Луково), два са три (Доња Остружница), шест са два жрвња, док су остале воденице имале само по један жрвањ. Од тих објеката преко целе године радило је њих 14, а остали само половину тога времена. Такса је била 30 акчи за рад целе године и 15 аспри за рад упола мањи (Бгд, 142—242). Ни ту на најсевернијој страни Србије нигде се не помињу ветрењаче које су нешто касније сигурно забележене у Банату.

Приликом пописа 1536. нахија Железник имала је 21 село и једно пусто (Рудишта), а млинова је било у девет насеља (42,5%), која су била нешто већа (са просечно 36,8 житеља). Железник је тада добио велику воденицу са пет жрвњева, Губеревац је имао са

четири, а Гунцат и Мирашевац са три камена. Сви, и они најмањи млинови, радили су само пола године. Ако се упореде ситуације, онда је за свега неколико година било 50% више воденица него на првом пресеку, и то само у четири насеља са континуитетом, док из првог стања испадају два млина, докле у другој ситуацији настају пет нових; чак и у местима где је било континуитета било је значајних промена, јер су два места уместо воденица са једним жрвњем стекла један млин са четири и један са три камена. Такса је остала иста — 15 акчи по жрвњу за пола године (Бгд, 249—66). Исте 1536. године београдска нахија бројала је 158 насеља са 44 мељавне јединице (27,8%), док су насеља са млином имала просечно мање кућа, свега 11. Очигледно се смањио број производних станица, мада је број села у нахији повећан. Развојни правац био је обрнут оном у нахији Железник, где је показан интерес имућнијег света да новац улаже у привредне објекте. Године 1536. именов су наведене четири речице на којима су биле изграђене воденице. У Доњем Дољану (11 домова) уместо ранијег млина са два камена инсталирана су још два нова недалеко од старих, али је млин ипак функционисао као јединствена јединица, и то не преко целе године, као раније. За један млин (Заклопача) је констатовано у попису да је запуштен и на њега није регистрована наплата пореза. Године 1536. све су воденице радиле само по пола године осим у селу Стојовцу; два су имала по четири, десет по три, 13 по два а остали по један жрвањ. Значи, да је радни капацитет мељаве повећан. Већ ово указује да је дошло до знатнијег промета; на пример, у Лукову су два жрвња искључена из рада (али је остала увећана обавеза плаћања са по 20 акчи од жрвња), а Неменикуће са четири нова камена уопште нису постојале у ранијем попису. За објект у Бојанову је речено да припада примитиву, тј. влашком старешини, који се свакако сам није бавио млинарством, него је за примитивне стројеве морао довести каквог најамног радника (Бгд, 285—394).

У попису београдског краја 1560. нахија Железник имала је 27 села, у којима је било седам места са млиновима (25,9%), а која су просечно укључивала по 9,3 куће. Дакле, тренд напретка је одмах спласнуо чак и кад је реч о броју житеља. Све воденице су радиле половину времена, четири са два а три са једним жрвњем (Бгд, 417 — 31). Царски и санџакбегови касови и феудална добра 1560. године налазила су се у 107 села београдске нахије и у 63 насеља нове нахије Авале. У 51 тих места радила је воденица (30% насеља), а сама села су бројала по 16,14 становника. Две воденице су радиле

целе године а све остале пола времена. Она у Неменикућама добила је још два жрвња, те их је имала укупно шест, две су клопарале са четири (Доња Остружница, Доњи Дољани), пет са три, осам са два а остале су имале само по један млински камен (Бгд, 432—573).

Крај око Западне Мораве, од краљевачких страна до Ужица са доњим делом ибарске долине и рудничким пределом у попису 1476. био је заступљен са 97 насељених села, код којих су приказане производне могућности и пореске обавезе (нахије Островица, Маглич); уз њих ишло је десетак пустих села. На том простору је 38 села имало млинове (39,17% места); та су села у просеку имала по 32,4 домаћинства. Народ ратарски се селио пред турским властима особито пореским, а више се задржао око рудника, касаба и на доњем Ибру који је био више заштићен од провале Мађара. Оно што је карактеристично за воденице у том крају је да су великим делом биле запуштене или потпуно напуштене, јер су се и сељани око њих сељакали, а млинови су у целини били мали, само изузетно са више од једним жрвњем; понекад је више таквих малих рајинских воденица било у насељу. Ипак постоји запис и о једном изузетном великом млину од 11 каменова, од којих је трећина припадала беглуку (Јошаница крај Тополе). Осим тога млина који је такође био запуштен, забатаљених рајинских млинова било је 17 а запуштених касамлинова три; у таквим случајевима у дефтер није унешен никакав приход. Понегде је било правих млинарских места. Такво је било Горња, Доња и Средња Атеница (јужно од Чачка), у којој је преко целе године радило десет погона за мељаву житарица уз једну напуштену воденицу. Ужички млинови такође скрећу пажњу: ту је био један хаса-млин са дохотком од 300 аспри, два рајинска млина која су радили целе године и један који је био у производњи половину времена, док се један налазио у близини саме тврђаве, у суседном насељу Дракчићима један рајински млин клопарао је целе године. По четири полугодишња млина имали су Добра Лука (6 кућа, дакле опет млинарско насеље), Придворица (78 домова) и Бојишница (33); по три — Паковраће, Горња и Средња Каменица, Хрсова, Трнава, Бистрица (запуштени). Целе године воденице су биле у погону у 18 насеља, већим делом око Ужица (I, 215—72).

У редуцираном попису Смедеревског санџака 1516. године не може се сасвим тачно установити број жрвања, јер су насеља у великој мери посели власи који су плаћали смањене порезе, а код млинова није увек назначено да ли су радили преко целе године или је већи упис пореза везан за млин са више жрвања. У дербен-

цијском селу Руђинци (I, 337) радила су три млина целе године, али пореска обавеза није унесена, што би говорило да су били ослобођени млинарине. Поменути попис обухватио је 91 насеље, од којих су многа била влашка, без разрађеног спектра пореских задужења. Млинова је било у 45 села, тј. у сваком другом, што значи да се број воденица радикално повећао. У нахијама Магличу и Островици у местима са млиновима било је просечно 32,3 домаћинства. Насељеност живља по селима обезбедили су досељени власи, који су у прво време представљали протурски елеменат, док се старо земљорадничко становништво и даље потуцало и разбежавало, не примајући наметнуте терете ратарском свету. Власи су лакше прихватили млинове него плут и мотику, те се број млинарских села повећао. То је била већ поменута Атеница (јужно од Чачка, са 12 кућа), у којој је чак било 28 млинова, од којих 16 исправних, који су радили преко целе године и 12 запуштених. Доња Каменица (северно од Ужица) са осам кућа имала је два исправна млина који су радили целе године и два запуштена. Доња Свињица са четири дома одржавала је две влашке воденице. У селу Руђевићима од свега две куће (код Маглича) ипак је млео један влашки млин. Године 1516. власи су за млинске погоне давали половину рајинских дажбина (I, 322-3), те су поред рајинског и хаса-млинова уведени у номенклатуру и влашки. Тај нов елеменат понекад збуњује код анализе пореских уписа и обрачуна. У неким местима које су поселили власи воденице су плаћале као да су рајинске (Доња Решпица код Маглича са три млина), можда зато што су се млинари задржали код својих објеката. У влашко-муслиманском селу Мануловцу (9 домова) два рајинска млина са шест жрвања која су радила преко целе године и четири млина који су били у погону само половину времена плаћали су 120 аспри а требало је да дају двапут толико; 50% попушта било је свакако по општим влашким повластицама, мада су се здања још увек водила као рајинска. У влашком поседу су се свакако налазиле воденице у Лепеници—Пичину, где се за целогодишњи рад узимало 16 акчи и млин у Хрсановцу који је у истом статусу давао 15. У неким другим местима је такође инсталиран већи број млинова — у Придворици крај Рудника (са 95 домаћинства) било је осам запуштених рајинских воденица и осам активних, од којих је само једна радила целе године. Поред већ поменутих, као запуштени помињу се још два млина и један у квару. Воденице су само изузетно имале по два жрвања (I, 294, 351 један од три, 332, један од три). Од места са већим бројем објеката за ме-

љавау ваља поменути и Бојишницу (34 куће) са четири млина, Страгаре (65) са три, Горњу Бресницу (21) са три, Руђинце (код Врњачке Бање) са три, Ужице са пет рајинских и једним хаса — млином који је плаћао само 27 акчи, Туше (крај Ужица, са 33 куће) са три воденице. У селу Коваче (припадало Магличу, 32 дома) по старом дефтеру уписана су три рајинска млина, али је раја тврдила да су ти објекти у синору Рибнице (I, 339). Поред извесног броја увећаних жрвања, повећаним потребама удовољено је радом већег броја млинова преко целе године. То би било стање у Островици и Магличу (I, 292—356). У Руднику и насељима његове нахије воденице су постојале у сваком месту, и ако се изузме многољудни Рудник, у тим селима је 45,6 кућа ишло на монтиране млинове. У Горњем Грабовцу (72 домаћинства) млин је био запуштен, у Коларици (32) је уз један запуштен радило два исправна млина, али није било довољно воде, те су се многи становници одселили у Опашево. Рудник је располагао са седам млинова а Јармазовац са три. У целој нахији било је 16 млинова (I, 275-92).

На целом обухваћеном подручју према попису датованом са 1525. годином, било је 397 насељених села, између којих су 98 имала воденицу (24,69%). Млинови су с налазили у местима која су просечно имала 41,8 кућа, не узимајући у рачун велика насеља као што су Ужице и Рудник. У дербенцијским селима ни тада није уписиван данак на млинове, али више није било влашких станица за мељаву. Запажа се да је један број воденица претворен у ваљавице. Уписан је само један хаса-млин, и то у Ужицу, у поседу Мехмеда, сина Хизира хамамџије (I, 485). Ако су власи изгубили 50% повластица у порезу на воденице, и државни врхови за које се скупљала апанажа и на хаса-млиновима такође су изгубили те своје привилегије, јер су их потиснули агресивни власи. Запуштених млинова било је само у четири места. Чешћи су него раније објекти који су млели преко целе године, али само са једним витлом. У млинарска места опет треба убројати Атеницу са 28 воденица, које су радиле преко целе године, и то у насељу са само 17 кућа. Ту би могао да буде класификован и Грбовац који је имао два шестомесечна и један једногодишњи млин. У насеља са већим бројем места за мељаву важила је и Придворица (данашњи Страгари) са десет воденица које су радиле 12 и са једном која је млела 6 месеци годишње. Четири погона имала је Доња Каменица (I, 394), по три: Бершићи (I, 398), Доња Тречча (I, 426), Тамник (I, 453), Годовик (I, 504), (I, 359-619).

Наредни детаљни опис смедеревског санцака састављен је 1528, дакле само три године после овог који је управо анализинарн, али су промене очите. Као да су напори насељених влаха да са старим ратарским становништвом унапреди млинарство били некако узалудни, јер су се већ осећале ретроградне тенденције стагнације. Ново је било то да су после обичних влаха и дербенџије морале да плаћају порез на млин, као и остала раја (II, 376-7, 432, 450-1, 451-2, 453-4, 454, 462, 470, 471, 471-2). Приметно је да су у селима где постоје варијанте са „горњим“ и „доњим“ називом, млинови чешће били инсталирани у овим другим (244 и 243, 254 и 341, 280 и 281, 287 и 341, 362 и 362, 432 и 433 и др.), што је и природно и разумљиво; извештај изузетак у том погледу представљао би ужички крај, где је и у „горњим“ топонимима било воденица. Пописом је обухваћено 375 села, за која је наведена пореска спецификација, а у 193 насеља и у једном манастиру (Св. Никола код Шаторње, II, 250) било је станица за мељаву (51,2% места). Села са воденицом имала су 19,4 житеља просечно, тј. реч је о мањим насељима (изузимајући и овом приликом веће касабе Ужице и Рудник). Десет млинова је било запуштено (у данашњим Страгарима, око Горњег Милановца и Чачка), а само у једном случају су наведена два жрвња у саставу воденице (Војесава, млин са шест месеци рада у поседу неког Паве: II, 236). Стање у Доњој Буковици (код Краљева, II, 321) било је утолико интересантно што су становници села живели у једном суседном насељу, па су само обрађивали земљу у буковичком атару; млин је, ипак, радио пола године. Позната Атеница није уврштена у попис, па није било изразитих, млинарских места. Ужице је имало један хала — млин, који је доносио доходак од само 30 акчи (десет пута мање него други!), седам рајинских воденица је млело пуну годину, а четири су радиле само половину времена; иако поред велике касабе, ипак су били запуштени, па нису користили својој сврси; стога је ранији функционер Бакши-бег дао те објекте хамамџији Хајрудину уз тапију за свега сто аспри; Хајрудин је добио нову тапију и од новог руководиоца Кемала Челебије, с обавезом да млинове оправља и даје власничку таксу од 30 акчи годишње (II, 356). У Придворици (данашњи Страгари) било је пет запуштених воденица, а само је једна радила пола времена (II, 240). По три мељавинска здања имали су: Збојштица (код Страгара), Равне, Горњи Граховци (код Рудника), Бресница (код Чачка), Доња Острава, Горња, а можда и Доња Трепча (код Чачка), Бојишница (код Крагујев-

ца), а Горње Бреково (код Ариља) је можда имало и четири. Повећан је број објеката који су радили преко целе године.

Попис који је обављен негде око 1540. године обухватио је у преводу само 142 села, у којима је било 64 места са млином (45,13%); у поменутих насељима било је просечно 19,8 домаћинстава. Највише воденица било је у Лопашници (код Краљева) — пет, које су радиле целе године; четири објекта за мељаву било је у Доњој Рибници (код Краљева) са производњом преко целе године, а три погона имали су: Кнић и Слатина (код Чачка) са радом преко целе године и Трнава (код Чачка) са полугодишњом производњом (III, 451-537). Детаљан попис Смедеревског санџака из 1559/60. на обухваћеној територији забележио је 229 села (не рачунајући Ужице и Рудник); ту је било 141 насеље са воденицом (61,6%), а села су имала просечно 14,6 становника. У Ужицу су тада млела 44 млина целе године, а пет пола тога времена (III, 52). Суседни Дракчић одржавао је три млинска објекта са полугодишњим ходом. Насупрот том мноштву, у Руднику је забележено само једно здање за мељаву. Доња Каменица (код Г. Милановца) имала је шест полугодишњих воденица (III, 27), Придворице (Страгари) шест годишњих и две полугодишње (III, 28), Кљеновац (код Крагујевца) пет шестомесечних (III, 32), Јарменовци (код Тополе) четири полугодишње (III, 20), а по три млина: Коларица (код Г. Милановца, III, 21) и Горња Суволина (III, 59). Драгодол са једном кућом и четири чифлука поседовао је млин (III, 7-168).

Попис из 1572. године показује стабилизацију у погледу млинарства. На 376 обухваћених насеља (не рачунајући Ужице и Рудник) било је 204 села са воденицама и три манастира који су такође имали објекте за млевање (55,4%); насеља у којима су се налазили млинови састојала су се просечно од 19,3 домаћинства. Податак да су три манастира (Врбово, Св. Арханђела код Вилоша и код Лопатице) имали воденице сведочи да су то били привредни погони знатније рентабилности. Нотирано је да је у Придворици (код Чачка) власник обеју воденица био Бехрам-бег, који није живео ни у месту ни у околним касабима. Очигледно је да је фабрикација брашна представљала уносну инвестицију. Место Доња Раван (јужно од Ужица) била је пусто село, али је воденица радила преко целе године. Рудник је и даље имао само један млин, Чачак га уопште није имао, а у Ужицу је 44 воденице радило преко целе године, пет пола године, а три годишње припадале су неком Јусуфу Исмаилу, кога под тим именом нема међу ужичким муслиманима (III, 275). Атени-

ца (код Чачка) је и даље представљала млинарско место, а те године је имала десет погона за мељаву, који су производили преко целе године; у месту је тада била 21 кућа (III, 362). Коларица (код Г. Милановца) располагала је са три воденице које су клопарале целе године и са три поточаре које су биле у производној линији по пола године (III, 253). Брезна (код Краљева) имала је пет млинова једногодишњих (III, 433), по четири Горње Солине (III, 172), Јарменовци (код Тополе, III, 251) и Парамун (код Косјерића, III, 303), по три једногодишња производна погона имали су Лисице (III, 212), Пожега (III, 215) Доња Каменица (код Г. Милановца, III, 239), Блазнава (код Краљева, III, 249), Збојишница (Страгари, III, 256), Пеићи (код Бајине Баште, III, 296), Радуша (ужички крај, III, 307) и Дољанова (III, 352); три млина са шестомесечним раним циклусом налазили су се у месту Лисе (III, 218), Горњој Каменици (III, 245), Кљеновцу (III, 246), Страгарима (III, 262), Дракчићима (крај Ужица, III, 276) и Трнави (код Чачка, III, 390).

И знатно касније, страни заинтересовани европски путници налазили су у северозападној Србији велике турске воденице, на пример на Колубари ниже Ваљева, где се улива поток Градац.¹

Ваљавице (ваљарице) или ступе биле су воденице које су ваљале (пресовале) вуну и тукле уткани материјал, тако да су из њих излазила примитивна сукна (шајак), плаштови (склавине), ћебад и вунени покривачи разне намене, величине и дебљине, а из места ближе морским пристаништима извожена је и пресована вунна која се у медитеранској трговини XVI века називала „фелтре“. Ваљарица нема у попису 1476, што још не мора да значи да их стварно није било, јер су могле бити уписане као млинови. У попису 1516. нотирана су четири места — Рудник са три ступе, Јармазовец (код Тополе) са пет, Ужице са једном и Туше (у ужичком крају) са једном. Сва та насеља су имала и млинове за млевање житарица, а два поменуто села пописана су са 71 и 33 куће (I, 288, 288, 345, 351). Монтирање ваљавица је управо од средине друге декаде столећа узело маха, те је за једну деценију (до 1525) већ у 32 места било поменутих објеката. Без икакве је сумње да је прерада вуне у условима османлијске владавине од првих десетлећа XVI века била у значајном полету. Таква домаћа радиност у време домаћег феудализма није постојала. Такве воденице се 1525. срећу и у мањим местима, те просек насељености села са ступама износи равно 23 дома. То су била ипак места нешто већа од оних која су располагала само воденицом за жито. У десет наведених насеља уз ступу није

постојао обичан млин, а у добром делу места, нарочито западније, обично је постојала комбинација да уз млин за житарице који ради целе године постоји ваљавица која производи пола тога времена. Пореска дажбина за ваљарице била је иста као за обичан млин — 30 акчи за рад преко целе године и 15 аспри за шестомесечну делатност. У Семедражи (код Г. Милановца) било је у погону седам ваљавица током половине године (I, 446), у Горњој Грасовици шест са шестомесечним ходом (I, 370), у Коларици (код Г. Милановца) пет ступа од којих су две биле запуштене (I, 371), у Ужицу такође пет са полугодишњим радом (I, 485), у Злошпетици (Страгари) четири су производиле преко целе године (при чему у насељу није било других воденица) (I, 380), у Бошницима (код Крагујевца) три погона су била исправна а један запуштен (I, 381), у Страгарима су три ступе биле исправне а једна запуштена (I, 381). Запуштена ваљарица лежала је на води и у Лепенчину (I, 386).

Попис обављен само три године касније (1528) показује да је заустављена навалица са подизањем ступа. Тада је само 14 насеља имало на обухваћеном подручју поменуте објекте, а насеља су (изузимајући Ужице и Рудник) имала просечно 21,3 куће. Појава која би се могла означити као нова била је преоријентација погона у ваљавицама. У Отровину функционисала је воденица са три производна места која је радила пола године (II, 279). У Семедражи са седам ваљавица (1525) производња је преудешена у свега две са по два витла која су радила целе године (II, 323). У Бодожилу је тукла ступа која је плаћала порез за шестомесечни рад, али је имала три погона (II, 367). У Ужицу је инсталирана још једна ваљавица па их је укупно било шест са полугодишњим ходом (I, 323). Јармазовац је својих пет воденица за пресовање вуне свео на три (II, 235) као и Коларица (II, 247). Две ваљарице су већ биле запуштене (II, 296, 431). Увек је у месту са ступом постојао и млин за жито осим у два случаја, обично по истом систему да млин ради целе године а ваљавице пола тога времена.

У следећим деценијама рад ступа је минимизиран али и концентрисан. Попис извршен 1559/60. навео је ваљарице само у три места — у Јармазовцу, али са десет полугодишњих (уз четири обична млина) (III, 20), у Ужицу, са 25 полугодишњих (III, 52) и у Бодожилу са две које су радиле по шест месеци (III, 158). Ужице и Јармазовац постали су велики произвођачи ваљаних производа од вуне. Пописани пресек 1572. уписао је шест насеља са ваљавицама. У Ужицу су монтиране две нове полугодишње, тако да их је било

укупно 27 (III, 275), у селу Катужици на истоименој реци (Златибор) подигнута је једна шестомесечна ступа (III, 188), у месту Висока (код Ариља) радила су два таква агрегата (III, 190), у Јармазовцу производња је сведена на само један погон (III, 251), у Дрењку (пожешки крај) такође су уписана два таква објекта (III, 389), као и у Лопатници (код Краљева), где је радила једна полугодишња ступа (III, 429). Млинови за жито постојали су у свим поменутих местима и поново су стекли наглашени приоритет.

И касније су око Ужица и Мионице радиле воденице које су чак објединиле обе функције поточара — млеле су хлебно зрно и пресовале сукно; у Мионици такав објект баба Вишње познат је 1720. године.² Неки називи места чак у околини Шапца подсећају на рад ступа: једно се село звало Ваљевице.³

Самокови су користили водену снагу за дробљење гвоздене рудаче и у искивању метала. У Руднику је 1516. металургија почивала на раду 12 исправних и три запуштена објекта са тешким чекићима (I, 288). На локалитету Равне (код Рудника) тукао је један такав самоков, за који се (као и за ступу и обичан млин) није плаћао порез (I, 290). Коларица (код Г. Милановца) имала је три таква погона (I, 290), Горња Грасовица (можда код Г. Милановца) шест (I, 370). Нешто југоисточније, у селу Горњи Грабовац (код Кнића) служиле су три такве воденице, а једна је била запуштена (I, 289). Више пута помињан Јармазовац (код Тополе) располагао је са три таква запуштена објекта (I, 370). Док се у наведеним случајевима не помиње плаћање пореза, у попису после 1528. за два самокова у селу Сами Тахор (данас Таор у ваљевској општини) саопштено је да се по погону плаћа 150 акчи годишње; тамо су тада била два таква објекта (II, 253). Самокови су, дакле, плаћали пет пута више пореза него ваљавице и млинови за жито.

У самоковима је свакако радила раја која је зато била ослобођена одређених пореских терета. За једног хришћанина у Подградишту (вероватно у насељу испод града Островице) речено је да не даје харач, испенцу и ушур јер „служи у сврху производње железне руде“ (I, 292).

ЗАКЉУЧАК

Доласком Османлија у Србију, неколико деценија одржавано је постојеће редуцирано стање у погледу сеоских занатлија, млинара и занатлија у рударству. То је било земљорадничко друштво

се развијеним рударством, чији су главни представници били ковачи и млинару. Турски режим значио је тежак терет за ратаре, нарочито ванредним дажбинама, а тешкоће је стварало и стално гранично ратовање са Мађарима. Земљорадници су почели напуштати своја села и тумарати по планинама, претварајући се у сточаре или су бежали у Угарску. Боље су се одржали само сељаци око варошких насеља, тврђаза и рудника, односно и нешто дубље у Србији, на линији Западне Мораве. Са опадањем броја ратара и масовним насељавањем сточара који нису познавали занате, даље је редуцирана ранија привредна ситуација, карактеристична и за Подунавље и Средњу Европу. Са сточарима је наступила природна, затворена привреда, где су цивилизацијске израђевине произвођене у самом домаћинству, али на изразито ниском нивоу. С друге стране, са Турцима је настала и нагла урбанизација, тј. подизање варошица са великим бројем оријенталних заната који су имали искључиво локални, снабдевачки карактер. Натурализацијом руралне и локализацијом урбане привреде, уз пропадање рударства због ванекономског притиска Османлија, међутим, не нестају агенси робно-новчане привреде. Подстицаје за такву привреду Турци су затекли и само су их привремено зауставили, али већ почетком XVI века ти импулси се поново јављају, мада на измењеном терену. Дотад и на Балкану робно-новчана привреда проистицала је из рударства, ратарства и занатства. Са Турцима она се развија на основу производа сточарства (сирове или прерађене коже, восак а од друге половине XVI века нарочито вуна и прерађевине од ње — склавине, раша-шајак, кабанице, мешине па и мед). Форсиран извоз сточарских производа омогућили су страни трговци, у првом реду дубровачки а од краја XVI столећа и јеврејски, јерменски, грчки па и босански католици. У токовима такве робно-новчане привреде занатлије из муслиманских градова учествују само обрађеним кожом и делимично финализацијом вунених израђевина домаће привреде. Уместо ковача на селу су најмногобројнији мајстори постали млинару. Од друге деценије XVI века било је подстицаја да се средства улажу у млинарство, које са ваљевицама добија коњуктуран вид. У млинарство улазе и привилеговани власи, али само на кратко; једино су успели да слисте хаса-воденице. Уместо ранијих многобројних малих поточара, монтирају се и веће, са неколико жрвања и погона, чак и уз манастире. Тако се уместо ратарско-занатлијског у Србији током XVI века ствара сточарско-трговачко друштво, уз које се подиже све већи број муслиманских касаба, где се оријен-

тални занати брзо развијају, али више увођењем нових или ситњењем постојећих него већом или јевтинијом производњом. Круг производа тог занатства није велик и има локални карактер. Муслимански град представља свет сасвим одвојен од сточарског села, које град експлоатише преко освајачке отоманске државе помоћу пореза, ванредних дажбина, депресираних цена аграрних производа итд. Сточарски свет хришћана је преко страних трговаца везан са не само западном привредом него и са западном политиком. Турски државници су већ 20-их година XVI века увидели да им сточар измиче из руку и почели су да га ограничавају у његовим природним слободама, али у томе нису трајније успели. Сточар ће нешто касније постати и ратар, желећи да задржи свој релативно слободан статус. Кад то турска држава неће толерисати, настаће први устанци против султановог царства и каснија историја ће се више или мање око тога вртети. Занатлија ће на хришћанском селу све више нестајати, док ће у муслиманским касабама бити спутан еснафском организацијом коју ће у пуном смислу контролисати држава. Носилац борбе против туђе освајачко-бирокупатске власти неће бити град, већ самим тим што је у незнатном проценту и био хришћански, а муслимански град је био саставни део владавине гарнитуре; због тога се неће поставити ни питање градских аутономија, у чему на Западу најрадикалније учествују и занатлије; аутономија ће се касније створити виа факти, кад Царство буде зажмурило пред осиленим локалним величинама, ајанима. Сточарско друштво ће се социјално-политички испољавати само преко трговаца, у које ће ступати обогачени сточари. Тако су занатлије на нашем терену заобиђене у својим историјским перспективама снага из аграра.

НАПОМЕНЕ

I

1. О томе вид.: Б. Храбак, „Рудник под Штурцем и његова дубровачка насеобина“, Зборник радова Народног музеја, XV, Чачак, 1984, 5—60 и 75—82.
2. „Турски катастарски пописи неких подручја западане Србије XV и XVI век, приредио А. Аличић, т. I, Чачак 1984, 23—24. — Зарад скраћеног цитирања, у даљем тексту ће се у загради наводити том римским а страница арапским бројем.
3. Хисторијски архив у Дубровнику (у даљем тексту: HAD), Sent. sanc. XXV, 86—7 од 27. XI 1462.
4. HAD, Div. sanc. L, 54' од 20. VIII 1436.
5. Б. Храбак, Рудник под Штурцем, 65—7.
6. Б. Храбак, „Дубровчани у рударству и извозно-увозној трговини Косова 1455—1700“, Врањски гласник XVII (1984), 12.
7. Б. Храбак, „Ужичани у служби турске оружане силе у другој половини XVI века“, Ужички зборник XI (1982), 296.
8. Р. Самарџић, Сулејман и Роксолана, Београд, 1976, 73.
9. Е. Ковачевић, „Mühimme defteri“, Dokumenti o našim krajevima, Sarajevo, 1985, 74, № 119 (12. VIII 1565).
10. Д. Бојанић, „Турски закони и законски прописи из XV и XVI века за смедеревску, крушевачку и видинску област“, Београд, 1974, 87 (1574—95), 25 (1516).
11. Исто, 25.
12. Исто.
13. Б. Храбак, „Средњовековни рудник и трг Рудишта под Авалом“, Годишњак Музеја града Београда, III, Београд, 1956, 99—106.
14. „Турски извори за историју Београда“ приредио Х. Шабановић, Београд, 1964, 18.
15. К. Јиречек, „Историја Срба“, I, Београд, 1952, 415.
16. Турски извори за историју Београда, 111, 131, 430.
17. Исто, 5—7, 13—18, 23—4, 107—10, 121—2, 247—51, 417—8.
18. »Dva prva popisa zborničkog sandžaka (iz 1519. i 1533. godine)«, Sarajevo, 1986, 94 и 96.

II

1. Б. Храбак, „Трговачки град Ужице у ратним збивањима од средине 15. до краја 18. века“, Ужички зборник, VIII (1979), 7.
2. При поређењу консултован је рукопис докторске дисертације Б. Златар „Сарајево у XVI вијеку“, Сарајево, 1986, 14, 37, 74, 208—13. — Кад је реч о поређењу, треба рећи да је у науци већ констатовано (Е. Мушовић, „Становништво и исламски споменици Ужица у периоду турске власти“, Ужички зборник, XIV, 1985, 29) да је Б. Ђурђев површно, мање него стварно, избројао живаљ Ужица („Историја народа Југославије“, II, Београд, 1960, 93).
3. М. d'Ohsson, »Tableau général de l'Empire Ottoman«, VII, Paris, 336—42; Ст. Новаковић, „Турско царство пред српски устанак 1780—1804“, Београд, 1906, 119, 120.
4. О. L. Barkan, »Osmanlı İmparatorluğunda iskan ve kolonizasyon metodu olarak sürgünler«, İstanbul, Üniversitesi İktisad Fakültesi Mecmuası, c. 15, № 1—4. Вид. и: N. Filipović, Princ Musa i šejh Bedredin, Sarajevo, 1971, 293, bel. 340.
5. О. Зиројевић, „Турско војно уређење у Србији (1459—1683)“, Београд, 1974, 193—204, 148, 296.
6. Б. Храбак, „Ужичани у служби турске оружане силе у другој половини XVI века“, Ужички зборник, XI (1982), 296.
7. HAD, Div. not. CXXIX, 23 од 23. XI 1597.
8. HAD, Div. not. CLXX, 101'at од 6. V 1583.

9. HAD, Div. for. XI, 132'—7 од 6. XI 1602.
10. Д. Бојанић, „Турски закони“, 24 и 141.
11. Х. Иналдик, „Османско царство“, Београд, 1974, 218.
12. HAD, Div. not. СХХIX, 22' од 23. XII 1597.
13. HAD, Div. for. XIV, 120.
14. „Турски извори за историју Београда; Катастарски пописи Београда и околине 1476—1566“, приредио Х. Шабановић, Београд, 1964, 27. — Да би се скраћено цитирало, у даљем тексту ће се странице ове књиге наводити у основном тексту, у заградаи.
15. О. Зиројевић, „Турско војно уређење у Србији“, 196—7, 199—201, 203—4.
16. Fr. Babinger, »Hans Dernschwam's Tagebuch einer Reise nach Konstantinopel und Kleinasien (1553—1555)«, München—Leipzig, 1925, 261 и 263; М. Влаицац, „Из путописа Ханса Дерншвама 1553—55. године“, Братство, XXI, Београд, 1927, 46 и 47.
17. О. Зиројевић, „Цариградски друм од Београда до Софије (1459—1683)“, Зборник Историјског музеја Србије, VII, Београд, 1970, 125, 123.
18. В. Храбак, »Dubrovački privrednici u Smederevu u doba Osmanlija«, Anali Zavoda za povijesne znanosti istraživačkog centra JAZU u Dubrovniku, sv. XVII, Dubrovnik, 1979, 208—10.
19. Д. Бојанић, „Турски закони“, 53.
20. Д. Ј. Поповић, „Војводина у турско доба“, Војводина, I, Н. Сад; 1939; 297.
21. А. Ханџић, „Шабац и његова околина у XVI вијеку“, Шабац у прошлости, књ. I, Шабац, 1970, 121, 123, 132, 134—5, 139, 143, 146, 147.
22. Исто, 153—4, 160.

III

1. В. Храбак, »Seoske zanatlije na Kosovu i susednim oblastima sredinom XV stoleća«, Glasnik Muzeja Kosova, XI, Priština, 1972, 135—46; Д. Ковачевић—Којић, „Прилог проучавању занатства у Новом Брду и околини“, Зборник Филозофског факултета у Београду, VIII-2.
2. »Prva dva popisa zborničkog sandžaka«, 50, 52 и 177; 60, 74 и 130, 166—7, 66 и 131, 139.
3. I, 25, 32, 34, 34, 49, 51, 52, 53, 54, 56, 61, 65, 73, 75, 82, 89, 96, 101, 102; 108; 122, 131, 138, 140, 142, 144, 149, 156, 160, 162, 171, 182, 190, 192, 199, 206, 213, 214, 215, 216, 262.
4. Д. Бојанић, „Турски закони“, 50, 172, 30; 33; 38; 13; 28; Д. Војанић, »Jedan ranj kanun za vlahе Smedrevskog sandžaka«, Vesnik Vojnog muzeja XI—XII (1966), т. XVI — У селима у којима је стално произвођен ђумур, плаћен је порез; тако је било и у селу Бистрици, која је припадала Островици (I, 273, 1476). — Производња дрвеног угља за руднике била је врло велика. О томе говори пример Сребренице. Бац за ђумур за потребе Сребренице (1519) износио је годишње 16.000 акчи (8000 кола); пристојба, пак, коју је давало село у нахији Будимирци за паљење угља износила је само 350 аспри годишње (»Dva prva popisa«, 24, 26). Ако пристојба индицира десетак, вредност једне сеоске продукције износила би 3.500 аспри. Значи, готово пет села је требало да целе године ради на фабрикацији дрвеног угља да би се подмирила потреба само трошарине, док је вредност материјала на који је плаћен бац била још много већа.
5. F. Babinger, »Mehmed der Eroberer und seine Zeit«, München, 1953, 146.
6. М. Ј. Динић, „Грађа за историју Београда у средњем веку“, књ. II, Београд, 1958, 87.
7. А. Ивић, „Историја Срба у Угарској од пада Смедерева до сеобе Срба под Чарнојевићем (1459—1690)“, Загреб, 1914, 9—10; Б. Храбак, „Османлијска морнарица у поречју средњег Дунава (1428—1566)“, Годишњак града Београда, XXVI (1979), 19.

ЗАНАТИ У РУДНИКУ, УЖИЦУ И У НАСЕЉИМА СЕВЕРНЕ СРБИЈЕ ОД 1470. ДО 1600. ГОДИНЕ

8. G. Elezović, »Iz carigradskih turskih arhiva Mühimme defteri«, Beograd, 1951, str. 335, III—1199 (14. III 1566); Б. Храбак, „Београд као пристаниште и бродоградилште у XV, XVI и XVII веку“, Гласник града Београда, V (1958) 46.

9. G. Elezović, n. d, III—1315, str. 347 (1. IV 1566).

10. О Зиројевић, „Турско војно уређење“, 202.

IV.

1. Ј. Перетић, „Опис западне Србије и једног дела Босне“, Војни географски описи Србије од 1783. и 1784. год., Споменик СКА LXXXII, II разред 64, Београд 1936, 125.

2. Љ. Павловић, „Ужичка Црна Гора“, Насеља и порекло становништва, књ. XIX, Београд, 1925, 67.

3. »Dva prva popisa Zvorničkog sandžaka«, 172.

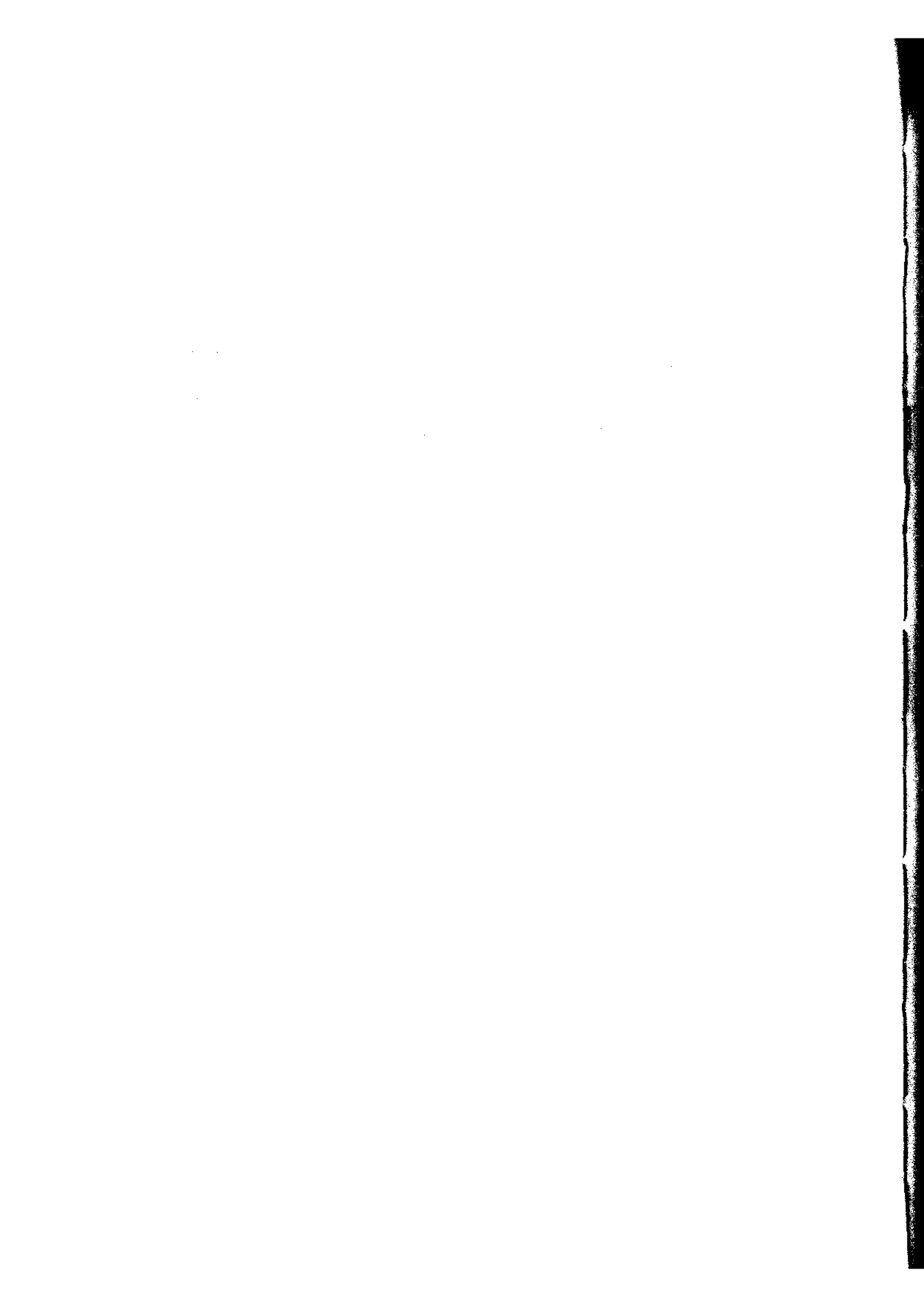

ДЕЛФИНА ДИЛПАРИЋ

**РУКОПИСНО ЧЕТВОРОЈЕВАНЂЕЉЕ МАНАСТИРА СВЕТЕ
ТРОЈИЦЕ КОД ПЉЕВАЉА**

У библиотеци цркве Св. Вазнесења у Чачку чува се, под бројем 115, рукописно Четворојеванђеље које је раније припадало манастиру Свете Тројице код Пљеваља.

Из једног записа на листи За у самој књизи сазнаје се да је Четворојеванђеље приложено у јануару 1839. године на престо Конзисторије Ужичке епархије са седиштем у Чачку. Запис је својом руком сачинио господин Прокопије, јеромонах херцеговачког манастира Свете Тројице код Пљеваља. Других записа у рукопису нема.

Четворојеванђеље је повезано у дрвене дашчице пресвучене смеђом кожом са утиснутим орнаментима. Величине је 32,5 x 22,2 x 7,5 цм. На ивици четврте стране корица причвршћена су два кожна кајиша, украшена са по једном цветном граном, а при врху тих кајиша су металне копче којима се рукопис затвара. На првој страни корица утиснут је крст са постољем, који се састоји од малих крстића оперважених цик-цак орнаментом, на чијим крацима је по једна цветна грана, као и у постољу. Крст је уоквирен са три концентрична правоугаоника, са четири цветне гране у угловима централног по-

ља. На четвртој страни корица поновљено је декоративно решење, с тим што је, уместо крста, додата још једна цветна грана, а на унутрашњим странама корица прилепљени су чисти листови без записа.

Две стотине и педесет три листа рукописа исписано је полууставним типом ћирилице српске рецензије, словима висине 5 мм у основним редовима и размаком између редова од 6мм, на хартији формата 30,3 x 21,5 цм и у формату текста 23,4 x 13,5 цм са 22 реда на пуним страницама. По стилској хомогености исписивања слова читавог текста Четворојеванђеља могло би се закључити да потиче од руке једног преписивача.

Драгоцени подаци за датовање рукописа садржани су на самој хартији. Само један тип воденог знака, љиљан у кругу са петокраком звездом изнад круга, који се често понавља, указује на то да је хартија набављена од једног произвођача из Италије, произведена између 1581. и 1592. године. Из тога се може закључити да рукопис није могао постати пре овог времена, а највероватније је завршен у току или непосредно иза овог интервала, дакле, у последњој декади XVI века.

Кватерниони су обележени на чистој маргини испод текста, у доњем десном углу, има их 33, али сви нису потпуни. По два листа недостају, првом, десетом и двадесетчетвртном, а пет листова тридесетрећем кватерниону. Рукопис је првобитно морао да има 264 листа, што значи да му недостаје 11 листова, који су припадали наведеним кватернионима. Није тешко претпоставити да је рукопис, после оштећења, био прекоричаван и вероватно су му још тада ти листови недостајали, што се види из његовог садашњег стања.

Код свих зачала нису наведене главе и стихови из Јеванђеља. Код јеванђелисте Матеје има 20 изостављања, код Марка 26, код Луке 21, а код јеванђелисте Јована 13. Осим тога, преписивач је понекад грешио и код навођења редних бројева у попису зачала.

Сва четири јеванђеља почињу орнаменталном заставицом, једним редом декоративних слова и преплетеним иницијалом. Неколико завршних редова сва четири јеванђеља, ради репрезентативнијег изгледа, писани су црвеним мастилом (Матеј — 4, Марко — 7, Лука — 9 и Јован — 3 реда).

Заставице су цртане црним мастилом и накнадно попуњаване црвеном бојом.

Испред почетка Јеванђеља по Матеју, на листу 4а је велика правоугаона заставица величине (11,6 x 15,8 цм). Реализована је уобичајеном траком сплетеном у магичну комбинацију кругова и квадра-

та, који чине правоугаоно поље заставице издужене по хоризонтали. Уз бочне ивице вертикално се протежу стубићи са расцветалим врховима и таласастим спољашњим вертикалама, а са горњих углова, повијени према средини, полазе изданци лозице.

Чињеница да су делимично колорисана поља, у овом случају само до једне трећине заставице, на први поглед указује на могућност да је аутор изненада прекинуо рад не наставивши га, али правилност обојене површине и пропорционалност бојених и белих површина откривају довршеност његове намере.

Иницијал К на почетку текста Јеванђеља по Матеју начињен од двоструке траке, која се на крацима слова расцветала, релативно је китњаст и у односу на три иницијала са почетка осталих трију јеванђеља, богатије је украшен. Као да је аутора, са одмицањем посла, напуштало стрпљење. Иницијал К (величине 6 x 4,5 цм), заузима висину од 5 редова текста и исцртан је црвеним мастилом.

На листу 72а почиње текст Јеванађеља по Марку. Изнад њега стоји уска, положена заставица, облика издуженог правоугаоника (8 x 14,5 цм) коју наткриљују изданци вреже повијене ка средишту, означеном једним кратким вертикалним преплетом.

Текст Јеванђеља по Марку почиње иницијалом З величине (3 x 5 цм) и заузима висину од девет редова.

Пад концентрације аутора овде је, међутим, надокнађен елегантношћу фигуре слова протегнутог уз ивицу текста. Сведеност и одсуство труда око преплета на срећан начин је ослободило руку мајстора, што је донело предност овом иницијалу у његовој графичкој атрактивности и естетском складу.

На почетку Јеванђеља по Луки, на листу 115а правоугаона је заставица величине 9 x 15,2 цм, хоризонтално постављена. Њени преплети и целокупна декоративна занимљивост су оскуднији у односу на остале заставице овог рукописа. И са њених углова избијају флорално орнаментисани продужеци, разбијајући монотонију једноличног тока једноставно преплетене траке.

Иницијал П, којим почиње текст, врло је скроман, на стаблима слова су два округла задебљања. Величине је 2 x 0,8 цм и заузима висину од два реда текста.

Испред Јеванђеља по Јовану, на листу 187а, постављена је заставица полукружног облика, која се састоји из крстастих, вишеструко преплетених осмица. Њен доњи распон износи 15,5 цм, висина 7 цм, а ширина лука 2 цм. Крајеви се завршавају стилизованим биљ-

ним мотивима. У полукругу заставице налазе се три реда текста, од којих је изразит први.

Необичност ове заставице, склад и чврстина њене форме, као и асоцијативна вредност која се везује за репрезентативност и симболику овенчаних прочеља и свечаних портала, најуспешнија је илуминација овог рукописа. Њоме је аутор показао склоност и способност да апстрактном формом искаже своје осећање лепоте, сигурност у графичистичкој предсатви тежње ка узвишеном.

Текст Јеванђеља по Јовану почиње скромним иницијалом В, величине 5 x 1,5 цм, који заузима висину од четири реда.

Поред наведених декоративних иницијала, у рукопису има иницијала једноставније израде. То су: иницијал В, који се јавља 56 пута; Р, који је забележен 26 пута, и иницијал П — само једном наведен.

На маргини горњег дела сваке странице, изнад текста, исписано је црвеним мастилом у скраћеној форми, име јеванђелисте.

На маргинама, у вертикали, исписана су црвеним мастилом зачала јеванђеља. Њима су бележени подаци у тексту када се чита поједино јеванђеље, а такође и њихов почетак.

Преписивач често употребљава надредно слово, у циљу економисања простором, а понекад и због естетског решења. Од свих надредних слова најчешће примењује слово д, на свакој страници, и по неколико пута. На пр: ВНОГР^А - list 50а, ТАКОЖЕ^А - list 50а.

Илустрације ради, у овом раду биће наведен само по један пример за свако надредно слово:

НЕПЦВТЬ^А - list 24-а, РАЕ^А - list 60-а, ДРГ^А - list 126-а, ИРΩ^А - list 835,
 ПОНЕСТЬ^А - list 130б, НЕ^А - list 26б, РГ^А - list 27б, ЗЕМН^А - list 31-а, КС^А - list 38б, СТРАЕ^А -
 list 124б, СЕГАНЕ^А - list 31а, ПРРКЪ^А - list 33а, СЕСТА^А - list 29б, ЦРТВІА^А - list 38а,
 ВРА^А - list 38а, ДРГЪІ^А - list 24а, БОГАТАСТА^А - list 79а, ЦБЛЕ^АННА^А - list 25б, ДОМАНДН^А -
 -list 24б, РАПТА^АХ^А - list 46а

Код мањег броја речи примењивао је чак и по два надредна слова, као што су: РАС^АЖАТЬІ^А - list 37б, ВДЖЕЛЪК^А - list 164а.

Код речи „око“ увек је стављао у прво слово о две тачке: ѢКО^А - list 149а, ѢЧІЮ^А - list 22а, ѢЧНА^А - list 30б.

У демонологији заступљена су најчешће грчка имена мрачних сила као што су: дијавол, легеон, мамон, сатана, велзевул.² Реч велзевул преписивач пише на разне начине, што значи да му није била

довољно јасна, чак на истој страни лист 1476, исписује ову реч на три различита начина.

Од свих страних речи присутних у овом рукопису, најчешће су грчке: алавастар — лист 1046, алектор — 1.63а, алој (алоин) — 1.236а, акрида — 1.726, арома — 1.236а, аромат — 1.1106, архисинагог — 816, архитриклин — 1.190а, афедрон — 1.876, ефендит — 1.2386, ефимеарија — 110а, игемои — 1.656, исмирна — 1.236а, јереј — 1.1456, легеон — 1.81а, леонтион — 1.2216, литостратон — 1.234а, нард — 1.2186, пистик — 1.1046, пира — 1.836, порфира — 1.162а, сандалија — 1.836, скинија — 1.1416, скорпија — 1.147а, спекулатор — 1.846, спира — 1.109а, стадиј — 1.2006, судар — 1.2366, тектон — 1.83а тимијан — 1.1156, титла — 1.2346, трапеза — 1.162а, хитон — 1.2346, хламида — 1.67а.

Латинске речи су многобројне, поготову у односу на речи из грчког језика заступљене у овом четворојеванђељу. То су: претор — 1.2326, виталница — 1.105а, кесар — 1.234а.³

Присутне су и речи из оријенталних језика: гавата, 1.234а, јеврејска реч која означава судницу, узвишено место где се суди, у овом четворојеванђељу означава камен на коме је седео Пилат за време суђења; Голгота, 1.2346, јеврејска реч, односи се на брежуљак Западног Јерусалима, где се вршила јустификација, кажњавање смрћу распињањем; кифа, 1.1896, сиријско-халдејска реч у значењу камен, у овом Четворојеванђељу односи се на апостола Петра; куш, 1.204а, јеврејска реч — шатор или сеница — тим именом зове се јеврејски празник који их је подсећао на излазак из Египта и лутање по Арабијској пустињи, када су живели под сеницама;⁴ левит, 1.1456, јеврејски свештеник, из племена Левијева, сина Јаковљева; левити су се бринули за вршење верских обреда; мана, 1.2016, јеврејска реч — бела зрна која су падала са дрвећа, а Јевреји их јели за време лутања по Арабијској пустињи, после изласка из Египта; месија, 1.189а, јеврејска реч значи — помазник, владар или свештеник који би помазивањем стекао право да буде вођа народа; пасха, 1.105а — од јеврејске речи песах значи прелаз, промена места — у време лутања седам дана су јели бесквасне хлебове, а свештеници су клали пасхално јагње у храму; рави, 1.237а, јеврејска реч, значи учитељ или наставник (ређе се јавља као равуни, што има исто значење, спомиње се само код јеванђелисте Јована); „Или, Или лама савактани“, јеврејска реч, 1.1096, значи „Боже, Боже што си ме оставио“ (То су речи које је Христос изговорио распет на крсту).

Занимљиво је да преписивач употребљава јеврејску реч „вар“, у значењу син, као на пр. варион — 1.38а, син Јонин, која се иначе ретко среће у нашим старим рукописима.

Код монетарно — нумизматичких термина најчешће је употребљавао грчку терминологију: асериј (асариј) — 1.24а, влагалиште — 1.152а, газофилакија — 1.208а, дидрахма — 1.40б, динар — 1.135а, драхма — 1.159а, златица кинсонаја — 1.51б, кесаревиј дан (царски данак) — 1.171б, кинсон — 1.40б, ковчежац (благајна) — 1.219а, кондрат — 1.102а, корван — 1.87а, лепта — 1.172а, лихва — 1.168б, манас (мина) — 1.168а, мед — 1.102а, меденица — 1.154а, пенежник (трговац) — 190б, пенез — 1.46а, скровиште неоскудно — 1.152а, скровиште хранилно — 1.102а, скровишноје хранилиште — 1.102а, среброљубац — 1.161б, сребрник — 1.105а, статир — 1.41а, талант — 1.59а, цета — 1.171б. Може се претпоставити да је то учинио свесно избегавајући турску монетарну терминологију у религиозној хришћанској књизи.

Да се приметити, што није редак случај у српским старим рукописима, да меша *с* и *ѣ*. У том погледу преписивач је понегде на истој страници на два начина исту реч белјежио. На страни 132а ДРѢВО, ДРѢВО на страни 80б ВѢТЬ, ВѢТАРЬ.

Нису ретки случајеви да у истој речи употребљава удвојена слова, најчешће слова *а* и *н*: БЛАЖНААХЪ СЕ-*list* 83а, ПИСАИНО-*list* 91б.

У лигатури је дао следеће комбинације: *А-У* (ЧѢУ-*list* 85а), *Ѣ-Р* (ПѢѢ-*list* 34б), *Л-У* (ЛѢ-*list* 174а), *Ѣ-Р* (ѢРНТЕ-*list* 89а)

За наш језички фонд овај рукопис има одређен значај. У њему је заступљен цео низ словенско — српских речи, које се више не употребљавају у нашем савременом говорном језику, али се неке од њих налазе код Хрвата и у Македонији.

Заборављене и напуштене речи, сачуване код Хрвата: осл — 1.155а, ремен — 1.122б, сатник — 1.132б, тат — 1.152б, тисућа — 1.200а, тисућник — 1.231б.

Код Словена у Македонији сачувана је реч печал — 1.228.

Уместо речи убрус — 1.168б заступљене у овом рукопису, у наш говорни језик увукао се турцизам пешкир (персијског порекла).

Речи власуља и власуљар, у рукопису су присутне као влас — 1.173б.

Реч вас — 1.140а, у значењу село, често је заступљена у топонимији Словеније.

Изведене речи као што су розга — 1.225б и метва — 1.149б још се увек могу чути у нашим планинским крајевима.

У Јесејевој лози (Лука, глава III, стих 23 — 38) број имена не слаже се са бројем имена у садашњим богослужбеним књигама, а постоји и разлика у њиховом редоследу и називима. У овом рукопису заступљено је 76 имена, а у званичним књигама има их 74.

Богородично име пише на два начина. Најчешће као Марија — 1.119а, а ређе као Марјам — 1.119б.

Код ословљавања Христа употребљене су три речи: наставник, учитељ и рави. Христос се најчешће ословљава са учитељ, много ређе са наставник и рави. Као учитељ, Христа су ословљавали неки човек из народа, један од књижевника, неки законик, један од оних који су га искушавали. Са речју наставниче обратили су му се ученик Петар и један лепрозни болесник. Јеврејска реч рави, која значи учитељ, у овом четворојеванђељу је заступљена у изворном облику.

Писар је добро био упознат са грчким језиком. Више пута употребљава за исти појам некад грчку, а понекад српску реч. На пример, реч алектор замењује са речју петао, реч акрида са старословенским пруг, евангелие са блага вест.

У овом рукопису нема изразитих русизама.

Код јеванђелисте Јована, тамо где се говори о хватању Христа, заступљена је ретка и занимљива реч Назореј — 1.231а. На Христово питање упућено групи оружаних лица „кога тражите?“, њему су одговорили „Исуса Назореја“ Назореји су били код Јевреја једна религиозна секта чијим је члановима било забрањено да пију вино, чак нису смели да једу грожђе од кога се вино прави, забрањено им је било шишање косе, избегавање свега што је нечисто, нарочито додир са лешом. Име су добили по граду Назарету. Пошто је Христос био из Назарета, није чудно да га понекад уместо Назарећанин називају Назореј. У овом случају, највероватније је да је реч Назореј употребљена из разлога непознавања чињеница о поменутој секти.

Једино код јеванђелисте Јована реч Јудеј, Јудејин и Јудејска земља написани су као Жидов, Жидовин и Жидовска земља, што указује на утицај Запада на изговарање и писање ове речи.

Код јеванђелиста Матеје и Марка текст изнад зачала и текст испод заставице разликују се од истог текста код јеванђелиста Луке и Јована. Реч Јеванђеље исписана изнад зачала код јеванђелиста Матеје и Марка, дата је испод заставице у српском преводу као *БЛАГОВѢСТЈИНѢ* Код Луке и Јована увек стоји само реч *ЕВѢЛІЕ* и изнад зачала и испод заставице.

Ауторова склоност ка уметничким решењима дошла је до изражаја на последњој страни претпоследњег листа: дао је као илустрацију у четири црвена квадрата исписан текст, који упућује кога дана и по коме гласу се читају апостоли и јеванђеља на јутрењи и литургији.

Споменичка вредност овог рукописног четворојеванђеља у зависности је од културних прилика времена у коме је настало и одражава однос према слојевитом наслеђу језика и писма, у коме се поједини елементи механички преносе и беживотно егзистирају као обесмишљени траг многих живих и динамичних промена које су се дешавале у српској ћирилици током неколико претходних векова. Његов аутор — преписивач, монах, у времену када се штампа афирмисала као техника која задовољава потребу за књигом и њеним умножавањем, био је свестан сопствене улоге у култури свог народа. Он обавља мукотрпан посао, чији се смисао исцрпљује пре свега у настављању монашке преписивачке праксе са свим њеним посебностима ритуалног и вредносног кодекса. С тим у вези је и недоследност у примени одређених облика језика и графије: мешање искуства рашке и босанске варијанте ћирилице — јер су оне биле помешане још пре преписивачког времена, двојако употребљавање знака **Ѧ** (као Е и као ЈЕ), несигурност у примени тврдог и меког знака, итд. Те чињенице су аргументација претпоставке о времену и месту настанка рукописа. Писан српском рецензијом црквено-словенског језика и редакцијом која у себи садржи локалне елементе језика источне Херцеговине, сам рукопис указује на крај XVI века као време настанка и на манастир св. Тројице пљеваљске као највероватније место из чије је скрипторије изашао. Архаични елементи у писму и језику одређују опште оквире овог касног рукописног споменика, који је у свему настојао да подражава свој знатно старији узор, не прихватајући нова искуства, нове ситуације и решења у њему савременом писму и језику.

У самом чину поклањања овог четворојеванђеља канцеларији Ужичке епархије у Чачку треба, поред осталог, видети и израз одушевљења и тежње да се на било који начин буде присутно у тек ослобођеној Србији. Монаси из неослобођених крајева са усхићењем су гледали на институције новоослобођене земље, па се с тога истиче у запису о поклону на страни За рукописа, да је поклон учињен не цркви св. Вазнесења већ епархијској канцеларији у Чачку.

НАПОМЕНЕ

1. С. М. Briquet, »Les Filigrans«, Leipzig 1923, sl. 7318, 7319.
2. Н. Толстој, „Неколико напомена о словенској демагогији“, „Расковник“, 31, Београд, 1982, 103—108.
3. Реч кесар је настала од имена Јулија Цезара (43. године пре Христа — 16. година после Христа) и ушла је у све европске језике у означавању владара или цара.
4. Подаци о том празнику и о тој речи налазе се у III књизи Мојсијевој, глава XXIII, стих 42—43.

ЛИТЕРАТУРА

1. М. Дивковић, „Латинско-хрватски рјечник“, Загреб, 1900.
2. С. Сенц, „Грчко-хрватски рјечник“, Загреб, 1910.
3. В. Карацић, „Нови завјет“, Биоград, 1914.
4. В. Михајловски, „Библијско-богословски речник“, Ниш, 1934.
5. С. Петковић, „Речник црквенословенскога језика“, Сремски Карловци, 1935.
6. Душанка Ранковић, „Овчарско-кабларско четворојеванђеље из збирке проф. Алексе Ивића“, Зборник за ликовне уметности, 1, Нови Сад, 1965, 107—115.
7. Мара Харисијадис, „Четворојеванђеље патријарха Пајсија“, ЗЛУ, 15, Нови Сад, 1979, 331—341.
8. С. Радојчић, „Старе српске минијатуре“, Београд, 1950, 56—59.
9. П. Ђорђевић, „Историја српске ћирилице“, Београд, 1971.
10. Вера Радосављевић, „Техника старог писма и минијатуре“, Београд, 1984.

LE TETRAÉVANGILE MANUSCRIT DU MONASTÈRE DE LA SAINTE-TRINITÉ PRÈS DE PLEVLJA

A la bibliothèque de l'église de l'Ascension à Čačak, on conserve, sous le numéro 115, le tétraévangile manuscrit qui avait appartenu autrefois au monastère de la Sainte-Trinité près de Plevlja.

Une inscription figurant au feuillet 1¹⁰ du livre nous apprend que ce tétraévangile fut présenté en janvier 1839 au trône du Consistoire de l'éparchie d'Užice, dont le siège était à Čačak, par Monsieur Procope, hiéromoine du monastère herzégovinien de la Sainte-Trinité, près de Plevlja.

Les deux-cents-cinquante-trois feuillets du manuscrit étaient écrits en cyrillique serbe de type demi-solennel. A en juger par l'homogénéité du style dans lequel étaient formés les caractères de tout le texte du Tétraévangile, on pourrait conclure qu'il est dû à la main d'un même copiste.

De précieuses données qui permettent de dater le manuscrit se trouvent dans le papier même de celui-ci. Un seul type de filigrane — un lys dans un cercle, surmonté d'une étoile à cinq branches et souvent répété — révèle que le papier était fourni par un producteur d'Italie et qu'il était fabriqué entre 1581, 1592; on peut en déduire que le manuscrit fut probablement achevé dans la dernière décennie du XVI^e siècle.

Tous les quatre évangiles commencent par un en-tête ornemental, par une ligne de caractères décoratifs et par une initiale entrelacée.

Les en-têtes sont dessinés à l'encre noire et colorés par la suite de rouge.

Les quaternions sont écrits dans la marge au-dessous du texte, dans le coin droit; il y en a 33, mais tous ne sont pas complets.

Les chapitres et les versets de l'Évangile ne sont pas indiqués partout. Dans l'Évangile selon Matthieu il y a 20 suppressions, dans celui selon Marc — 26, dans celui selon Luc — 21 et dans celui selon Jean — 13. En outre, le copiste a fait des erreurs aussi en marquant les nombres ordinaux.

Le nom de l'évangéliste est écrit à l'encre rouge en abrégé dans la marge supérieure de chaque page.

La tendance de l'auteur vers des solutions artistiques s'est manifestée sur l'avant-dernier feuillet qu'il a illustré de quatre carrés où il a inscrit les jours où il fallait lire les Actes des apôtres et les Évangiles aux matines et au cours de la liturgie.

La valeur de ce tétraévangile manuscrit en tant que monument est en fonction des circonstances culturelles de l'époque où il a été recopié et il reflète l'attitude du copiste à l'égard de l'héritage complexe en matière de langue et d'écriture où certains éléments sont mécaniquement transmis pour exister comme des traces pétrifiées des changements dynamiques qui s'étaient opérés dans le cyrillique serbe au cours des siècles précédents. Le copiste accomplit une tâche difficile dont le sens s'épuise avant tout dans la continuation de la méthode dont les moines se servaient pour copier les manuscrits et dans l'insistance sur toutes les caractéristiques imposées par le rituel établi. C'est de là que proviennent les diverses inconséquences dans l'application de certaines formes de la langue et de la graphie: confusion des expériences de la variante bosnienne du cyrillique et de la variante rascienne (du fait qu'on les confondait avant l'époque du copiste), emploi double du signe **ѣ** (comme é et comme ié), manque de sûreté dans l'application du signe de mouilluer etc.

Ce manuscrit appartient à un atelier de copistes qui fonctionnait dans le bassin du Lim, le plus probablement à celui du monastère de la Sainte-Trinité, près de Plevlja.

Ово Епископ
 Приставлено на престолоу Консисторіе
 Епархіе Чинке у Царку предвѣданке,
 одъ Кіуръ Прокотіа Св. Св. Троицкоу
 Монастыра, Новъ Кенъ у Херцеговини.
 мѣла Хрѣова 1839. мѣзѣ Септембаріа.



Сл. 1 Запис господина Прокопија, јеромонаха херцеговачког манастира Свете Троице код Пљеваља, из 1839.

Inscription due à Monsieur Prokope, iéromoine du monastère herzégovinien de la Sainte Trinite, pres de Pljevlja, et datant de 1839.

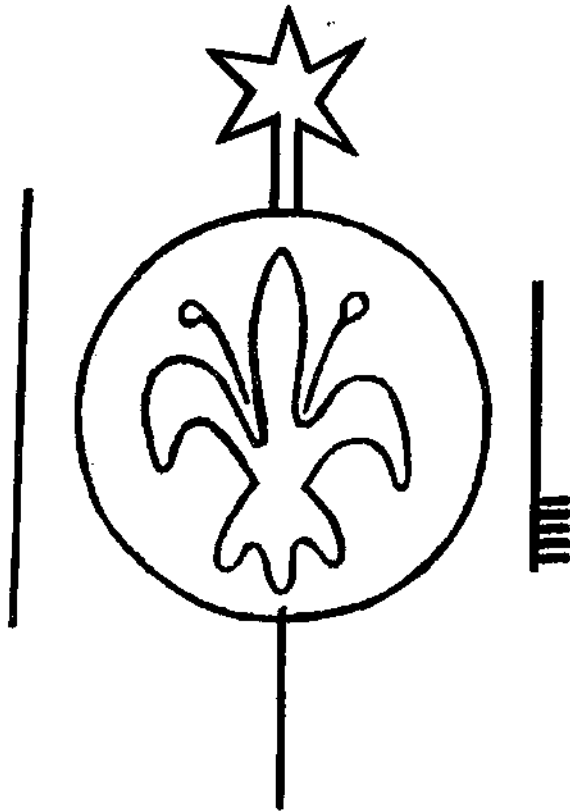

Сл. 2 Водени знак на хартији рукописног Четворојеванђеља манастира Свете Троице код Пљеваља

Filigrane sur le papier du Tétraévangile manuscrit du monastère de la Sainte Trinite, près de Pljevlja



Ст. 3 Четворојевангелъе Свєте Троице код Пльєваля,
 заставница испод Јевангелъа по Матеји
 Tétravangile du monastère de la Sainte Trinité, en-tête de l'Évan-
 gile selon Matthieu

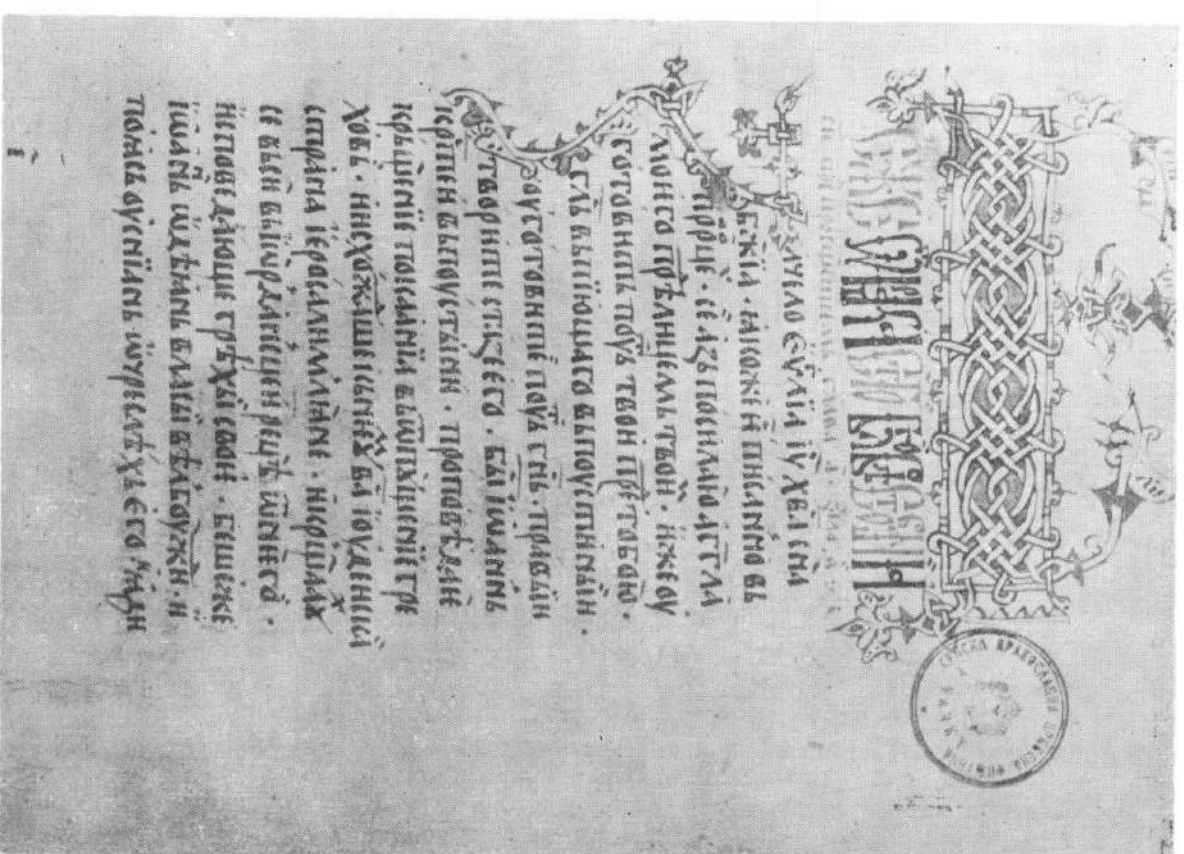

Ст. 4 Четворојевангелъе Свєте Троице код Пльєваля,
 заставница испод Јевангелъа по Марку
 Tétravangile du monastère de la Sainte Trinité, en-tête de l'Évan-
 gile selon Marc

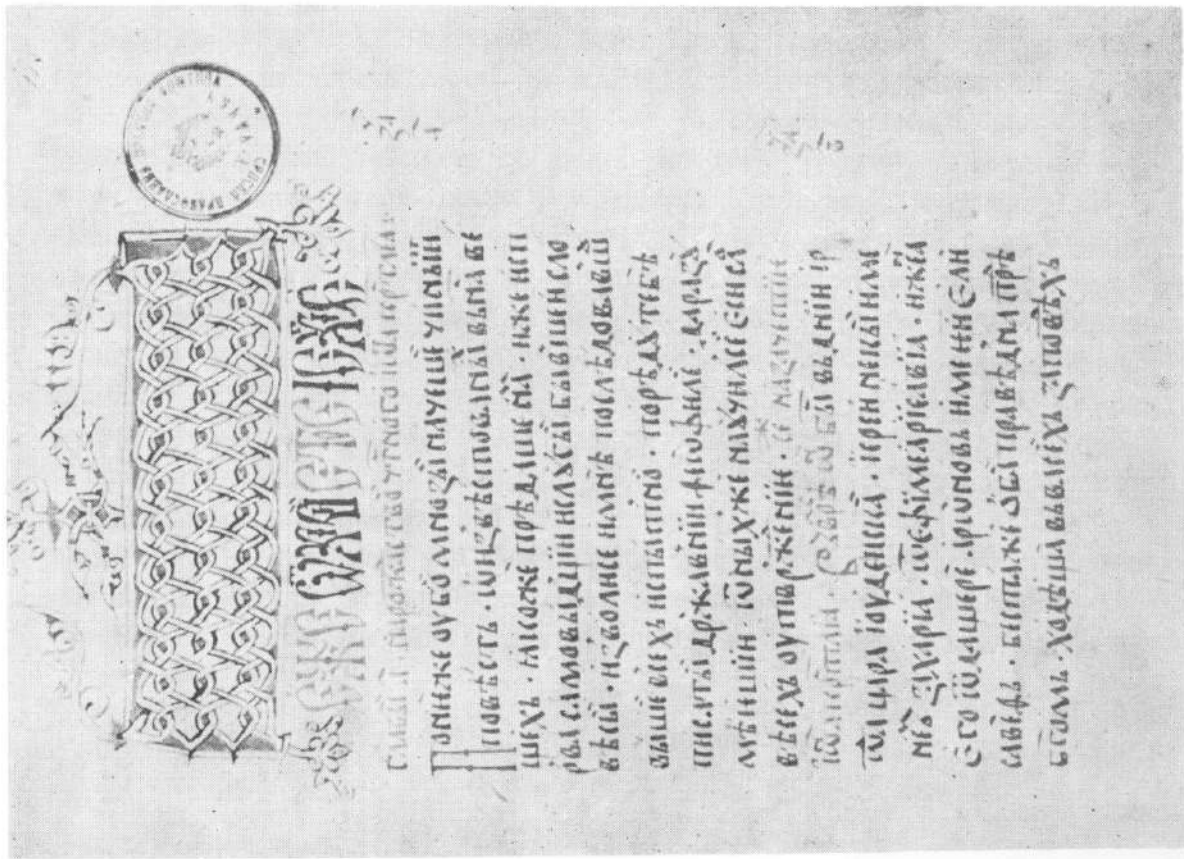

Сл. 5 Четворојевањелѣ Свете Троице код Плевала, заставица испод Јеванђела по Луки Tétrévangile du monastère de la Sainte Trinite, en-tête de l'Evan-gile selon Luc

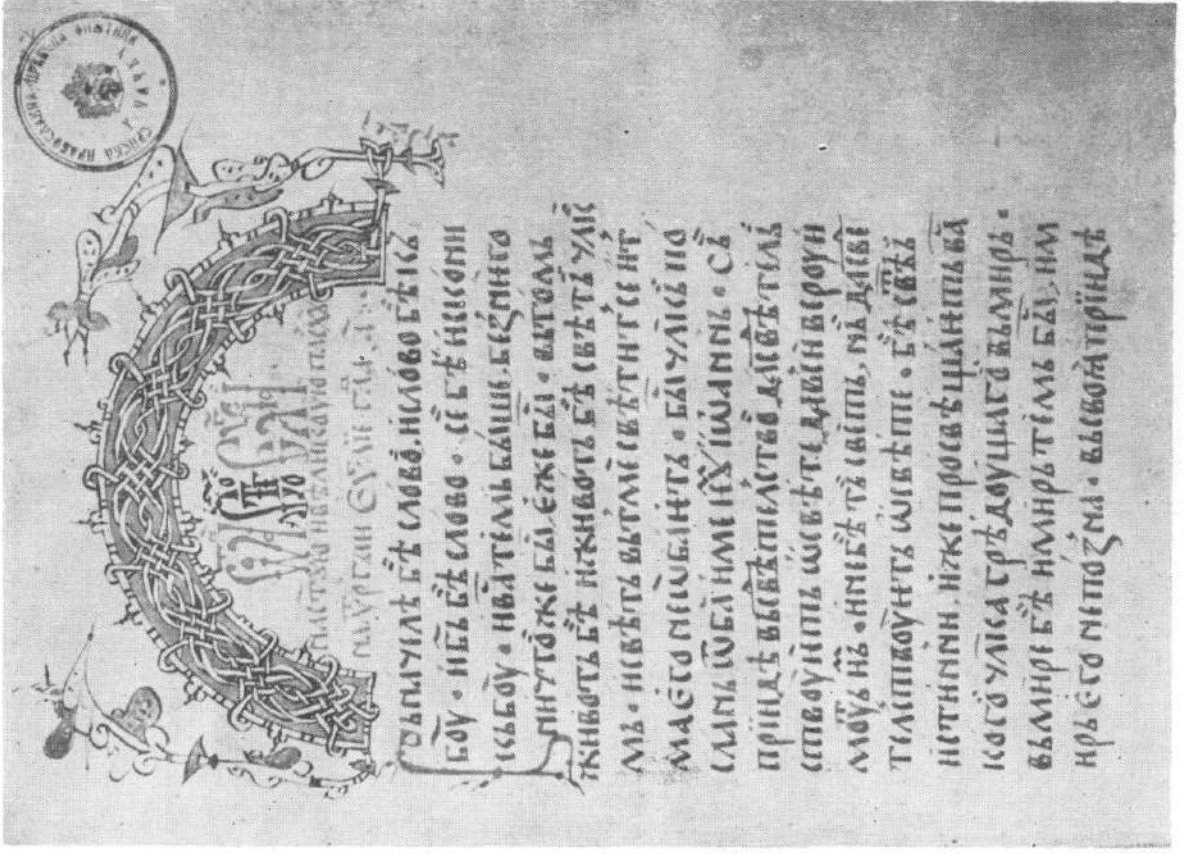

Сл. 6 Четворојевањелѣ Свете Троице код Плевала, заставица испод Јеванђела по Јовану Tétrévangile du monastère de la Sainte Trinite, en-tête de l'Evan-gile selon Jean

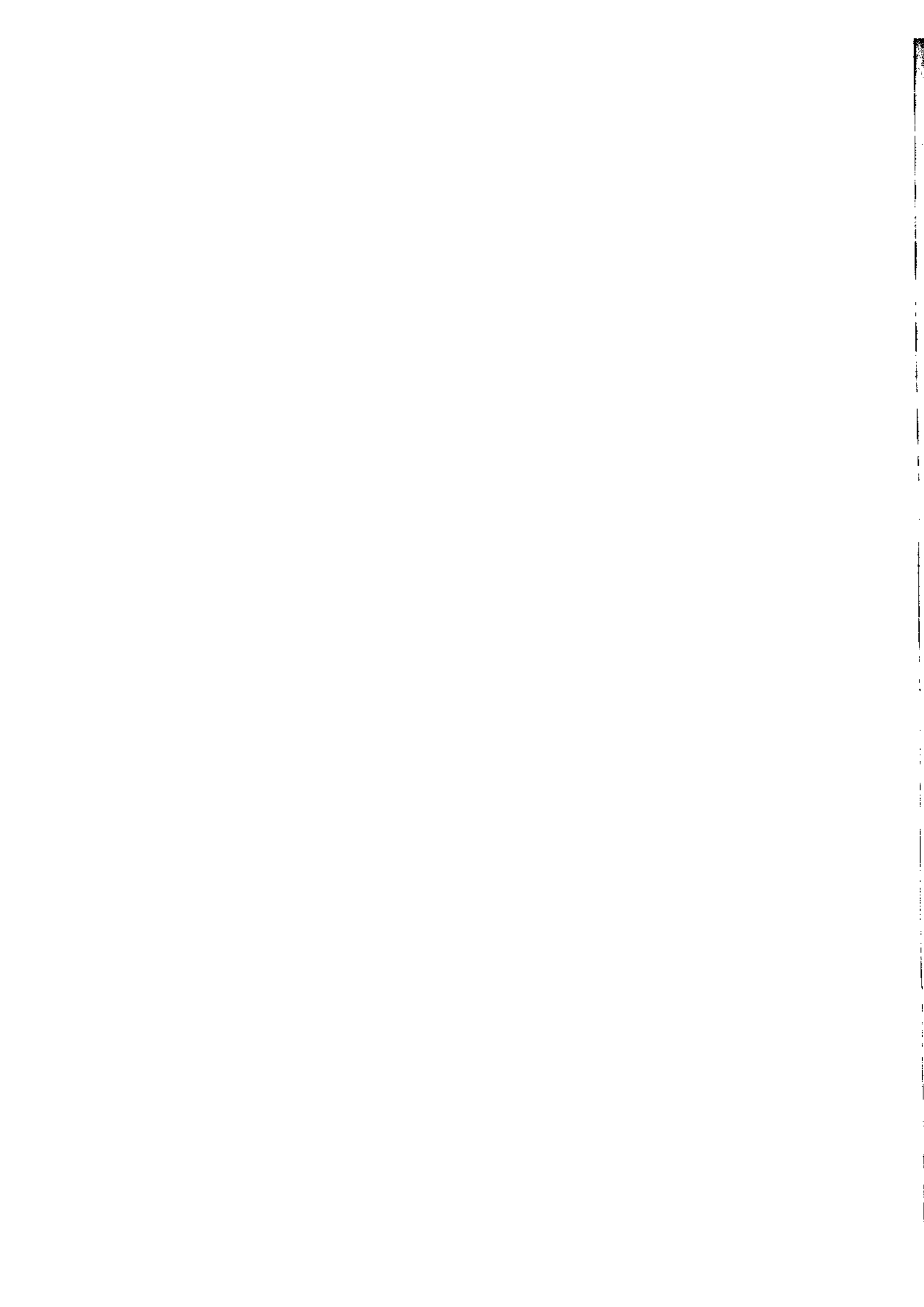

КОВИЉКА ЛЕТИЋ

ШКОЛЕ У ЉУБИЋКИМ СЕЛИМА ОД 1842. ДО 1912. ГОДИНЕ

При крају прве владе кнеза Милоша Обреновића (1839) у рудничком округу, који је имао преко 6.000 пореских глава, радиле су четири школе: у Брусници, Љутовници, Блазнави и Моравцима. Прибројиће им се, коју годину касније, цветачка, миоковачка, бољковачка и брезничка школа. Било их је, дакле, осам. И све су, сем брусничке, убрзо престале да раде, јер није уведен прирез за њихово издржавање и за плату учитељима. Тај школски прирез, скупљан од народа по рудничком округу два пута годишње (као и „правитељствени данак“) чувао се „при начелничеству у посебној каси“. Осим њега школе нису имале никакав други фонд за своје издржавање. А према начину издржавања дељене су на: окружне (издржаване окружним прирезом), среске (издржаване среским прирезом), црквеноопштинске (издржаване прирезом црквених општина) и приватне (које су издржавали ђачки родитељи). Скоро све су грађене у близини цркава, „испред очију и с пута Турцима“, то јест по склонитим местима ван села, па су ђаци морали подоста да пешаче. Неки, чије су куће и села била превише далеко, у школи су ноћивали. У првом разреду главна књига била је буквар, а у другом

часловац, па су стога прваци називали букварцима, а другаци часловцима.

Школе су називане именима места у којима су осниване. Тако су именоване и школске општине, које су сачињавала села одакле су деца похађала наставу. Као што је министар просвете и црквених послова одобравао оснивање школе, тако је одређивао и круг села која су сачињавала једну школску општину. Школска општина се ретко кад поклапала с политичком општином. Тако је, рецимо, миоковачка школска општина обухватала више села која нису припадала миоковачкој политичкој општини. Неке школске општине (цветачка и карадашка) имале су у своме саставу и села из других срезова (жичког и пожешког), иначе, руднички округ чинили су срезови: моравски, качерски и црногорски (касније таковски). Моравски, који је био највећи, имао је 3.000 пореских глава, половином XIX века само три школе. У наредне две деценије биће отворене још четири, од којих ће једна, после десет година рада, бити затворена. Овај срез је средином осамдесетих година назван љубићким. Ова промена назива најуже је повезана са проширењем прељинске школске општине, у чији састав су почетком 1885. године ушла села: Коњевићи, Љубић, Балуга и Ракова, која су, као и Прељина, припадала истој политичкој општини — љубићкој. У љубићком школском срезу није више било школских општина које су у свом саставу имале села из других срезова. Међутим, број школских општина ће се повећавати како се буде повећавао број школа. Јер село које сагради школску зграду иступа из старе школске општине и формира нову. Које су све школске општине биле у љубићком срезу, видеће се на наредним страницама, па их, стога, нећемо набрајати.

ШКОЛА У МИОКОВЦИМА

У миоковачкој школи, која се налазила код цркве, одржан је 6. јула 1842. године испит. На списку испитаних ученика били су од буквараца: Милан Милетић (из Љубића, успех добар), Радисав Петровић (из Пријевора, успех приличан), Јован Петровић (из Пријевора, успех приличан), Паун Антонијевић (из Љубића, успех добар), Гаврило Марковић (из Горевнице, успех добар), Вујо Пауновић (из Горевнице, успех приличан), Милан Спасојевић (из Дучаловића, успех приличан) и Јован Еренчић (из Љубића, успех добар). Од часловаца: Велисав Миковић (из Пријевора, успех добар), Димитрије

Ђуковић (из Дренове, успех добар) и Веселин Јовановић (из Миоковаца, успех добар). Учитељ им је био Гаврил Поповић из Ариља, који је завршио нормалну (основну) школу и богословске науке. Иако почетник, постигао је са свим ђацима леп успех. Пошто сиромашна миоковачка општина није била у могућности да га издржава нити да школу, веома запуштену, одржава (оправке су је „на велики трошак стављале“), ова школа је после октобра 1843. године прешла у приватну. Преузео ју је срески старешина, који је учитељу Поповићу, за даље учитељевање, плаћао према њиховој погодби, што сазнајемо из списка грађанских и сеоских училишта у западном делу Кнежевине Србије за школску 1844/45. годину који је сачинио Петар Радовановић, управитељ ових школа. Срески старешина, коме су родитељи ученика миоковачке школе плаћали школарину, није учитељу Поповићу дао плату за јули и август, кад су деца распуштена, због чега се Поповић у септембру 1844. жалио Попечитељству просвештенија. „То што ме не исплати за мене сиромаша је велика штета и то не могу прегорети“,¹ писао је учитељ и тражио од Попечитељства просвештенија (и добио) премештај у своје родно Ариље. Од тада школа у Миоковцима није радила до 1855. године, када је за новог миоковачког учитеља постављен Живко Радаковић из Трудеља, који је завршио два разреда гимназије и два богословије. Наставу ће, по одобрењу Попечитељства просвештенија, изводити у згради миоковачког примиритељног суда — док се подигне нова школа. Као и други учитељи у моравском срезу, имао је плату 72 талира годишње, бесплатан стан и огрев. Показао је добре учитељске способности и добро владање.

Из извештаја начелника рудничког округа Попечитељству просвештенија сазнаје се да су 1858. године зграду миоковачке школе, за 12 месеци, изградиле миоковачка, пријеворска, милићевачка и љубићка општина из приреза. Била је од тврдог материјала, по прописаном плану. Налазила се крај саме реке Чемернице и имала је две учионице (у којима је могло да учи 60 до 80 ученика), две простране собе за преноћиште ученицима из удаљенијих села, две собе за учитеља и два ћилера.

Из извештаја учитеља Радаковића за школску 1870/71. годину сазнајемо да је у првом разреду било 38 ученика, другом 13 и трећем 10. Сем тројице, који су се због болести исписали, остали су уредно похађали наставу и „са свим школским потребама били снабдевени“. Радаковић је 25 година учитељевао у Миоковцима. Имао је само један једногодишњи прекид (преместио се у чачанску основну

школу), током којег га је замењивао Грујица Павловић из Винче (срез врачарски), који је завршио четири разреда богословије. Када се, по одобрењу министра просвете и црквених дела, вратио у Винчу да би био на помоћи својим сиромашним родитељима, Радаковић је дошао на његово место и био, после годину, због слабог рада, премештен у шутачку школу, из које ће после две године отићи у пензију, чији ће износ бити 965 динара и десет пара.

Од 1881. године учитељ у Миоковцима био је Милета Станојевић, Ужичанин, у чијем извештају о стању школе школске 1881/82. године видимо да зграда није поправљена, да 10—14 ученика који ноћивају у школи не могу, услед несташице огрева, да „зготове јело“. „Кад видим“, каже учитељ, „како се овде деца муче ја онда и заборавим на моје муке у овом потоку“.⁴ Од школских ствари недостајали су: чабар за воду, четка за пајање зидова, тавана и патоса, гвоздена чистилица пред улазним вратима за чишћење блата са обуће, ватраљ' машице, три мале (Европе, Србије са 21 округом и рудничког округа), Шрајберове слике, планинглоб, рачунаљка, сунђер, мастило, хартија, перо, мастионица и пескаионица. За све ово покупљен је од народа прирез и предат старатељу школе, који је новац употребио за куповину сувих шљива, којима је, уз старатељство, трговао. Због свега овог, као и због рђавог односа власти према школи и њему, Станојевић се, након две године, по одобрењу министра, преместио у Ужице, а на његово место дошао је други Ужичанин, Глигорије Јовановић, који ће, после годину дана, бити премештен у Каран (ужички), па ће школа бити без учитеља док не дође, 1886. године, мајдански учитељ Јеротије Вујић. Овај учитељ је пет година учитељавао у Босни (округ бељински), одакле је, почетком устанка 1875. године, пребегао у Србију. У Миоковцима је сам учио преко 80 ученика, колико их беше у сва четири разреда. Међутим, због смицалица које му је правио председник општине, морао је да се премести у Вичу, срез драгачевски. Наследиће га, у Миоковцима, Љубомир Протић, чији извештај казује да ученици, који станују преко „безмостне“ Чемернице, услед „водоплава“ у марту 1888. године, нису могли десет дана да долазе у школу.

Пошто је број ученика непрестано повећаван, у септембру 1890. године министар просвете и црквених послова одобрио је да се формирају два одељења и поставе два учитеља. Новопостављена учитељица, Милева Ђорђевић, учила је у једној учионици I и II разред, а Панта Лазаревић, управитељ школе, у другој учионици, III и IV разред. Лазаревићу је, према извештју А. Станојевића, над-

зорника школа за руднички округ школске 1889/90. године, недостајала педагошка вештина, због чега је премештен из ове школе (не знамо где), а на његово место доведен Бранислав Обрадовић, који ће извести министра: да је школа у жалосном стању (кров прокишњава, врата и прозори полупани, патос у стану пређашњег учитеља испроваљиван), да је табла, због дуге упоребе, постала неупотребљива, да нема креде и сунђера. Овај учитељ ће повратити ред у школи. Из његовог извештаја за школску 1891/92. годину видимо да су у I разреду била 42 ученика, у другом 45, у трећем 25 и у четвртом 10 и да ученици нису најуредније долазили у школу. Њихова бројност била је толика да су формирана три одељења и постављена три учитеља: Савко Филиповић, управитељ школе, Милица Филиповић и Драга Војиновић. Годину касније отворена је и продужна школа, која је радила четвртком, недељом и „светачним“ данима. Настава је била обавезна. За ученице је уведено и учење женског ручног рада. Недељом и о свецима је, после присуства служби у цркви, тумачено Јеванђеље. Ученици су певали светосавске и црквене песме.

Надаље, у полугодишњем извештају о стању школа у рудничком округу школске 1904/1905. читамо да су у Миоковцима, потом, учитељевали: Милорад Вујовић (учитељ III и IV разреда, завршио је учитељску школу), Мирослава Вујовић (учитељица II разреда, завршила је шест разреда гимназије и положила учитељски испит) и Драга Војиновић (учитељица I разреда, завршила је вишу женску школу). Те школске године у првом разреду било је 30 ученика, у другом 64, у трећем 47 и у четвртом 46. Школа није имала учионицу за четврто одељење, па су I и IV разред били заједно. Полудневна настава није могла да се држи, јер су ученици долазили из десетак удаљених села.

Срески лекар Нешковић нашао је 21. фебруара 1908. године да један ученик из Трбушана болује од шарлаха, због чега су ученици распуштени на месец дана — да би се болест сузбила. Управитељ школе, Милосав Шолајић, те године, 7. октобра, поднео је извештај о броју ученика који редовно походе наставу:

разред	број уписаних ученика	број ученика који редовно долази	одељење
I	60	48	прво
II	51	48	друго
III	37	22	
IV	34	22	треће

Шолајић моли министра да примора горевничку, милићевачку и пријеворску општину да предају школи прирез како школа, пошто јој недостају најнужније школске ствари, не би прекинула рад. Затим Шолајић (3. септембра 1910) извештава окружни школски одбор у Горњем Милановцу да је потребно, будући да се број ученика попео на 200, установити и четврто одељење, које ће бити отворено 5. јануара наредне године и биће смештено у згради општинске суднице, а за учитељицу овог одељења (I разред) биће постављена Живка Димитријевић. Учитељица другог разреда била је Ранка Јанковић. Трећи и четврти разред су учили Алекса Јанковић и Бранислав Обрадовић.

ШКОЛА У БРЕСНИЦИ

Из извештаја Милована Спасића, управитеља основних школа у западном делу Кнежевине Србије, о стању школа крајем школске 1849/50. године сазнајемо да је школа у Бресници (округ руднички, срез моравски) почела да ради 1846. године, да је зграда добра, али неоправљена, да нема градину.⁵ У првом разреду било је 15 ученика, у другом 13. Успех им је био добар, а учитељ — Стеван Павловић, који ће се запопити, а замениће га Димитрије Михаиловић, кога ће, после три године, наследити (Михаиловић је премештен у неку другу школу) Матија Мартић, Книћанин (срез гужански, свршени богослов, чије ће се учитељске способности показати добре, а „владање прилично“. Од средског старешине примаће 100 талира годишње плате и имаће бесплатан стан и огрев. У Мартићевом извештају за мај, јуни и јули 1858. године видимо: да је школа поправљена, али није окречена у току школских ферија, да су прозорска окна облепљена хартијом, да су подови поциглани, да учионице (које беху простране и друге собе немају гвоздених пећи, да у сва три разреда (I, II, III) има 39 ученика, „који су снабдевени књигама“ и уредно долазе у школу, да је један ученик умро од врућице, јер родитељи, због сиро-

тиње, нису могли да га одведу лекару и да школа нема послужитеља. Учитеља Мартића тужио је министру просвете бреснички свештеник Стефан Поповић — да одлази у кафану, да закашњава на црквену молитву и да њега омаловажава. Мартић одговора министру да узрок омразе није у свештениковим наводима, него што не дозвољава ученицима да за време часова раде свештеникове „кућно-њивске послове“. Премда су свештеникови наводи били нетачни а Мартићеви тачни, Мартић је, иако уредан и добро оцењен предавач, премештен (не знамо где), а на његово место је, почетком 1859. године, постављен Милија Атанасијевић (родом из Ариља, завршио економску школу у Топчидеру). У Бресници је остао само једну годину.

Почетком 1859/60. године број ученика у Бресници знатно се смањио (у првом разреду два, другом осам и трећем два). Школа беше непоправљена, без табле, креде, столице... Од септембра 1860. учитељ у Бресници био је Живојин Савић, родом из Аранђеловца, свршени богослов, добар педагог, који ће, после две године, добити премештај у Тополу, где је било упражњено учитељско место. Наследиће га његов презимењак из Ивањице Петар Савић, који је завршио три разреда гимназије и три богословије у Београду. Пет година он ће врло добро радити и врло добро се понашати, а потом се запопити. Нови бреснички учитељ постаће привремено Коста Станишић из Бечња (завршио четири разреда гимназије у Крагујевцу и три богословије у Београду). За време његовог учитељовања школу ће посетити секретар Министарства просвете и написати у свом извештају: да зграда прокишњава, да су капци на прозорима поодваљивани, да је патос у учионици и гонгу (ходнику) изривен, да се готови јело пред учионицом у којој је, због тога, несносна врућина. Прочитавши овај извештај, министар просвете је препоручио начелнику рудничког округа да нареди бресничкој општини да зграду прекрије, уради прозорске капке, постави патос и сагради посебну зграду за готовљење јела ученицима. Не знамо је ли ово урађено, али знамо да је Станишић био у немилости код бресничког свештеника и општинске власти, који писаху за њега министру: да је пијаница, да је отерао послужитеља и да туче ђаке. На министров захтев начелство рудничког округа проверило је ово и министра обавестило да учитељ није крив. Да не би трпео даља малтретирања од свештеника и општинара, Станишић се у августу 1869. запопио, а бреснички учитељ постао је Вељко Драшковић из Цветака који ће — видимо то из извештаја ревизора за 1870. годину — радити у веома тешким условима. Јер, школска зграда беше ниска, тесна и влажна, што је

угрожавало здравље ученика и учитеља. Учитељ се, после неког времена, разболео, па је замолио министра просвете и црквених дела за одсуство ради лечења. Министар га је преместио у његово родно место Цветке, а начелнику рудничког округа поручио да што пре бресничкој општини достави, као неодложну потребу, градњу нове школске зграде. Међутим, општина не имађаше пара, па ће и Драшковићев наследник Недељко Симеуновић боравити и радити у овако „неусловној“ школи, у којој ће 28. јануара 1874. године бити одржан испит. На испиту, којем ће присуствовати два свештеника, кмет и ђачки родитељи, показаће се да је „први разред почело 29 а завршило 28 ученика, други разред почело 4 и завршило 4 и трећи разред почело 7 и завршило 7“.⁶ Симеуновић ће се, потом, засвештениити, па школа неће радити 12 месеци, а у септембру 1875. године доћи ће за учитеља Чедомиљ Мајсторовић, родом из Качулица (трнавски срез, чачански округ). Завршио је четири разреда гимназије у Крагујевцу и богословију у Београду. Учитељеваће две године. Потом ће се у Бресници заучитељити Симо Аћимовић, који је завршио учитељску школу (први учитељ овог места са завршеном учитељском школом) и који је, након годину дана, молио за премештај у Београд да би могао напредовати у науци. Јер, такав напредак је, будући да је саобраћај од Бреснице до Београда „ствар толико мучна“, скоро немогућ. Ако не може добити Београд — тражио је — нека га министар премести у Смедерево, које је ближе Београду, или у Крушевац, који је, такође, важно просветно место. Међутим, министар ће га преместити у Грачац (карановачки срез, а чачанског учитеља Гавру Перовића — у Бресницу. Пошто ће Перовић у току школске 1880/81. године постићи слаб успех, министар ће га казнити укором и саопштити му, да ће, уколико и наредне године покаже слаб успех, бити отпуштен из учитељске службе. Наредне године (1882) министар је донео одлуку о затварању школе, јер је зграда сувише трошна и „рабатна“, па је у њој опасно надаље радити.⁷ Пошто бресничка општина не беше у стању да скупи 3.000 динара, колико је потребно за грађење нове зграде, Бресничани су купили кућу од мештанина Ђорђа Станковића — да у њој отворе школу, док нову зграду подигну. Али, ту се могао сместити само I и II разред, па су од куповине одустали и одлучили да на постојећој згради изврше поправке које предложи окружни инжењер. Оправљена стара школска зграда је у лето 1887. поново примила ученике. Почетком девете деценије биће у њој преко 100 ученика, учитељи — брачни пар Акшамовић, Даница (која је завршила вишу женску школу) и Лазар (свршени

учитељ), који ће бити и управитељ школе. Када је школу 1899. године посетио Марко Катанић, генерал у пензији, родом из села Бечња, и видео да је зграда у очајном стању и да се ученици гуше у тескобним учионицима, обећао је да ће о свом трошку подићи под условом (који је прихваћен): да ће Бресница и Бечањ здруже у једну политичку и школску општину. Школа је саграђена за четири месеца у близини цркве, са горње стране пута Чачак — Крагујевац. Била је то једна од најлепших школских зграда у тадашњој Србији. Освећена је 22. октобра 1901. године у присуству много народа. После уводних беседа управитеља Акшамовића и месног свештеника, беседио је генерал. „Не заборавите“, рекао је, „да сте Рудничани, да сте потомци славних рудничких војвода, див-јунака и ваших предака Раке Левајца, Јована Курсуле, Лазара Мутапа, Милића Дринчића, Арсенија Ломе, Танаска Рајића, Николе Луњевице и других, и никад не заборавите да вас прати дух књаза Милоша који је 1815. у Такову развио заставу ослобођења српства и те године синула победа на Љубићу са падом Ђаја паше“.⁸

Школске 1904/1905. у бресничкој школи било је 113 ученика, а школске 1907/1908. године број ученика се повећао на 168, због чега је постављен трећи учитељ, Милорад С. Ђурић, са завршеном учитељском школом.

Школске 1912/1913. године распоред разреда био је овакав: I и II, са 58 ученика, учио је Милорад С. Ђурић, II₂ и III разред, са 58 ученика, учио је Андрија Дрињаковић и IV разред, са 58 ученика — управитељ школе Лазар Б. Акшамовић.

ШКОЛА У БРЂАНИМА

Петар Радовановић, управитељ свих школа западне половине Србије, извештавајући министра о стању грађанских и сеоских школа у рудничком округу школске 1844/45. године, напомиње: „да Брђани намеравају почетком јесени отворити школу те да им се стога пошаље учитељ којег ће издржавати срез“.⁹ Министар ће им послати Јована Минића, богослова, који ће се у другом полугодишту засвештеничити. Школа ће се налазити на путу из Бреснице у Чачак. Неће бити код цркве (што је било у Србији готово обавезно), јер Брђани не имаћаху цркву (због чега ће школа бити касније премештена у Мојсиње). Отварање школе било је одобрено вероватно због тога што су Брђани били среско место. У другом полугодишту школске 1845.

46. овде ће учитељевати Игњат Раић, дотадашњи учитељ у Грошници. Рођен у Великом Бечкерек у Банату, завршио основно српско и немачко училиште, четрдесетогодишњак, ожењен, Раић је учитељевао 18 година којегде добро се владајући и показујући слабе учитељске способности. Ове школске године у школу су уписана 24 ученика, чији успех беше „приличан“ (одличан).

Из извештаја Милована Спасића, управитеља школа западног дела Србије, о стању школа крајем школске 1849/50. године, обавештавамо се да је у моравском срезу, осим школе у Брђанима, радила школа у Цветкама и Бресници. Све три издржавао је округ. Школска зграда у Брђанима била је сасвим неоправљена, без градине (двориште са баштом), а ученика — у првом „течају“ (разреду) 19, у другом 15. Успех им је био слаб и због тога што је учитељ Раић, због пића, занемаривао наставу.

У целом рудничком округу крајем школске 1849/50. године у првом течају било је 220 ученика, а у другом 178. Успех им је уопште био бољи него у претходној години, али је мали број ученика уредно долазио у школу. Нарочито у лето, због земљоделских радова, у зиму су дангубила због оскудице у огреву или непоправљене школске пећи. Ученици из удаљених села ноћивали су у школи, а укућани су им недељно доносили преобуку и приготовљену храну: курузни хлеб (који се лети упаучи, уплесиви, али су га морали јести или да се, прегладнела врате кући), сир и месо (чије је доношење зависило да ли су дани били посни или мрсни). Од ове хране, која се кварила због стајања, ђаци су често обољевали.

Школа у Брђанима ће после 1857. године престати да ради, јер у овом селу не беше цркве. Брђански ђаци, којима беше ближе Мојсиње, ићи ће у новоотворену мојсињску школу, они ближе Деспотовици (Горњем Милановцу) — у деспотовачку школу. И једни и други ће у суседно село Прељину кад у њој 1870. године буде отворена школа, која ће, после десетак година, престати да ради, па ће потреба за школом у Брђанима опет бити велика. Брђанин Јеврем Савић поклонио је плац за школу. Прикупљено је 3.600 динара за градњу и 200 динара добровољног прилога за учила. У августу 1884. године Брђани ће имати колосално здање. Највеће и најбоље у Србији. Наставу ће похађати ђаци из Соколића и Прислонице, општина које су са Брђанима чиниле једну школску општину — „брђанску“. Пошто у новосаграђеној школи није одмах постављен учитељ, наставу ће изводити Здравко Пауновић, месни свештеник, бесплатно, до доласка сталног учитеља Ранислава Нешовића, бого-

слова, крајем 1884. године, који ће у првом разреду имати 78 ученика. Тридесетог августа 1886. године писаће министру просвете, да му „због сиротног стања није могуће више остати у учитељској служби“.¹⁰ И, убрзо се заполио. Од септембра 1886. године у Брђанима ће, због великог броја ученика (преко 100), радити два учитеља: Димитрије Марковић, богослов, и Милева Врбавчева са завршеном вишом женском школом. Учитељ Марковић је све предмете предавао правилно и педагошки. Ђуро Врбавац, надзорник школа у рудничком округу за школску 1886/87. годину, у свом извештају министру просвете писао је: „Српској омладини се може честитати што има за учитеља овако спремног и вредног човека какав је учитељ Марковић, који је својим одмереним понашањем стекао особито поштовање не само од својих ученика него и од околине“.¹¹ Учитељ Марковић је, после 20 година учитељевања по сеоским школама, добио службу у Чачку, где му се налазила породица. У Чачку је учитељевао осам година и за свој учитељски рад добијао одличне и врло добре оцене. Онда је писао министру: „Само за то што сам прошле године на изборима часништва општинског суда у Чачку гласао за опозиционе кандидате премештен сам 9. априла 1886. године у Ковиље (моравички срез) а после шест месеци отуда сам премештен у брђанску школу“.¹² Тражио је да му се та неправедна казна поништи и да буде премештен у Чачак. И заиста, премештен је 1888. За премештај у Чачак молила је и учитељица Врбавчев, што јој је, после две године учитељевања у Брђанима, одобрено. Постала је учитељица I разреда чачанске женске школе. У Брђанима ће школске 1888/89. године учити III и IV разред и бити школски управитељ Миленко Михаиловић, а I и II разред учиће Христина Бојовић, и једно и друго одлични учитељи. На полугодишњи испит у јануару 1888. године, због болести, неће доћи 18 ученика. Било их је 123 (у I разреду 44 ученика и 4 ученице, у II разреду 26 ученика и у III разреду 47 ученика и две ученице). Учитељ Михаиловић ће умрети, а од септембра 1889. за управитеља школе биће постављен Драгутин Зисић, који ће се показати веома марљивим. Те, школске (1889/90) године уведен је четврти разред — са само 27 ученика. Разлог је у томе што су деца сиромашних родитеља после трећег разреда најчешће напуштала школу. Владимир, стар 13 година, син Вићентија Огњановића из Прислонице, није уписао IV разред него је отишао на занат абацијски код Гаврила Обрадовића из Ракове. Отац Владимир тражио је од школског одбора у Брђанима да му ослободи сина од даљег школовања, јер је његово имање мало, задруга велика, па

није могао да издржава ђака. Још десетак родитеља тражило је да им се деца ослободе даљег школовања — због немогућности да их издржавају у школи.

Одличну учитељицу Христину Бојовић (која ће прећи у Горњи Милановац, на две године, а потом у родни Чачак) замениће Роксанда Милићевић, дотада учитељица у Гунцатима. Од 1893. године, пошто се удала за учитеља Зисића, презиваће се Зисић. После овог брачног пара, за кога не знамо куд је отишао, у брђанску школу ће школске 1901/1902. доћи нови учитељски брачни пар: Роксанда и Милисав Никитовић. Милисав ће учити III и IV разред и бити школски управитељ, а Роксанда, која је завршила вишу женску школу, учиће I и II разред.

Из извештаја Светислава К. Матића, надзорника основних школа у рудничком округу за школску 1901/902. годину, сазнајемо да је у брђанској школи и првом одељењу (I и II разред) било 68, у другом одељењу (III и IV разред) 50 ученика и да школу не походе 22 ученика. Учитељ Никитовић ће бити не само одличан педагог, него и одличан познавалац савремене земљорадње, калемљења и виноградарства, чему ће подучавати сеоску омладину. Школа 1904. неће радити 20 дана, јер је окружни надзорник Михаило П. Милошевић наредио да се ученици распусте пошто се појавио шарлах, од којег су неки умрли. Из Никитовићевог извештаја окружном школском одбору у Горњем Милановцу за 1906. годину сазнајемо да је у првом разреду било 24 ученика и 5 ученица, у другом — 31 ученик и 4 ученице, у трећем — 18 ученика и 5 ученица и у четвртном — 14 ученика. Те године Никитовић је, због сеоских пакосника и злобника, отишао из брђанске школе. Шездесет Брђанаца узалудно је тражило да се врати. За учитеља и управитеља школе постављен је 1907. године Алекса Н. Јанковић, а школске 1910/1911. учитељ и управитељ биће Милан Иконић, кога ће после годину дана заменити Роксанда М. Никитовић. Она ће априла 1912. извести окружни школски одбор у Горњем Милановцу да буџет брђанске школе за 1911. годину износи 1300 динара, „а од овога износа општина школи није дала ништа“.¹³ Никитовићка ће 1912/913. извести министра просвете да у II разреду има 40 ученика и шест ученица и да у I разред треба уписати 11 понављача. Молила је министра просвете и црквених послова да одобри отварање трећег одељења.

ШКОЛА У МОЈСИЊУ

У мају 1857. године четири општине у моравском срезу — мојсињска, горевничка, прањанска и трепчанска — молиле су начелника рудничког округа да „учини“ код Попечитељства просвештенија да у Мојсињу „при цркви“ буде отворена школа — како своју децу не би слале у брђанску школу. Заправо, тражиле су да се „школа из Брђана премести у Мојсиње“, што је Милован Спасић, управитељ школа западног дела Србије, одобрио пошто је школа у Брђанима без цркве и пошто ове четири општине са 568 домова треба да имају школу у својој средини. Мојсињска школа, невелика, са стаклима на прозорима уместо пенцерлије, брзо је саграђена и гвозденим пећима опремљена. Њен први учитељ био је Василије Гавриловић из Катрге (моравски срез), свршени богослов, који је у три разреда имао 77 ученика. Други учитељ беше Владимир М. Перуничкић, а трећи Јосиф Станишић. Ова тројица су се за непуне три године измењала. Трећи, Станишић, умро је, а наследио га је у јануару 1863. године Радисав М. Ђукнић, рођен у Калањевцима (качкерски срез), који је завршио четири разреда гимназије у Београду. Овај ће утичељ у Мојсињу остати равно 25 година. Редовно ће извештавати министра просвете о стању школе. У тим извештајима, веома исцрпним, видимо са колико је љубави обављао учитељску дужност. Сазнајемо из њих, поред осталог, да школи недостаје бунар. Вода је доношена са једног старог сеоског бунара, „који беше“, каже учитељ, „једна обична рупа из које је половина села појила стоку“.¹⁴ Пијући ту нечисту воду, ученици су често обољевали. Брижни учитељ Ђукнић се безброј пута обраћао окружној, среској и општинској власти молећи их да се ископа бунар у школском дворишту. Након седам година оклевања мојсињска општина је „погодила са мајсторима“ да за 20 дуката, сакупљених од сељака, ископају бунар. Пошто га мајстори нису ископали довољно дубоко, општина им је укинула седам дуката и метнула у своју касу. У бунару, због недовољне дубине, не беше воде целог лета и добар део зиме, па је вода коришћена из сеоских бунара, што су сељаци — Мојсиње је безводно, без извора — често забрањивали. Сем воде, школи је недостајала посебна просторија у којој би се ученици — ноћеваоци (њих 40) хранили и чували зготовљену храну. Сандуци с храном били су им у спаваћој соби, који су, направљену од дрвета, хладну, морали да загревају, па се храна кварила и ваздух загађивала. Од покварене хране и загађеног ваздуха деца су често обољевала, па се учитељ

Ђукнић заузимао код окружне власти да општина подигне нарочито зграду за ручавање и чување зготовљених јела. Школске 1869/70. у сва четири разреда (те године је отворен четврти разред) било је овде 60 ученика, који су нередовно долазили на наставу, због чега се учитељ жалио општинским кметовима и среском старешини. Шта се догодило? „Срески старешина је“, каже учитељ Ђукнић у једном извештају, „био задовољан што је један акт на почетку јула а један на почетку августа послао кметовима да окупе ученике а кметови су ученике пописали и тај списак послали учитељу, а ништа нису учинили да ученици дођу у школу“.¹⁵

Учитеља Ђукнића је Стојан Новаковић, ревизор основних школа, у извештају од јула 1870. године министру просвете предложио за награду — повишењем плате. „Учитељ Ђукнић“, писао је министру просвете Стојан Новаковић, „пред сваким може осветлати образ српској школи јер су ђаци на испиту показали у пуној мери одличан напредак и школа беше тако лепо уређена, то је у толикој мери одличан учитељ да га још више треба задобити и окуражити већом наградом коју у пуној мери заслужује.“¹⁶ По извештају Мијаила Милошевића, надзорника основних школа у рудничком округу за 1884/85. годину, који је послао министру, Ђукнић је старији учитељ, али веома вредан и заузимљив, у правом смислу учитељ и отац ученицима. Све предмете је марљиво предавао. Настава и предавања били су сасвим природни. Бринуо је и о школској згради, која беше стара. „Али њен вредни чувар Ђукнић не да јој да пропадне него је одржава већ 22 године“.¹⁷ И наредне школске године, Ђуро Врбавац, надзорник, извештавајући министра о школама у рудничком округу, хвалио је Ђукнића као одличног предавача. „Овај учитељ“, каже надзорник, „са толико живости и окретности поставља питања ученицима чији су одговори достојни учитељевих питања и такви да очаравају човека“.¹⁸ Школска књижница по броју и садржају књига била је најбоља у читавом рудничком округу. (Имала је 410 дела).

Отварањем школе у Прељини број ученика у овој школи знатно се смањио. У сва четири разреда беше их само 35. у Ђукнићевом извештају за школску 1884/85. годину видимо да је четврти разред завршило 10 ученика: да су се Добривоје Ђукнић из Мојсиња и Драгомир Милошевић из Доње Трепче уписали први разред чачанске гимназије и да су тројица „отишла на занате и трговину“, а да четворица нису наставили школовање.

Ђукнић је након 25 година учитељевања у овој школи премештен у Бресницу, а заменио га је Срећко Ђурић, учитељ са завршеном учитељском школом. До преласка у ово место (у коме је имао своје имање) био је учитељ у Гучи. На испиту који је одржао А. Станојевић (предавач у чачанској гимназији), надзорник основних школа у рудничком округу за школску 1889/90. годину, успех ученика био је одличан. Од свих школа у рудничком округу у овој је најбоље и најрационалније рађено. Али, школска зграда је била веома стара и дотрајала. Министар просвете известио је начелника рудничког округа да ће морати школу у Мојсињу да затвори и да је нужно што пре приступити грађењу нове. Десетог августа 1894. године начелник љубињког среза известио је министра просвете да је, уколико би мојсињска школа због дотрајалости била затворена, у близини новосаграђена школска зграда у Остри, која може да прими ђаке из Мојсиња. И заиста, с јесени те године школа у Мојсињу затворена је, а ученици су упућени у оближњу Остру, где је учитељевао Ђирило Јанковић. Поправке, које је окружни инжењер предложио, извршене су и школа у Мојсињу, после годину дана, опет је почела да ради. Радиће до 1900. године кад је Сретен Пашић, надзорник, прегледавши школе у рудничком округу, нашао да је мојсињска школска зграда у очајном стању (тескобна, нездрава и сасвим дотрајала) и предложио министру просвете да се затвори док се нова не сагради. Опет су ученици ове школе морали да наставе школовање у оближњим школама. Грађани Мојсиња и Станчића договорили се да сакупе добровољне прилоге и саграде школу на месту где је стара. Око градње нарочито се заузимао председник мојсињске општине Милан Милошевић, трговац — мештанин. Градња није ишла брзо, пошто неки грађани не дадоше обећане новчане прилоге. Тек је 12. септембра 1903. председник школског одбора известио окружни школски одбор у Горњем Милановцу да је школска зграда у Мојсињу готова, а 19. септембра министар просвете одобрио је отварање школе, која беше озидана од тврдог материјала и покривена црепом. Кровна грађа беше од чамовог дрвета, а тавањаче од хрстовог. Зграда је имала учионицу, (дужина 8 м, ширина 5,5 м, висина 3,5 м), ђачку собу за ручавање (дужина 5,10 м, ширина 4 м), улазни ходник и учитељски стан (три собе и кујна са улазним ходником). Учионица и учитељски стан патосани су боровим даскама, а ђачка соба за ручавање и ходници поциглани. У свим одељењима биле су бронзане пећи, а у учитељској кујни — шпорет. Намештај и училиа пренети су из старе школе. Двориште и школска башта били су довољно про-

страни. Школа је од цркве била удаљена само 100 метара и, пошто није имала бунар, служила се водом са црквеног бунара.

У нову школу за учитеља је поново дошао Срећко Ђурић. Школа је непрестано радила до првог светског рата.

ШКОЛА У ТУЧКОВУ

Пре него што ће бити отворена школа у Тучкову ђаци из табановачке и врчанске општине учили су при манастиру Благовештењу („карадашка школа“).¹⁹ Табановачка општина (са селима: Табановићи, Гугаљ, Папратиште и Тучково) и врчанска општина (са селима: Врчани, Јанчићи и Рошци) озидале су 1855. године школу у Тучкову, која је била цела од камена, с ћерамидиним кровом. Почела је да ради на Митровдан 1857, а први учитељ беше Димитрије Јовичевић из Табановића (завршио економске науке у Топчидеру), који је две године учитељевао при манастиру Благовештењу. Учитељеваће две године у Тучкову, уз годишњу плату од 100 талира. После похвале среског старешине „хвалио га је Љубомир Ненадовић, начелник Просвете који је 1858. обишао карадашку школу (у Тучкову) и био веома задовољан учитељевим радом, владањем и успехом његових ученика којих беше 21 у сва три разреда“.²⁰ Учитеља Јовичевића наследио је Вучко Башић из Мајдана, у чијем извештају из школске 1859/60. видимо да школска зграда прокишњава, да јој недостају фуруне, да нема таблице за писање, мапе, ни креде и да је похађа само седам ученика. Учитељ Башић добио је премештај у место свог рођења, а у Тучкову је за учитеља постављен Обрад Лукић, богослов, родом из Мушића, који ће учитељевати само годину дана (20. октобра 1861. године је умро). Његов настављач Петар Поповић, рођен у чачанској Жежевици, добиће после годину дана премештај у своје родно место, а у Тучково ће доћи Паун Јеремић, такође из чачанске Жежевице, са завршена два разреда гимназије у Београду. Није у карадашкој школи затекао ни једног ђака, а није било ни браве на вратима, ни прозора, ни фуруне. Те, 1865. „по казивању људи снег није био збачен са школског крова па је вода допрла на таван и штукатори су опадали“.²¹ Због прокишњавања и због тога што је на рђавом месту (на крају табановачке општине), начелник моравског среза предложио је начелнику рудничког округа (у фебруару 1868) да се ова школа затвори, поготову што је Рошцима и Јанчићима ближа школа у Миоковцима, Врчанима школе у До-

брињи и Прањанима, а Тучкову (које нема више од двадесет кућа) школа у Пожеги. И, у марту 1868. године, на предлог начелника рудничког округа, министар просвете и црквених дела затворио је школу у Тучкову. Табановачка школска општина припала је пожешком срезу (ужички округ), а Рошци, Врнчани и Јанчићи — миоковачкој школској општини (моравски срез, руднички округ). Обе општине припадаше су манастиру Благовештењу.

Неколико година касније начелник ужичког округа, боравећи у благовештенској бањи под Овчаром и Кабларом, уверио се да су сељани обе општине заинтересовани да школа у Тучкову поново буде отворена („коју је било лако с огревом подмиривати...“), али се отварању школе противило „само неколико људи и начелник рудничког округа“.

Јанчићи ће се 1890. године одвојити из миоковачке школске општине и „припашиће добрињској школи“ (пожешкој срез, ужички округ).

ШКОЛА У ПРЕЉИНИ

У октобру 1869. године прељинска општина је купила бившу механу од Стевана Шеварлије из Прељине са намером да у њој отвори школу. Та механа беше веома ниска („висине седам стопа“), слабо притврђених врата и прозора и крова старинског — турског. Распоред одељења није био најбољи. До учионице налазио се учитељски стан, а ходник, кујна и ћилер били су заједнички за учитеља и ученике. Ту су биле и две мале собе за ученичко коначење. Набављене су скамије, сто и столица за учитеља, табла, орман и друге школске ствари. Око отварања школе веома се залагао Милан Мирковић, начелник моравског среза (доселио се у Прељину претходне године из Баћеваца код Београда), који предлагаше министру просвете да им пошаље баћевачког учитеља Петра Предраговића, доброг познаваоца и француског и немачког, како му деца, због даљег учења ових језика, не би морала у варош. Међутим, министар просвете је за привременог учитеља поставио Данила Медића, рођеног у Хрватској крајини, „који је свршио Беловирску војничку средњу школу и слушао науке на историјско-филозофском факултету у Кијеву“.²² Прељинци се после месец дана почеше жалити на Медића — да се не држи народних обичаја, да изостаје из школе и никога не поштује. Између Медића и среског начелника Милана Шукића приметну се такво непријатељство да заједно у једном месту нису могли

остати. Учитељ је о Шукићу говорио како злоупотребљава свој положај и сече општинску шуму богатећи се и како му је жена свадљива и неморална. Министар просвете ће — пошто га Стојан Новаковић, изасланик школа, извести да је Медић у великом непријатељству са представницима општинских власти и пошто га, зарад „општег напретка школског и општинског“ предложи за уклањање из Прелине — преместити Медића у неку другу школу, а на његово место постави Луку Поповића, родом из Тополе. Поповић је завршио пет разреда гимназије редовно и два разреда лицеја приватно у Београду. Он је у марту 1872. известио министра да више од пола ученика болује од грознице и врућице, које су узроковане исушивањем огромних бара насталих због прошлогодишњих великих киша. Становништво овог краја преко лета и до половине зиме патило је од тешке грознице која се, каже учитељ, „у другој половини зиме прометала у опасну врућицу“,²³ која је уморила већи број одраслих (међу ученицима никог). Осим бара, којих беше у близини школе много, и школска зграда је, по налазу лекара, била узрочник болести, јер се у тескобној учионици гушило преко 80 ученика, а у соби у којој је морало ноћивати 40 ученика није било места за потребан број кревета, па су неки спавали на патосу. Министар просвете је препоручивао начелнику рудничког округа да се за наредну школску годину „нађе каква здравија и удобнија школска зграда“. Међутим, начелник и срески старешина помогоше да се на постојећој згради изврше најнужније поправке и тако она послужи још за неко време.

Учитељ Поповић „озбиљно разумеваше свој позив“, желео је да чита књиге, али, „оптерећен породицом“, није био у могућности да их купује, а у школи не беше ни књига, ни „научних средстава“. Желећи да школује своју децу, молио је министра за премештај у неку варош (Крагујевац, Београд, Ћуприју, Чачак) и добио Ћуприју. На његово место дошао је Никодим Јаковљевић, дотадашњи учитељ у Студеници, рођен у Бершићима (таковски срез), са завршена четири разреда гимназије у Београду и два месеца учитељске. Али, он је, након два месеца, прешао на плаћенију практикантску службу. Преузимач његовог учитељског рада Љубомир В. Вуковић из Срезојеваца (завршио полугимназију и четири разреда богословије у Београду) после две године учитељевања засвештенио се. Две године ће овде учитељевати Срећко Ђурић, (први у овој школи са завршеном учитељском школом, родом из Брњице), који је, пошто је школа 1880. године затворена „као неудобна“, премештен у гложанску школу, округ ћупријски.

Министар просвете је 1885. године удовољио молби села Коњевића да се прикључи прељинској школској заједници, јер је с Прељином у истој политичкој општини — љубићкој „под условом да сноси све терете око издржавања школе према броју пореских глава“.²⁴ Под истим условима у прељинску школску заједницу ући ће села: Балуга (која је, до тада, припадала мојсињској школској општини), Љубић и Ракова (дотадашњи припадници миоковачке школске општине).

После малих поправки зграде одобрено је поновно отварање школе у Прељини, а за учитеља постављен Станојло Ковачевић из Грошнице, грузански срез, свршени богослов са положеним учитељским испитом. Надзорник Врбавац је, у свом извештају, овако оценио Ковачевића: „код овог учитеља могло се јасно видети да и велики труд врло мало помаже кад се нема вештине и нужне педагошке умешности“.²⁵ Ковачевићу је, болешљивом, влажна и дотрајала прељинска школа погоршавала здравље, па је премештен у нову здраву брђанску школу, а у Прељини ће се заучитељити Миленко Поповић, родом из Добриње. На испиту одржаном школске 1889/90. (те школске године отворен је четврти разред) учитељ Поповић је похваљен од надзорника А. Станојевића и школског одбора у Прељини. Настава је била „успешна и напредна“, успех одличан, а такође и „ред и чистоћа“. Ученици, којих беше 65 (од тога пет девојчица), уредно су долазили у школу. Учионица је била ниска, на средини таваница подупрта с два дрвена дирека, патос веома рђав. Собом за ђаке ноћеваоце, пошто је школа на средини школске општине, служио се зими мали број ученика. „Уз оправке ова школа могла је радити још годину дана“, писао је у свом извештају Станојевић.²⁶

Учитељ Поповић се, оболевши од „периодичног лупања срца“, лечио у Ужицу и свом родном Добрињу. Међутим, злобни народни посланик Живко Малопарац рекао је на Народној скупштини 1. децембра 1890. године „да се Поповић проводи у гостима код свог оца док му плата иде а школа у Прељини је затворена“.²⁷ Поповић је у вези са овим писао министру: „Зар је било достојно једног посланика, народног представника да се користи посланичким положајем те да код претпостављене власти износи неистине и клевете о једном учитељу против кога је лично нерасположен“. Учитељ Поповић је после два и по месеца оздравио и почео да ради.

Школа је, због запуштености, други пут затворена 18. августа 1895. и, после месец дана, пошто је поправљена, опет почела да ради. Уписано је 70 ученика, а било би их и два пута више да је постојала

још једна учионица. Колико општинска и среска власт нису бринуле о школи, сазнајемо из извештаја учитеља Милисава Никитовића (у овој школи почео учитељевати школске 1896/97); „Срески начелник Грковић наредио је председнику прељинске општине да поднесе извештај министру просвете у коме треба да наведе како општина нема зграде за школу, што је овај и учинио, а школа у овој згради постоји од 1870. године, а да је срески старешина, човек који има појма шта је школа и од какве је она користи за српску културу, онда би овде већ постојала нова школска зграда и не би се ученици и учитељ потуцали којегде.“²⁸ Министар просвете препоручио је начелнику рудничког округа да нареди прељинској општини да се све што је инжењер, прегледајући школу, навео мора поправити за месец дана. Школски надзорник Светислав К. Матић, прегледавши школе у рудничком округу школске 1899/1900. године, имао је прилику „да уз дозволу министра просвете отвори нову школу у Прељини“.²⁹ Више од десет година овде ће учитељевати Александар Ћерамилац, свршени учитељ, који је, осим што беше одличан предавач, много бринуо о здрављу ученика (давао им лекове, шишао их, купао).

ШКОЛА У МРЧАЈЕВЦИМА

Мрчајевачка општина почетком седме деценије бројила је преко 1.500 становника, који су сматрали да треба у својој средини да оснују школу. Стога се председник општине Филип Јосиповић у мају 1872. године обратио министру просвете молећи да он „подејствује код министра финансија да одобри продају двадесет хиљада ока општинског жита, кога у општинским кошевима беше шездесет девет хиљада ока, и што од тих новаца, што од добровољних прилога, да саграде школу.“³⁰ Али, министар финансија одговори: „да кошеви општинског жита нису установљени да се њима шпекулише него да се народ у случају глади или неке друге невоље може исхранити“. Онда се Јосиповић обратио министру просвете да одобри отварање школе у једној приватној кући док не буде саграђена школска зграда. Министар ово није одобрио, јер је — по његовој оцени — приватна кућа неподесна за школу.

Градњи школске зграде није био наклоњен начелник рудничког округа, па је известио министра да Доња Горевница не треба да учествује у градњи, јер своју децу шаље у мојсињску школу, а Мрчајевци са 220 пореских глава нису у стању да сами саграде згра-

ду. Министар му је одговорио: „Пошто су Мрчајевци и Доња Горевница једна административно-политичка општина и пошто је цела општина једном већ одлучила да у Мрчајевцима гради нову школу, према томе Доња Горевница је дужна да сноси све трошкове око градње школе јер ће и њихова деца у њој учити“.³¹ Мрчајевчани, чврсто решени да саграде школу, „ма колико их коштала“, још једном замолише министра да одобри отварање школе у приватној кући до подизања зграде. Ни овог пута није им одобрено, па су за пет месеци саградили нову школуску зграду, коју је „комисија прегледала и примила као сасвим добру“.³² Набављене су скамије, учитељски сто и столица, орман, две табле, штице (дашчице за писање) и мапе. Јосиповић пише министру да треба што пре поставити учитеља — „да нам деца не би и ову годину узалуд провела“. Али, учитељ није постављен, па је заузимљивији Јосиповић почетком априла 1875. године телеграмом подсетио министра „да општина потроши толике новце док школу начини, да се 60 ђака већ уписало и да их од 14. децембра 1874. године обучава Чедомиљ Достанић приватно“, а да правог учитеља нема.³³ Међутим, министар просвете поставио је Достанића „за заступника учитеља“ док не дође стални учитељ, који ће стићи тек после годину дана и зваће се Љубомир Јаковљевић, родом из Бершића (са завршена четири разреда гимназије и два богословије у Београду и положеним учитељским испитом). Већ на почетку свог учитељевања Јаковљевић ће известити министра просвете да школа нема свих потреба: земљописне карте, глобус, иконе Св. Саве, рукописне таблице и књижнице за учитеља, а ученици имају „све школске потребе“ захваљујући заузимљивости њихових родитеља.

После две године учитељ Јаковљевић је, „по потреби“, премештен у Котражу (драгачевски срез), а у Мрчајевце послан Јеврем Маринковић из Црнуће, који је завршио четири разреда гимназије у Београду. Учиће 80 ученика у једној учионици. Стога ће Мрчајевчани молити министра да им пошаље још једног учитеља, за кога имају припремљен стан и учионицу, јер су 13 ученика, пријављених за школу, вратили кућама зато што не могу да стану у учионицу да би их Маринковић учио. Министар просвете им је одговорио да за сада нема ни једног „слободног“ учитеља, па препоручује да се ученици разделе у два одељења како би учитељ могао пре подне предавати у једном, а после подне у другом. И учитељ Маринковић ће, по овој препоруци, осам година учити два одељења, после чега ће га председник општине тужити министру: да ђаке туче и „употреб-

љава за своје приватне послове“, да се опија и завађа људе по селу; да је, због свега овог, омрзнут, па га треба уклонити из школе. Учитељ је, међутим, писао министру: да председник општине и месни свештеник Петар Савић, који су његови велики непријатељи, не говоре истину и да он, као учитељ, већ осам година добија врло добре оцене. Али, министар га је, да се ово непријатељство не би увећавало и штетило раду школе, преместио у Прељину, а у Мрчајевце поставио два учитеља: Јована Рафаиловића за III и IV разреда и за управитеља и Михаила Краснојевића за I и II разред. Краснојевић ће убрзо отићи на војну дужност у Ниш и потом се заучитељити у Враћевшници, а на његово место биће постављена Љубица Чаревић, Крушевљанка, са завршеном вишом женском школом у Београду. Рафаиловића, премештеног у Волујак (није добио своју родну Каменицу), замењиваће свега месец дана Срећко Ђурић, кога ће министар упутити на учитељевање у Гучу, а Мрчајевчанима ће послати Јована Симића, свршеног богослова, старијег учитеља. Симић је, због ових честих учитељских промена, затекао ученике неспремљене за испит, који је одржан школске 1886/87. године. Ученици из Бреснице, где је школа затворена, долазили су нередовно због пешачења више од два сата. У школи је доста ученика имало богиње и свраб. Учитељица Чаревић, и као почетница, предавала је врло добро, па је због тога, након две и по године, добила намештење у чачанској женској школи, а замена ће јој бити Тихомир Костандиновић, који је, као и Симић, предавао врло добро. Њих двојица су, пошто школа није имала све потребно, знали „из свог џепа“ да набављају креду и сунђер. Из извештаја надзорника школа у рудничком округу А. Станојевића сазнајемо да је крајем школске 1889/90. године одржан испит, на коме је било 52 првака и две првакиње. Њихова учитељица Љубица Савић постигла је с њима одличан успех. Исти успех постигао је и учитељ Тихомир Костандиновић са II разредом, из кога је испитано 29 ученика. Одличан је био и новопостављени Љубомир Јанковић (на место Јована Симића, који је 24. октобра 1889. умро) са III и IV разредом, из којих беше на испиту 43 ученика и три ученице. Велики број ученика који су боловали од разних болести (шарлах, грозница, велики кашаљ) није био на испиту. Здравој деци родитељи су, у време пољских послова, често бранили у школу — да би пољоделчила. Општински судови и кметови нису ништа против овог предузимали. Управитељ Грујица Аџековић (дошао на место Љубомира Јанковића, који је премештен у неку другу школу) известио је министра у јануару 1894. године „да од 176

ђака не долази никако 46. Извођење наставе беше отежано због овог нередовног долажења ученика у школу а председник школског одбора није хтео да наплати казну родитељима тих ученика“.³⁴ Управитељ Андрија Дрињаковић завадио се и замрзао са школским одбором, па је морао после годину дана да оде из ове школе.

Школа је оскудевала у наставним средствима, училима и огреву, чему су највише допринеле острвачка и тамничка општина (са по једним селом — Вујетинцима и Катргом улазиле су у састав ове школске општине), које нису предавале ни једне паре на име школског приреза. Мрчајевачка општина је морала сама подмиривати школске издатке, „позајмицом из општинске касе како школа не би прекинула рад“.³⁵

Дрињаковићев наследник Никола А. Загорчић, кад се променио председник школског одбора, предложио је окружном школском одбору у Горњем Милановцу „да се председник школског одбора Максим Гајовић и благајник одликују похвалницом јер су за 1905. годину измирили сав школски прирез“.³⁶

Према бројности ученика (школске 1904/1905. беше их преко 180) требало је отворити четврто одељење, али не беше учионице, па је и надаље радило три одељења са три учитеља: Никола А. Загорчић, свршени учитељ, учио је IV и половину трећег и био управитељ школе, Петар Стефановић, такође свршени учитељ, учио је другу половину трећег и други разред и Даринка Ристић, завршила вишу женску школу, учила је први разред.

Из извештаја управитеља школе Загорчића (од 15. јула 1912) обавештавамо се да је у прво одељење (I разред) уписано 69 ученика и четири ученице (редовно је долазило 49 ученика и три ученице), у друго одељење (II₁ и III разред) уписано је 70 ученика и седам ученица (редовно је долазило 40 ученика и две ученице) и у треће одељење (II₂ и IV разред) уписано је 73 ученика и 11 ученица (редовно је долазило 40 ученика и пет ученица).

ШКОЛА У ЦВЕТКАМА

Начелник рудничког округа је 15. јануара 1843. године послао Попечитељству просвештенија Списак наименованих учитеља нормалних школа у рудничком округу, из кога сазнајемо да је Маринко Поповић из Угриноваца, срез качерски, двадесетчетворогодишњак, неочењен, са завршеном „нормалном“ (основном) школом учи-

тељевао једну годину у селу Тавнику, а од октобра 1842. године учи-тељује у Цветкама. Међутим, и ова школа, као и у Миоковцима, крајем 1843. године престаје радити. Петар Радовановић, управитељ, после посете школама у рудничком округу (школске 1845/46. године) известио је Попечитељство просвештенија да му је старешина моравског среза писао „како се у Цветкама гради зданије за училиште које ће наредне школске године почети са радом“.³⁷ Школске 1847/48. учитељ овог „здања“ Јован Маринковић постигао је „средњи успех“ са ученицима којих у првом течају беше 14, а у другом шест. После две године он ће отићи, а замена ће му бити Јосиф Поповић, који такође неће дуго учитељевати, него ће се запопити. Потом ће у Цветкама бити учитељ Ђорђе Марковић, родом из Жаркова (округ београдски), који је завршио основну српску школу и немачки у Панчеву. Плату од 120 талира годишње уредно му је давао срески старешина. Учитељске способности биле су му добре, али се често опијао и ђаке напуштао.

Из извештаја учитеља Марковића о стању школе за мај, јун и јул 1858. године видимо да је зграда пространа, али да није поправљена: у кујни нема таванице, ни заклопа на вратима, прозори су батаљени, учионица непатосана, учитељски сто и столица и скамије поломљени, табла не ваља; школа нема градину, а са огревом већ дуже оскудева зато што надзиратељ Глиша Протић о томе не брине, па су се ученици смрзавали. Марковић је набављао огрев за свој новац, који му је понестао, па је ученике (њих 37) распустио кућама, јер су се од велике хладноће почели разбољевати. Марковић је, због нетрпељивости Протића према њему, премештен у неку другу школу, а у Цветке је постављен Крста Новаковић из Бреснице, свршени богослов, који беше незадовољан очајним стањем школске зграде (прокишњавало је и у самој учионици) и односом надзиратеља Протића према школи и њему, због чега ће убрзо отићи из ове школе. Председник тамничке општине (која је улазила у састав цветачке школске заједнице) замолио је министра просвете да смени овог надзиратеља, што је министар и учинио.

Почетком школске 1859/60. учитељ Алекса Јовановић затекао је школу такође у веома рђавом стању (прокишњавала је на више места, прозорска окна облепљена хартијом, фуруне напукле), није у њој било дрва, ни ватраља, послужитеља, ни метле, а број ученика се знатно смањио (у I разреду два, у II два и III три ученика). Јовановић није издржао до краја школске године. Након његовог одласка лађевачка општина, која је улазила у састав цветачке школске

заједнице, молила је министра да за учитеља постави Захарија Пејовића из Цветака. Међутим, министар је поставио В. Милановића из Брзана, који ће учитељевати у Цветкама до смрти свога оца пароха (1863), кога ће, по одобрењу министра просвете и црквених дела, наследити. Његов наследник ће бити Лука Поповић (родом из Тополе, завршио пет разреда гимназије редовно и два разреда лицеја приватно у Београду), који ће написати министру да је школа „у близини једног потока а нигде близу нема извора пијаће воде“³⁸ и да је у веома рђавом стању, због чега родитељи исписују ђаке из ове школе и шаљу их у друге, оближње. Уверивши се преко начелника рудничког округа да је школска зграда трошна и да се не може поправити, министар је у октобру 1866. године школу затворио, ђаке разместио у оближње школе, а учитеља Поповића преместио у Кошетин (крагујевачки округ).³⁹ Школа неће радити седам година. За то време је постојећа школска зграда оправљена, па је школа првог августа 1873. наставила рад, а учитељ јој је био Вељко Драшковић, мештанин. Двадесет осмог јануара 1874. године (за прво полугође школске 1873/74) одржан је испит у присуству свештеника и ђачких родитеља, на коме се показало да је „први разред почело 45 ученика а завршило 40, други разред почело три и завршило три и у трећем није било ученика“.⁴⁰ Драшковић се убрзо засвештенио, а његов презимењак (можда и рођак, јер су обојица из Цветака), Ненад, свршени учитељ, заучитељивши се, прве две године био је задовољан школом (о школским феријама поправљена је и набављене су све школске потребе), а потом извештава министра да школска зграда прокишњава, да нема послужитеља, ни огрева, нити других школских потреба (учитељске столице, сунђера, велике мапе Србије) и да ученика има само 23. Министар просвете је поручио начелнику рудничког округа да учини све код општинске власти да се школска зграда поправи и учитељу набави све што му треба за успешан рад, иначе ће школу затворити. Учитељ Ненад Драшковић је у априлу 1879. године умро, па су ученици распуштени кућама, због чега је начелник рудничког округа молио министра да пошаље новог учитеља — како би школа наставила рад. Послан је Јован Симић, родом из Жабара, крагујевачки округ, који ће после три године молити министра за премештај у родно место, али ће бити премештен у варваринску школу. Школску зграду у Цветкама (у септембру 1882) прегледаће окружни инжењер и лекар. Нашавши да не одговара „ни здравственим ни техничким условима за школу“, предложиће да се затвори. И опет ће села Цветке, Лађевци, Обрва, Ми-

лочај, Поповићи, Трговиште, Опланићи и Сирча остати без школе, али не на дуго благодарећи заузимању Алексија Јовандарића, посланика за љубићки срез: биће отворена у септембру 1885. године школа у Лађевцима, у коју ће моћи да долазе деца из ових села. Међутим, нови председник лађевачке општине Радомир Протић (бивши народни посланик за љубићки срез, родом је из Цветака) учиниће много да буде отворена стара школа у Цветкама (1887), а школа у Лађевцима ће две године касније бити затворена. По обиласку школа у рудничком округу надзорник Владимир Зделар (професор уживичке реалке) написао је у свом извештају да је учитељ у Цветкама Драгутин Зисић врло озбиљан и вредан и да заслужује премештај по „својој молби“, да је зграда „прилична, само је усамљена (на крају овог села) а људи су врло рђави“.⁴¹ На испиту који је одржан на крају школске 1889/90. било је 56 ученика и три ученице, чији успех беше једва добар због ученичког изостајања са наставе и оскудице у најнужнијим училима. Из извештаја школског одбора цветачке школе (од 29. септембра 1891) видимо да су политичке општине лађевачка и тавничка (љубићки срез) и милочајска и сирчанска (жички срез), које сачињавају цветачку школску општину, рђаво извршавале своје обавезе према школи, због чега је министар просвете најстрожије препоручио школском одбору „да се цветачка школа одмах доведе у ред и да се нареди судовима ових општина да се од сада наредбе школског одбора брже и тачније извршавају, да се школски прирез уредно купи и на време преда школи и да се кажњавају родитељи ученика који неуредно долазе у школу“.⁴²

Због великог броја ученика, којих у новембру 1890. године беше преко 100, формирана су два одељења и постављена два учитеља: Милосав Шолајић за III и IV разред и за управитеља школе и Софија Новаковић за I и II разред.

Новопостављени учитељ и управитељ Миливоје Никићевић у извештају о стању школе за јануар-фебруар 1894. године рекао је да цветачка школа иде у ред најзапуштенијих и најжалоснијих у овом крају. Поновним отварањем школе у Лађевцима села Обрва и Тамник „припала су лађевачкој школи“, а од августа 1894. године села Трговиште и Опланићи — новоотвореној школи у Сирчи (жички срез), због чега се број ђака у Цветкама знатно смањило (у сва четири разреда било их је 41), па је учитељица Софија Новаковић премештена у Горњи Милановац. Школа у Цветкама више од годину дана није радила, јер није имала учитеља (новопостављени Милорад Ракић није дошао на учитељску дужност, а други, Јеремија По-

падић, убрзо је умро). Учитељ Михаило Николић (1898) написаће министру да школа оскудева у многим потребама, јер је школски прирез за 1897. годину покупљен, али школи није предат, а да је, услед немарности општинске власти, „доведена дотле да нема зашта да купи ексера да се браве наместе“.⁴³ Надзорник Светислав К. Матић, прегледавши школе у рудничком округу, рећи ће у свом извештају министру просвете (школска 1900/901) „да је школска зграда у Цветкама сасвим неупотребљива и да је треба затворити, а за ученике из ове школе треба отворити још једно одељење у Лађевцима, које је једва по сата удаљено од цветачке школе“.⁴⁴ Школа је 17. августа 1901. затворена, а школски одбор у Цветкама већ у септембру те године извештава окружни школски одбор у Горњем Милановцу да је за градњу зграде скупљено приреза 2.000 динара, који су дати штедионици „на приплод и камату“. О овом је, годину касније, обавештен и министар уз молбу: да школу у Цветкама поново отвори, јер се деца из Цветака, Милочаја и Поповића не могу школовати у лађевачкој школи, где нема места ни за лађевачку децу. Осим тога, збор грађана цветачке школске општине (у фебруару 1902) одлучио је да се школска општина задужи на 1.000 динара код окружног школског одбора у Чачку за градњу школе. Још су два пута председник цветачке општине и школски одбор молили министра просвете да одобри отварање старе школе (пошто је поправљена зграда) док се нова не сагради, на што је министар 12. августа 1903. одговорио: „Одлучио сам, по предлогу окружног начелника и окружног школског надзорника да се у Цветкама за ову годину отвори школа у старој згради која ће 15. јуна 1904. године бити опет затворена ако се до тада не спреми нова школска зграда“.⁴⁵ Међутим, на крају школске 1903/1904. пошто је прегледао школе у рудничком округу, надзорник Мијаило П. Милошевић у своје извештају написао је „да је одобрен план за градњу цветачке школе али радови још нису отпочели, а да садашњу школу која је сасвим неупотребљива треба затворити и да за то постоји министарска одлука од 12. августа 1903“.⁴⁶ Учитељ у сва четири разреда био је Душан Протић, свршени богослов. И наредне школске године окружни школски надзорник, прегледавши школу у Цветкама, известио је министра да је зграда рђава и да је треба затворити. Међутим, 15. фебруара 1905. године члан — референт окружног школског одбора Јован М. Поповић, посетивши школе у рудничком округу, написао је у извештају „да је све предузето и да се још у овој години приступа подизању

школске зграде у Цветкама⁴⁷. И тако, после 60 година, саграђена је нова школа у Цветкама.

Душан Протић је 14. фебруара 1909. разрешен учитељске дужности због тога што је „рукоположен за свештеника као капелан своме оцу“, па је стога председник цветачке општине тражио да буде постављен други учитељ.

ШКОЛА У ЛАЂЕВЦИМА

У јулу 1882. године Лађевчани намисле да замоле министра просвете и црквених послова да одобри отварање школе у згради бивше општинске суднице док (за годину дана) саграде нову школу. Међутим, кад су окружни инжењер и лекар прегледали општинску судницу, написали су министру да не одговара техничким и хигијенским условима за школу. Иста комисија је прегледала и цветачку школу и, нашавши да не одговара, предложила да се затвори. Тако су општине лађевачка, цветачка, милочајска и сирчанска остале без и једне школе. Алексије Јовандарић, народни посланик за љубићки срез, јадао се министру „како деца ових општина осташе уназађена због тога што немају школу“ и молио га (два пута) за отварање школе у згради општинске суднице, што напоследку министар одобри 12. септембра 1885, али на привремено, док се — сагради нова зграда у марту 1886. извршено је груписање општина, па је лађевачка општина, поставши дупло већа (припали су јој Цветке, Милочај, Обрва), била кадра да сагради нову школу, за коју је, наредне године, комисија одредила место. Градња је коштала 20.403, а општина је имала само 6.000 динара. Остатак је требало позајмити од управе фондова (државне касе) „са интересом 6—10% годишње на отплатни рок од пет година а на лично јемство грађана ове општине.“⁴⁸ Међутим, у октобру 1887. у лађевачкој општини промењено је општинско часништво. Нови општински председник Радомир Протић (бивши народни посланик за љубићки срез) вратио је министру просвете план за градњу школе и предрачун са образложењем да општина не може нову школу да гради, јер народ трпи велику оскудицу у новцу. Нагласио је да је за народ боље да се, „у ово оскудно време“, школа у Цветкам поправи, него да се нова подиже. Сем тога, место за нову школу је „са три стране јаружљиво због чега би сваке године морали да се оправљају мостови“.⁴⁹ Предложио је да се садашња школа у Лађевцима „премести у Цветке и да се и надаље зове ла-

ђевачка“, на шта му је министар просвете одговорио: „да је распоред за школе закључен и не може се реметити“. Протић је молио министра да нареди начелству рудничког округа да у комисију, која је требало поново да прегледа цветачку школу, „не уђе инжењер Манох, него да се узме чачански инжењер, због тога што је Манох по жељи напредњака цветачку школу затворио“,⁵⁰ што је уважено. У комисију за преглед цветачке школе ушли су: окружни лекар, инжењер чачанског округа, заступник начелника љубињког среза, цветачки учитељ Срећко Ђурић и лађевачки учитељ Љубомир Марковић. Комисија је предложила велике поправке (темељне зидове ојачати, споља и изнутра је омалтерисати, нове фуруне набавити, врата и прозоре утврдити, патос поправити). Међутим, у име грађана лађевачке општине чланови општинског суда (Крсман Лазовић, Мијаило Дашевић и Д. Дробњак) и лађевачки одборници су у јануару 1888. писали министру да ово што Протић тражи (затварање лађевачке школе, а отварање школе у Цветкама) не прихватају због тога што се цветачка школа налази у једном потоку, скоро на крају села, што је пут до ње испресецан јаругама и потоцима, што је председник отвара из личне користи, па је зато „силом свог положаја хотимично ишао да се не приступи грађењу нове школе у Лађевцима него да се знатан новац (преко триста дуката) утроши на оправљање запуштене школе у Цветкама“⁵¹ и што цветачка школа није на средини школске ни политичке општине док су Лађевци средокраћа села која сачињавају лађевачку општину.

Школа у Лађевцима (у згради општинске суднице) радиће четири године и за њеног првог учитеља биће постављен (1. септембра 1886) Љубомир Марковић, дотадашњи учитељ у Ћелијама (ваљевски округ). О њему ће надзорник Ђуро Врбавац написати: „Из мало школа отишао сам са тако лепим уверењем да је учитељ тако спреман и да је своје велико знање могао и умео учинити да постане бачка својина“. Додао је да су ученици из свих предмета били одлични (у првом разреду је било 63 ученика), да су особито лепо певали и да је народ ове општине „врло одушевљен за школу те је одлучио да сагради нову школу“.⁵² Учитељ Марковић је, држећи да је, после седам година одличног учитељевања по сеоским школама, заслужио варош, молио министра за премештај у Ваљево (близу кога је рођен), што му је у септембру 1888. одобрено. За учитеља у Лађевцима постављен је Михаило Ступаровић, такође одличан педагог, из чијег извештаја о стању школе у Лађевцима сазнајемо „да је у школској згради до пре три године била општинска судница и

апсана, да је то кућа плетара са једном учионицом (дужине 7 м, ширине 6 м и висине 2,75 м) на средини подупрта двама дирецима да не би пао таван и са једним собичком који је могао послужити само као учитељска канцеларија⁵³. У тој једној учионици учило је 80 ђака, гушећи се. У њој су ноћивали и ручавали ђаци ноћеваоци. За ђаке беше свега 12 скамија, излупаних. Табла је била необојена, без линија. Учитељ је два пута морао куповати креду и сунђер, јер школа не имађаше своју касу. Све је набављано из општинске касе, из које је учитељу, пошто није имао стана, исплаћивана 24 динара на месец, нередовно. Због ове немарности општине (чији је председник био Радомир Протић), учитељ Ступаровић је предложио да се школа затвори, а ученици пошаљу у цветачку школу. У марту 1890. већина ученика је оболела од „мраса“ (врсте богиња), па су распуштени кућама на месец дана. Учитељ Ступаровић је премештен у неку другу школу, а од априла, када су предавања поново почела, његов наследник Деспот С. Станојевић известио је министра просвете да о школи не мари ни општина ни школски одбор, да је школска зграда веома лоша, да у школском дворишту нема бунара. Министар је поручио начелнику рудничког округа да прегледа школску зграду у Лађевцима и да поднесе извештај о томе може ли се та зграда и надаље употребити за школу и под којим условима. Добивши извештај, написао је начелнику: „Пошто је садашња школска зграда у Лађевцима рђава а лађевачка општина и сама не жели школу у својој средини него хоће да се придружи цветачкој школи којој је од старина припадала, известите суд и одбор лађевачке општине да ће по њиховој молби од 29. прошлог месеца, школа о Петровдану бити затворена, ученици ће се упутити у цветачку школу а учитељ ће добити премештај у другу школу“⁵⁴.

У међувремену (1893) Протића је на месту председника лађевачке општине заменио Алексије Јовандарић, па су се Лађевчани обратили министру просвете с молбом да поново одобри отварање школе у згради бивше суднице док се нова подигне. Министар им је одговорио: „У Лађевцима се не може отворити школа све дотле док општина не сагради нову, нарочиту зграду за школу“. Међутим, на Јовандарићево заузимање, министар је одобрио поновно отварање школе у згради општинске суднице док се подигне нова школска зграда. Тако су Лађевци са Обрвом и Тавником имали поново своју школу, а за учитеља им је дошао Андрија Дрињаковић, који је, осим што беше добар предавач, обучавао ђаке плетењу сламних шешира. Од ђака, добро обучених овом послу, плетењу ће се нау-

чити остали сељани, који ће, ускоро, сви од реда, носити шешире власотручно исплетене. Учитељ је у школском дворишту подигао и воћни расадник.

У лето 1899. године Лађевчани су, што добровољним прилозима, што кулуком, саградили од једне откупљене грађевине лепу школску зграду, која је одговарала правилима о грађењу школа. Лађевачки школски одбор позвао је министра просвете „да својим доласком увелича освећење нове школске зграде дана 11. новембра 1899. године“,⁵⁵ што је овај и учинио. Из извештаја школског надзорника Сретена Пашића сазнајемо: да је школа на узвишеном месту, да је озидана пола од цигле — пола од брвана, да има две учионице простране и видне (свака је дуга 9 м, широка 7 м и висока 3 м), окренута југоистоку, може у њих да стане 70 ученика, да је с ходником и двама собама с кухињама за станове учитељима.

Учитељ Дрињаковић, сарадник опсерваторија у метеоролошком раду, молио је за премештај у Бресницу, где намерава да подигне стацију. Премештен је у Мрчајевце, а у Лађевцима је постављен Миливоје Никићевић, који ће овде остати само годину, а потом, „по својој молби“, добити премештај у Врдила (жички срез), а за учитеља ће поново доћи Андрија Дрињаковић и доћи ће, због великог броја ученика (преко 100), учитељица Марица Кишпатић, која је завршила вишу женску школу, да учи I и II разред, а Дрињаковић, управитељ школе, учиће III и IV.

Новопостављени управитељ школе (1909) Чедомир М. Аћимовић известио је министра просвете „да је тавничка општина купила школски прирез од народа, али да школи није предала о чему знају државни органи рудничког округа, знају но лађевачкој школи нису помогли“.⁵⁶

ШКОЛА У ЉУБИЊУ

У новембру 1900. године Љубић и Коњевићи договорили су се да добровољним прилозима, „у спомен Великог Милошу, Војводи Рајићу и изгинулим српским јунацима у љубићкој бици 1815. године“, саграде школу у Љубићу.⁵⁷ Формирали су одбор за градњу, око које ће се највише трудити Вучић Дмитровић, председник одбора. Љубићани и Коњевичани су изабрали за школу место на средокраћу њихових села, лепо и здраво (осунчана висораван), које је у самој близини окружног пута Чачак — Горњи Милановац. Зграда ће бити од тврдог материјала, високог темеља, покривена црепом. Има-

ће два улаза. Од улаза из дворишта пружао се ходник, из којег се улазило у три просторије: прва је била учионица, пространа и видна (дужина 8,4 м, ширина 7,6 м, висина 4 м), у коју се могло сместити 50 ученика, друга — омања соба за учитељеву канцеларију, трећа — такође пространа и видна, служила је за преноћиште ђацима или другу учионицу. На други дворишни улаз улазило се такође у ходник, а одагле у две простране собе и кујне намењене за учитељски стан, под којим беше и подрум. За учионице направљене су скамије, табла, учитељски сто и други школски намештај. У учитељској кујни биће шпорет, а у учионици и осталим одељењима гвоздене пећи. Одабраће се и место у дворишту за копање бунара. Министар просвете ће, након комисијског извештаја о прегледу школе, одобрити њено отварање. Љубићки школски одбор позваће министра да 20. октобра 1902. присуствује освећењу нове школе и „да каже коју лепу реч о заузимљивости грђана око подизања школе и њиховој љубави према народном просвећивању“.⁵⁸

Потом се Љубић одвојио од миоковачке школе и образовао посебну школску општину са Коњевићима. Из миоковачке и прељинске школе (којој су припадали Љубић и Коњевићи) „преведено је у љубићку за први разред 9 ученика, за други разред 9 ученика, за трећи разред 13 ученика и четврти разред 16 ученика, а на свештениковом списку било је још 123 ученика које је требало уписати у I разред од којих су шездесеторица мушкарци“.⁵⁹ Новопостављени учитељ Никола А. Загорчић није могао сам да учи толико ђака (два одељења), па је љубићка општина молила министра да им се пошаље учитељски брачни пар, јер нема за другог учитеља стан који му — истрошила се око градње школе — не може плаћати. Министар им је школске 1904/905. послао брачни пар Обрадовић: Милеву (са завршеном вицом женском школом, која ће учити I и II разред од 60 ученика) и Бранислава (са завршеном учитељском школом, који ће учити III и IV разред од 50 ученика и бити школски управитељ).

Шестог септембра 1909. године управитељ школе Јован К. Поповић известиће окружни школски одбор „да је лекар овог среза од петог септембра ове године распустио ђаке љубићке школе на неодређено време због дифтерије“.⁶⁰ Не знамо тачно када је школа поново почела да ради. Знамо да је у марту 1912. године срески лекар нашао у три куће фамилије Томашевић оболеле од шарлаха, а у две Станковића било је и умирања од ове болести, због чега је предложио распуштање школе до краја школске године — да се зараза не би ширила.

ОСТАЛЕ ШКОЛЕ

Две године касније пошто је отворена школа у Љубићу, по одобреним плановима, отпочело је зидање нових школа у Доњој Трепчи и Рошцима. Међутим, за грађење школе у Доњој Трепчи није одобрен прирез (због велике стопе), па је зграда довршена тек 1907. године. Али, „школа у Доњој Трепчи (за Доњу и Горњу Трепчу) постојала је од школске 1898/99. године у пространој згради од слабе грађе а учитељица у сва четири разреда била је Лепосава Петровић са завршеном вишом женском школом“.⁶¹ Школске 1904/1905. године учитељује Милорад С. Ђурић, свршени учитељ, који је у сва четири разреда учио 86 ученика. Школске 1908/1909, због великог броја ученика (преко 90) биће постављена два учитеља: Срећко Ј. Ђурић и Мил. Никитовић, обојица свршени учитељи.

Двадесет трећег октобра 1905. председник рожачке општине Војислав Петровић известио је окружни школски одбор у Горњем Милановцу „да је комисија, одређена за преглед и пријем новосаграђене школске зграде у Рошцима, прегледала школу и одобрила да може почети са радом“.⁶² Школа је саграђена добровољним прилозима грађана.

Председник прислоничке општине писао је министру „да је ова општина направила зграду од тврдог материјала и уступила је за основну школу која је прошле године почела радити а њен учитељ био је Радован Дивац, на привремено, до доласка сталног учитеља“.⁶³ У октобру 1904. прислоничка школа имала је преко 70 ученика, али јој није био одређен учитељ. Пошто је од септембра 1904. у Прислонници владао шарлах, била је распуштена до јануара наредне године када је за учитеља постављен Лазар К. Митровић, који је после 12 месеци напустио учитељску дужност. Његов настављач биће Ника В. Глигоријевић. Школске 1907/1908. године, због великог броја ученика, формираће се два одељења и поставити два учитеља: Милисав Никитовић за III и IV разред (са 28 ученика) и за управитеља и Роксанда Љ. Пурић за I и II разред (са 72 ученика). Другог августа 1911. године министар просвете одобрио је прислоничкој општини да зида нову школску зграду „о трошку школске општине“. Школске 1911/1912. године управитељ школе Мил. Никитовић послао је окружном школском одбору податке о броју ђака: I разред — 28 ученика и шест ученица, II разред — 23 ученика и шест ученица, III разред — 19 ученика и IV разред — 26 ученика и три ученице, али — у школу је уредно долазило 88 ученика.

У име сељана Ракове председник школског одбора и кмет овог села Сава Глишовић написао је окружном школском одбору у Горњем Милановцу „да у селу Ракови привремена школа, отворена још од 1908. године, и дан данас ради. Али ово село намерава само подићи сталну школу па моли да му се одобри градња“, коју је 12. јула 1911. године министар просвете одобрио.⁶⁴ Истовремено је одобрио и градњу школе у Горњој Горевници, јер је у марту те године председник горњогоревничке општине известио окружни школски одбор „да ова општина жели подићи школу добровољним прилозима грађана и да ће из ове општине имати 120 ђака“.⁶⁵ Одобрио је и Милићевцима да саграде нову школу. Почетком наредне године председник милићевачке општине писао је министру: „Направили смо привремену школу коју је инжењер рудничког округа прегледао и оценио да је по плану па зато молимо да нам одобрите њено отварање и да за учитеља поставите Светомира Тадића, матуранта из Чачка“.⁶⁶ Ова школа, на средокраћи Милићеваца и Вранића, озидана је од тврдог материјала још 1909. године, покривена црепом, са учионицама патосаним чамовом даском и окренутим југоистоку док је предсобље било поцигљано. Петог марта 1912. председник милићевачке општине известио је окружни школски одбор у Горњем Милановцу да се Милићевци и Вранићи, пошто су саградили сталну школу, одвајају од миоковачке школске општине и образују нову школску општину, милићевачку, у коју се већ уписало 47 ђака, а 20. марта те године министар просвете одобрио је отварање школе у Милићевцима.

Љубићки срез беше први у рудничком крају по броју школа (школске 1911/1912. имао их је шеснаест), али су се општине овог среза, иако богате, веома немарно односиле према школским обавезама.

СПИСАК УЧИТЕЉА-ЦА У ОСНОВНИМ ШКОЛАМА ЉУБИЋКОГ СРЕЗА⁶⁷

МИОКОВЦИ

Живко Радаковић	1855—1879.
Грујица Павловић	1880.
Живко Радаковић	1881.
Милета Станојевић	1882.
Грујица Протић	1883.
Глигорије Јовановић	1884.
место празно	1885.
Јеротије Вујић	1886—1887.
Љубомир Протић	1888.
Панга Лазаревић	1889—1891.
Милева Ђорђевић	1891—1893.

ШКОЛЕ У ЉУБИЊКИМ СЕЛИМА ОД 1842. ДО 1912. ГОДИНЕ

Бранислав Обрадовић	1892.
Миљисав Никитовић	1893—1894.
Машинка Лазаревић	1894.
Бранислав Обрадовић	1895—1898.
Милева Обрадовић	1895—1898.
Савко Филиповић	1899—1904.
Милица Филиповић	1899—1904.
Драга Војиновић	1899—1904.
Милорад Вујовић	1905—1906.
Мирослава Вујовић	1905—1906.
Љубиша Пурић	1906—1907.
Миљосав Шолајић	1907.
Бранислав Обрадовић	1907—1908.
Светислав Теодосијевић	1908.
Ранка Мартиновић	1909.
Љубица Мартиновић	1909.
Алекса Н. Јанковић	1910—1912.
Ранка А. Јанковић	1910—1912.
Бранислав Обрадовић	1911—1912.
Живка Димитријевић	1911.
Гмитар Јовановић	1912.
Љубица Јовановић	1912.

БРЕСНИЦА

Лазар Симоновић	1852—1853.
Матија Мартић	1855—1859.
Милица Танасијевић	1860.
Витомир Поповић	1860.
Стефан Првуловић	1861.
Живојин Савић	1862.
Петар Савић	1863—1867.
Коста Станишић	1868—1869.
Вељко Недељковић	1870.
Вељко Драшковић	1872—1873.
Недељко Симеуновић	1874.
место празно	1875.
Чедомиљ Мајсторовић	1876—1877.
Сима Аћимовић	1878—1879.
Гавра Перовић	1880—1882.
место празно	1883.
нема Бреснице	1884—1887. (школа не ради)
Радисав Ђукнић	1888—1892.
Зорка Стојковић	1891.
Даница Коцић	1892.
Андрија Дрињаковић	1893.
Даница Адамовић	1893.
Лазар Акшамовић	1894—1912.
Даница Акшамовић	1894—1912.
Милорад С. Ђурић	1907—1912.
Андрија Дрињаковић	1912.

БРЂАНИ

Георгије Угодић	1852—1853.
Василије Боровњаковић	1855.
Евтимље Катанић	1856.
Милан Лукић	1857.

	(до 1885. школа није радила)
Ранисав Нешовић	1885—1886.
Димитрије Марковић	1887.
Милева Врбавчева	1887—1888.
Христина Бојовић	1888—1889.
Станојло Ковачевић	1889.
Драгутин Зисић	1890—1901.
Роксана Милићевић	1891—1892.
Роксанда Зисић—Милићевић	1892—1901. (промена презимена због удаје за учитеља Д. Зисића)
Милисав Никитовић	1902—1907.
Роксанда Никитовић	1902—1912.
Алекса Н. Јанковић	1908.
Милан Иконић	1911.
Александар Арсеновић	1912. (вр. д.)

МОЈСИЊЕ

Марко Ерић	1858.
Василије Гавриловић	1859.
Крста Новаковић	1860—1861.
Владимир Перуничкић	1862.
Радисав Ђукнић	1863—1887.
Срећко Ђурић	1888.
Миленко Михаиловић	1889.
Срећко Ђурић	1890—1894.
Косара Станчић (заступ.)	1895.
Владислав Жеравчић	1896.
Милош В. Поповић	1897.
Богдан Миловановић	1898—1899.
Јован Петронијевић,	1900.
заступник	1901—1902.
Срећко Јов. Ђурић	1903—1905.
Милорад С. Ђурић	1906.
Јован Петронијевић	1907—1911.
Михаило С. Ђурић	1912.

ТУЧКОВО

Димитрије Јовичевић	1856—1859.
Вучко Башић	1860.
Обрад Лукић	1861.
Петар Поповић	1862.
Арон Костић	1864.
Љубомир Даниловић, прив.	1865.
Паун Еремић	1866—1867.
Илија Вучетић	1868.

ПРЕЉИНА

Данило Медић	1870.
Лука Поповић	1871—1873.
Никодије Јаковљевић	1874—1877.
Срећко Ђурић	1878—1880.
нема Прељине	1881—1884. (школа није радила)
Станојло Ковачевић	1886—1888.
Љубомир В. Јанковић	1889.

ШКОЛЕ У ЉУБИЋКИМ СЕЛИМА ОД 1842. ДО 1912. ГОДИНЕ

Миленко Поповић	1890—1891.
Сава Шибалић	1892.
	1893. (школа није радила)
Светислав Јовановић	1894—1895.
Срећко Ђурић	1896.
Милисав Никитовић	1897—1898.
Младен Марковић	1899—1900.
Милисав Никитовић	1901.
Ленка Марковић	1902—1903.
Андрија Дрињаковић	1904.
Александар Ђерамилац	1905—1908.
Даринка Ристић	1909.
Даринка Ломић	1910—1912.
Милан Б. Поповић	1912.

МРЧАЈЕВЦИ

Љубомир Јаковљевић	1876—1877.
Јеврем Маринковић	1878—1885.
Јован Рафаиловић	1886.
Михаило Красојевић	1886.
Јован Симић	1887—1888.
Љубица Чаревић	1887—1888.
Тихомир Костанџиновић	1889.
Љубомир В. Јанковић	1890—1891.
Тихомир Костанџиновић	1890—1892.
Љубица Савић	1890—1891.
Милош Поповић	1891.
Петар Милосављевић	1892—1893.
Марија Милосављевић	1892.
Јован П. Јовановић	1893.
Јелена Јовановић	1893.
Михаило Красојевић	1894.
Грујица Аџековић	1894—1897.
Анка Бербовић	1894—1897.
Стеван Вучковић	1895—1897.
Андрија Благојевић	1896—1898.
Машинка Лазаревић	1897.
Сретен Лазаревић	1898—1900.
Босиљка Ристић	1898—1899.
Андрија Дрињаковић	1899—1901.
Јеврем Маринковић	1900—1902.
Милева Обрадовић	1901—1904.
Бранислав Обрадовић	1901—1904.
Танасије Костанџиновић	1903—1904.
Даринка Ристић	1905—1908.
Петар М. Стефановић	1905—1912.
Николла А. Загорчић	1905—1912.
Андрија Дрињаковић	1909—1911.
Радомир Перуничкић	1912.

ЦВЕТКЕ

Јосиф Поповић	1852.
Јован Николајевић	1853.
Евтимије Катанић	1855.
Радивоје Тодоровић	1856.
Ђорђе Марковић	1857—1858.
Крста Новаковић	1859.

Алекса Јовановић	1860.
Захарије Пејовић	1861.
Сима Авакумовић	1864.
Лука Поповић	1866.
место празно	1873.
Вељко Драшковић	1874—1875.
Ненад Недељковић	1876—1879.
Јован Симић	1880—1882.
—	1883—1888. (школа није радила)
Драгутин Зисић	1889.
Мата Протић	1890.
Милосав Шолајић	1891—1893.
Даринка Ђорђевић	1892—1893.
Миливоје Никићевић	1894—1896.
Софија Новаковић	1894.
Јеремија Попадић	1897.
Александар Јанковић, заступник	1903—1904.
Милорад С. Ђурић	1905.
Растимир Перуничкић	1906.
Срећко Јов. Ђурић	1907.
Милица Јовановић	1908.
Милосав Никитовић	1909.
Срећко Јов. Ђурић	1910—1912.
Даница Душановић	1910—1911.
Бождар Обрадовић	1912.

ЉУБИЋ

Никола А. Загорчић	1903—1904.
Бранислав Обрадовић	1905—1906.
Милева Обрадовић	1905—1906.
Драгутин Зисић	1907.
Роксанда Зисић	1907.
Глигорије Поповић	1908—1912.
Драгиња Поповић	1908—1912.

ПРИСЛОНИЦА

Радован Дивац	1904.
Лазар К. Митровић	1905—1906.
Алекса Н. Јанковић	1907.
Љубиша Пурић	1908—1909.
Роксанда Ковачевић	1908—1909.
Милосав Никитовић	1910—1912.
Роксанда Пурић	1910—1912.

РОШЦИ

—	1906.
Гмитар Јовановић	1907—1909.
Љубица Мартиновић	1910.
Љубица Јовановић	1911.
Тихомир Маринковић	1912.

РАКОВА

Чедомир Милошевић	1909—1910.
Чедомир Протић	1911.

ШКОЛЕ У ЉУБИЋКИМ СЕЛИМА ОД 1842. ДО 1912. ГОДИНЕ

Милорад Богићевић	1912.
Михаило Николић	1898—1900.
Сима Грандић	1901.
заступник	1902—1903.
Маринко Петровић	1904.
Душан Протић	1905—1909.
Љубиша Пурић	1910—1911.
Милан К. Димитријевић	1912.

ЛАЂЕВЦИ

место празно	1886.
Љубомир Марковић	1887—1888.
Михаило Ступаровић	1889.
Деспот Станојловић	1890.
—	1891—1894.
Андрија Дрињаковић	1895—1898.
Миливоје Никићевић	1899—1900.
Роксанда Никитовић	1901.
Глигорије Поповић	1902—1904.
Драгиња Поповић	1902—1904.
Марица Кишпатићева	1905.
Андрија Дрињаковић	1905—1907.
Илија Милосављевић	1907.
Даница Душановић	1908.
Чедомир А. Аћимовић	1909.
Милица Јовановић	1909.
Драгољуб Ј. Симић	1910—1912.
Петрија Симић	1910—1912.

ОСТРА

Ђирило Јанковић	1895—1901.
Андрија Дрињаковић	1902—1903.
Милосав Петровић	1904.
Чедомир Милошевић	1905.
Светислав Теодосијевић	1906—1907.
Михаило Јанковић	1908.
—	1909—1910.
Александар Гавриловић	1911.
Душан Милорадовић	1912.

ТРЕПЧА

Драга Јовановић	1898.
Лепосава Перовић	1899—1902.

НАПОМЕНЕ

1. Архив Србије, Министарство просвете Србије, Ф. 5, 22, 1845. (у даљем тексту АС, МПС).

2. АС, МПС, 4, 33/844.
3. АС, МПС, 7, 151/858.
4. АС, МПС, 5, 470/882.
5. АС, МПС, 2, 266/850.
6. АС, МПС, 4, 563/874.
7. АС, МПС, 20, 18/883.
8. АС, МПС, 6, 105/903.
9. АС, МПС, 5, 22/845.
10. АС, МПС, 21, 316/886.
11. АС, МПС, 3, 294/887.
12. АС, МПС, 6, 235/887.
13. АС, МПС, 75, 167/912.
14. АС, МПС, 5, 45/875.
15. АС, МПС, 9, 27/871.
16. АС, МПС, 5, 953/870.
17. АС, МПС, 17, 187/885.
18. АС, МПС, 3, 294/887.

19. Карадаг — западни део некадашњег рудничког округа. Турски назив за Црну Гору. У ту „подгорску кнежину“ спадао је, за Карађорђева времена (а и после), и Карадаг, а то су оних 10—12 села између Каменице, Мораве и ужичког округа... у њега Турчин није смео шале ући.

20. АС, МПС, 6, 942/860.
21. АС, МПС, 4, 596/874.
22. АС, МПС, 2, 297/870.
23. АС, МПС, 4, 2/872.
24. АС, МПС, 33, 139/885.
25. Као под 18.
26. АС, МПС, 39, 120/893.
27. АС, МПС, 36, 147/890.
28. АС, МПС, 45, 103/897.
29. АС, МПС, 45, 109/900.
30. АС, МПС, 14, 36/875.
31. Исто.
32. Исто.
33. Исто.
34. АС, МПС, 1, 44/894.
35. Исто.
36. АС, МПС, 3, 183/905.
37. АС, МПС, 6, 4/846.
38. АС, МПС, 7, 1344/866.
39. Исто.
40. АС, МПС, 4, 563/874.
41. АС, МПС, 24, 21/889.
42. АС, МПС, 16, 144/892.
43. АС, МПС, 40, 131/899.
44. АС, МПС, 38, 176/901.
45. АС, МПС, 52, 175/903.
46. АС, МПС, 29, 111/906.
47. АС, МПС, 7, 9/906.
48. АС, МПС, 16, 224/887.
49. Исто.
50. АС, МПС, 18, 58/890.
51. Исто.
52. Као под 18.
53. АС, МПС, 18, 50/890.

ШКОЛЕ У ЉУВИЊКИМ СЕЛИМА ОД 1842. ДО 1912. ГОДИНЕ

54. АС, МПС, 20, 69/894.
55. АС, МПС, 40, 59/899.
56. АС, МПС, 9, 88/910.
57. АС, МПС, 6, 102/903.
58. Исто.
59. АС, МПС, 19, 153/902.
60. АС, МПС, 46, 140/909.
61. АС, МПС, 40, 132/899.
62. АС, МПС, 10, 40/904.
63. АС, МПС, 10, 9/905.
64. АС, МПС, 31, 70/911.
65. АС, МПС, 31, 71/911.
66. АС, МПС, 49, 57/912.
67. Архив Србије, Државни шематизам, 1852—1912, округ руднички.

ИЗВОРИ

1. Архив Србије, Министарство просвете Србије, од 1842. до 1912.

ÉCOLES DANS LES VILLAGES DE L'ARRONDISSEMENT DE LJUBIĆ ENTRE LES ANNÉES 1842 ET 1912

Le présent ouvrage est consacré aux écoles de l'arrondissement de Moravica (plus tard appelé arrondissement de Ljubić) entre les années 1842 et 1912. Aucune école de cet arrondissement, tout comme celles des autres arrondissements de la région de Rudnik, ne pouvait commencer à fonctionner avant qu'un supplément d'impôt (perçu deux fois par an, de même que «le tribut au gouvernement») ne fût introduit pour subvenir à ses frais et pour payer l'instituteur. Les écoles étaient bâties près des églises, dans des coins perdus hors des villages, si bien que les élèves avaient souvent un long trajet à parcourir pour arriver à l'école. Les premières écoles furent inaugurées en 1842 à Miokovci et à Cvetke, et quelques ans plus tard, à Brđani et à Bresnica. Au cours des trois décennies suivantes les écoles furent ouvertes à Tučkovo (fermée au bout de dix ans de fonctionnement), à Mojsinje, Preljina, Mrčajeveci, Lađevci et Ostra. En 1912 il y en avait seize. Presque tous les bâtiments scolaires étaient construits avec des matériaux de mauvaise qualité, les classes étaient basses, exigües, humides et obscures. Ce n'est qu'en 1881 que furent prescrites «les Règles sur la construction des écoles et sur le mobilier scolaire», posant pour la première fois des exigences en matière de pédagogie et d'hygiène. Malgré cela, l'école de Cvetke fonctionna pendant cinquante ans dans un bâtiment très mal adapté (à cause de l'incurie des autorités municipales).

Les premiers instituteurs dans les écoles rurales de cet arrondissement étaient recrutés parmi ceux qui avaient terminé leurs études au petit séminaire ou uniquement à l'école élémentaire, mais très souvent ils quittaient l'enseignement pour se consacrer au sacerdoce ou au magistrat, ces professions étant plus lucratives. Les premiers instituteurs, titulaires d'un diplôme de l'école normale primaire, apparurent vers le milieu des années 70 du XIX^e siècle (aussitôt après la fondation des premières écoles normales primaires). Outre qu'ils étaient mal payés, les instituteurs étaient aussi mal vus auprès des autorités municipales et préfectorales. Un instituteur de Brđani, Dimitrije Marković, écrivit, en 1887, au ministre de l'éducation nationale et des affaires religieuses: «Ce n'est que pour avoir voté pour les candidats de l'opposition aux élections municipales de la ville de Čačak, que j'ai été transféré de l'école de cette ville dans une école de campagne». La charge d'instituteur dans les écoles rurales était plus difficile à accomplir pour plusieurs raisons, mais aussi parce que, à la campagne, les instituteurs n'étaient pas en situation de se perfectionner dans leur métier. Faute de personnel enseignant, l'enseignement dans certaines écoles rurales était dispensé par un seul insituteur qui devait s'occuper parfois de plus de cent élèves.

Étant donné que les écoles, surtout au XIX^e siècle, étaient rares, les écoliers des villages éloignés étaient obligés d'aller à l'école à pied, en y mettant souvent plus de deux heures. A ceux qui venaient de très loin, il était permis d'habiter à l'école. Leurs parents leur apportaient le linge de rechange et de la nourriture tous les quinze jours. Cette nourriture, gardée dans des caisses sous les lits d'écoliers (du fait qu'il n'y avait pas de local où l'on aurait pu conserver les aliments et prendre des repas), se gâtait souvent, et l'air pollué aidant, des maladies sévissaient (fièvre typhoïde, toux, scarlatine, angine diphtérique, variole), d'où des interruptions de l'enseignement de deux à trois mois. On enregistrait aussi des décès. En outre, les élèves manquaient aussi à cause des travaux champêtres, ce qui entravait l'enseignement.

ДРАГОЉУБ М. ПАВЛОВИЋ

**ЗАПАДНОМОРАВЦИ, РУДНИЧАНИ И ДРАГАЧЕВЦИ
У УСТАНИЧКИМ ДОГАЂАЈИМА 1809. ГОДИНЕ**

(II део)

ПОБЕДА НА СУВОДОЛУ

Карађорђе је најпре поново очистио Нову Варош од Скопљачких Турака, а затим је са својом војском, најкраћим путем, убрзано, кренуо ка Суводолу. Суводол је тада имао свега 10 кућа (четири муслиманске и шест православних). У њему је била и омања турска кула.⁹⁸

Суводол се налазио на Пештерској висоравни, 30 км јужно од Сјенице. Ту није било шуме, него само голи камен и долина. Турци су се утврдили на брду које одваја Суводол од угљанско-тузинског поља, где су очекивали долазак Срба. Са овог брда имали су преглед целе висоравни.

Према писању Антонија Протића, Карађорђе је тамо приспео после подне. Чим је пећки паша опазио да Карађорђе иде с војском, истурио је напред пешаке, све „Албанезе“, како каже Протић, а

сам је са коњаницима заузео позицију с јужне стране брда.⁹⁹ Из причања учесника Неше Имраора знамо и то да је Нуман-паша, видећи Србе, говорио кнезу Јовану, који је био у турској војсци, „да ниједан од Срба главе изнети неће, а радиће да Карађорђа у[х]вати жива“.¹⁰⁰

Даљи ток догађаја, према познатим изворима, био је веома драматичан. По Протићу, пред само вече, Нуман-паша викнувши: „Еј, Карађорђе, зашто изведе толику сиротињу да пропадне“, диже своју војску и опколи Србе са свих страна.¹⁰¹ Срби се почну, како прича Неша Имраор, од силе турске збијати у гомилу и готово се сви уплаше кад угледају како их је мало према толиким „Арнау-тима“.

„Турци пуцају на Србе и многе су изранили, но Срби их по заповести Карађорђевој очекују да се већма приближе, па онда оборе плотун, клекавши на земљу, и пошто га неколико пута обредише, Турци одступе натраг. Карађорђе је све унаоколо на коњу ишао и војску слободио, говорећи: „Браћо, немате куд бежати, а ако се овде не одржите сви сте пропали“.

Мало затим, сведочи Имраор, „ето опет турске силе, коњик и пешак слепо навали и насрну, но Срби их сад дочекају и стану картечом обарати, док побели оно поље од мртвих коња и Турака. Турци још стоје, али повикаше Вуле Илић и Карамарковић [Никола]: Побегоше Турци и учине другим коњаницима јуриш на њих, па их много помлативши растерају“.¹⁰² Овај опис Неше Имраора потврђују углавном и остали учесници и извори додајући мање или више појединости. Тако А. Протић истиче да је у најкритичнијем тренутку турског напада Карађорђе викнуо: „Вуле, војводи моја. Зар си ме ту извео да славу твоју угасим. Јуриш, јунаци“. На те Карађорђеве речи, по Протићу, Вуле Коларац и Ђорђе Загла, буљубаша смедеревски, „потегну сабље и право на пашу“. „Вула ране у десну руку, а Заглу у трбух, но обојица су ране превалили“. Протић, најзад, каже, да је и Наум-паша рањен и да је у току ноћи побегао у Пећ.¹⁰³ Милан Ђ. Милићевић наводи да је „Карађорђе у један мах био опкољен силном турском коњицом, али војвода Вуле Илић [Коларац] избави све превећ дрским војничким лукавством. Он се на свом брзом арапском коњу залети међу Турке, вичући турски из свег гласа: „Побегоше Турци“. „То начини у турској војсци толики неред да су је Срби после сасвим потукли“.¹⁰⁴ Слично пише и К. Н. Ненадовић истичући да је Карађорђе „турском коњицом опкољен био, у каре се постројио и из топова Турцима отпор давао“. „Но војвода Вуле Илић удари с леђа на Турке и вичући турским говором „избегоше Турци“ Турке

збуни. Карађорђе тада разбије Турке¹⁰⁵. Лазар Арсенијевић понавља овај опис битке додајући да је Вуле Илић три пута рањен.¹⁰⁶

У новијој литератури, међутим, објављени су и неки детаљи којих код старијих аутора није било. Тако Ејуп Мушовић истиче да је Карађорђе заузео добро утврђено брдо које се од тада зове Караца. Тада су рањени Лиман [Нуман]-паша и Вуле Коларац. Турска је војска узмицала према Кобилици и Кршу, а међу њима на Кршу појавио се један устаник у турском оделу који је узвикнуо: „Качшум јесир олдум“ (бежите, заробљени сте). „То је створило велику пометњу код Турака и да не би пао у клопку Лиман [Нуман]-паша пећки је наредио извлачење према северозападу ка Црном Врху“.¹⁰⁷

Као што се види, борба на Суводолу, оштра и драматична, била је веома кратка. По писању Петра Радовановића, трајала је свега „четврт дана“. Пораз Наум-паше био је брз и потпун. Турска војска бегала је на све стране. Један њен део, по свој прилици, повлачио се према Пећи, други — ка Новом Пазару, а сјенички Турци и Бошњаци побегли су чак у Босну. Са војском су напустили своја села и локални Турци сабијајући се у оближње касабе и тврђавице. Сам пећки паша, како пише Карађорђе Пљакићу 30. маја (11. јуна), „није се оставио све до Пећи“.¹⁰⁸

Поред различитих описа тока ове битке и њених критичких тренутака, међу историчарима и мемоаристима постоје и друга неслагања и недоумице, који до данас нису рашчишћени. Тако, сам датум битке није са сигурношћу утврђен. Битку помињу и Вук Караџић, и Ранке, и Петар Јокић, али нико од њих не наводи тачан дан кад је до ње дошло. И сам Карађорђе у писму Пљакићу од 30. маја (11. јуна) јавља да су „пећског пашу срећно разбили“,¹⁰⁹ али о датуму ништа не каже. По датуму на том писму, произишло би да је Нуман-паша потучен пре 30. маја по старом календару.

У својим расправама о Суводолу неки историчари покушали су да утврде да ли је до битке дошло 27, односно 26. маја, тј. 8. или 7. јуна. Стојан Новаковић је још 1904. године написао да је „Карађорђе разбио 27. маја пећког Нуман пашу на Суходолу“.¹¹⁰ Овај датум прихватили су и Владимир Белић у Енциклопедији СХС, затим Милован Ристић (1963. године) и други. Међутим, др Алекса Ивић узима да је до битке на Суводолу дошло 26. маја, тј. 7. јуна,¹¹¹ а то су прихватили и др Гргур Јакшић — „трупe Нуман-паше одбачене су 7. јуна (26. маја) код Суводола,¹¹² и др Мирослав Ђорђевић — „Карађорђе је успео да потуче Нуман пашу на Сувом Долу 26. маја“.¹¹³

У литератури нема ни истоветних података о броју рањених и погинулих на обе стране. Сам Карађорђе у писму Пљакићу каже „да је Нуману пешака што је било све изгинуло“. Учесник у Карађорђевој војсци 1809. године Видосав Перишић из моравичке Вионице казује (1841) „да је око 50 Турака мртвих пало а Срба око 30“. Анте Протић, такође учесник у овој бици, говори да је „погинуло 600 Турака, а наших преко 120 које рањених које мртвих“.¹¹⁵ К. Н. Ненадовић наводи податак да је „3.000 Турака било мртвих, а Срба само 70 без рањених“,¹¹⁶ што је вероватно нетачно ако се имају у виду турски губици.

Нису поуздана ни досадашња сазнања о учешћу појединих устаничких старешина и броју њихових војника у овом боју. Наиме, по Белићу, Карађорђе је ка Суводолу одвео 3—4.000 пешака и коњаника, а 2.000 људи упутио ка Новој Вароши. Према причању Тимотија Борисављевића својим потомцима, Карађорђе је са „свом удруженом војском“, у коју вероватно убраја и Старовлашане, отишао на Суводол, што би значило да је са тим појачањима горња цифра увећана.

Говорећи детаљније о овом боју, неки учесници помињу само старешине и војнике из своје нахије. Тако Анте Протић наводи смедеревске старешине (Вула Илића Коларца, Ђорђа Заглу и друге).¹¹⁷ Из причања Петра Јокића види се да је „са господарем Ђорђем“ на Суводолу било и „600 коњаника из Шумадије“.¹¹⁸

Од устаника из рудничке и пожешке (чачанске) нахије, по свему судећи, Милош Обреновић и прота Милутин Илић чували су Нову Варош и пролазе из Босне, а остали Рудничани и Западно-моравци, са Лазаром Мутапом, Курсулом и другима, највероватније су учествовали у самом боју. Од Ужичана се помиње војвода Никола Карамарковић, иначе родом Рудничанин, који је, по казивању Неше Имраора, у критичном делу битке, заједно са Вулом Илићем и Смедеревцима, „учинио јуриш на Турке и растерао их“.¹¹⁹ Страхиња Циврић и Стеван Игњић истичу податак да је на Суводолу погинуо и кнез Богдан из Кушића, што потврђује и учешће Моравичана у овом боју.¹²⁰

Најзад, остаје нерешена и дилема да ли је на Суводол у време окршаја стигло и неко одељење Црногораца, које је, наводно, помогло Србима да потисну Турке, или је до заједничког сусрета устаника и Васојевића, Брђана и Црногораца дошло тек после ове битке. Тако је Радоје Ускоковић, ослањајући се на предања, забележио да су се и „људи из племена Никшића, насељени у никшићској жупи,

борили у Карађорђевој војсци на Суводолу код Сјенице“.¹²¹ Слично казивање чуо је и Ејуп Мушовић у пазарској околини: „у току окршаја на Суводолу приспела [је] вест како од Влаховца и Јеховца долазе Црногорци и то управо за леђа Турцима. Запретила је опасност да буду опкољени. Поткрепљени помоћи Црногораца, устаници су потисли Турке“.¹²²

Ово сећање, међутим, не потврђује се познатим изворима и доказима. Тачно је да је српска офанзива према Старом Влаху 1809. године имала за циљ, поред осталог, и спајање српских устаника са Црногорцима и Брђанима. То би, по мишљењу Владимира Ђоровића, „имало велики морални и уз то и војнички успех. Одсечена од непосредне везе са осталом Турском, Босна и Херцеговина не би могла да се одржи и допала би савезницима [Русима и Србима] као зрео плод“.¹²³

Ради остварења овог циља, спајања са Црногорцима, Карађорђе је, још средином маја, у кратком временском размаку, разбио Скопљака и Нуман-пашу, а затим са Суводола, сматрајући да му је „сада отворен пут у Црну Гору“, наредио да устаничке колоне крену према црногорским границама.

О овом покрету према Црној Гори говори и сам Карађорђе. У своме писму Пљакићу од 30. маја (11 јуна), дакле после битке, он каже:

„Како смо се вратили од Суводола и дошли у Сјеницу, дођоше нам од Васојевића и Брђана [Бјелопавлићи, Пипери, Ровчани и Морачани] 350 момака и од Црногораца неколико и пред њима Шибалијин брат [вероватно Јован]. И ноћили су две ноћи код нас и дали смо им џебане и кремена“.¹²⁴

У писму црногорском владици Петру I од истог датума, Карађорђе наводи :

„Освојили смо до Васојевића који граниче са Брђанима а чули сте како смо пашу пећког разбили и сојединили се са Васојевићима и ево дођоше и неки ваши Морачани и Брђани који ишту помоћи... Све сте разумели... колико би рад [био] да се сојединимо... Ево ја ћу... доћи до Таре а ви ако желите удрите одозгор...“¹²⁵

Нешто касније Вожд пише владици:

„Ваше писмо од 21. августа примио сам од мојега војводе Раке Левајца и од Антонија Симеуновића и од храброг војводе Гаврила Шибалије. Ваше ме писмо возбрadowало кад сам разумио да сте са неколико војске дошли противу крепости (тврђаве) Никшића... [Х]оћу вама послати војводу Раку Левајца и писмо наше“.¹²⁶

Ова писма између Карађорђа и владике Петра I (1747—1830) из Србије и Црне Горе почео је преносити још 1806. године Ђура

Милутиновић звани Црногорац, који је о томе оставио и своја казивања. Године 1807. Петар I слао је у Шумадију и свога војводу Саву Пламенца. Кад је Ђура Црногорац остао у Шумадији 1808. године, Петрова писма Карађорђу преносио је његов синовац Станко Стијепов Петровић. Овај Станко, исте године, одржавао је личне везе и са устаничким војводама Раком Левајцем и Антом Симеуновићем.

У своме казивању, забележеном 1841. године, Ђура Милутиновић, између осталог сведочи:

„Одавде [са Суводола] Карађорђе се врати у главни квартир [у Сјеницу]. У Сјеници вожд остави само Милана Обреновића, а у Васојевиће пошаље Хаџи-Продана, Милића Дринчића, Чолак Анту Симеуновића, Раку Левајца, Илију Поповића [из Прељине код Чачка] за сојединити се са Црном Гором“.¹²⁷

О овим сусретима и односима између Петра I и других Црногораца, Брђана и Васојевића са Карађорђем и осталим устаничким старешинама на том делу фронта говоре и многи писци и извори који се баве устанком у 1809. години.

Тако Вук Караџић, као и увек концизан, пише 1860. године:

„Карађорђије очисти све до Лима на ономе крају и кад он дође на Лим, Херцеговци од Лима до Црне Горе устану на Турке и тако се он заиста састане са Црногорцима; и многи Херцеговци и Црногорци дођу му у логор да виде њега и његове топове и војнике а и он пошаље у Црну Гору своје двије војводе Чолак Анта и Раку Левајца“.¹²⁸

Слично наводи и Милан Ђ. Милићевић додајући и неке појединости, којих код Вука нема:

„Карађорђе тада одабере Раку Левајца и Анту Симеуновића, огласи их за војводе Васојевићима и пошаље их да заузму Васојевиће и да се здруже с Црногорцима. Левајац и Анта оду и на Цетињу а одонуд су се, после хајдучки провукли кроз Турску и дошли у Србију“.¹²⁹

Писање К. Н. Ненадовића је још детаљније:

„Карађорђе одатле [са Суводола] у два правца црногорским границама напред пошаље у првом војводу Вујицу [Вулићевића] и Чолак Анту Симеуновића... Чолак Анта с једним одељком пређе реку Тару и преко Дробњака дође до под Никшић и на Превију шанац ископа који и данас постоји и тако се са Црногорцима соједини... а у другом правцу са Суводола изашље војску Милана Обреновића и Раку Левајца... који пређу реку Увац испод Бијелог Поља, ударе преко Колашина пут Васојевића — црногорској граници“.¹³⁰

Старији писци и мемоаристи, као што се види, ослањали су се више на оно што су чули од тада још живих учесника у Карађорђевој војсци и њихових потомака, а мање на писане изворе, писма и друге доказе о овим догађајима. Новији историчари, пак, осим сећа-

ња савременика, испитивали су и аустријске, руске, француске и друге архиве из тог времена, уколико су им били доступни. Међутим, и увид у поменуте архиве, бар до сада, није битније изменио и допунио ранија сазнања о 1809. години на старовлашком фронту, па ни о обиму и карактеру српско-црногорске сарадње у то време. И поред извесних резултата, и новији радови о томе своде се углавном на интерпретацију већ познатих списа и података.

Тако капетан Љ. П. Љубишић (1910) пише, између осталог:

„Још са Сјенице Срби су одаслали ради везе са Црном Гором Чолак Анту, Раку Левајца и Танаска Рајића. С њима је био и неки капетан [Петар] Крага из Призрена а пратило их је 15—20 другова. После кратког времена дође из Црне Горе Чолак Анта са 300 Васојевића у помоћ Србима“.¹³¹

Петар И. Поповић (1956), говорећи о животу и раду Саве Пламенца, дипломате владике Петра I, наводи:

„С пролећа 1809. године настала је деликатна ситуација у турско-црногорским односима. А она је настала у вези са обнављањем руског-турског рата и Карађорђевим продирањем према Црној Гори. Потакнути Карађорђевим успехом побунили су се Васојевићи. Турци су послали војску на њих и на Карађорђа. Али Турци желе да остану с Црногорцима на миру и позивају се на уговор из јуна 1808. године. Тако Тахир-паша у писму владици од 17/29. јуна 1809. године помиње покрет Васојевића који помаже Карађорђе“.¹³²

Владимир Стојанчевић (1966) истиче да су се у вези са овом Карађорђевом акцијом одметнула и херцеговачка и брђанска племена, која су затражила Карађорђеве официре (команданте) и заставе ослобођене Србије. Према њему, после Суводола, Карађорђу су се придружили Морачани, Бихорци, Васојевићи и остала брдска племена према Црној Гори. Карађорђе је тада примио у своју војску и многе пребегле Бокелје које је предводио Тома Милиновић Морињанин“.¹³³

Ђоко Д. Пејовић (1981) истиче заједничке планове Срба и Црногораца против Турака. О томе, по њему, сведочи преписка Петра I и Карађорђа, вођена од марта до августа 1809. Понављајући познате податке о сусретима Црногораца, Васојевића и Брђана са устаницима из Србије, Пејовић закључује да су „подршку надирања устаника са севера пружили Црногорци... у борбама против Турака у којима су Црногорци имали за циљ да опсједну Никшић“.¹³⁴

Све у свему, ако ове податке о краткотрајним покушајима сарадње Срба и Црногораца у 1809. години упоредимо са постављеним циљевима и жељама са обе стране, онда се може извести закључак да у „деликатној ситуацији Петра I према Турцима“ због раније закљученог мира 21. јуна 1808. са скадарским везиром, Црногорци

нису могли да „ударе одозгор“, како је Карађорђе тражио у своме писму од 30. маја (11. јуна) 1809. Сви планови о заједничком надирању преко Лима ка Језерима и Колашину, па и о личном сусрету Петра I и Карађорђа на Тари, свели су се само на спорадичну акцију Црногораца око Никшића и мање окршаје Срба с Турцима на Пријеполу и Бијелом Пољу. За све то несумњиво није било могућности, ни времена, с обзиром на нагло погоршање ситуације на фронту према Нишу.

Најзад, кад је реч о срско-црногорским односима у то време, треба рећи и то да су на остварењу „соједињења“ и сарадње у време првог српског устанка, па и 1809. године, веома важну улогу имале западноморавске војводе и старешине Милан Обреновић, Рака Левајац, Лазар Мутап, Танаско Рајић, Илија Прељинац и други. Милан се вратио са Васојевићима, Левајац је ишао чак на Цетиње, а Лазар Мутап до под сами Никшић.

ОПСАДА НОВОГ ПАЗАРА

Битка на Суводолу одиграла се 26. или 27. маја, тј. 7. или 8. јуна по данашњем календару. Разбијене снаге Нуман-паше побегле су према Пећи, а мањи део дошао је у ближи Нови Пазар, где је постојао јак турски гарнизон са тврђавом на брду. Сам Карађорђе се вратио у главни стан у ослобођеној Сјеници. Ту су се скупили Шумадинци из смедеревске, крагујевачке и вероватно грочанске нахије, али и нешто Рудничана. Други део рудничке војске, затим Ужичани, Драгачевци и Старовлашани остали су на подручју Нове Вароши да одржавају ред и чувају опсадној војсци на Пазару залеђе према босанско-херцеговачким Турцима.

У то време очекивало се да и Пљакићев одред, који је оперисао уз Ибар, приђе ближе Новом Пазару ради заједничког извођења планираног напада на овај град. Полазећи од Карановца, Пљакић је најпре ишао преко Рудна ка Бешину (Плешину) и Бекови (Буковцу). Плешин је на источним падинама планине Голије, у изворишту северне притоке Дежевске реке. Бекова (Буковац) је источно од Плешина, а југозападно од Рашке. Из Бекове се преко Дежаве иде на Пазар.

Пљакић је, 23. априла, односно 5. маја по новом календару логоровао у Бешину (Плешину). Ту је добио и Карађорђево писмо у коме му овај, између осталог, поручује:

„[Разумео сам] да си дошао ближе Пазару, а за Рогозну (планину) да су Турци богаз (друм) у[х]ватили; ако би се икако могло, друм опет како у[х]вати. Без шанца нимало не седи ни дању ни ноћу. Ти се ближе Пазару утицати немој но туна шанац на два места начините да вас Турци не преваре. Твој буљубаша је мени казао куда се може с војском и топовима прећи преко Голије к вама“.¹³⁵

Пљакић је 27. априла, тј. 9. маја, у логору на Буковцу примио ново Карађорђево писмо: „Разумели смо да сте се са Турцима били и два Турчина убили; да Рогозну не можете сада затворити и да је дошло Турцима у индат (помоћ) 80 Турака у Пазар. Послаћу човека где ћеш предаме изићи“. На крају напомиње „да се уређују (договарају) како знају“, јер су са Пљакићем били брат му Павле Ристић, господар Аврам Лукић и Димитрије Кујунџић, војвода пазарски.¹³⁶

Уочи самог поласка на Пазар, 30. маја, тј. 11. јуна, Карађорђе обавештава Пљакића:

„Спремамо се тако к. Пазару. Истурити неколико момака вешти[х] пред нас да изиђу да нас проведу... Веште људе пошаљи и у „Арнаутлук“ ако шта буде, да нам могу казати на случај да нам не дођу с леђа.“¹³⁷

Из свих ових Карађорђевих упутстава могу се извести два важнија Пљакићева задатка: први, осим осматрања и обавештавања, у време борбе за Сјеницу Пљакић је имао да војнички држи новопазарски турски гарнизон — да се не упути у помоћ одбрани Сјенице, и друго, пре самог напада на Пазар његов одред требало је да пресече и поседне део важног друма (богаз) на планини Рогозни, којим је Пазарцима могла доћи помоћ из „Арнаутлука“. Тако су, по свему судећи, Пљакићеве снаге до 31. маја, односно 12. јуна, имале да буду у близини Новог Пазара са севера и истока.

О почетку и току битке за Пазар и његову тврђаву „на брду“ сведоче, у првом реду, преживели учесници ове битке и једно Карађорђево писмо из септембра 1809. О томе пишу и турски извори из тадашње Босне, као и неки страни путници по Турској почетком XIX века.

Пре свега, остала су сачувана извесна казивања неких учесника из тога похода, која су забележена 1841. године. У тим казивањима, поред сећања о току устанка у читавој Србији, постоје и лична виђења и описи опсаде Пазара у јуну 1809.

Тако Студеничани Милета Балтић, Лазар Дугалић, Јаксв Планић из Брезове и Симо Милосављевић из Милића причају:

„Позвавши војводу Антонија Пљакића [Карађорђе] удари обноћ на Пазар ко[ј]и и[х] је с трајућим бојем... до расвита зоре и Пазар покорио и

Турке преко реке Рашке у град сагнао, гди је бесчислена (безбројна) војска и од једне и од друге стране погинула...“¹³⁸

Западноморавца Јован Ристановић из Ракове код Чачка рекао је и ово:

„Пошто се Турци [у Сјеници] покоре и предаду, оде [Карађорђе] на Пазар и онде се с 20.000 турских војника почне борити од јутра до подне и око подне надбије турску војску и 15. Турака на месту уби[ј]е, почем је и наши[х] седам погинуло“.¹³⁹

Подибарци Павле Ђуровић из Отрока и каснији кнез Радо-слав Јелечанин из Матаруга описују, такође, ове догађаје:

„Карађорђе на Пазар заједно с 12 војвода сво[ј]их удари... Сјеча Срба с Турцима трајала је пет дана; петог дана Карађорђе осво[ј]и до Рашке и попали га [Пазар]. Срба је пало 200, а Турака је око 300 или и више. Србин не буде ниједан заробљен а Турака буде 17 њи[х] уфањено и после и[х] на Каони у срезу драгачевском изсеку...“¹⁴⁰

Моравичанин Видосав Перишић из Вионице додао је и детаљ о паљењу Новог Пазара: „Срби ноћом на Пазар ударе гди 200 Турака побију и остале све у град затворе и сву варош поплене и у пеп[е]о преобрате.“¹⁴¹

Призренац, војвода Чолак Анта Симеуновић говори: „Вожд србски дође... у Нови Пазар, где се Турци затворе у град. Ту су до 100 Срба пали, Турака пак мање“.¹⁴²

Марко Великић из Смедерева такође је изнео своја сећања на те дане:

„Овде из Сјенице крену се сви скупно са Г. Ђорђем на Пазар, гди је већ војвода Антоније Пљакић... на њи[х] чекао; дођу у суботу пред саму ноћ, састану се с Пљакићем... а по томе, разделе се на четири стране. Овде четири шанца оградe и тако јуришом на Пазар с топовима и кумбарама ударе и варош од стране Рашке осво[ј]е...“¹⁴³

Један од учесника у овом окршају био је и Антоније Протић, који опширно описује шта се све збило код Пазара:

„На Нови Пазар кад смо дошли, нису смели Турци пред нас да изиђу; само су пуцали из шанчева што су били опшанчили око вароши. Карађорђе није одмах ударио на јуриш, но по истеченију неколико дана. Он је канио Турке да се предаду и да их часно испрати, но они нису хтели. Очекивали су да им дође помоћ. Једно вече, Карађорђе изда заповест да се спрема војска на јуриш, које се одмах и учини. Смедеревску и рудничку на Нови Пазар да ударе, но да чека док не удари Пљакић оздо уз Рашку а капетан Димитрије Парезан [из села Брзана, нахије крагујевачке] управ[о] од Карађорђевог шатора низ брдо. Но Пљакиће на опредељено време не удари, а сви смо на њега очекивали. Вујица [Вулићевић] видећи да ће да сване, примакне се ближе турској стражи где смо их узимали по пушки на око. Турци су метали на ватру коров, те су се гријали и викали „екдирала“... Вујица одвоји једно 200 момака а проче (остале) остави подаље да не би Турци осетили, и при-

ЗАПАДНОМОРАВЦИ, РУДНИЧАНИ И ДРАГАЧЕВЦИ У УСТАНИЧКИМ ДОГАБАЈИМА
1809. ГОДИНЕ (ДРУГИ ДЕО)

макнувши се опале пушке. Од Турака један падну преко ватре а други стрче у мрак кућама својим. Наши нададу вику „јуриш“ и загрме од све војске, пуцњава. До подне варош сва [је] попаљена. Турци који су могли укануше у град а многи су се позатецали по кућама и подрумима, да су после наше страшно тукли. Овде је било много добитка али је и од људи било много губитака, које мртви[х] а које рањени[х] 70 душа. А од Турака побијено је до 300 душа окром заробљени[х]“.¹⁴⁴

По речима, казивача, у овом боју одликовао се особито војвода жупски Павле Цукић као командујући над 2.000 војника.¹⁴⁵ У самом јуришу на град рањени су капетан Димитрије Парезан и бимбаша Кара Павле Симоновић из крагујевачке нахије.¹⁴⁶ На Пазару се истакао и Западноморавац Јован Курсула, познат са свога витештва. Курсула је и овде делио мегдан са Пазарцима Алијагом Билаловићем, Хаџи-Вранчићем и Хусејином Спичићем, али су му последња двојица утекла.¹⁴⁷

У писму од 16/28. септембра 1809, које је објавио Л. А. Баталака, Карађорђе јавља владици Петру и ово: „Пашу пећског јесмо разбили у месту Суводол. И после јесмо се на Пазар обратили и јесмо сву варош до града попалили. . .“¹⁴⁸

Слично тврде и турски извори из Босне, које је објавио С. Ш. Кемура:

„Српска ешкија (одметници) у свршетку џемалул евела (петог месеца исламског календара) навали на Нови Пазар, варош ватром попали а муслимане побију, те колико су наваљивали да унибу [уђу] у тврђаву буду одбијени“.¹⁴⁹

Неки путници по Турској, почетком XIX века, као Француз Анри, Пуквил, барон Гамеро и други, такође су чули и записали да је Нови Пазар страдао од Србијанаца 1806. и 1809. године. Посебно је, по извештају Р. Вучинића, у рату 1809. године, сав попаљен“.¹⁵⁰

Новопазарском битком бавили су се и многи писци и историчари. Тако Вук Караџић 1828. године пише:

„Карађорђе опколи Нови Пазар и варош узме на јуриш а Турци се затворе у град“. Касније, 1860, Вук додаје и то да „Карађорђе ударивши одмах на варош попали многе куће и Турке сатера у шанац, те их стане бити из топова и кумбара“.¹⁵¹

У свом делу „Воине Срба с Турцима“ (1862) Петар Радовановић наводи „да су бој на Новом Пазару почели Срби; најпре су варош попалили бијући се пет дана, ударе јуришом на град, освоје град и цео предео до Рашке.“¹⁵²

Борбу за Нови Пазар опширније је приказао и К. Н. Ненадовић износећи неке појединости које други извори не помињу:

„Карађорђе се сад од Сјенице обрне противу Новог Пазара, освоји варош и посаду турску стера у горњи град, па стане спрему чинити да и горњи град освоји. Турци кад виде своју опасност понуде да му град предаду под оружјем са женама и децом пропуштени буду. Карађорђе тај услов прими и Турци отпочну из града излазити. Но несрећан један случај томе стане на пут. Један од Пљакићевих војника... маши се за сребрне пиштоље у једног Турчина. [Овај] скреше и убије Србина. Онда Срби припуцају на Турке и Турци мислећи да је превара, врате се и затворе у град. Но Карађорђе отпочне опет преговоре... а кад преговоре сврши, Турци му град предаду“.¹⁵³

Наведени извори се углавном слажу да је новопазарска битка била кратка; трајала је свега пет дана. У исто време, она је била и веома оштра, а губици на обе стране велики и приближно исти.

Постоје различита виђења и оцене у погледу коначног резултата битке за Пазар. Већина мемоариста и писаца прихвата да новопазарски град (утврђење) све до дизања српске опсаде није био освојен. Супротно томе, П. Радовановић мисли да су „Срби освојили град и предео до Рашке“, а К. Н. Ненадовић „да су Турци после преговора и сам град предали“, што, међутим, не потврђују остали познати докази.

У казивањима и делима о опсади Пазара, која су већ поменута, недостаје и прецизније датовање самог догађаја. Тај недостатак први је покушао да отклони Стојан Новаковић (1904), који закључује: „Пред Нови Пазар се стигло 3/15. јуна. Бојеви почну одмах и војска Карађорђева 6/18. заузме новопазарску варош“.¹⁵⁴ Новаковићево датовање прихватио је и др Мирослав Ђорђевић, према коме је „Карађорђе кренуо са Нови Пазар и опсадио га 3/15. јуна, док је сам напад извршен 6/18. јуна 1809. године“. Последњи датум који говори о ситуацији код Новог Пазара је 10/22. јуни. Тога дана је Карађорђе известио Родофиникина у Београду „да се спрема да нападне Нови Пазар са друге стране како би заузео тврђаву“.¹⁵⁵

У том тренутку, 10/22 јуна, стање на старовлашком фронту било је за Србе повољно:

„Готово читав предео између Београдског пашалука и границе Црне Горе био је ослобођен, поседнут од српске устаничке војске или се пак налазио у устанку против турских локалних тврђава. Тада је био пресечен и важан стратемски друм Сарајево-Нови Пазар-Скопље-Солун, дакле веза Босне са централним провинцијама европске Турске. Осим тога, преко 10.000 ратника Срба из Турске са територије од Дрине до Ибра придружио се Карађорђевој војсци“.¹⁵⁶

Међутим, опште прилике устаничке Србије на осталим фронтовима у јуну 1809. године знатно су се погоршале. Посебно на јужном делу ратишта — према Нишу.

Наиме, Турци су добро проценили да руска војска у Влашкој оклева са преласком преко Дунава, па су прикупљену војску од

„Стамбола, Анадола и Уруменлије“, како Карађорђе пише Петру I, упутили према Нишу са циљем да продру у Србију и удари у бок руске војске у Малој Влашкој. Нишком војском од око 36.000 људи командовао је опрезни Хуршид-паша. Према њему су „стајале“ знатно мање устаничке снаге. У другој половини маја Хуршид је жестоко напао на истурени положај ресавског војводе Стевана Синђелића на Чегру код Каменице. Не добивши помоћ од несложних војвода на том делу фронта, Синђелић је претрпео пораз, у коме је изгинуло преко 3.000 Срба, заједно с њим.

Синђелићев пораз на Чегру догодио се 19/31. маја 1809. О овом поразу Срба у Београду се сазнало тек 23. маја (4. јуна). Карађорђе је о томе обавештен тек у времену између 6/18. и 10/22. јуна.

Вест о великој несрећи на Каменици деловала је на Вожда као гром из ведре неба, причао је касније Михаило Борисављевић из Нове Вароши, који је био уз Карађорђа као командир старовлашке коњице. Ову несрећу онда су звали „Мало Косово“.¹⁵⁷ Слично пише и Лазар Арсенијевић Баталака: „Несрећни глас о пропасти каменичкој стигао је Карађорђу у Новом Пазару баш у време када је са Турцима новопазарским капитулацију уговорао“.¹⁵⁸ Стојан Новаковић додаје и то да је најпре ухваћено турско писмо којим се Турцима у Пазару јавља да се држе, јер су Срби пред Нишом разбијени, а затим је Карађорђу стигао и српски извештај о несрећном боју на Каменици.¹⁵⁹

У тако озбиљној и критичној ситуацији Карађорђе је присиљен да предузима брзе и енергичне мере, што је и учинио. Прва мера, глобално гледајући, била је да из офанзиве пређе у дефанзиву и, друга, да Турцима препречи пут Јужном Моравом и одбаци их натраг.

О самом току догађаја после пораза на Чегру, као и о Карађорђевим одлукама у вези са тим, у литератури постоје различити подаци. Тако, по Вуку Караџићу и Ђури Милутиновићу Црногорцу, Карађорђе је „оставио Пазар“ и „потрчао“ Делиграду у помоћ. По изјавама учесника, које је прикупио П. Радовановић, Карађорђе је „поитао“ „Каменици према Нишу“. Петар Јокић, у својим сведочењима, говори да је Карађорђе из Карановца послао њега (Јокића) са 600 коњаника да „увати Делиград, да га Турци не би освојили“. Насупрот Јокићу, аустријски извори из Земуна, које је публиковао Танасије Илић (1961), тврде да је лично Карађорђе „са 2.000 коњаника пожурio према Делиграду“.¹⁶⁰ Др Драгослав Страњковић износи и податак Анте Протића да је „већина војника пуштена кућама

да се преобуку и очисте, с тим да трећи дан дођу са оружјем за — у Делиград, нашој браћи у помоћ“.¹⁶¹

Неки други мемоаристи и писци, међутим, не истичу као први Карађорђев циљ — Делиград. Наиме, Смедеревац Марко Великић каже „да су се повратили натраг кућама“. Антоније Протић тврди да је издата заповест да се војска крене „унутреност“ [унутрашњост]. По оцени Стојана Новаковића, Карађорђе је кренуо натраг „у старе границе“. Слично је мишљење и М. Р. Ђорђевића (1979), који пише да је „Карађорђе изненада кренуо натраг.“

По свему судећи, ако се сви ови извори оцене и повежу, произилази да је у другој половини јуна 1809. Карађорђе предузео следеће мере: Милану Обреновићу и Антонију Пљакићу наредио је да се, до даљег, ограниче на одбрану; Петра Јокића са коњицом послао је право на Делиград; осталу шумадијску војску, која је била на Пазару, пустио је кућама с тим да се трећи дан прикупе и крену ка Морави; Сими Марковићу и Миленку Стојковићу послао је наредбе да и они одмах крену према Делиграду.

Сам Карађорђе је преко „Голије и Тополе“, односно „низ Ибар“ и „преко Карановца“ (Краљева) пошао за Београд, у који је, прешавши око 300 км, стигао 25. јуна, тј. 7. јула.

У међувремену, Турци су, почев од 27. јуна/9. јула, са око 30.000 људи, „опсели Делиград и Љубеш са свих страна, бомбардујући их и јуришајући пуних седам недеља“. Под командом Миленка Стојковића на левој обали Мораве и Петра Добрњца на десној, Срби су издржали ово бомбардовање и одбили многобројне турске јурише.“¹⁶²

У таквој ситуацији, Карађорђе је 5/17. јула кренуо из Београда за Ђуприју, где је одредио да се прикупља војска за нови фронт на Морави. У Ђуприју је стигао 28. јула (9. августа), тј. истог дана када су Турци освојили и разорили Сталаћ. Стога је већ 31. јула (12 августа) кренуо ка Делиграду. Међутим, одбрана, изнурена даноноћним борбама, без хране и воде, оскудна у муницији, била је принуђена да 3/15. августа напусти Делиград и да се повлачи према Крушевцу и Јасици. Због тога и Карађорђе дође у Јасику, где је очекивао да му пристигне у помоћ и рудничка војска Милана Обреновића.

Турци су 5/17. августа код Расине напали на 3.000 Срба, међу којима су били Миленкови браниоци из Љубешког шанца, затим обор-кнез Ђука из лепеничке кнежине и Лазар Мутап са претходницом рудничке војске. Карађорђе одмах пошаље Хајдук Вељка и Та-

насија Чарапића са 2.000 коњаника, који разбију Турке на Расини и ослободе опкољене кнеза Ђуку и Лазара Мутапа, као и браниоце са Љубеша. У исто време, овом победом омогућено је главнини рудничке војске са Миланом Обреновићем да се 7/19. августа придружи Карађорђу на Јасици.

По паду Делиграда велика турска сила разлила се долином Мораве према Ђуприји и Пожаревцу. Појачан са Рудничанима, Карађорђе је дошао у близину Ђуприје са намером да пређе реку и заустави Турке. Међутим, браниоци, међу којима су били капетан Радич Петровић и Петар Јокић, напустили утврђени шанац и топове, тако да Турци са друге стране пре Карађорђа уђу у Ђуприју.

Недељу дана касније, тј. 13/25. августа, један снажан турски одред пребацио се из Ђуприје на леву обалу Мораве и заузео Јагодину. „Ова турска колона која је заузела Јагодину упутила се затим једним крилом ка Београду а другим ка Крагујевцу.“¹⁶³ Одступајући из Јагодине, пише капетан Љ. П. Љубишић, Срби се зауставе на Липару, северно од вароши, на друму за Београд. Надирућа колона од 6.000 Турака нападне одмах устаничке положаје на Липару, али их 3.000 устаника, под командом Младена Миловановића и Вујице Вулићевића, врати натраг. То је било 16/28. августа 1809.

Истог дана из Јагодине је кренуло ка Крагујевцу 12.000 крцалија Алије Гушанца. Међутим, на Црном Врху (707 м), на месту Табориште, где су се Срби укопали у шанац, 2.000 Рудничана разбије ове Турке и натера их у бекство према Морави.

Највише података о овој значајној победи Рудничана дао је Сима Милутиновић Сарајлија. у „Сербианки“, величајући храброст Танаска Рајића и Јована Курсуле. Према подацима П. Радовановића, у овом обрачуну са Гушанцем учествовали су и Арсеније Лома и Милић Дринчић. Борбу на Таборишту и њен значај за одбрану устанка, описали су и Антоније Протић, Милан Ђ. Милићевић и ђенерал Јован Мишковић, помињући посебно допринос Курсуле и Танаска Рајића.

Бојевима на Липару и Црном Врху (Таборишту), закључује Стојан Новаковић, „Карађорђе је сузбио обе турске колоне“ и тако је бојна линија између Срба и Турака „утврђена левом и десном обалом Мораве“.¹⁶⁴ Тиме је, крајем августа 1809, турска најезда долином Мораве ка Шумадији и Београду, коначно заустављена.

ПОВЛАЧЕЊЕ ИЗ СТАРОГ ВЛАХА

У исто време, док су у Поморављу трајали ови драматични догађаји, и на старовлашком фронту дошло је до устаничког враћања из освојених области на старе границе пожешке и ужичке нахије.

Видели смо да је Карађорђе још 23. јуна оставио места која су Срби држали (Нову Варош, Сјеницу и новопазарску варош) и одјурio у Србију. Карађорђе је „издао и наређење да се [Срби] на свим фронтовима ограниче на одбрану и вишак трупа упуте на Мораву“.¹⁶⁴ Осим Карађорђа и његове пратње, са Пазара су брзо отишли и коњаници Петра Јокића, а неколико дана касније, „око Петровог поста“,¹⁶⁵ и шумадијска војска из смедеревске и крагујевачке нахије. Истовремено, новопазарске положаје напустио је и одред Антонија Пљакића, који се поново утаборио на Рудном, недалеко од Студенице. У „старе позиције“ повукла се и војска пазарске нахије, Горњег Ибра и вучитрнске нахије.¹⁶⁶ „Оно пак одељење српско што је оперисало на југу према Новом Пазару и Сјеници — пише др Алекса Ивић — буде такође принуђено да се око 15. до 20. јула по новом календару повуче према Ужицу и Пожеги“.¹⁶⁷ У тој војсци било је нешто Рудничана са Милошем Обреновићем, Драгачевци проте Милутина Илића, Старовлашани Максима Рашковића, Ужичани и многи добровољци из области око Србије.

Према казивању Јока Гаврилова Суботића, добровољца из Рина, Крађорђе је тада „рањенике упутио у Чачак, а осталу војску која је учествовала у освајању Сјенице и осталих вароши у Старом Влаху распоредио је на две стране: три хиљаде војника упутио је према Јавору, а две хиљаде према Златибору.“¹⁶⁸

Насупрот тих 5.000 Срба, који су имали задатак да бране старе границе пожешке и ужичке нахије, налазиле су се турске снаге из Босне и Албаније, које су, са прикупљеним новопазарским и сјеничким Турцима, бројале „око 10.000 људи“.¹⁶⁹ Охрабрени Карађорђевим одласком са њиховог бојишта и напредовањем Хуршид-паше долином Велике Мораве, они су се припремали за противофанзиву према југозападној Србији.

За објашњење даљих догађаја на граници Старог Влаха у лето 1809. године, осим казивања Јока Гаврилова Суботића, значајни су и подаци и из „Жизниописанија“ (животописа) Нићифора Нинковића, који је у устаничку Србију дошао 1807. из Срема.

Почетком маја 1809. Нинковић се затекао у Старом Влаху као писар код кнеза Максима Рашковића. Описујући то време и људе

са којима се сусретао, он је оставио више података који се не могу одбацити.¹⁷⁰ Тако, по њему, после напуштања Пазара, „у Новој Вароши је остао прота из Гуче, војвода са његовом војском“. „На Косетници [Косатици] код Пријепоља био је Милош [Обреновић], војвода, Миланов брат, командант... Ту је био и кнез Максим [Рашковић] из Штиткова“. У Милошевој војсци, према другим изворима, налазио се и херцеговачки харамбаша Јован Шибалија.¹⁷¹

Нинковић, даље, пише: „Онда се војска подиже са Косетнице: Милош оде на Златибор, а ми, кнеза Максима војска, дођосмо у Нову Варош. Ту се чува као граница од Турака“. Нинковић прича да је Карађорђе пре њих туда прошао, па кад је видео тако лепе куће и „зданија“, казао проти Милутину: „Коекуде, ова варош да се од наше војске не попали и изгори, јер[бо] је штета.“ Очигледно, Карађорђе је то рекао у време кад су Срби напредовали на свим устаничким фронтovima, па и овде, у Старом Влаху. Сада се из офанзиве прелазило у дефанзиву. Срби су морали свим средствима да се бране. Отуда, по сећању Нинковића, чим стражари повикаше: „ето Турака“, и поред Карађорђевог дивљења лепоти Нове Вароши, прота нареди: „Пали, једна кућа да не остане“. И ту, по њему, „војска српска изгоре онаку лепу варош“. Затим, каже даље Нинковић, „започе сраженије [бој]. По реду военom, боримо се сила са силом. Трајало је то четири сата, докле Турци дадоше леђа и побегоше натраг у Пријепоље. Одатле, после неколико дана, дођемо на Јавор. Ту се за једну ноћ направеше шанчеви“.

Описујући напуштање Нове Вароши и повлачење на Јавор, Нинковић не каже ништа о датуму кад је то било. По босанским изворима, које је објавио С. Ш. Кемуре, Сулејман-паша Скопљак је 29. „реџепа“, тј. јула, био „чувар Нове Вароши“. По оцени В. Стојанчевића, ослобођена територија у Старм Влаху евакуисана је од устаничке војске месец и по дана после пораза на Чегру, тј. до средине јула, што би се слагало са подацима Кемуре.

Даљи развој догађаја, по Нинковићу, текао је овако: „Са Јавора дођемо у Деретин“ (1152 м) у атару села Кушића и „ту се два шанца направеше“.

„Стојећи тако у том стану [на Деретину] дуго времена није било сраженија (боја) са Турцима. Једног дана договоре се Прота из Гуче и кнез Максим и оду својим кућама. А мене, Старовлашане и Драгачевце [оставе у шанчевима] где нас је било до три хиљаде људи. Сутрадан ето ти Сулејман паше на нас. И ту смо се били од девет сати ујутру до самог акшама [вечери]; нити су Турци могли нас разбити нити ми њи[х]. Тај дан од наши[х] рани се буљубаша Громо Милосављевић из Опаљеника... Пошто се турска ордија крену натраг, дигнемо се одатле, натоваримо на коње топове и џебану... те ајде са

војском пешке... Осванемо на [реци] Моравици. Кад пређосмо Моравицу, војска се раштрка куд који. Једно пет-шест друга осташе са мном на Радаљевском брду у шуми... Идући даље северу ка Овчару и Каблару, у селу Рогачи [у Драгачеву] нађем кнеза Максима код куће његовог пунца Грујице. У току нашег разговора чују се топови. Запитах Максима: где се то сад опет бију? Он ми вели: на Кукотници [Кукутници]; тамо је Милош Вишњић [Обреновић]; сад се он бије са Сулејман пашом¹⁷².

Према даљем Нинковићем писању, Милош је са Косатице отишао на Златибор. Кукутница (1382 м) је на истоку од Златибора; раздвајају их Муртеница и Чигота. Цело ово подручје, па и Кукутница, било је у то време у саставу кнежине Рујно (Златибор), у ужичкој нахији. То што Нинковић, па и Јоко Гаврилов Суботић, помињу само Златибор, може се објаснити ширином тога простора и непрецизном познавању тадашњих географских граница.

Милош је, по свему судећи, са Косатице ишао преко Пресјеке на Мучњу до Кукутнице, где је утврдио заседе и бусије од камена. Ту је и дошло до битке на Кукутници. О овој бици говоре и казивачи Нићифор Нинковић и Јоко Гаврилов, с тим што је овај други и њен учесник.

Из Драгачева је Нинковић, по свом сведочењу, после неколико дана отишао на Катиће испод Мучња и ту шанац „начине“. Ту „разабере“, по казивању тамошњих војника, како је Милош разбио Сулејман-пашу на Кукутници:

„На том брду буде многи збег и силна стока са фамилијама. Турци се полакоме на стоку и чељад, те ударе испод брда на Милошеву војску и тако провале на једном крилу бусију и [х]оће да улегну. Онда жене, које су ту многе биле, видећи себе и децу у великој опасности предваре [притекну] у помоћ војсци и свкаа је тешко камење бацала низ брдо на Турке. И оне су више са камењем Турака побиле него л' војинство с прахом и оловом. И тако се Турци уплаше и натраг се врате у Сјеницу“¹⁷³.

По Јоку Гаврилову, он „оде под Милошеву заповед на Златибор (за њега је очигледно и Кукутница Златибор) и ту стигну на сами Петровдан“ (12. јула). „Турци ударе у зору, али ми разбијемо Турке и све им отмемо. У овој битки мој друг Јован Шибалија убије Заим-бега Љубовића, па и он исти погине.“ Јоко Гаврилов даље тврди да је „изнео мртвог Јована Шибалију с бојишта.“¹⁷⁴

И други извори потврђују да је Јован Шибалија погинуо на Кукутници. Иако Јоко Гаврилов не помиње Кукутницу, већ само Златибор, он је вероватно учествовао у овој бици под Милошевом командом, јер је ту, заиста, био и Шибалија. Петар Радовановић каже:

„Сулејман паша Скопљак с 15.000 Турака пусти се у сраженије с војводом рудничким Милошем Обреновићем који је 3.500 војника имао код Кукутнице. Србска мања војска турску већу надбије и до Пријепоља потера. Турака је овде околу 1.000 пало а Срба само 30 и на гласу буљукбаша Јован Шибалија“.¹⁷⁵

Вук Караџић, у коментару уз песму „Бој на Кукутници“, пише да је, по свој прилици, ово било кад је Карађорђе оставио Сјеницу па отишао Делиграду, а Сулеман-паша, потом, покоривши Дробњаке и осталу Херцеговину до Лима, „пошао је преко Старог Влаха на Србију и ту се с Милошем побио“.¹⁷⁶ Ову песму написао је и дао Вуку Марко, син попа Филипа из нахије пожешке, из села Трнавце код Чачка. У песми се пева како су се судариле „двје силне војске“, једна паше Скопљанина, а друга војводе Милоша из рудничке нахије. „Ту се рани паша Скопљанине“ у „десницу руку“, а изгибоше босанске спахије и мостарске делије, међу којима и Туранбеговић из Босне, кога је погубио млади Шибалија од Мораче.

Милан Ђ. Милићевић пише да се на Кукутници сусрео кнез Милош са Скопљак-пашом, победио га и потиснуо до Пријепоља.¹⁷⁷ О овом боју, каже Милићевић, ваља прочитати и песму „Спомен од боја на Кукутници“, коју је спевао Јанићије Нешковић, владика ужички. По владичиној песми, ударише Скопљак-паша и Шеага из Нове Вароши на Стари Влах, „похараше га и попалише“. „На кршном брду Кукутници“ дочекали су их Милош Обреновић с Дринчићем и Јованом Мићићем, затим „Старовлах Максим и Мутап са Новачићем“ и Драгачевцима.¹⁷⁸

Једну верзију песме о боју на Кукутници објавио је и Срета Ј. Стојковић у „Новој Србианки“ 1927. године.¹⁷⁹ По њему овај бој се одиграо 24. маја 1809. године, вероватно по старом календару, што би, прерачунато на нови, било 5. јуна. Међутим, из казивања Јока Гаврилова види се да су на бојиште стигли „на сами Петровдан“, тј. 12. јула, а да је до боја дошло већ у зору 13. јула. Овај датум старца Јока потврђује се и казивањем Нићифора Нинковића, према коме су кнез Максим и прота Милутин били већ у Драгачеву кад су се зачули топови на Кукутници.

Осим нетачног датума, Стојковићев „Бој на Кукутници“ оставља и друге недоумице. Тако песма помиње у овом боју Максима Рашковића, за кога Нинковић изричито каже да је топове са Кукутнице слушао у драгачевском селу Рогачи. По овој песми, у боју су, поред Милоша Обреновића, Јована Мићића, Петронија Шиша и Шибалије, учествовали и Милић Дринчић и Лазар Мутап, као и Драгачевац Новачић. Међутим, тешко је прихватити тврђење да

су Мутап и Дринчић могли бити у овој бици, јер је познато да су са главнином рудничке војске и Миланом Обреновићем, по наређењу Карађорђевог, отишли на Велику Мораву и учествовали у тамошњим биткама. Није сигурно ни за Новачића да је био у кукутничкој бици с обзиром на чињеницу коју износи Нинковић — да се прота Милутин са Драгачевцима повукао најпре на Јавор, а одатле преко Радаљева у Драгачево.

Бој на Кукутници, по свему судећи, био је први јачи покушај Сулејман-паше Скопљака да се пробије преко старе границе у Београдски пашалук.

Пошто је са Кукутнице враћен у Сјеницу, борбени Сулејман-паша је, нешто касније, поново кренуо на устаничку Србију, али овога пута преко Златибора. Тада је дошло до још једне оштре битке Сулејман-паше са Милошем, познате као бој на Расници. Расница је заселак села Драглице, на путу од Нове Вароши ка Златибору и Ужицу. За Расницу М. Ђ. Милићевић каже да је на врху Златибора, пошто се прође између Таламбаса и Доброселице идући ка реци Увцу и граници.¹⁸⁰ Према процени Рада В. Познановића, од Кукутнице до Раснице у правој линији нема више од 12 км.¹⁸¹ Милисав Р. Ђенић пише да је поприште ове битке било око шанчева на Таламбасу у селу Расници.¹⁸²

Међутим, највише података о овој бици даје већ поменути Нићифор Нинковић, који каже:

„Скопљак Сулиман паша, сакупивши до 3.000 Бошњака и Дробњака, удари на Златибор, на Милоша и брата му Милана. По наређењу Милановом, који је већи у власти од Милоша био... пође и мој кнез Максим на Златибор у помоћ... Кад се започе бој... Максим изађе са вранцем из шарампова напоље, а Милан и Милош остану у котару. Пошто изиђе, залети се у ордију турску као кобац међу кокоши... Већ је пао мрак а он једнако бије. Најпосле посла господар Милан те га дозваше. Кад овај дође у шанац, Милан га загрли и пољуби“.¹⁸³

Неки други писци и извори, описујући овај догађај, не помињу Милана, већ само Милоша, посебно истичући учешће Петронија Шиша и Мијаила Радовића. Шишо је, колико се о њему зна, дошао однекуд у Србију пред устанак или у његовом почетку. Настанио се у ужичком крају. Најпре је водио чету добровољаца и голаћа, а затим је, због храбрости, постао и устанички старешина.

Пишући о њему Јован Поповић каже:

„Скопљак паша крене на Србију велику војску и сукоби се са српском војском на Расници, на Златибору. Ту је био и Петроније Шишо. Он је имао задатак да с бока јуриша на Турке, кад се затури бој. И тада су Срби с малом војском разбили и до ноге потукили много већу пашину војску“.¹⁸⁴

Слично пише и Милан Ђ. Милићевић „Ту је [на Расници, засеку Драглице] кнез Милош дочекао и разбио Скопљака, биће 1809. кад је био наумио да продре к Чачку, те да покори Шумадију“.¹⁸⁵ Од јунака овде се особито хвали Петроније Шишо.

К. Н. Ненадовић је нешто детаљнији у опису ове битке:

„Кад Скопљак паша 1809. године са 30.000 Турака упадне у ужичку нахију, Шишо Петроније повише села Раснице... после жестоког боја где 200 мртвих Срба падне, тако Турке разбије да су у највећем нереду побегли у Босну...“¹⁸⁶

По угледу на Ненадовића, пише и Драгиша Лапчевић: „Кад је Скопљак паша 1809. хтео упасти у ужичку нахију, Петроније га са својом четом дочека и разби, тако да се турска војска разбегла“.¹⁸⁷ Стеван Игњић пише да су Турци, предвођени Скопљак-пашом, са 3.000 људи ударили на српске шанчеве код Водица (на Таламбасу). Србе су предводили Петроније Шишо, Максим Рашковић и Милош Обреновић.¹⁸⁸ Милисав Р. Ђенић наводи податке С. М. Сарајлије, по којима је Скопљак са 3.000 војника прешао Увац са намером да се спусти до Чачка и Шумадије. Да би осујетио турске намере, Милош Обреновић је с 5.000 устаника запосео шанчеве на Расници. Турци су поражени и пребачени преко Лима. Претрпели су велике губитке, али ни устанички нису били мали, пошто је сам Петроније Шишо, гонећи Турке, „изгубио више од 200 људи.“¹⁸⁹ Најзда, из једне молбе ариљског бимбаше Вучића Пиперина, упућене Совјету 1853. године, Новак Живковић наводи његове речи, према којима је Пиперин војевао и на Таламбасу против Скопљак-паше, а „под предводителством [војводе] Мијаила Радовића“ [из златиборског села Равни].¹⁹⁰

Цитирани извори, међутим, не помињу када је стварно дошло до ове битке. Ако је бој на Кукутници био 12. или 13. јула, онда датум битке на Расници (Таламбасу) треба тражити у другој половини или крајем јула 1809.

Победама на Кукутници и Расници, устаничка војска рудничке, пожешке и ужичке нахије, укључујући и Србе Старовлашане и друге добровољце, спречила је продор Сулејман-паше Скопљака према Чачку и Ужицу и даље према Шумадији. Тиме су и сви гранични прелази ових нахија на Јавору, Мучњи и Златибору били чврсто у рукама и под контролом Срба.

Ибарску долину и Карановац остао је да чува Антоније Пљакић, који је свој штаб померио са Рудног на Ђаково изнад Студенице. Одатле је Карађорђу слао извештаје да му „Новопазарски Турци

за сада не задају бриге“, да је начинио шанац на Јанковом камену (на Голији) и да „шаље чете свуда по друмовима.“¹⁹¹

У јулу су одбијени и покушаји босанског валије Ибрахим Хилми-паше да продре код Вишеграда и преко Дрине ка Ужицу и даље Ваљеву и Шапцу. Српске страже, које су чувале Ужице од босанске стране, „седеле“ су на Пониквама.

Тако је већ крајем јула 1809. године општа ситуација на овом делу фронта била таква да турска војска није више представљала озбиљнију опасност за ослобођену територију југозападне Србије. Стога је стабилизација овог фронта омогућила војсци рудничке нахије да почетком августа хитно крене у Поморавље, Карађорђу у помоћ, где се још увек водила драматична борба са Турцима ради спречавања њиховог даљег продора у Шумадију и ка Београду.

Око 5/17. августа, како смо већ описали, Мутапова претходница затекла се у борби око реке Расине, а два дана касније, на Јасику је стигао и Милан Обреновић са главнином рудничке војске, где се одмах придружио Карађорђу.

Осим оштрих борби на левој и десној обали Велике Мораве, у другој половини августа 1809. одиграли су се и неки важни догађаји ван Србије, који су утицали да се Срби извуку из критичне ситуације, у којој су се налазили избијањем Турака на Дунав. Наиме, 9/21. августа умро је неодлучни командант руске војске на Дунаву Прозоровски, а на његово место дошао је енергичнији кнез Багратион. Овај је већ 15/27. августа „са свом војском преко Дунава у Бугарију прешао“. То је Карађорђу дало наду „да ће из овог краја Турци убрзо избећи натраг“, па је почетком септембра из пасивне одбране прешао у активну. Његов штаб био је на левој обали Мораве у Деви Багрдану. Осим снага из Шумадије и рудничке војске, њему је 18/30. августа стигао у помоћ и Симо Марковић са Посавцима. Почетком септембра на бојиште Поморавља пребачена је и главнина војске карановачког заповедника Антонија Пљакића.

Док су се Турци у освојеним нахијама бавили пљачком, Срби су дуж леве обале Мораве укопали многе пољске положаје, тзв. бусије и заседе. Из њих су све чешће прелазили Мораву и нападали позадину и комуникације турске војске у Ресави. При том је долазило и до озбиљних окршаја. Тако је 9/21. септембра сам Карађорђе са 2.000 коњаника потукао више хиљада турских војника код манастира Манасије у Ресави.

О том боју остали су подаци у једном Карађорђевој писму од 16. септембра 1809. године, упућеном владици Петру I, у коме се

каже „да су 200 глава [турских] осекли, 30 живих у[х]ватили и 40 кола са биволима отели“. У овом писму Карађорђе даје и оцену тренутне ситуације на границама устаничке Србије: „Од сви[х] страна други[х] од Крушевца планином Голијом, пак испод Јавора и Поникве до Вишеграда и Дрине; низ Дрину до Саве воде, туда су наше војске на граници и све крепко стоје. . .“¹⁹²

Успеси руске војске код Силистрије на Дунаву 4/16. и Исмаила 14/26. септембра почели су утицати и на турске операције у долини Велике Мораве. Да би спречио руско надирање у Бугарску, а и да би избегао да буде опкољен и потучен на Морави, Хуршид-паша је започео повлачење главнине своје војске из пожаревачке и Ћупријске нахије. Тако су већ 28. септембра, односно 10. октобра, Турци напустили Ћуприју, а 6/18. и 7/19. октобра оставили су и Делиград и Пожаревац.

Ово потврђују и турски извори из Босне С. Ф. Кемуре, који наводи: „Дође вијест да је Русија прешла у Уруменлију (Бугарску). У то се време показа потреба борити се с Русијом, те се напусти оштра навала на Србе.“¹⁹³

Крајем октобра 1809. моравска Србија у оквиру старих граница Београдског пашалука била је углавном чиста од Турака, осим Брзе Паланке и Кладова. Међутим, Турци су задржали већи део дотадашњих српских крајева — видинског (бањску и црноречку), нишког (параћинску и алексиначку) и лесковачког пашалука (крушевачку нахију). И освојене области у Старом Влаху „на десној обали Лима, од Вишеграда до више Бијелог Поља и испод Новог Пазара“, дошле су поново под власт босанског везира.¹⁹⁴

Несрећно ратовање 1809. године, осим губитка ослобођених предела ван граница Београдског пашалука, оставило је и многе друге тешке последице по устанак у Србији. Долазећи у Србију и одлазећи из ње Турци су пламену предавали „куће, вајате, млекаре, кошеве, амбаре, подруме и појате“. . . „Кад се народ између Дунава и Велике Мораве, из збегова повраћати почео, ништа друго није затекао осим [голе] земље“.¹⁹⁵

Сличне мере одмазде и освете Турци су предузимали и у Старом Влаху према оним Србима који су уз Карађорђеву „војску против Турака устали били“.¹⁹⁶ О томе сликовито сведоче два учесника у тим догађајима 1809. године. „Ту [са Радаљевског брда на старој граници изнад реке Моравице] — пише Нићифор Нинковић — „виђесмо како Турци пале села старовлашка и куће: овде дим, онде дим

диже се у небо и пушке пуцају“.¹⁹⁷ „Због нашег србовања — причао је Тимотије Борисављевић — пре и за време Карађорђевог доласка у наш конак [у Новој Вароши], Турци нам нису могли опростити. Мога брата Михаила [био је командир старовлашке коњице код Карађорђа] отроваше у ућумату [зграда власти, суднице], а мени отеше сва наша добра с ове [старовлашке] стране границе.“¹⁹⁸

Да се не би изложили турској освети, многи Старовлашани оставили су своје куће и огњишта и „заједно с војском, кренули у ослобођене делове Србије унутар Београдског пашалука“. Још је на Суводолу Карађорђе узео обор-кнеза Јована Саву и народ који је са њим био и послао у Србију. „Овце многе и говеда, све су потерали собом“, писао је о томе учесник Антоније Протић. „Већина народа пошла је ипак на брзину и без игде ичега“, пише и Л. А. Баталака. „Велика је жалост била видети ове фамилије које су без крова и покрова у Србију онда пребегле... и кад брат брату није био у стању ниучем у помоћ притећи“.¹⁹⁹

Овај народ од Сјенице, Нове Вароши, Новог Пазара и испод њега до Звечана, са Пештера и Бихора, са десне обале Лима од Вишеграда до Бијелог Поља, долазио је и насељавао се у тада ретко настањеним крајевима Србије, све до Тополе и Београда. Насељавали су се на сеоским земљиштима заосталим од погинулих и избеглих Турака, као и по варошима и паланкама у Београдском пашалуку. Многи од њих нису дошли одмах у ове области, већ су се прво задржавали по селима око Јавора и Моравице и по Златибору, па су тек одатле овамо долазили.

Знатан део ових досељеника заустављао се и на подручју пожешке и рудничке нахије, као и ужичке Црне Горе. Тако је Радомир Илић (1903) утврдио да је у селима око Чачка и Љубића, од 249 породица, 80 досељено уз устаничку војску кад се она враћала од Сјенице и Новог Пазара 1809. године.²⁰⁰ Према истраживању Јована Ердџановића (1898), у доба Карађорђевог похода у Стару Србију, у доње Драгачево дошло је 40 породица.²⁰¹ У горње Драгачево, у исто време, доселило се 38 породица. Већина је дошла са Карађорђем, кад се он враћао од Сјенице, а неки су пре или после тога побегли од турског насиља.²⁰² „Године 1809 — пише М. С. Филиповић — и таковски крај запљуснуо је већи талас досељеника од Сјенице.“²⁰³ Док су миграције од Сјенице и Пазара ишле непосредно ка Западној Морави или низ Ибар, долазници из Нове Вароши и Прибоја и села око њих па и они 1809. године селили су се етапно ка ужичком крају, а затим даље у Србију“.²⁰⁴

Бурни догађаји 1809. године, осим војничког неуспеха и зарања, оставили су и „несрећан траг и у унутрашњој и у спољној политици“ устаничке Србије, писао је Стојан Новаковић.²⁰⁵ „Самопоуздање и полет којим се устанак одликовао од 1806—1809. године нестао је, а место тога јављају се сумње у коначан успех“, каже и др Васа Чубриловић.²⁰⁶ Зато ће се у спољној политици „више тражити ослонац на страни, али и заштити сукоби међу вођама устанка. Одсад па до 1813. године, Србија ће водити борбу не да ослободи остале српске земље, но да спасе саму себе“.²⁰⁷

НАПОМЕНЕ

100. Божидар Ковачевић, „Први српски устанак према казивању савременика“, Београд, 1940.
101. „Казивања о српском устанку 1804“, Београд, 1980, 289, 290.
102. Као под 100.
103. „Казивања о српском устанку 1804“, 289, 290.
104. Милан Ђ. Милићевић, „Кнежевина Србија“, II, 797.
105. К. Н. Ненадовић, „Живот и дела Карађорђа“, I, 206, 207.
106. Лазар Арсенијевић Баталака, „Историја српског устанка“, II, 557.
107. Ејуп Мушовић, „Суводолска битка“, „Наша прошлост“, Краљево, I, 1964—108—109. Архив САНУ бр. 508 и бр. 509.
110. Стојан Новаковић, „Васкрс државе српске“, политичко-историјска студија о првом српском устанку 1804—1813, 1904, 114, 115.
111. Алекса Ивић, „Пад Делиграда“, „Нови живот“, XV, 1923.
112. Др Гргур Јакшић, „Европа и васкрс Србије 1804—1834“, Београд, 1927.
113. Мирослав Р. Ђорђевић, „Србија у устанку 1804—1813“, 271.
114. „Наша прошлост“, IV—V, Краљево, 1971.
115. „Казивања о српском устанку 1804, 289, 290.
116. Као под 105, 206, 207.
- 117—118. „Казивања о српском устанку 1804“, 289, 290.
119. Као под 100.
120. Страхиња Циврић у хроници „Моравички крај“, 1965, 43 и др Стеван Игњић у хроници „Ивањица“, 1972, 16.
121. Радоје Ускоковић, „Исељени Никшићани“, Београд, 1925.
122. Ејуп Мушовић, н. д, 107.
123. Др Владимир Ђоровић, „Историја Југославије“, Београд, 1933, 435.
124. Архив САНУ бр. 508.
- 125—126. Лазар Арсенијевић Баталака, н. д, 775, 776.
127. „Наша прошлост“, IV—V, Краљево, 1971.
128. Вук Караџић, „Правитељствујушчи совјет“, „Сабрана дела“, 1969, Историјски списи, II, 69, 70.
129. Милан Ђ. Милићевић, „Поменик“, 1888, 311.
130. К. Н. Ненадовић, н. д, 207.
131. Капетан Љ. П. Љубишић, „Шеста година српског устанка 1809“, Београд, 1910.
132. Петар И. Поповић, „Живот и рад Саве Пламенца“, ИЧ САН, књ. VI, 1956.
133. „Историја српског народа“, 1981, књ. V, том I, 49.
134. Ђоко Д. Пејовић, „Црна Гора у доба Петра I и Петра II“, 1981, 408.
- 135—137. Архив САНУ бр. 502, бр. 504 и бр. 508.

- 138—143. Поповић А. Љубодраг, „Прилози за историју устанка“, необјављена грађа, „Наша прошлост“, IV—V, Краљево, 1971.
144. „Казивања о српском устанку 1804“, 290, 291.
145. Казивање Чолак Анте Симеуновића у „Нашој прошлости“, IV—V, Краљево, 1971, 128.
146. „Казивања о српском устанку 1804“, 290, 291.
147. Аврам Н. Поповић, „Устанак у Горњем Ибру и по Копаонику“, Год. Н. Чулића, књ. 27, 1908.
148. Лазар Арсенијевић Баталака, „Историја српског устанка“, II, 775, 778.
149. „Први србски устанак под Карађорђем“, приопштио Кемура Шејх Сејфудин, Сарајево, 1914, 255.
150. Коста Костић, „Наши нови градови на југу“, Београд, 1922, 31.
151. Вук Караџић, „Милош Обреновић, кнез Србије или Грађа за историју нашег времена“, и Вук Караџић, „Правитељствујушчи совјет србски“, „Сабрана дела“, 1969, „Историјски списи“, II, 34, 71.
152. Петар Радовановић, „Воине Срба с Турцима“, 1852.
153. К. Н. Ненадовић, „Живот и дела Карађорђа“, I, 1883, 208.
154. Стојан Новаковић, „Васкрс државе српске“, 1904, 115.
155. Мирослав Р. Ђорђевић, „Србија у устанку 1804—1813“, 1979, 271.
156. Др Владимир Стојанчевић, „Србија у време првог српског устанка 1804—1813“, Лесковац, 1981, 174.
157. Житије Тимотија Борисављевића, рукопис у ИА Титово Ужице.
158. Као под 148.
159. Као под 154, 115.
160. Танасије Илић, „Грађа из земунских архива“, II, 1809, ИА Београд, 1961.
161. Др Драгослав Страњакковић: „Карађорђе“, Београд, 1938.
162. Бенерал Јован Мишковић, „Географско-историјске слике“, Год. Н. Чулића, књ. 21, 104, 134.
- 163—164. Као под 154, 115, 118.
164. Као под 160.
165. Марко Великић из Смедерева у „Нашој прошлости“, IV—V Краљево, 1971, 130.
166. Као под 147.
167. Алекса Ивић, „Пад Делиграда 23. августа 1809“, „Нови живот“, XV, Београд, 1923, 335, 373.
168. „Грађа за историју првог српског устанка“, у редакцији Радослава Перовића, Београд, 1954, 129, 130.
169. Као под 167.
170. Нићифор Нинковић, „Жизниописанија моја 1807—1842“, Нови Сад, 1972, 34, 35.
171. Др Владимир Стојанчевић, „Милош Обреновић и његово доба“, Београд, 1966, 30, 31.
- 172—173. Као под 170, 36, 39, 40.
174. „Грађа за историју првог српског устанка“, у редакцији Радослава Перовића, Београд, 1954, 130.
175. Петар Радовановић, „Воине Срба с Турцима“, 1852, 27.
176. Вук Караџић, „Српске народне пјесме“, IV, 1976, 206.
177. Милан Ђ. Милићевић, „Кнежевина Србија“, I, 609.
178. Вук Караџић, „Српске народне пјесме“, IV, 1976.
179. Срета Ј. Стојковић, „Нова Себианка“, Београд, 1927.
180. Милан Ђ. Милићевић, „Поменик“, 1888, 438.
181. Раде В. Познановић у „Ужичком зборнику“ бр. 3, 1974.
182. Милисав Р. Ђенић, „Златибор“, Титово Ужице, 1970, 42, 43.
183. Као под 170, 40, 41.
184. Јован Поповић, „Из српске прошлости“, Београд, Б. г. 84, 89.
185. Милан Ђ. Милићевић, „Кнежевина Србија“, I, 605, и „Поменик“, 435.
186. К. Н. Ненадовић, „Живот и дела Карађорђа“, II, 1884, 678.
187. Драгиша Лапчевић, „Петроније Шишо“, „Баче“, бр. 4, 62.

ЗАПАДНОМОРАВЦИ, РУДНИЧАНИ И ДРАГАЧЕВЦИ У УСТАНИЧКИМ ДОГАЂАЈИМА
1809. ГОДИНЕ (ДРУГИ ДЕО)

188. Стеван Игњић, „Ужичка нахија“, 1961, 60.
189. Милисав Р. Ђенић, н. д, 42, 43.
190. Новак Живковић у Зборнику радова Народног музеја, Чачак, 1978, 73.
191. Архив САНУ бр. 513.
192. Лазар Арсенијевић Баталака, „Историја српског устанка“, II, 775, 778.
193. „Први српски устанак под Карађорђем“, приопћио Кемура Шејх Сеј-
фудин, Сарајево, 1914.
194. Др Владимир Стојанчевић, „Становништво Србије за време првог
устанка“, ИГ, 3—4, Београд, 1955.
195—196. Као под 192.
197. Као под 170, 37.
198. Житије Тимотија Борисављевића, рукопис ИА Титово Ужице.
199. Према Жики Живуловићу, „Највеће битке првог српског устанка“
1981, 292.
200. Радомир Илић, „О љубићским селима“, 1903, 17.
201. Јован Ередељановић, „Доње Драгачево“, СЕЗ, 1902.
202. Коста Јовановић, „Горње Драгачево“, СЕЗ, 1908.
203. Миленко С. Филиповић, „Таково“, Београд 1969.
204. Љуба Павловић, „Ужичка Црна Гора“, СКА, 1925, 29.
205. Стојан Новаковић, „Васкрс државе српске“, Београд, 1908, 27.
206—207. Др Васа Чубриловић, „Први српски устанак и босански Срби“,
1938.

Литература:

98. Др Ејуб Мушовић, Суводолска битка. „Наша прошлост“ Краљево, бр.
1, 1964.
99. Казивања о српском устанку 1804. Приредила Драгана Самарџић, 1980,
289, 290.

LA POPULATION DES BORDS DE LA ZAPADNA MORAVA, DU RUDNIK ET DU DRAGAČEVO DANS LES ÉVÉNEMENTS INSURRECTIONNELS DE 1809

Au cours de l'offensive que Karageorges déclencha en 1809 contre les Turcs dans le Stari Vlah, en plus des luttes pour Sjenica et Nova Varoš, une bataille acharnée eut lieu à Suvodol, contre les forces turques de Numan-pacha. Au début du mois de juin Karageorges assiégea la ville de Novi Pazar et la prit à l'assaut, obligeant les Turcs à se retirer dans la forteresse.

Cependant, la situation générale de la Serbie insurrectionnelle, surtout sur le front méridional du côté de Niš, empira à la suite de la défaite de Sindelić sur les hauteurs du Čegar, qui avait eu lieu le 19 mai, mais dont Karageorges ne fut informé que vers mi-juin 1809. Dans cette situation, Karageorges abandonna Novi Pazar et, avec la cavalerie, se hâta vers Deligrad et la Južna Morava, après avoir donné l'ordre à Milan Obrenović et à Antonije Pljakić de se retirer graduellement du Stari Vlah et de se limiter à la défense de la partie libérée du Sud-Ouest de la Serbie.

Au cours de l'été 1809, après les batailles dramatiques contre les Turcs à Deligrad, Lipar, le Crni Vrh et ailleurs, l'invasion des Turcs contre la Šumadija et Belgrade fut stoppée. En même temps, les insurgés des nahies de Požega, Rudnik et Užice eurent plusieurs accrochages avec les envahisseurs turcs, surtout sur la Kukutnica, le Zlatibor et la Drina.

En octobre, les succès de l'armée russe obtenus dans les combats avec les Turcs sur le Danube et du côté de la Bulgarie contribuèrent à ce que la Serbie insurgée fut nettoyée de Turcs.

НЕВЕНКА БОЈОВИЋ

СТОЧАРСКИ СТАНОВИ ПОЛЕДИЦА И ЗЛАТИЋА У ЕРЧЕГАМА

Моравички Стари Влах, са сачуваном богатом духовном и материјалном културом, одувек је привлачио пажњу многих истраживача, научника, хроничара. Истраживали су га и проучавали Јован Цвијић, Милован Ристић, Радоје Ускоковић, Стеван Игњић и други.¹ Од 1980. до 1985. године, обављајући систематско рекогносцирање овог краја, дошли смо до нових сазнања и података о духовној и материјалној култури становништва, о историјским и другим чињеницама, битним за проучавање даље и ближе прошлости моравичког краја.

*

* * *

Предмет нашег истраживања био је развој сточарских станова породица Поледица и Златић у моравичком селу Ерчегама, са посебним освртом на сачуване облике народног градитељства организованост рада и живота сточара у њима.

Истраживања су обављена директним контактом са становништвом, путем упитника, посматарањем и делимичним учествова-

њем у животу сточара за време док су вршена архитектонска снимања и филмско-документарно снимање обичаја паљења „петровских лила“.

*
* *
*

О Старом Влаху, његовом имену, пространству писано је доста у етнолошкој и антропогеографској литератури, па се ми, овог пута, на томе нећемо задржавати.² Наша истраживања су обављена у моравичком Старом Влаху, кога окружују планински венци Голије, Јавора, Мучња, Чемерна, Радочела, Кукутнице, Градине, Малича и Драгачевских планина. Моравички Стари Влах изразито планинско подручје, богато шумом и пашњацима, погодновало је за развој сточарства. Стока је била и остала велико богатство овог подручја од давнина, што сведочи и први помен имена Стари Влах у повељи Стевана Немање манастиру Студеници из 1196. године, којом му даје поклоне у селу, људима и стоци: „От Косова пшеница га доходи о михољудне; и от Старог Влаха блага (сточни и млечни производи) да доходи о Дмитровудне“³. Највише се гаје овце, и то чувена сјеничка овца, која је доста крупна, даје доста млека и меса, а вуна је дуге, беле и меке длаке. Поред оваца, гаје се и говеда и коњи, који углавном служе за вучу.

Пошто је ово планинско подручје са мало обрадиве земље, за земљорадњу нема много услова, па пољопривредни производи (жита и кромпир) задовољавају само личне потребе становништва.

Становништво моравичког Старог Влаха припада динарској миграционој струји. Силазећи са црногорских брда, из Босне и Херцеговине, становништво се најпре задржавало у сјеничком пољу и одагље, нарочито у време првог и другог српског устанка и после њих, узнемиравано сјеничким и новопазарским беговима, прелазило је преко Јавора, Голије и Мучња и насељавало старовлашка села моравичког краја.⁴

Села у моравичком крају припадају разбијеном типу старовлашких села. Формирана су по крчевинама брда. У њима доминира кућа брвнара или полубрвнара-получатмара. Једноделне брвнаре грађене су без темеља, а получатмаре са мањим каменим темељом (или су пак подизане на косом терену, са озиданим подрумом испод једног дела куће). Кров је стрм и висок, од даске или шиндре, под кровином или каменом плочом. У „кући“ је огњиште са веригама и прочевљем. Изнад огњишта је „черен“, плетен од леса (прућа) или

од поређаних-нанизаних шашоваца. Соба је грађена од плетери или чатме, патосана, са таваницом од коленика или нанизаних шашоваца. У соби се спава, преко зиме тка, а служи и као гостинска соба.

Око куће су подигнуте помоћне зграде: вајат — зграда у којој су спавали брачни парови, затим млекар, салаш, стаја-кошара, тор, качара. У лето су на пасиштима подизани станови са колибама си-барама за сточаре и кошарама — дубирозима и торовима за стоку. Код станова се живи од Ђурђевдана до Митровдана.

Ма колико овај крај био одсечен од комуникација и великих и брзих економских и културних промена он није остао конзервиран као оаза старина, већ постепено прима новине прилагођавајући их својим потребама и могућностима. То се најбоље види у изградњи куће од савременог материјала, њеној опремљености (још увек има села без електричне енергије), ношњи, привређивању.

*
* *

Уз пештерску висораван, по обронцима Јавора, на надморској висини од преко 1000 метара, смештено је старовлашко село Ерчеге. Како бележи Милан Ђ. Милићевић, име је добио по Стјепану Херцегу: „херчеге — село у моравичком срезу 6—7 сата на југ од Ивањице. Ту има стари град Херцега Стјепана. Од Херцега је и село добило данашње своје име“.⁵

Изложено суровој клими, без путева и електричне енергије, а у прошлости (до 1912. године, када је Санџак припојен Србији), као погранично село, узнемиравано честим упадима и пљачкама Муслимана — „Турака Кладничана“, Ерчеге је до данас остало врло сиромашно и једно од најнеразвијенијих села моравичког краја.⁶

Расуте по планинским обронцима Јавора, испресецане дубодовинама, Ерчеге припадају разбијеном типу старовлашких села. Подељено је на три веће целине — „села“: Ерчеге, Маријевац и Медовине. „Села“ чине мањи засеоци, названи по фамилијама (Палибрци, Јовићевићи, Вукићевићи, Ђеримани, Новаковићи, Ђојбашићи, Секулићи, Чоловићи, Зекавице, Коматине, Јекићи, Саковићи, Ресимићи, Јелићи, Ђоковићи, Златићи, Поледице, Стеванићи, Радишићи, Спасовићи и Марићи) међусобно повезани старим, излоканим и уским путевима. Становништво припада динарској миграционој струји; досељено је са црногорских брда и из Босне и Херцеговине.

Поред новосаграђених кућа од тврдог материјала, у Ерчегама још увек доминирају куће брвнаре и получатмаре, покривене шинд-

ром и кровином (слика 1,2), мада поједини остаци некадашњих станишта и привредних зграда, на којима се уочавају стари системи грађења, указују да је некада у овом селу и у целој моравичкој области најчешће коришћено примитивно станиште „дубирог“ — „сибара“.⁷ Пролазећи овим крајем, Јован Цвијић је забележио да је сибаре видео око Мучња и Голије у Србији и да служе поглавито као пастирске колибе, а сасвим изузетно као кућа пуке сиротиње.⁸ Како се у Ерчегама овакав облик станишта користи само као привредна зграда, ми ћемо, у овом раду, детаљно приказати осам сточарских „станова“ са сибарама породице Поледица и Златић са освртом на организацију сточарења и живота у њима. У моравичком Старом Влаху, богатом шумама и пашњацима, сточарство катунског типа било је и остало главно занимање и извор средстава за живот становништва.

Мештани гаје „беловунасту“ овцу, звана „руда“ и „сјеничку праменку“, која даје 1—2 кгр. вуне и достиже тежину од 50—70 кгр. У узгоју крупне стоке дуго је доминирало говече „буша“, али са интензивнијим развојем земљорадње јавила се потреба за снажнијом теглећом стоком, па је извршено укрштање „буше“ са врстом говеди из Сјенице, чиме је створена нова врста — такозвана жутобела „малдованка“.

Сточарство у Ерчегама карактерише индивидуалност: и раније и данас свако домаћинство је само за себе чувало своју стоку само је искоришћавало и продавало сточарске производе — мрс, месо, вуну. Ретко је било удруживање ради заједничког чувања, мужења и прераде млечних производа. Чобани су мешали стада на заједничким пашама, али је сваки чувао своје стадо.

Спролећа, око Ђурђевдана, када се у селу ливаде „забане“, стока се истерује — „издиже“, „изјави“ код „станова“, који су смештени по ободу села.⁹ „Забрањивање“ ливада у селу траје до друге јесење косидбе — отаве. Поледице и Златићи припрему „издига“ организују у кругу свог домаћинства. Код „станова“ поправљају постојеће колибе, а ако је увећан број стоке дограђују нове штале, телећњаке, проширују торове. Договарају се ко остаје код куће, а ко иде са стоком, врше поделу задужења послова свим члановима домаћинства тако да се зна на којим пословима ко ради.

Стоку на свакодневну испашу истерују чобани — деца или најстарији чланови домаћинства два пута дневно, изјутра после муже, да до 11 сати, у „попасак“ и поподне, после 15 сати, када се на испашу остаје до сутона. Стока се од пролећа до јесени напаса на

сеоским утринама и властитим орницама, такозваним „пашарима“, који се сваке друге године изоравају.

Планинка, задужена за припремање млечних производа, три пута дневно музе овце и краве. После сваке муже млеко се „вари“ — кува и разлива у дрвене карлице или метално посуђе, у којима се „кајмачи“ 24 сата.

Како се код колиба налазе засејане њиве (јечам, зоб, раж, пшеница и кромпир), а око куће повртњаци, сточари Поледице и Златићи у време испаше раде и на обради земље и прикупљању летине. одржавајући непрекидну везу између „станова“ и куће, односно окупнице у селу.

СТАНОВИ ЗЛАТИЋА И ПОЛЕДИЦА

Поледице и Златићи своје данашње „станове“ почели су да подижу пре тридесетак година (слике 3 и 4). Пре тога „станови“ су им били у планини, али, због смањеног броја стоке и миграција села у град, били су принуђени да са „колибама“ — сибарама и стадима приђу ближе селу. Силажење је обављено у етапама. Сваке четврте године „станови“ су померани ближе селу остављајући ливаде да се „одмарају“ и обнављају.

У тренутку оснивања, пре тридесетак година, данашње насеље Поледица и Златића чинила су два сточарска „стана“ са по четири зграде у сваком „стану“: пастирском колибом-сибаром, кошаром „дубирогом“, тором и кућером. Како се насеље увећало, тако су се и „станови“ развијали добијајући нове зграде. Данас један устаљен сточарски „стан“ обухвата, поред сибаре, кошаре, тора и кућера, још и „колибу“ чатмару, телећњак и свињац.

У Ерчегама сибара, као најстарији облик сточарског „стана“ била је и остала основна зграда сезонског насеља, мада је педесетих година XX века коришћена као кућа за становање.

СИБАРА

На настанак и одржавање сибаре битно су утицали природни и економски услови и занимање становништва. Природа је имала своје вишеструко дејство. Прво, моравички крај, богат шумом, давао је основни грађевински материјал, што је утицало на конструкцију, начин градње, облик и изглед сибаре. Друго, климатски услови

(дуге и снежне зиме) и рељеф земљишта (стрме падине брда) захтевали су топло станиште, које неће заузимати много простора. Поред природних услова, на градњу и одржавање сибаре до данас битно је утицало занимање становништва — сточари су стално у покрету (сибара се због своје лаке конструкције лако премешта и изнова гради), као и њихова економска снага и, наравно, наслеђено градитељско искуство становништва.

Првобитне сибаре, како их описује А. Дероко, прављене су од „сиба“ — облица, кружно пободених у земљу, чији су се врхови додиривали у темену. Сламни покривач причвршћен је лемезима, а у доњем делу сибаре постављен је „плот“ од прућа. У средини је горело огњиште са веригама. Изнад огњишта је постављен „черен“, исплетен од прућа. Он је штитио кровину од варница, а истовремено су на „черену“ сушени чобанско одело и обућа.¹⁰

Данашња сибаре (слика 5), које се налазе у оквиру „станова“ Поледица и Златића, савршеније су од првобитних. „Сибе“, као основни грађевински материјал, замењене су стабилнијом конструкцијом, која је постављена на „ућертеним“ гредама „темељачама“, па цела сибара у основи добија правоугаони облик. Поред измене у начину градње и изгледу, сибара је променила и своју намену: више се не користи као „пастирска колиба“, већ као млекар. Задња сибара коришћена као „пастирска колиба у „стану“ је Миће Поледице. Она је све до 1985. године, када смо је архитектонски снимили, сачувала своје унутрашње уређење.

Градња сибаре започиње постављањем четири камена темељца. Преко камена се стављају греде „темељаче“ — „подвале“, које се спајају „ућертавањем“ — усецањем горње (краће — 3 м) „подвале у доњу (дужу — 4 м) „подвалу“. Простор испод „подвала“ испуњава се „у суво“ ломљеним каменом (цртеж 1).

Тесањем греда, рогова, „думењака“ и „маија“ започиње изградња конструкције сибаре. Најпре се у бочне „подвале“ углављују два пара рогова, чији су врхови спојени ужљебљивањем једног у други. На висини од 180 цм од земље, на наспрамним роговима, прави се „усек“, у који се ужљебљује „пајанта“ — тања греда. Ужљебљена „пајанта“ и рог чврстиће се везују са два дрвена клина. Распон између рогова, који повезује „пајанта“, износи 150 цм. На учвршћене рогове и чеоне „подвале“ поставља се греда „думењак“, засечена у доњем делу. При врху је процеп у који се углављује дрвени клин којим се „думењак“ везује за врх рога (цртеж 2).

Укопавањем у углове (у ћертове) „подвала“ постављају се четири греде — „маије“, при врху засечене на две стране, којима налажу на рог и „думењак“. Врх конструкције, где су спојени рогови, „думењак“ и „маије“, назива се „глава рога“ (цртеж 3).

По овако направљеној конструкцији сибаре водоравно се прикивају тесане „баскије“, које повезују и учвршћују целу конструкцију. Од „пајанти“ и „черена“ па до „главе рогова“ „баскије“ су гушке приковане. У доњем делу на „баскије“ се прислањају притесане „врљике“, које држе покривач да не утоне (цртеж 4).

„Довратници“ и врата постављени су на ужој страни сибаре, између „думењака“ и краће греде, која је усечена и прикована у „маију“. Врата су састављена из две „талпе“ и усправне гредице, која је на крајевима стањена и удубљена у „подвалу“ и „надвратник“. „Талпе“ и греда су повезане попречно прикованим гредицама. Овако постављена врата називају се „врата на жујицу“. Отварају се уз помоћ „ручке“. Са унутрашње стране врата се отварају једноставном „кључаоницом“, а споља резом и катанцем. Овакав начин постављања врата задржао се само код сибара док су врата на „колибама“ постављена на шарке. Изнад врата над надвратником постављене су „врљике“, које држе сламни кров да не спадне.

Постављањем врата, „черена“ од тесаних „талпи“ (поређаних између „пајанти“), дрвених верига са „верижњачом“ и две „игле“ — шиљка за које се везује „лемешће“, завршен је рад на конструкцији сибаре.

Кровни покривач на сибари је од ражане и овсене сламе или траве, са пребаченим „лемезима“, који штите кров да га ветар не разнесе. Овакав покривач добар је изолатор, али тражи стално одржавање: сваке четврте године мора да се мења. Око сибаре, на висини од око 120 см, оплетен је лесков „плот“. „Плот“ се плете на два лескова прута, који се преплићу око пободених „врљика“ — кочева. Он задржава кровни покривач да не спадне и штити га од стоке, „букања“ — растурања.

Под у сибари је од набијене земље. На средини је поплочано огњиште. Изнад огњишта је „черен“, од поређаних цепаних дасака. У „черену“, помоћу дрвеног клина, окачене су вериге са верижњачом. Вериге и верижњача међусобно су повезане дрвеним клином. Подизањем и спуштањем верига регулише се висина бакрача.

Покућтво сибаре је врло сиромашно. Поред огњишта, које је у средини, уз „подвале“, на висини од 50 цм од земље, на дрвеним сохама постављене су „талпе“. У неким сибарама „талпе“ су поставље-

не на поређаном камену, а на њих се стављају папрат или слама, који служе као изолатор. На „талпама“ се држе карлице са разливеним млеком и сакупљеним кајмаком. У десном углу сибаре обично се налази једноставно скован кревет, наложен сламом, преко које се стављају поњава и губер. У кревету су спавала деца, а одрасли чланови око огњишта или на „талпама“ уз „подвале“. У овако опремљеним сибарама, које су истовремено коришћене и као „колиба“ и као млекар, живе су пастирске породице Поледица и Златићи за време „издига“ стоке (цртеж 5).

Њихов начин живота и број чланова домаћинства захтевао је проширење радног и животног простора у „становима“. У првој фази развоја „стана“ непосредно уз „колибу“ — сибару подизана је још једна, нешто мања сибара, која је служила као млекар. У сибари млеку чувани су сир и кајмак док је млеко и даље прерађивано у пастирској „колиби“ сибари. Запазили смо да се у Ерчегама, сем код „станова“, кошаре у облику „дубирога“ и сибаре млекари граде и користе као привредне зграде и у оквиру окућнице (слика 6).

У другој фази развоја сточарских „станова“ Поледица и Златића, насталој пре десетак година, појављују се новосаграђене пастирске „колибе“ чатмаре, кошаре, телећњаци и свињци.

Код „станова“ који нису имали посебно подигнуту сибару млекар, градњом нове пастирске „колибе“ чатмаре, постојећа сибара је претворена у млекар (слика 7).

„КОЛИБА“ ЧАТМАРА

Прве пастирске „колибе“ чатмаре грађене су као једноделне да би се касније развиле у дводелне и такве остале до данас. Чатмара је квадратне основе. На малом темељу, зиданом „у суво“ од ломљеног камена, постављају се ућертене „подвале“ — граде „темељаче“. У „темељаче“ се ужљебљују „дизме“ — диреци, који се међусобно повезују „косницима“ — тањим гредицама. Са обе стране „дизма“ — дирека прикривене су тесане „баскије“ — тање гредице. Испуна је од иловаче и ситног камена. „Дизме“ — диреци су са „венчаницом“ повезани ужљебљивањем, односно „кулачењем“, а „венчаница“ је дрвеним клиновима везана за „поклопницу“. Преко „поклопнице“ су наслоњени рогови крова. Стреха је „напуштена“ и није „подшивена“, па се виде рогови и продужен део стрехе, греда са углављеним кратким „врљикама“, међусобно повезаним и оплетеним лесковим пру-

ћем. Кров је на четири воде, покривен кровином, преко које су пребачени „лемези“, везани за „игле“ (слике 8 и 9).

У дводелној „колиби“ чатмари прво одељење је мање; користи се као остава за алат и држање судова за воду. Под је од набоја. Нема таванице. У другом, већем, одељењу организује се читав живот породице — припрема се храна, „вари“ млеко, спава на једноставно скованом кревету. Уз зид је клупа, испред ње већи дрвени „астал“, на зидовима дрвени клинови за вешање одела, мањи дрвени ормарић за судове. Под и таваница су од тесаних талпи. Осветљава се уз помоћ лампе на гас или фењера. „Колибе“ чатмаре и сибаре у функцији млекара постављене су у централном делу „стана“ и од осталих зграда одвојене оградом од „врљика“. „Врљике“ су повезане прикованим попречним гредама, или су, пак, углављене између две „притке“, повезане „привитом“ од врбовог или грабовог прућа, уплетеним у виду осмице (слика 10).

КОШАРА — „ДУБИРОГ“

„Дубирог“ — кошара је најстарија сточарска зграда грађена код „станова“ или у оквиру окућнице. Саграђена је од дрвета и кровине са лемезима (моткама) преко крова — да га ветар не би развео. Кошара је четвороугаоне основе или облика издужене елипсе, нема типичног зида већ је кровна конструкција од цепаних „баскија“ постављена од земље. Јасле су једноставно сковане и постављене ширином кошаре. Постоје само једна врата, која се наслањају и затварају уз помоћ „привита“ — гужве од липе или прућа. У овако саграђеним кошарама држе се говеда (слика 11).

Штала у „стану“ релативно је новија сточарска зграда. Прављена је од „баскија“ са кровом од сламе или кровине и простором испод крова за држање хране. Штала служи за смештај крупне рога-те стоке, нарочито крава музара (слика 12).

Кошара или штала постављене су на почетку „стана“, ближе путу, збо лакшег утеривања или истеривања стоке на испашу и појила.

„ТЕЛЕЋЊАК“

Непосредно поред кошаре и штале подигнут је „телећњак“. Он је нешто мањих димензија од кошаре, грађен је као кошара или је од „талпи“ и „баскија“. Испред кошаре и „телећњака“ мањи је прос-

тор, ограђен прикованим „врљикама“, у коме је стока задржавана пре уласка у кошару и „телећњак“ (слика 13).

СВИЊАЦ

Последњих година Поледица и Златићи код својих „станова“ истерују и свиње, па је и за њих саграђено склониште. Свињац је грађен као кошара или је од „баскија“ мањих димензија, покривен кровином. Постављен је уз кошару и „телећњак“. До пре четредесетак година свињци су били врло ретки, јер су се свиње слободно кретале по шуми тражећи жир. Међутим, „зираћењем“ пашњака и земље под шумом ограничено је слободно кретање свиња, што је захтевало почетак градње свињаца.

Помоћне зграде: кошара, штала, „телећњак“ и свињац груписани су у мању целину и, оградом од „врљике“, одвојени од пастирске „колибе“ и млекара и од осталог простора „стана“ на коме су подигнути „торови“ и „кућери“.

„ТОР“ И „КУЋЕР“

Испод пастирске „колибе“ и помоћних зграда, на делу обрадиве земље коју треба нађубрити, постављају се „торови“ за говеда и овце. „Тор“ је отворен, направљен је од тесаних „врљика“ правоугаоног облика, преграђен „вратанцима“, где се обавља мужа оваца. Први део „тора“ обично је мањи, у њега се овце утерају, а у други, већи, део „тора“, „пропуштају“ после муже. „Тор“ се сваког пролећа помера на други део имања док се цело не „потори“ — нађубри (слика 14).

Уз „тор“ је постављен „кућер“, у коме преко ноћи спава чобанин звани „заторњак“. „Кућер“ је чобанска колиба, постављена на саоницама или на четири кућне сохе, пободене у земљу. Како се помера „тор“, тако се преноси и „кућер“. Простор „кућера“ је скучен, састоји се само од постеље и крова изнад. Постеља је од сламе, поњаве и губера (слика 15).

*
* *
*

Сточарске зграде (штала, „телећњак“ и свињац), подигнуте у оквиру „станова“ породица Поледица и Златић у Ерчегама, временски су новије. Оне су, као и кућа за становање, у свом развоју од

најпримитивнијих па до данашњих облика напредовале. Новина је, свакако, појава свињца као сточарске зграде у оквиру „станова“, јер је познато да су се свиње у XIX веку слободно кретале по шуми. Први свињци свакако су били укопани у земљу (под брдом или у обалу) или, пак, саграђени слично „дубирогу“, а данас су сковани од „баскија“ и покривени кровином.

Штала, као основна сточарска зграда „станова“ Поледица и Златић, саграђена од брвана, покривена сламом и бујади, нешто је пространија од кошаре, „дубирога“, али је једноставнија од штале каква се подиже у оквиру матичног домаћинства. Наиме, ове нове штале сазидане су од камена или цигле, са кровом од камене плоче или црепа, са простором испод крова, у који се смешта сточна храна „пића“.

Потребно је нагласити да су привредне зграде напредовале у свом развоју, али још увек срећемо, и поред нових облика и употребе савременог грађевинског материјала, зграде које у себи носе обележја и елементе најстаријих облика. То су најједноставније колибе сибаре и „дубироци“ — кошаре.

У Ерчегама пастирска „колиба“ сибара, првобитно коришћена као једино људско станиште, имала је и неке привредне функције. У њој је била смештена храна (млечни производи), а обављани су и разни кућни послови (припремање хране, белог мрса). Изградњом „колибе“ чатмаре сибара је постала искључиво привредна зграда у функцији млекара.

Сибаре, „колибе“ чатмаре и остале помоћне зграде сточарских „станова“ Поледице и Златићи су градили сами, уз помоћ вештих, самоуких дрводеља, користећи једноставан алат: брадву, секиру, сврдло и тестеру. Употребљавајући дрво као основни грађевински материјал, самоуке сеоске дрводеље, уз помоћ једноставних алатки и наслеђеног градитељског искуства, на врло архаичан начин градили су куће и привредне зграде. Без ексера, дрвеним клиновима и ужљебљивањем везиване су дрвене конструкције, а камен, трава и слама коришћени су као помоћни материјал.

ОБИЧАЈИ И ИГРЕ

Поред традиционалног народног градитељства, у Ерчегама су нашу пажњу привукли и неки сточарски обичаји становништва. Зависни од природе, изложени њеним чудима, сточари обављају разне

ритуалне радње са жељом да се умилостиве силе које им могу нашкодити. Брига за опстанак, заштиту, напредак и плодност стоке, а и самих сточара, игра важну улогу у спровођењу и одржавању обичаја.¹¹

Ђурђевдан, празник оживљене природе, прате разне обичајне радње — покушаји да се снага нове вегетације пренесе на стоку, људе и усеве. „Обичај почиње брањем траве и цвећа којим се крми стока, плету венци, посебно за стоку, кућу“.¹² Поред траве „барњака“, која се бере уочи Ђурђевдана, стоци се даје и зова, која, по веровању, има мистичну снагу и може да заштити од злих сила. Исту улогу има гранчица храста, која се ставља у штругљу док се обавља прва мужа.

Поред биља, врло важну улогу у спровођењу многих обичаја сточара има ватра. Обичај „катанисања“ стоке спроводи се на Ђурђевдан, Божић и Спасовдан, али он постепено и нестаје. Изводи се рано изјутра, пре сунца. Испред кошаре и торова, запале се „угарци“, испод којих се протера стока. По народном веровању, ватра има апо-тропејску и лустративну моћ против мистичних сила, лечи од болести.

Од свих обичаја које данас обављају сточари, најочуванији је обичај паљења „петровских лила“. У сумрак, на Петровдан, када се стока врати са паше, помузе и затвори у торове, започиње припрема обреда паљења „лила“. Паљење „лила“ обављају чобани и деца. „Лиле“ се припремају неколико дана пре Петровдана. То су, уствари, лескови штапови, који на крајевима имају ракље, у које се ставља и омо-тава осушена брезова кора. Чобани и деца упале „лиле“, па, идући једног за другим, обилазе три пута око торова певајући:

*„Куда лиле ходиле,
туда краве водиле;
куда лиле ходиле,
туда овце водиле“*

Ношењем упаљених „лила“ у круг и виком изражавају се жеље сточара да се одагна моћ демонских бића, а стока очисти (магичним кругом ватре) и заштити од болести и сваког зла.

Поред паљења и ношења „лила“, Петровдан прати и брање петроваца и прављење венчића, којима се ките торови, млекари, стогови сена, куће. По народном веровању, цвет петровца има магичну моћ заштите стоке од болести и улогу повећања плодности. „По свом саставу, облику, а под утицајем круга, венац је првобитно имао магијску улогу за заштиту од демона, тајанствених појава“.¹³ У народ-

ној употреби цветни венац симболизује Сунце, извор живота, светла и благостања (слике 16 и 17).

Живећи врло присно с природом, сточари су јој захвални за богатство које им пружа, а истовремено налазе начине и могућности (у магијским обредима и обичајима) да осигурају те дарове и супротаве се злим силама и уроцима који могу да им ускрате срећу и благостање. У таквом свом животу, пуном наде и стрепње, чобани села Ерчега налазе времена за разна чобанска надметања и забаве. Једно такво надметање познато је под именом „егање — шиљкање бикова“.

Када дан крене смирају, чобани потеряју стада торовима. У међусобним сусретима „блага“ долази до изазивања и „егања — шиљкања бикова“. Узвикују:

*Ега, ега, мој Баљине, е, е, е, е, е,
егај мене у волове, е, е, е, е, е,
еј, довед'те краве ваше, е, е, е, е, е,
да ви воде под волове, под бикове, е, е, е, е, е!*

Тако раздражују бикове док укрсте рокове. Игра траје док се добије победник — најбољи сеоски бик (слика 18).

Ова забава сточара често се одржава. (Боравећи код „станова“ скоро свакодневно сусретали смо повређене — раскрвављене бикове).

ЗАКЉУЧАК

О архитектури привредних зграда у моравичком крају у прошлости и данас мало је писано. Стога смо приказом привредних зграда подигнутих у оквиру „станова“ породица Поледица и Златића у Ерчегама дали детаљније податке о функцији, изгледа и систему грађења сваке зграде посебно, са освртом на организацију сточарења у њима.

Осам сточарских „станова“ смештених у атару села Ерчега Поледице и Златићи почели су да подижу још 1958. године. Пре тога „станови“ су им били у планини, знатно даље од кућа и данашњег места. У свом почетном развоју „стан“ су чиниле само четири зграде: сибара — пастирска „колиба“, Кошара — „дубируг“, тор и кућер. Временом, како се који „стан“ на данашњем месту устаљивао и развијао, тако је добијао нове привредне зграде. Данас сточарски „стан“ чине „колиба“ чатмара, сибара млекар, кошара „дубируг“, штала, телећњак, свињац, тор и кућер.

Сибара подигнута као основна зграда „станова“ разликује се од свог првобитног изгледа и то по облику и начину градње. Правоугаоне основе, са гредама „темељачама“, роговима“ косницима и два шиљка, сибара је, уствари, кровни скелет постављен на земљу или мањи камен подзид од поређаног ломљеног камена. Покривена је кровином преко које је лемешће, везано за шиљке, а у доњем делу, у висини од једног метра, оплетен плот, који спречава кровини да спадне, а истовремено је штити од стоке.

Овако подигнута сибара са огњиштем, дрвеним веригама и верижњачом, череном и једноставно скованим креветом, служила је и као пастирска „колиба“ и као млекар. Грађена веома старим системом, чија је конструкција повезана ужљебљивањем и дрвеним клиновима, са очуваним старим покућством, представља ретко сачуван објект старијег људског станишта.

Простор „станова“ је у потпуности искоришћен, зграде су тако распоређене да им се лако прилази, а оградом од „врљика“ међусобно су одвојене. Ближе путу су кошаре, штале и телећњаци, док су пастирска „колиба“ и сибара млекар у централном делу „стана“. Значајно је напоменути да су све ове зграде градили самоуки сточари користећи искуства самоуког градитељства.

За Поледице и Златиће битно је и то да је њихово насеље, засновано као чисто сточарско, временом попримило карактеристике и ратарског насеља пошто се око колиба налази њихова обрадива земља.

Радећи истовремено на два радна подручја они су свој живот код „станова“ организовали и прилагодили обавезама и потребама своје егзистенције, не заборављајући друштвени живот, праћен сточарским обичајима и забавама.

НАПОМЕНЕ

1. Ј. Цвијић, „Математичка кретања“, СЕЗ СКА књ. XXIV, Београд, 1922; Исти, „Антропогеографски проблеми Балканског полуострва“ СЕЗ СКА, књ. IV, Београд, 1902; Исти, „Балканско полуострво“, Београд, 1966; Р. Ускоковић, „Ивањица“, Гласник географског друштва, бр. 6, Београд, 1921; М. Ристић, „Стари Влах“, Београд, 1963; С. Игњић, Ј. Радовановић, В. Луковић, Љ. Марковић, М. Бујошевић, „Ивањица“, Београд, 1972.

2. М. Ђ. Милићевић, „Кнежевина Србија“, Београд, 1976; 64; Љ. Павловић, „Ужичка Црна Гора“, СЕЗ XXXV, ст. 4, нап. 1; Ј. Цвијић, „Балканско полуострво“, 46; В. Радовановић, „Стари Влах“, Народна енциклопедија СХС; С. Новаковић, „Неколико тема питања српске историје“, „Годишњица Н. Чупића“, Београд, 1912—1913, књ. 31 и 32.

3. Др К. Хорват, „Новји историјски споменици за повијест Босне и Херцеговине и суседних земаља“, „Гласник Земаљског музеја у Сарајеву, 1909, 58.

4. Ј. Цвијић, „Балканско полуострво“, 280.

5. М. Ђ. Милићевић, „Кнежевина Србија“, 586. За Градину у Ерчегама везује се легенда за „Силну Јерину“, која је разацињала платно са Градино до наспрамног брда В'рови и туда се шетала. Такође је, приповеда се, са В'рова воштаним платном довођена вода са извора Дебело осоје.

6. Израз „Турци Кладничани“ односи се на муслиманско становништво из села Кладнице, које је упадало на територију пограничних српских села, пљачкало и убијало српско становништво. (Н. Живковић, „Гранични сукоби у Старом Влаху првом половином 1876“. „Зборник радова Народног музеја“, XI, Чачак, 1981; 177: „12. маја 1876. године Писар среза моравичког — Начелству округа Ужичког јавља о турском упаду и крађи стоке у Медовинама: „Амзо Бегтовић, Шаћир Багтовић, Салко Зекић, Рамо Малагић и Ајко Зекић Турци из Брњице, 9, изјутра прешли су на нашу страну и отерали три вола, 4 краве музаре и 3 јалове, Јована Саковића из Медовина. Молим за наредбу да се врати отерана стока и да се стане Турцима на пут да не дирају наше људе и да не дају повода неред“).

7. „Речник српскохрватског језика“ књига пета, П—С, Матица српска, Нови Сад, 1973, под „Сибара“: „Израз сибара означава примитивну пастирску колибу купаста облика, начињену обично од сламе. Најпримитивнији су тип куће... сламне колибе... сибаре, којих је некада по Србији било“. По Дероку, назив сибара вероватно је дошао од речи „сиба“, уствари танких стабала од којих се колиба гради. „А. Дероко, Народно неимарство“, I, Београд, 1968, 12).

8. Ј. Цвијић, „Балканско полуострво“, 280.

9. „Речник српскохрватског језика“, књига пета, П—С: „Стан“ је летње сточарско насеље с колибама и торовима, где се стока напаса, и музе, бачија“:

10. А. Дероко, „Народно неимарство“, I, 13.

11. Д. Антонијевић, „Обреди и обичаји балканских сточара“, Балканолошки институт, посебно издање, књ. 16, Београд, 1982, 117.

12. Ш. Кулипић, П. Ж. Петровић, Н. Пантелић, „Српски митолошки речник“, Београд, 1970, 119.

13. Исто, стр. 58—59.

ЛИТЕРАТУРА

1. Р. Фриндрик, „Архитектура сточарске колибе на планини Ртњу“, ГЕИ XIX—XX, Београд, 1973, 109.

2. Р. Фриндрик, „Архитектура сточарског стана, Одредбе позитивног законодавства и обичајног права о сезонским кретањима сточара у југоисточној Европи кроз векове“, „Саопштења“, X, Београд, 1976, 336.

3. Р. Фриндрик, „Летњи станови на пештерском Коштан-Пољу“, „Саопштења“, XIII, Београд, 1981; 225.

4. Р. Фриндрик, „Преносиве грађевине о народној архитектури“, ГЕМ 50, Београд, 1986; 101.

5. В. Шалипуровић, „Прилози за историју грађевинарства у средњем Полимљу у XIX веку“, Београд, 1979, 197—199.

6. М. Лутовац, „Из сточарског живота у неким нашим крајевима“, „Зборник за народни живот и обичаје Јужних Словена“, 40, Загреб, 1962, 321.

»HABITATIONS« D'ÉLEVEURS DU BÉTAIL DES FAMILLES POLEDICE ET ZLATIĆI DANS LE VILLAGE D'ERCAGE

L'architecture des bâtiments destinés à l'élevage des bestiaux et à la conservation des produits de l'élevage a fait rarement objet d'ouvrages systématiques, c'est pourquoi, en se fondant sur l'étude des bâtiments en question, dans le cadre des »habitations« des familles Poledice et Zlatići du village d'Erčage, l'auteur fournit des données détaillées sur la fonction, l'aspect et le système de construction de chacun des bâtiments, sans oublier l'organisation de l'élevage dans ceux-ci.

C'est dès 1985 que les familles Poledice et Zlatići commencèrent à bâtir, sur le territoire du village d'Erčage, huit »habitations« d'éleveurs. Auparavant, ces »habitations« étaient situées dans la montagne, bien plus loin de leur maison et des »habitations« actuelles. Au début, l'»habitation« ne se composait que de quatre bâtiments: cabane de bergers, étable, parc à moutons et abri, où les bergers passaient la nuit. Avec le temps, l'habitation s'étendit, si bien qu'elle comprend actuellement plusieurs bâtiments: cabane de bergers en torchis, laiterie, étable, bâtiment réservé aux veaux, porcherie, parc à moutons et abri pour la nuit.

La cabane actuelle, qui est le bâtiment central des »habitations« des familles Poledice et Zlatići diffère de la cabane d'autrefois, tant par sa forme que par le mode de construction. De base rectangulaire, avec des maîtresses poutres, des chevrons et deux poinçons, la cabane est en réalité une toiture qui repose sur le sol ou sur une assise de pierre concassée. Elle est couverte de chaume, par-dessus lequel sont disposés des rondins attachés aux poinçons, dans la partie inférieure, à la hauteur d'un mètre, une claie empêche le chaume de tomber, en le protégeant en même temps des bestiaux.

Une cabane construite de cette manière et comportant un âtre avec un chaudron suspendu à une crémaillère en bois, un écran protégeant du feu la toiture et un simple lit de bois, servait de lieu de rassemblement des bergers, mais aussi de laiterie. Bâtie selon un système de construction ancien, avec des chevilles et des pièces de bois emboîtées, et garnie de mobilier ancien, cette cabane représente un rare type d'habitation conservé jusqu'à nos jours.

L'espace de ces »habitations« est pleinement utilisé, les bâtiments sont disposés de manière à assurer un accès facile, tout en étant séparés les uns des autres par des naies de pieux. Les bâtiments où on loge les bestiaux sont situés non loin de la route, tandis que la cabane de bergers et la laiterie se trouvent dans la partie centrale de l'»habitation«. Il importe de souligner que tous ces bâtiments ont été construits par les éleveurs eux-mêmes, selon les techniques transmises de génération en génération. Quant aux familles de Poledice et de Zlatići, l'essentiel, c'est que l'»habitation«, fondée à l'origine pour servir d'abri aux éleveurs a pris, avec le temps les caractéristiques de propriétés agricoles, la cabane étant entourée de terres arables.

En travaillant en même temps à deux endroits, les familles Poledice et Zlatići ont organisé leur vie dans les »habitations« de façon à l'adapter à leurs engagements et à leurs besoins, sans négliger pour autant la vie sociale, qu'elles agrémentent de coutumes et d'amusements propres aux éleveurs du bétail.

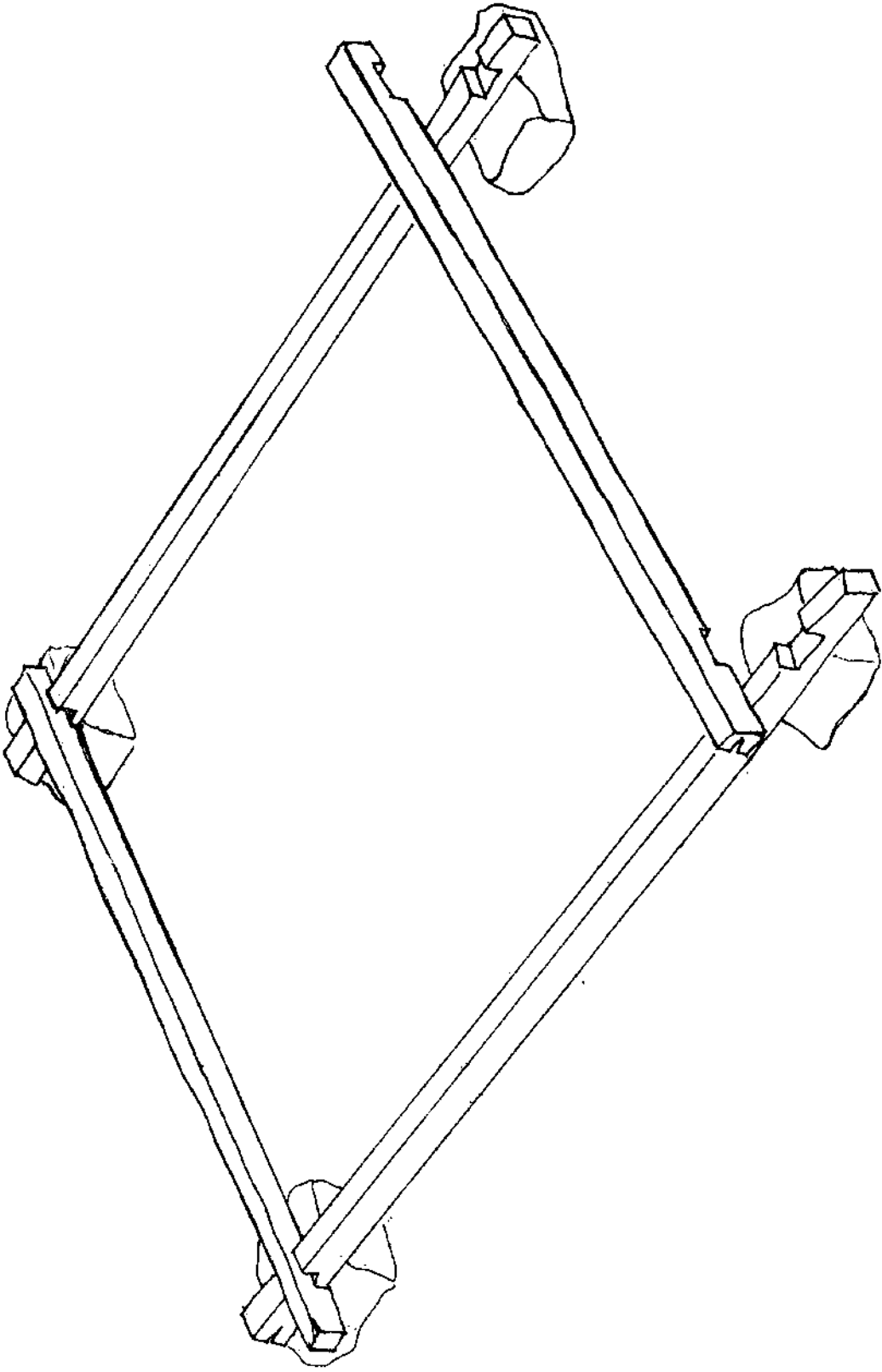

Цртеж 1 Основа сибаре
Dessins 1 Plan de la cabane de bergers

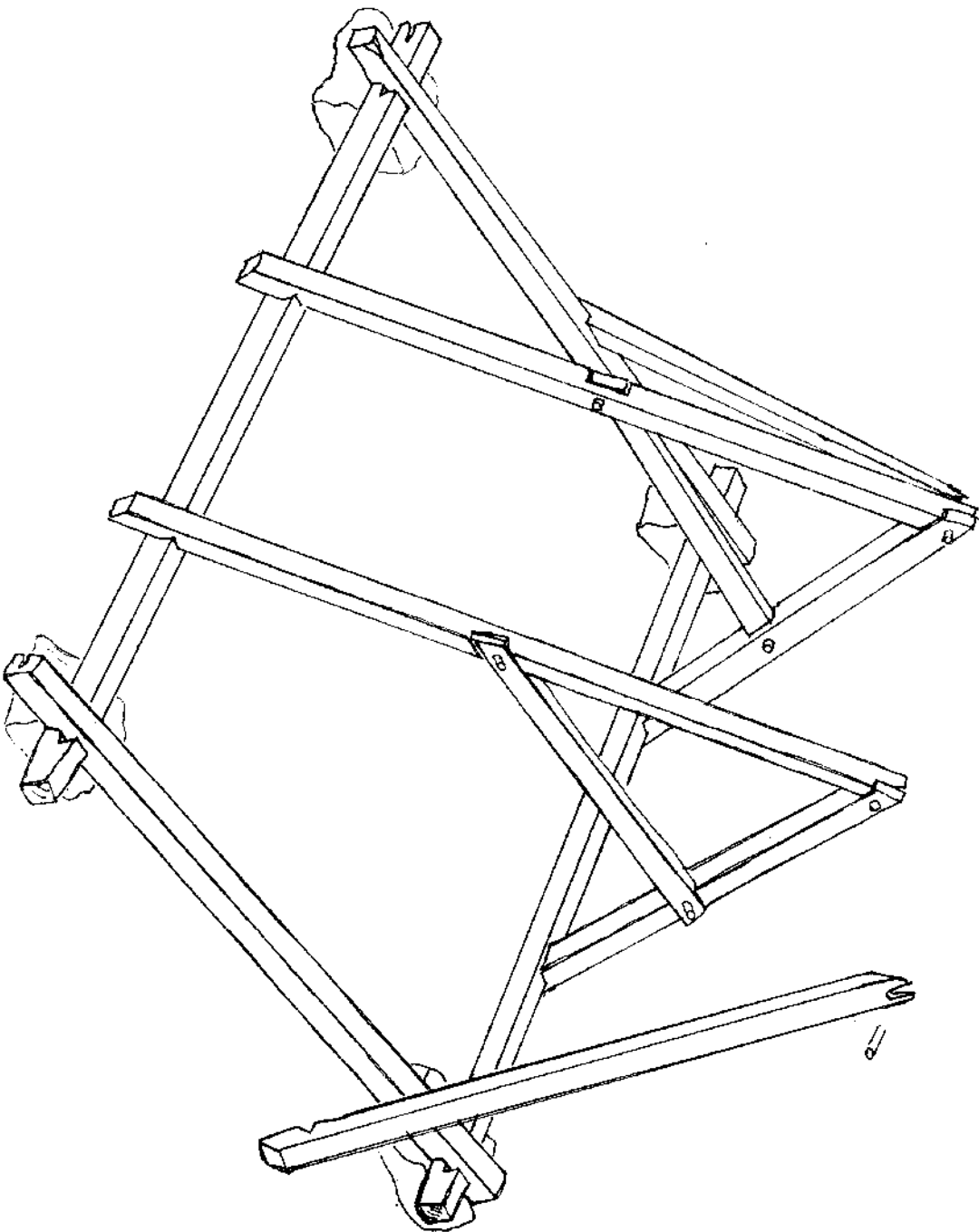

Прек 2 Стајање полова са гредом „Думењакром“
Dessins 2 jointure des poutres latérales et de la poutre frontale

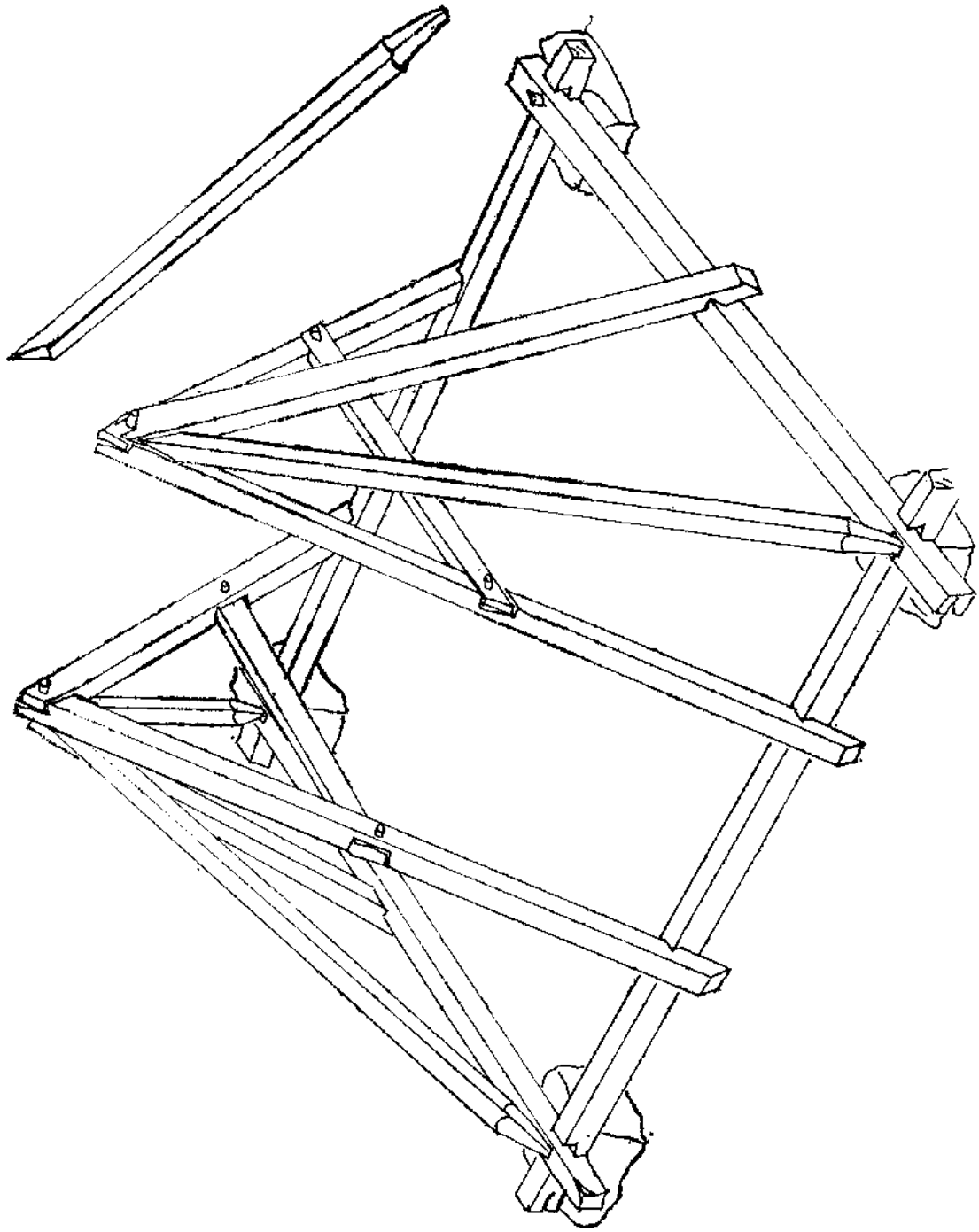

Цртеж 3 Снајажне греде „маије“ са „главом пога“
Dessins 3 Jointure de la poutre angulaire et du faite

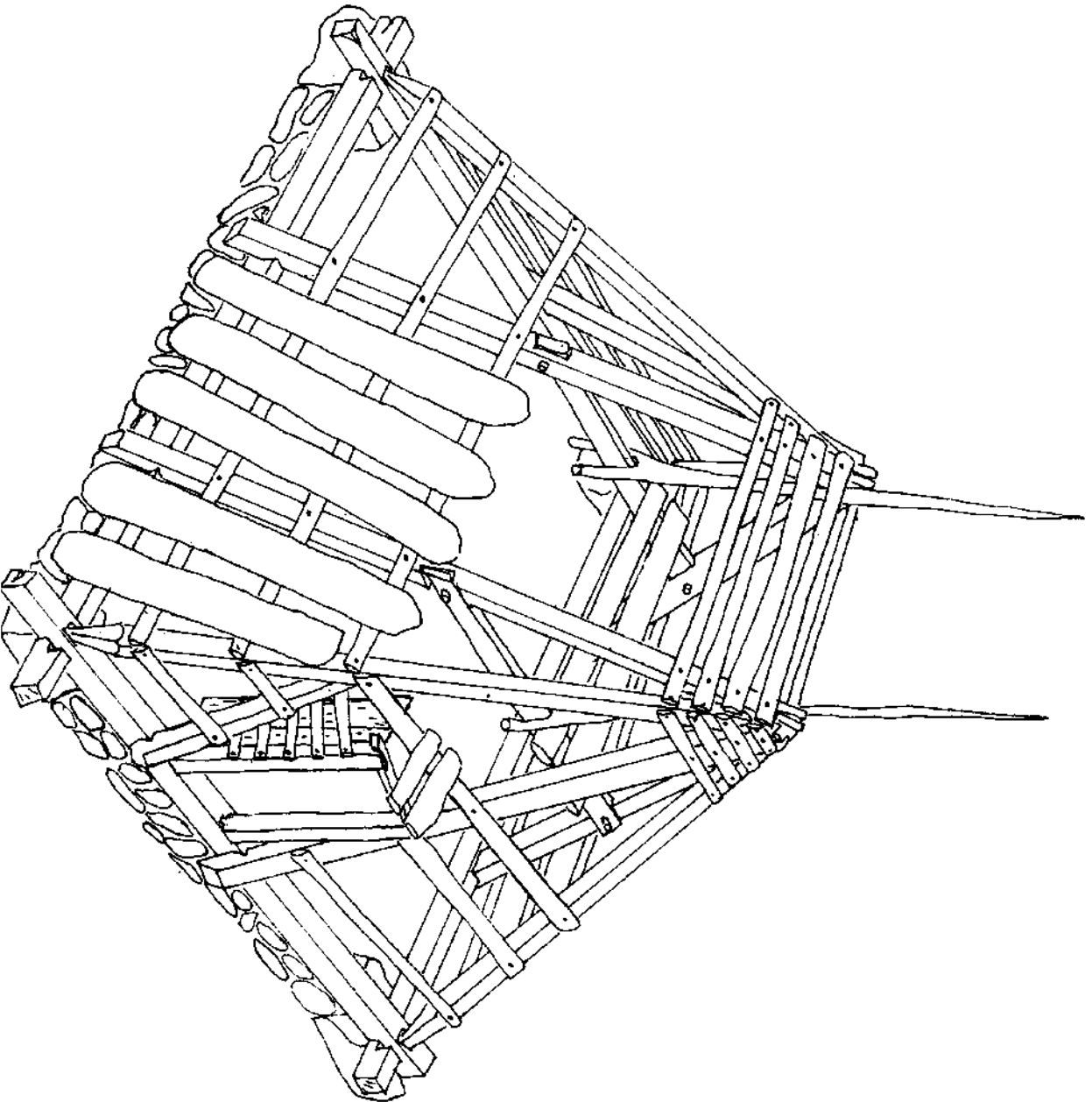

Цртеж 4 Дрвена конструкција сибаре
Dessins 4 Charpente de bois de la cabane de bergers

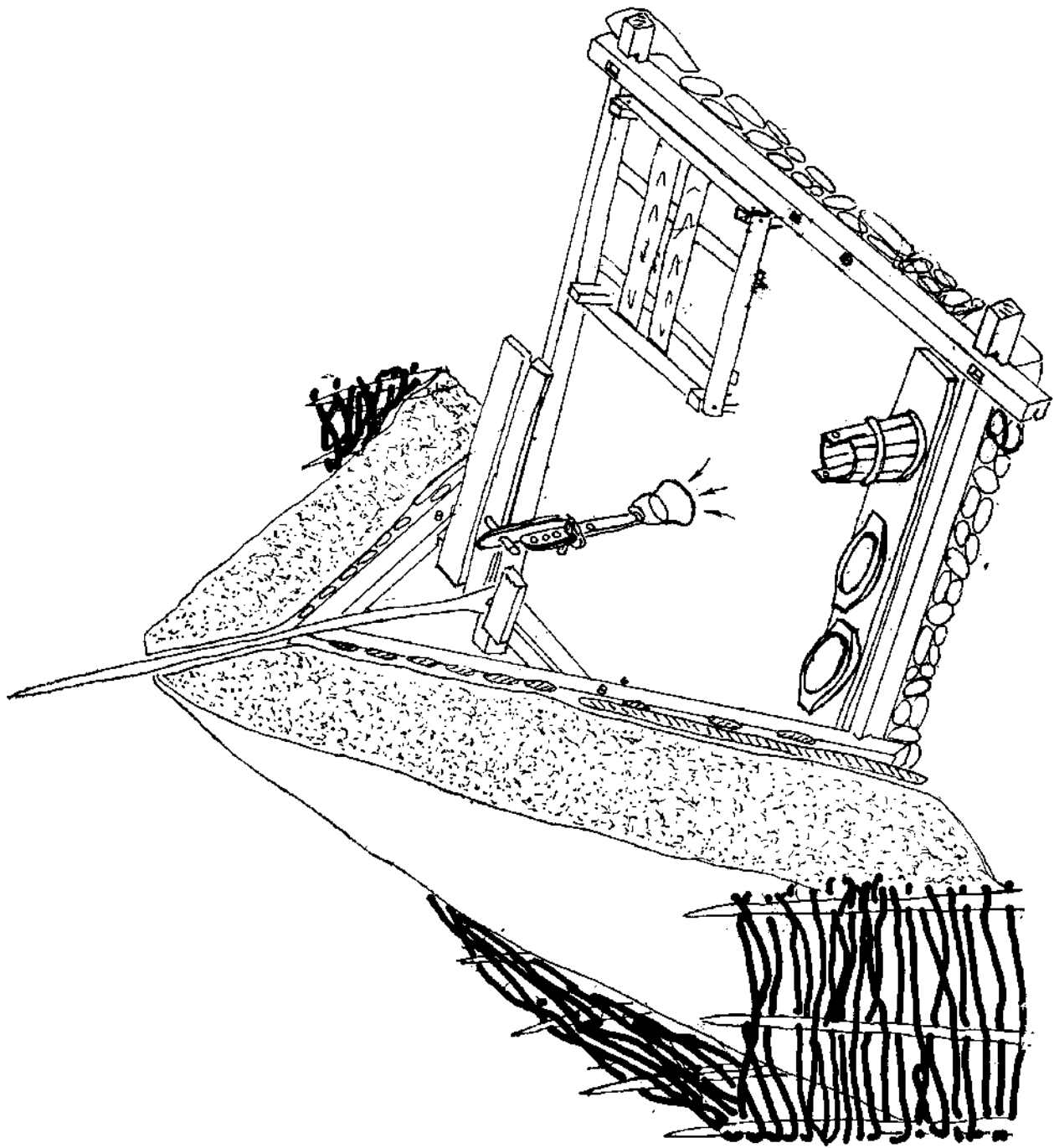

Цртеж 5 Аксонометријски пресек кроз соба
Dessins 5 Coupe axonométrique de la cabane de bergers



Сл. 1 Кућа брвнара покривена
шиндром
Maison faite de rondins et couverte
de bardeaux



Сл. 2 Кућа брвнара покривена крвином
Maison faite de rondins et couverte de chaume

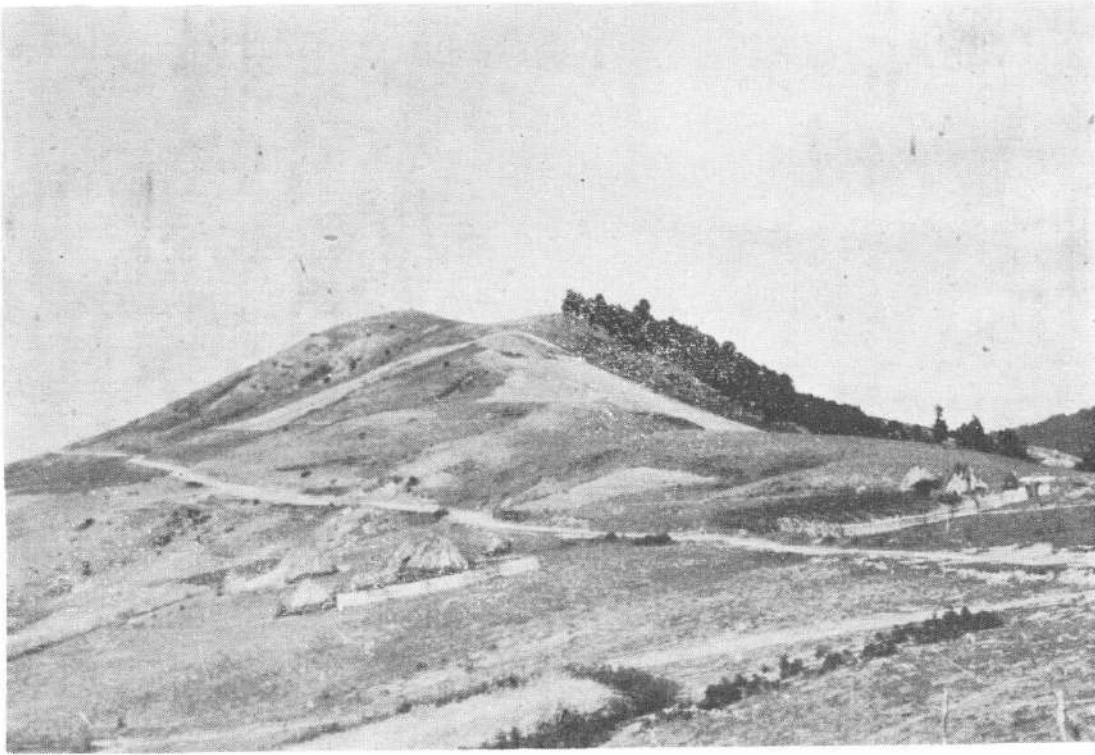

**Сл. 3 „Станови“ Поледица и Златића снимљени 1958
»Habitations« des familles Poledice et Zlatići, relevées en 1958**

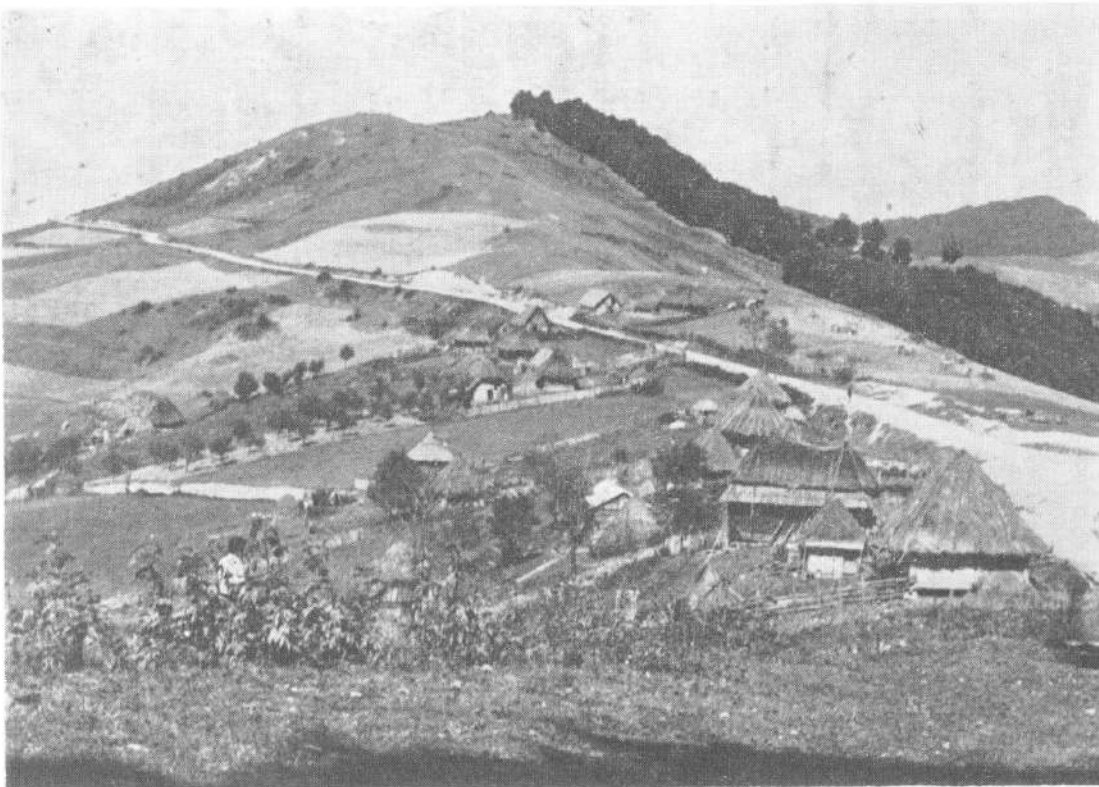

**Сл. 4 „Станови“ Поледица и Златића снимљени 1985.
»Habitations« des familles Poledice et Zlatići, relevées en 1985**



Сл. 5 Сибара Мића Поледице
La cabane de Mića Poledica

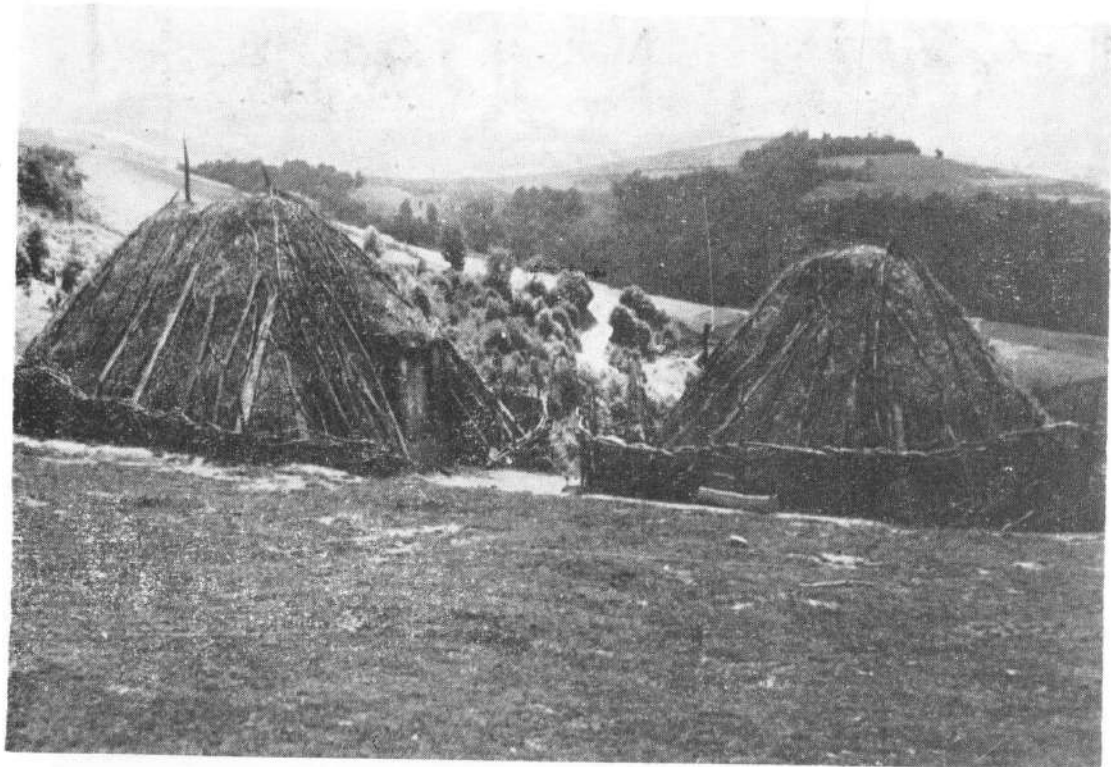

Сл. 6 Сибара и сибара млекар
Cabane et cabane-laiterie



Сл. 7 Пастирска „колиба“ брвнара и сибара млекар
Cabane de bergers faite de rondins et cabane-laiterie



Сл. 8 Пастирска „колиба“ чатмара
Cabane de bergers en torchis



Сл. 9 Деталъ стрехе „колибе“
чатмаре
Toit en auvent de la cabane en
torchis

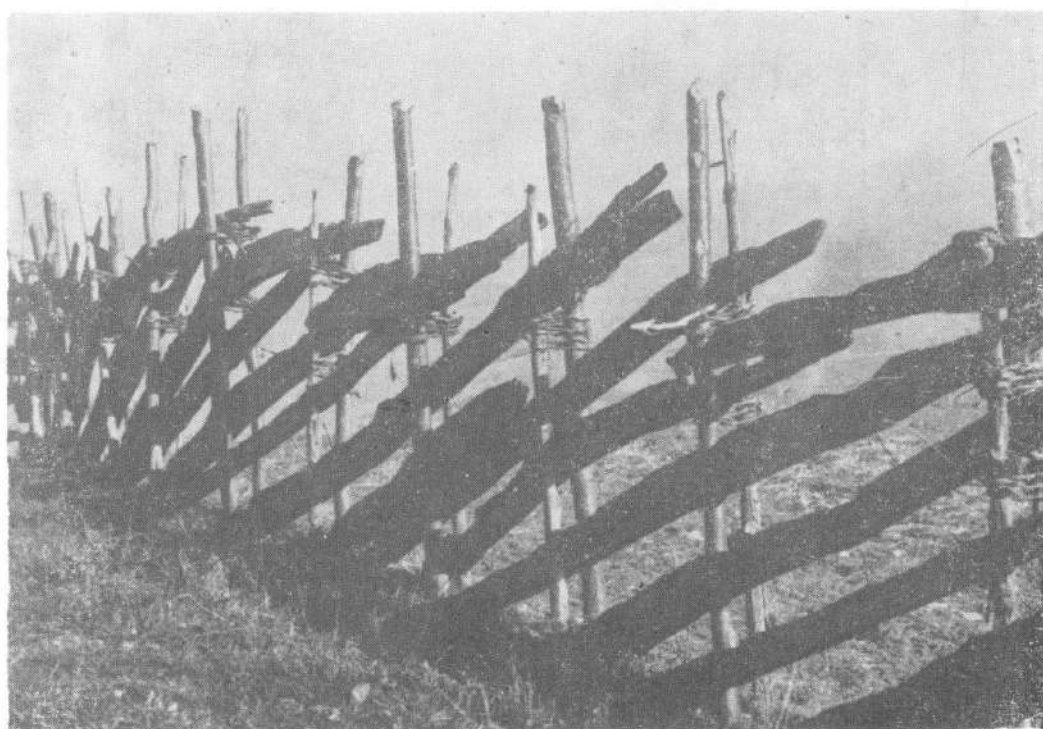

Сл. 10 Ограда од „врљика“ око „стана“
Haie de pieux autour de l'habitation

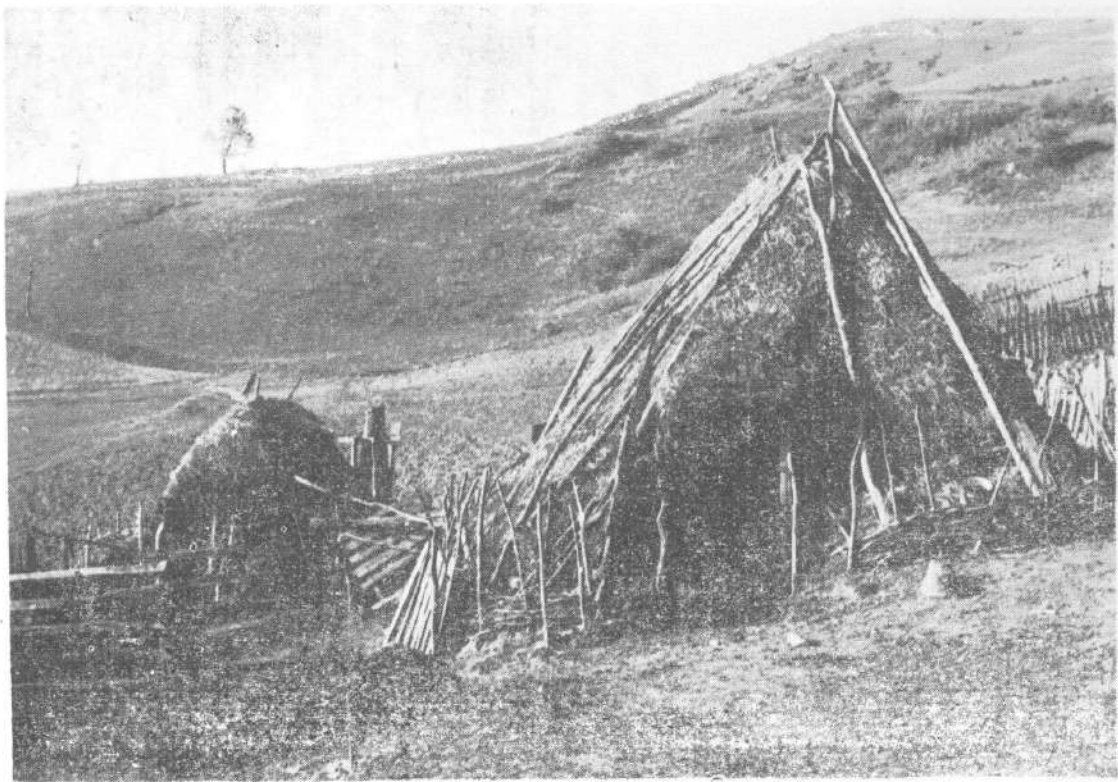

Сл. 11 Кошара „дубирог“ и свињац
Étable en rondins et porcherie

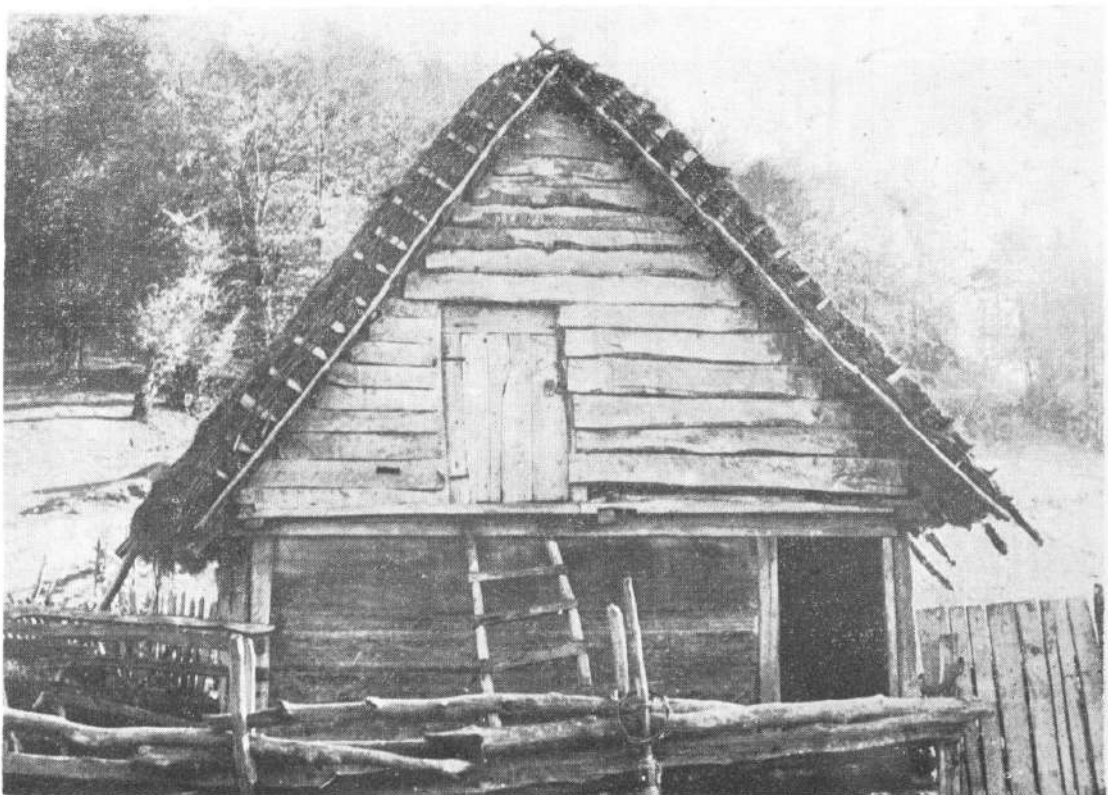

Сл. 12 Штала од „баскија“ покривена кривином
Étable de poutrelles couverte de chaume

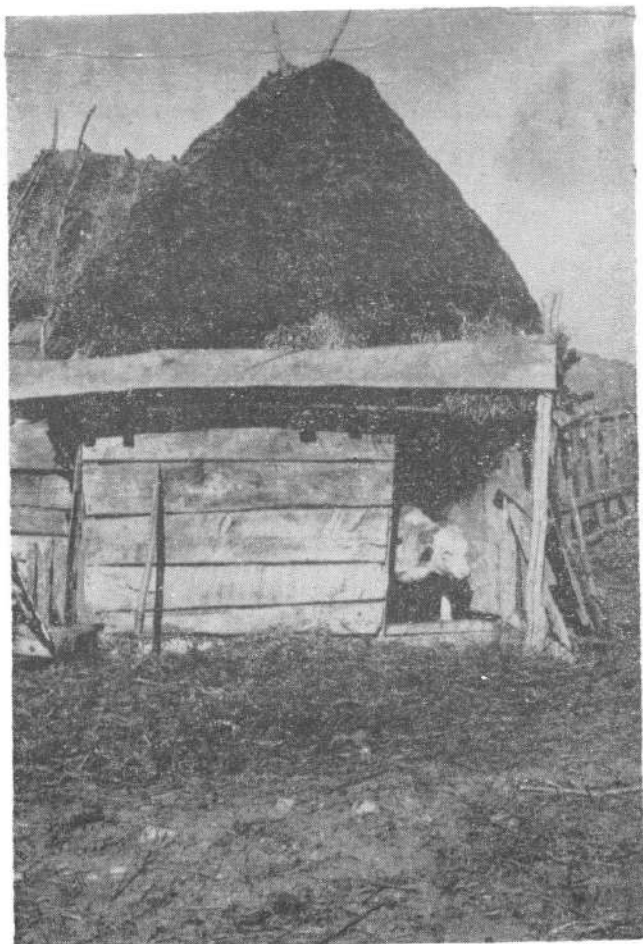

Сл. 13 Телењак
Bâtiment réservé aux veaux



Сл. 14 Тор са кућером
Parc à moutons avec réduit où le berger passe la nuit

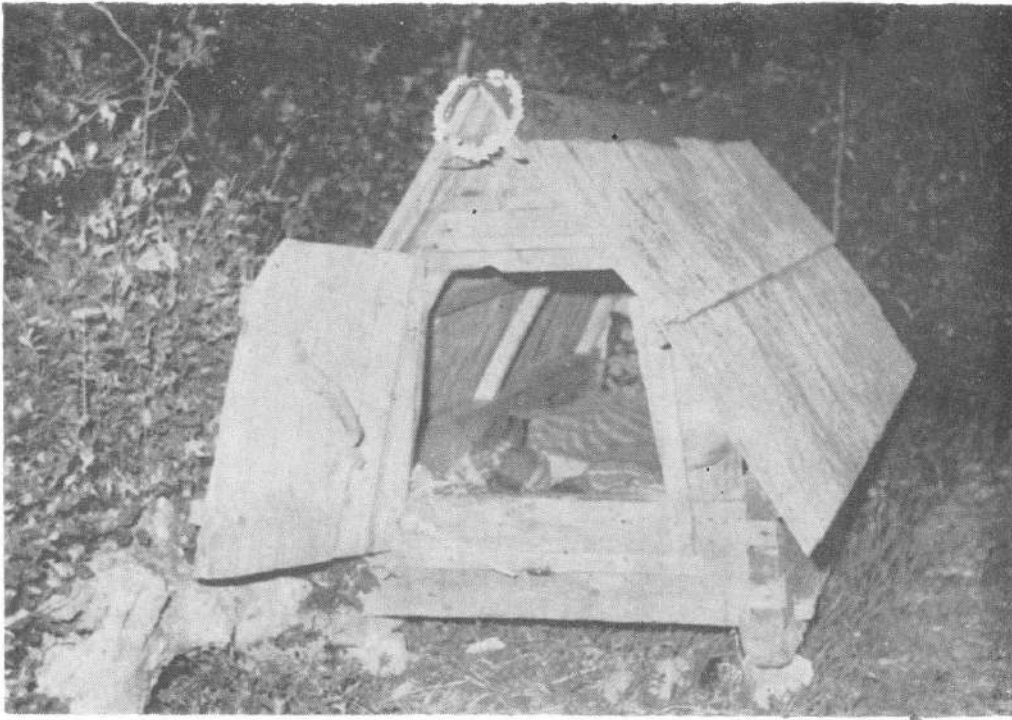

Сл. 15 Пастирски кућер
Réduit où le berger passe la nuit



Сл. 16. Стављање венчића на сибару
млекара
Mise de petites couronnes de fleurs
sur la cabane-laiterie

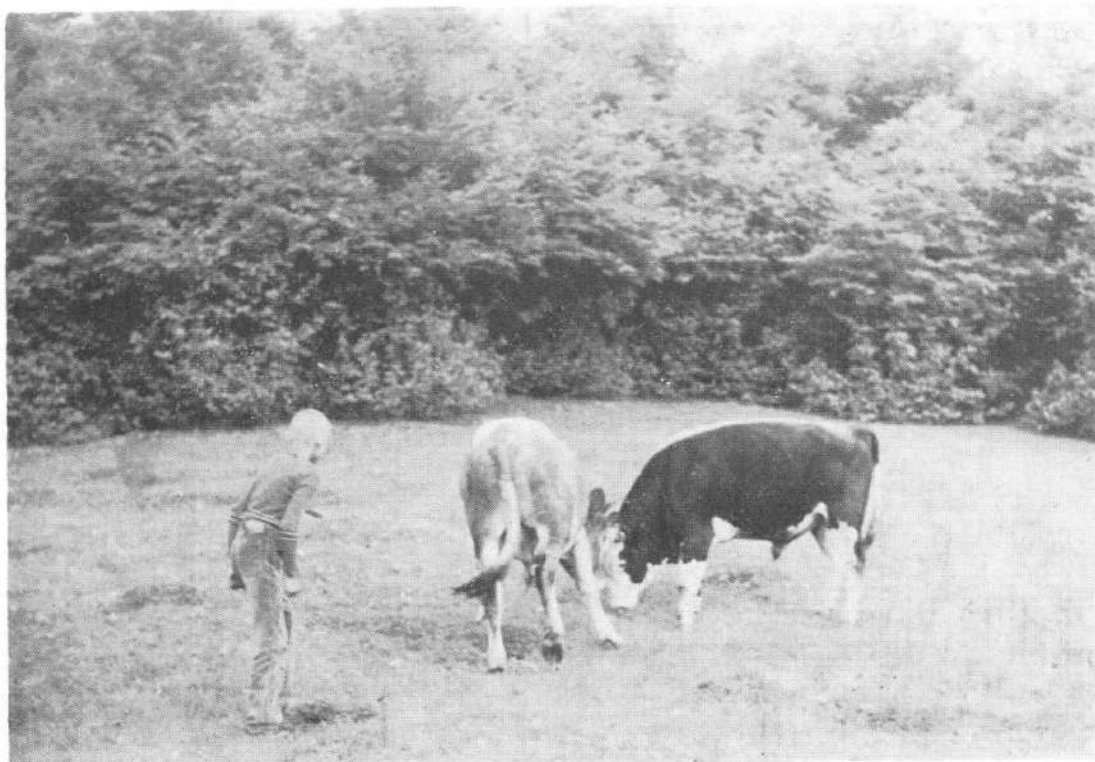

Сл. 17 Шиљкање „егање“ бикова
Combat de taureaux

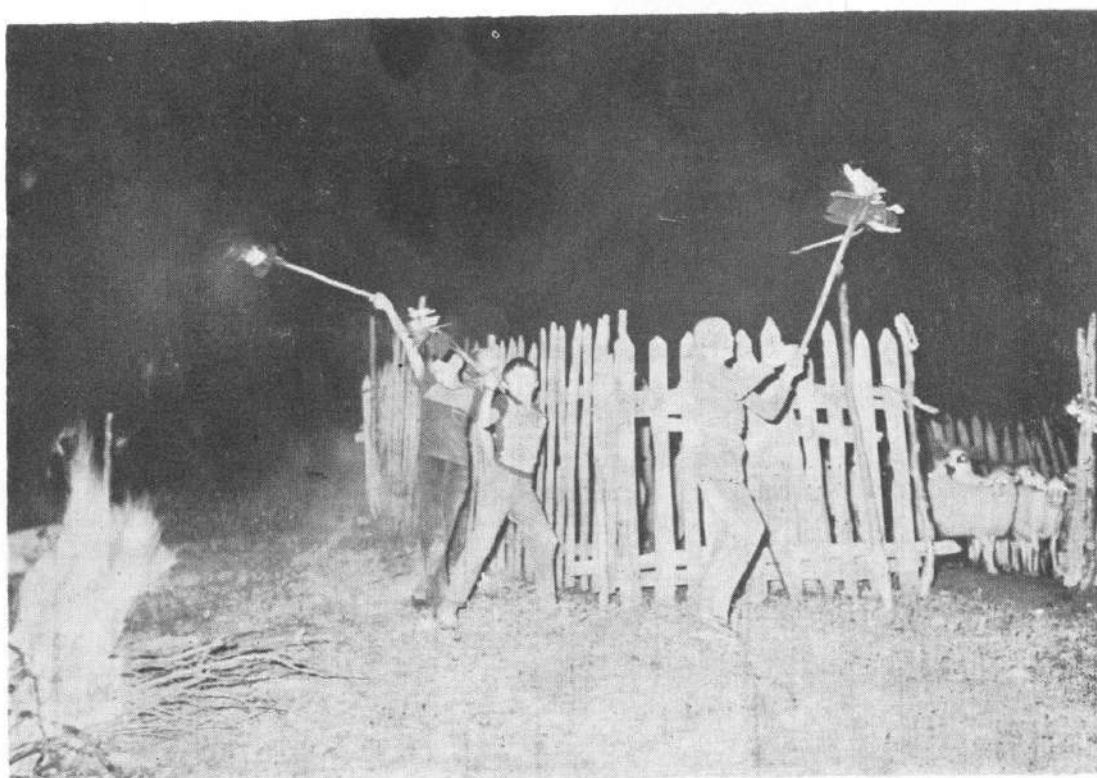

Сл. 18 Паљење петровских „лила“
Allumage des torches à la Saint-Pierre

НОВАК ЖИВКОВИЋ

**СМУТЊЕ У ДОЛИНИ МОРАВИЦЕ
И „ВИРОВАЧКА КУМПАНИЈА“
(1888 — 1891)**

Политичке борбе, распламсане по Србији крајем осамдесетих година XIX века, дошле су до пуног изражаја и у долини Моравице, на простору који је обухватао три среска места: Пожегу, Ариље и Ивањицу, као и драгачевска села дуж десне обале реке са тежиштем у Вирову, које је постало поприште жестоких сукоба.

У самом почетку 1888. године група грађана из Ариља, присталица Радикалне странке, тужила се министру унутрашњих дела против начелника Милана Ђорђевића истичући да „не престаје гонити поједине поштене грађане и кметове“, да хапси општинске служитеље, кметове подвргава ислеђењу, „напада на људе, ствара кривце, прети“ и чини тако непрестано да се то „просто трпети не може“.¹ Министар је преко окружне власти у Ужицу наредио извиђај, уважио званични налаз и уклонио среског старешину. Поступак власти изазвао је метеж у варошици. Ликовање задовољених жалиоца није било долично; дошло је до галаме и туче, у којој је једном од среских практикана разбијена глава, и то у присуству кметова, па су љу-

ди из противничке, Напредњачке странке, депешом упутили жалбу министру, у којој су навели како је порезник ишамаран, један механиџа нападнут и дете му „за длаку не убише. Било би још и горе да није дошло до одбране пуцњавом из пиштоља“. Депеша се завршавала вапајем да „опасност грози“.² Било је то време предизборне борбе, у којој је дошло до пораза напредњака; у ужичком округу и драгачевском срезу се показала надмоћна превага радикала. За народне посланике изабрани су радикалски прваци: Ранко Тајсић за Драгачево, Средоје Крчевинац за ариљски, Арсеније Прокопијевић и Петар Стевановић за моравички, Милош Јовановић и Михаило Радовић за пожешки срез.³

У први мах после избора, могло је изгледати да ће се распрестишати; међутим развлашћени су показивали све већи отпор, понор сукоба бивао је све дубљи и страначка острвљеност све оштрија. Њу су појачавале и хајдучке дружине и притајене разбојничке групе на читавом овом подручју. Раније су напредњаци оптуживали радикале да користе хајдуке као средство политичког притиска. Радикали су им истом мером одвраћали. А хајдуци и разбојници, навлачећи маске политичких поборника једне или друге странке, деловали су јединствено — нападали су, глобили, и уцењивали и убијали људе и с једне и с друге стране. Режимска полиција, а оне су стално такве, и кад је водила истраге о злочинима — чинила је то навигачки, на штету политичке опозиције. Не би се могло рећи да су тада и људима из власти биле чисте руке када је реч о честим насиљима над народом.

Један пример са овог подручја убедљив је доказ таквог односа. У Северову, изнад Ариља, дошло је 9. маја 1888. године до тешког разбојништва над кућом Сретена Остојића, чији је тек преминули брат био напредњачки кмет. Полиција је, само по израженој сумњи, ухапсила неког досељеника Јована Росића, стрпала га болесног у затвор и он је ту умро од великих богиња. Истрага против њега није ништа постигла; показало се да је тај човек само недужни страдалник. Истрага се нашала на мртвој тачци за више од једног месеца. Тада је дошло анонимно писмо и указало на једну потајну разбојничку дружину у селу Речицама. Тек тада су откривени прави злочинци. При истрази се открило да их је било из овог села, Годовика и Северова. Сазнало се да им тај напад није био једино злодело. Иза њих је стајао низ до тада небјашњених злочина: један напад у Горобиљу, где су убили жену у Жежићима и ранили двоје укућана, у Драгачеву, где су насрнули на неку домаћинску кућу али дочекани

и одбијени оружјем, па, промашивши ту, насрнули на Цигане код Ариља и уз претње, тучу и друга злостављања отели 50 динара. Све је ово откривено при саслушањима, али полиција није била задовољна оним што је постигла и потрудила се да истрагу продуби на свој начин.

Она је у томе, опет на свој начин, и успела. Мијаило Никитовић из Речица, суочен са својом кривицом у разбојништвима за која му је грозила врло озбиљна казна, после неких убеђивања и вероватно обећања, о којима нема ни помена у протоколима саслушања, продужио је своје исказе и дао полицији врло занимљиву изјаву. Испричао је и потврдио притиском крста пред два присутна грађанина, нешто што се односило на тек изабраног народног посланика Средоја Крчевинца. То је говорио у надлежној среској канцеларији у Пожеги. Дознао је, гласи његова прича, како је Средоје Крчевинац из Ариља, заједно са Димитријем Жуњићем и Станојем Ђирјаковићем из Вирова и с још некима, сакупио групу људи да убију попа Јована Поповића — „Великог Јова“. Група, која је добила пушке од Павла Златића, ариљског трговца и радикала, седам дана је лежала на кућном тавану попа Јована Анђелковића — „Малог Јова“. А кад јој се није, вели, указала прилика да изврши тај задатак, дигла се и отишла у Милићево Село и поставила заседу код „Багове стене“, пошто се дознало да ће „Велики Јово“ ићи у Пожегу. Убиство је требало извршити, тврдио је у изјави ухапшени Никитовић, ако са попом буде и 15 људи и ако сви они буду тада побијени. Што ни овај покушај није успео, Никитовић је објашњавао да су људи из тог села приметили заседу и она се морала повући.

Полицијски протокол није се завршио са овим казивањем; човек из Речица се, даље, околио на Павла Златића. Казивао је како је уз „часни пост“ морао да приреди даћу за жену, а пошто није могао отићи у Пожегу преко две набујале реке — окренуо се у Ариље и намеравао да пазари намирнице код трговца Павла Златића. Описивао је Златићеву намеру да му прода, ували или „да онако“ два револвера. Трговац му је, вели говорио како их има и више и како је наручио из Београда сандук дугачких пушака. Кад се распитивао за цену, Златић му је, каже, одговорио да је то лако и да ће дати пријатељима коме треба онако... „јер се ово нешто спрема па ће нам сваком требати оружје ове године — или никад“.⁴

Пожевски срески начелник Мијаило Ковачевић није могао и није хтео да разликује истину од измишљотине. Није познато да ли је о овом „открићу“ известио вишу власт, али је похитао да о

томе упозна шефа Напредњачке странке Милутина Гарашанина. Писао му је о тек изабраном народном посланику Средоју Крчевинцу, острвио се на њега и сараднике, подвлачио да се врше припреме за „дизање завере“. Свеже сећање на минулу тимочку буну уливалао је страх у кости људима из власти и језу народу од преких судова. Уз саопштење из Пожеге ишла је тврдња, коју је Гарашанин прихватио, наиме да је у кући Средоја Крчевинца изречена смртна пресуда за ариљског попа напредњака, у чије су доношење умешани и неки људи из Драгачева, посебно из Вирова.⁵

Ни село Прилике није поштеђено сукоба и трвења која су из њих проистицала. Тамо се власт окомила на народ због тога што се није хтео сагласити на наметање општинске управе. Збор сазван за избор општинских часника преокренуо се у протест. Из среске канцеларије, када се писало о том случају, прво је оптужен учитељ Миладин Стевановић; њему је приписано да је на збору узвикнуо да среске капетане треба дочекивати с кољем. Али, ово је било најмање што се тада овде догодило. На избору за општинске часнике дошло је до уплитања полиције, која је хтела, упркос народу, да наметне своје кандидате. При таквом покушају дошло је до нереди. Приличани, истина, нису среског писара дочекали с кољем, али су одбили да изгласају његове кандидате. Писар је одмах, на збору, изрекао оптужбе да су ту дошли људи без бирачког права, да је народ раздражен на непослушност и да се не повинује среским наредбама. А, народ је био раздражен тек таквим оптужбама. Људи су продрли у судницу, разјурили бирачки одбор, растурили акта и поцепали бирачке спискове. Истерали су среског писара из суднице, а не и из бирачког одбора нису нашли времена да изађу на врата него су искакали кроз прозоре. Срески писар није тада успео да спроведе изборе у Приликама по својој мери, али је учинио нешто друго. Из Ивањице је одмах поднео тужбу против учитеља Миладина Стевановића, механције Николе Тодоровића и земљорадника Велимира Стојановића и за већи број учесника овог збора и протеста. Пред Окружни суд у Ужицу спроведено је укупно 37 житеља приличке општине под оптужбом за неред и противстављање власти.⁶ Среска васт је, ипак, спровела своју намеру, али тек пошто је ухапсила толики број људи. Ово се види из жалбе ивањичких трговаца, који су депешом јавили министру унутрашњих дела да је срески начелник силом наметнуо за председника у Приликама Милана Миловановића као свог човека. На највишем месту, пошто су Приличани ослобође-

ни, било је јасно да је полиција злоупотребила власт. Понижени и прогоњени људи устали су са својим тужбама.⁷

Средоје Крчевинац био је, као народни посланик, онемогућен да врши дужност коју му је ариљски срез поверио захваљујући баш оној полицијској денунцијацији из Пожеге. Та оптужба није остала само код Гарашанина, него је доспела и до министра унутрашњих дела Николе Христића. Средоје Крчевинац је ухапшен, изгледа заједно с Павлом Златићем, а шта је било са она два човека из Вирова — Димитријем Жуњићем и Станојем Ђирјаковићем, такође поменутих у денунцијацији, није познато. Народни посланик Крчевинац некако се извукао из затвора, али се није појавио на скупштинским заседањима; њега је једноставно нестало. Власт није имала увида где се он налази. Тек 10. октобра 1888. године српски генерални конзул у Солуну известио је министра иностраних дела да се тамо налази „од неколико дана Средоје Крчевинац, посланик среза ариљског“, да се није пријавио конзулату, али се врло неповољно изражава у својој средини о политичким приликама у Србији.⁸

Ускоро, кроз месец дана, Средоје Крчевинац се обратио српском конзулату с молбом да му се дозволи повратак у Србију. Министар унутрашњих дела, коме је молба пренета у надлежност, а тада је још то био Никола Христић, одговорио је да му се може издати пасош за повратак, али да ће бити „стављен под истрагу због извесне кривице“ која је остала неистражена због његовог бекства преко границе, у рукама министра полиције још је била актуелна достава о оружју код Ариља, наводна припрема за убиство напредњачког попа и казивање о завери.⁹

У Србији су, у време нестанка Средоја Крчевинца, вршене припреме за избор посланика Велике народне скупштине, која је имала да донесе нови устав. Био је то буран процес у окршају ривалских странака. Тада се у Ариљу одиграло нешто о чему се данас не би ни знало да није остало сведочанство у облику депеша групе људи из овог места. Они су се жалили министру унутрашњих дела, да је општински председник Крсман Милошевић, при избору повереника који ће бирати народне посланике, покушао да омете правилан и законски рад и да утиче на исход. На крају, кад ништа није могао постићи, употребио је посебан начин: пуцао је из суднице револвером на мирне грађане. Истина, у депеши се није наводило име тог председника — оно ће се касније дознати када му се буде судило за тешке злоупотребе у дужности.¹⁰

Сукоб нити је био случајан, нити изузетан; отпор конзервативних снага постао је законитост. Нешто још теже догодило се баш тада у Ивањици. Министар унутрашњих дела је из овог места добио телеграфску жалбу — да полиција „натура“ за кметове људе које народ никако неће, а поништава законски спроведене изборе. Жалбу су потписали, у име групе грађана, и на њиховом челу, Петар Стевановић и Арсеније Прокопијевић. Молили су за слободан избор а не да општински одборник врши дужност председника. Жалиоци нису ни ову ни наредне депеше слали из Ивањице, него су одлазили у Пожегу и тамо предавали жалбе и молбе. У једној од тих жалби навођено је да полиција хоће да општинску власт пренесе на средњег писара. Ускоро је дошла и најтежа жалба. Тражила се одговорност за насилне поступке неколицине ранијих моћника (Васо Петровић, Милован Сокић и Милан Пурић) због тога што су оружјем нападали на збор сакупљен ради избора повереника који треба да бирају народне посланике. Ти људи су пуцали и на општинску зграду. У Пожеги је власт дејствовала другачије; „тајно и присилом“ вршила је избор повереника. У Глумчу су кметови претили народу и спречавали му да слободно врши избор. У обе жалбе се тражила законитост.¹¹

Двапут потргнуто оружје на зборовима, а случај у Ивањици био је посебно опасан, претило је да се претвори у крвопролиће. Српска влада, да би овакво зло, које је својом политиком и изазвала, спречила и отклонила, одлучила је да употреби војску пошто се није поуздавала у полицију и — изгледа — у њу више није имала ни поверења. Министар унутрашњих дела је телеграфски известио начелника ужичког округа да је министар војни „овог часа издао заповест да из Пожеге иде једна чета пешака у Ивањицу и стави се њему на расположење, то јест окружном начелнику“. Војници су отишли на тај посебни полицијски задатак и показали се својим деловањем и у Ариљу. Командир чете је морао добити и посебна упутства за однос према већ политички истакнутим личностима. То се види из жалбе Павла Златића, кога је полицијска достава оптуживала за растурање оружја у припреми имагинарне завере. Златић је тужио средњег писара Сава Јанковића — да га је „напао са наоружаним војницима“ тако нагло и на препад да су му из дућана побегле муштерије и однеле неплаћени еспап у вредности од 300 динара. Тражио је одговорност и накнаду штете од тог полицијског чиновника и нагласио да се то догодило у време док су у Ариљу бирани повереници.¹²

Посебно жесток сукоб са бурним последицама одиграо се у Вирову, у срезу драгачевском, при избору повереника. О ономе што се овде одиграло, известио је С. Ј. Шурдиловић, окружни начелник у Чачку, министра унутрашњих дела 3. новембра 1888. Описао је, по извештају из Гуче, како се покушало и није успело са избором 31. октобра те године. Одмах је известио да се избор није могао извршити „због нереда који се на збору десио“. У почетку своје опширне депеше, окружни начелник је навео имена лица које је оптуживао за подстрекаче нереда. Тог дана су судници дошли: Милован Ћирјаковић, Миљко Јасика, Филип Ћирјаковић, Петар Ћирјаковић и Јаков Ћирјаковић, сви из Вирова, Миленко Стојановић из Трбовца, Андрија Ковачевић, Милија Пилићан из Церове, Сава Стевановић, Љубомир Јовичић, Ђорђе Стевановић и Благоје Стевановић из Лиса, Петроније Кочовић, Марако Милетић и Милутин Васићић из Краварице „са још њих 40 — 50 бескућника па почели по авлији правити највећу ларму и вику“. Даље се, по тужби тадашњег општинског председника Витора Босића, наводи како су овоме псовали оца и матер, претећи му тражили да отворе збор и кад је он то учинио и утврдио да међу присутнима има доста и оних који по тадашњим прописима нису имали бирачко право, захтевао је читање списка пуноправних бирача. Збор је повицима и галамом то онемогућио. Затим је маса кидисала на општинског писара, отела му списак који је намеравао да прочита. Пред тим налетом председник је утекао у судницу. Али, то му није помогло; маса људи јурнула је на општинску зграду, обила врата, напала на њега и благајника. Ту се наводи, као и увек у сличним приликама, да су ти људи отели благајнику кључ од касе, и из ње узели преко 4.000 динара прикупљеног пореза и приреза и још 100 динара од наплаћених такса. У општинској судници су после свега тога приступили прављењу новог бирачког списка, у који су уврстили све оне који су плаћали 15 динара пореза. (Опште право гласа тада је у Србији било непознато).

Када се све ово завршило, Милован Ћирјаковић, уз псовку, саопштио је председнику Босићу да се за такав збор и његов ток не сме јавити властима, ни сачињавати други бирачки списак, иначе „од суднице ништа неће остати, а вас ћемо да поубијамо“. Онда су се сви разишли и избор означеног дана није извршен. Општински председник се није уплашио; одмах је обавестио среску власт у Гучи, а она окружног начелника у Чачку. Овај, јављајући о догађајима министру унутрашњих дела, истицао је да тако што нису чинили ни Черкези код Зајечара и Књажевца када су тамо продрли у време

последњег српско-турског рата. Извештавао је, на крају, да ће бити створена полицијска истрага и када буде окончана, исход ће се саопштити министру.¹³

Милован Ђирјаковић, означен као предводник и подстрекач метежа у општини вировачкој, тада се изгубио. Босић, као општински председник, дознао је да се налази у Ариљу и упутио је писмо среском начелнику захтевајући да га ухапси и спроведе у Гучу као метежника. Срески начелник је поступио како је захтевано, пронашао овог човека „и по служитељу послао Суду вировачке општине“ без уважавања захтева да се то учини под „тврдом стражом“, упутио га је само са једним послужитељем што никако није била „јака стража“. Служитељ се убрзо вратио у Ариље и саопштио да је Милован Ђирјаковић успут побегао. Објаснио је да су наишли Вировци и отели Ђирјака. Тада су из Ариља упућено три пандура и три поуздана грађанина под оружјем да бегунца пронађу, ухапсе и предају где треба. Тих шест људи се упутило у Вирово кући Миловановој. Ту су наишли на нешто што нису очекивали. Ту буду „изненадно опкољени од једне гомиле сељака“, коју је Милован предводио. Двојица из потере успели су да побегну, а четворица су ухваћени, разоружани и затворени у једну зграду. О томе је из Ариља отишао извештај у Ужице Окружном начелству с молбом да се ти људи избаве.¹⁴

Срески начелник у Гучи вероватно није знао шта се даље догађало у Вирову и како је прошла потера из Ариља. Он је прикупио десет жандарма, накнадно том броју додао седморицу и са општинским пандурима послао у Вирово око 20 људи под оружјем да пронађу и приведу све оне које је председник Босић означио као главне кривице. Ова потера није нашла Милована Ђирјаковића (чак ни оне заробљенике из Ариља). Она је ишла од куће до куће и никога од тражених није пронашла. На питање где су нестали ти људи, укућани су им једнодушно одговарали да су отишли у Београд са жалбама против власти. Ти људи нису отишли тамо где је речено и потера је за њима настављена. Негде, што није потпуно јасно где, дошло је до сукоба, у коме је рањен један мештанин. Том приликом су ухваћена два жандарма, од којих је један такође био рањен, и обојици одузето оружје и муниција. Затим је разоружан и један пандур. Имена све тројице наводи у свом извештају писар Протић. Он додаје да су сви они премлаћени и кржави, па се сумљало чак да су и у животу.¹⁵

Тако је јављао о првом делу свог похода срески писар. Народни посланик за срез драгачевски био је другог мишљења. Он је отписао окружном начелнику Шурдиловићу у Чачку. Јављао је „У општини вировској ноћас су жандарми чуда починили. Растерали су свет од куће, једног сељака ранили су из пушке, кућу поседнули са стражом својом, тукли свет и још бездеља учинили. По захтеву општ. вировске, прешли су и из Ариља од власти праћени људи, који су кућу Милована Ђирјака разбили и унутра ушли. У кући Миловановој пандур полиције ариљске свезан је и још три Ариљца коњаника, један жандарм свезан и муниција поотимана од војника око куће и они су повезати. Ту има по казивању људи много народа“. Посланик Ранко Тајсић тражио је да и сам окружни начелник дође у Драгачево и извиди шта се то све чини и да се ослања само на званичне извештаје.¹⁶

Срески писар Протић дао је у извештају своје „званично“ виђење овог случаја и даљег тока сукоба. Он је сутрадан писао: „Синоћ око 11 сати увече дотрчи нам пандур општински Лука Павловић, гологлав и крвав, па ми рече: „Господине, ако бога знаш, помози или изгибосмо, у једној кући нападоше нас 50 — 60 људи, отвори се пуцњава пушака... Каплар и један редов поубијани су“. Ова вест о смрти жандарма, иако је писар у њу поверовао, није била тачна, али је достављена најхитније у Гучу. Пошто је одаслао вест о погибији у среску канцеларију и добио појачање у жандармима, срески писар се одлучио на свој поход. „У расвитаку зоре кренуо сам кући где су жандарми нападути, у даљини $\frac{1}{2}$ сати са жандармима наиђем на једну масу људи од 100 — 120 људи, ова маса и руља светине била је маом пијана, који није имао пушку или пиштољ, он је носио на рамену по једну врлику, пред њима су ишли напред везани пандури ариљски... и Танаско Банићевић каплар“. Писар даље истиче како је, опазивши ову масу, заузео са жандармима положај. „Кад су се код нас приближили, на позив жандарма „Стој“ стали су. Ово трајање је свега $\frac{1}{2}$ сата. Вође оне руље светине као: Милован Ђирјак, Јакаов Ђирјак, Филип Ђирјак, Миљко Јасика, Ранко Крловић, Миленко Стојановић, Младен Тодоровић и Марко Милекић и Младен Васиљевић и Станко син Обрада Томашевића и Гмитар Стевановић, викнули су на мене и жандаре „Доле оружје“, јебем вам ваше црвене капе... „Викали су како их нико неће похватати док је њима Ранка Тајсића а да ће пред изборе и сами доћи. А док су то говорили окретали су се оној маси и опомињали оне који нису ни пушке ни врлике имали да припреме коље из ограда за окршај“.

Народ се, насупрот жандармима, још скупљао; писар је проценио да има против себе већ 200 људи и, заплашен, предвиђајући несрећу, није дозволио да дође до окршаја. „Учиним као неки договор“, и то са најглавнијим Милованом Ћирјаком, „да га ја сачекам код суднице са оном светином“. Писар каже да се повукао са тог места, отишао ка судници, али ту није застао, већ продужио у Гучу. Срески писар је био преплашен и сматрао је да та „светина“ може поћи на Гучу, поготову што су му председник Босић и Јанко Јовичић из Лиса изјавили; „Ето оне светине за у Гучу и тамо ће вас поубијати“.¹⁷

Сусрет се догодио између Вирова и Краварице, на месту Летине, које, захваљујући уздржљивости, није постало разбојиште. Срески писар помиње застој од једног сата и договор, али овде нешто прећуткује. О томе се и данас казује по Вирову: учесници су о томе говорили синовима и унуцима, а ови преносили данашњем поколењу. Десимир Ћирјаковић је записао та казивања, из којих се види да је срески писар покушао да заплаши народ и командовао жандармима да узму пушке на готовос. На то се окупљени народ разљути и с повицима „уа!“ одлучи на отпор и потргне оружје, а ненаоружани подигну врљике и коље, Кад је писар сагледао спремност за отпор, позвао је Милована Ћирјака на договор. Закључило се да ће најбоље бити да сви оду општинској судници и тамо расправе шта се може расправити. У том договарању протекао је онај сат застоја на Летинама. У договору искрсла је једна тешкоћа: окупљени Вировци никако нису дозволили да у том покрету жандарми иду иза њих. Жандарми су, такође, зазирали да иза својих леђа имају толику гомилу раздраженог народа. На крају се одлучило да жандарми иду напред.

„Тако кренуше општини пандури (како се у том казивању називају жандарми — пр. аут.) и писар напред, а Милован за њима са својим људима. Кад су били код Борјана, угледа их бивши и предвиђени председник кроз прозор општинске зграде, учини му се да је Милован повезао пандуре и да он њих тера. Од страха истрчи из суднице, узјаше на коња, који је био везан за дуд пред зградом и поче тући и викати на везану животињу. Од страха је заборавио да одреши коња. Говорили су људи који су то гледали да не би пандура да бритвом пресече поводник погибоше и коњ и председник“. У овом казивању, које је временом помешало, неке чињенице, као бегунац се појављује Јанко Јовичић из Лиса, „напредњак и капетанов љубимац“. Овај случај је изазивао смејурију по Драгачеву.¹⁸

Она ноћна вест о погибији два жандарма, која је стигла у Гучу, долазак жандарма, којима није ни падало на памет да воде какве преговоре код општине, а и општинског председника среској канцеларији — изазвали су страх. Представа о маси људи, слика какву је донео у Гучу општински председник, подсећала је на неку средњовековну колону копљаника која се претећи ближи граду без заштите. Житељи ове варошице били су преплашени, а чиновници су позивали на нужне мере да се спречи неред. Тада се појавио захтев да се позове војска. У Чачак је одјурио Панта Николић, порески надзорник, са овом поруком. Саопштио је оно, што се већ чуло у Гучи: да су два жандарма погинула и да народ иде са оружјем ка среској канцеларији да је опседне. Изјавио је да му је срески начелник наредио да тражи војску у помоћ. Окружни начелник Шурдиловић, примивши такав извештај а занемарујући поруку Ранка Тајсића да поради на смиривању, телегарафисао је министру унутрашњих дела са молбом да учини „нуждан корак за повраћај реда“.¹⁹ Министар унутрашњих дела је учинио „нуждан корак“ — обратио се, у сагласности с владом, министру војном.

Министар војни је брзо издао одговарајућу заповест гарнизонима у Чачку и Горњем Милановцу. Одамах је кренула већа јединица него што је била чета која је упућена раније у Ивањицу: читав батаљон, састављен од пешадије, коњаника и артиљераца (истина, није забележено да су они повукли топове). Коњаници и артиљерци су стигли, форсираним маршем, у Гучу у 4^{1/2}, а пешадија у 6^{1/2} часова по подне. Био је то прави ратни поход, који је предводио мајор Панта Трифуновић, командант II дивизона. Са војском је кренуо окружни начелник Светозар Шурдиловић и, као што приличи таквим походима, прикључен је и окружни лекар Јарослав Кужељ. Успут је остављена и једна релејна станица. У Гучи је затечено преплашено грађанство, мада Вироци никуд даље нису кретали од своје општинске суднице. Војска је у Гучи добила појачање: придружили су се жандарми и неки наоружани грађани.

Војска је стигла у вировачку општину ујутру наредног дана. То су официри и окружни начелник дознали од мештана да се преко ноћи сва „светина“ разишла. Притом је добијено објашњење да је узрок том разилажењу било саопштење Ранка Тајсића да ће, по његовом позиву, доћи окружни начелник да смири народ и да је за Вировце и остале учеснике најбоље да оду мирно својим кућама. Окружни начелник није имао никакве намере да смирује тај сељачки покрет. Он је прихватио захтев среског старешине да се пронађу,

похватају и казне „обележене коловође“. Да би та намера била спроведена у дело, „одређена су два официра сваки са по 8 коњаника, те су почели хватање коловођа“. Од њих 18 именованих по ранијем списку војне патроле су пронашле код кућа и похватале свега шесторицу; један који је био означен као опасан није нађен. Ухваћени су: Милован Ђирјаковић, Петар Ђирјаковић, Филип Ђирјаковић и Ранко Крловић из Вирова, Марко Милекић и Миладин Васиљевић из Кравараице. Тај „опасни“, који је умакао, био Миљко Јасика, који је био оптужен да је ранио жандарма. Његови укућани су изјаснили „да се он жив у руке не да“. У извештају о тој акцији дата су имена и оних који су се склонили. Тражени су и ишло се кућама сваког од њих, укућани су изјављивали да не знају где се они налазе, али ће им саопштити да сутрадан дођу сами и пријаве се. У извештају је саопштано да ће, ако се сами не предају, бити предузете посебне мере за њихово хватање. Патроле су, приликом ове потере, примећивале по шумама мање гомиле људи, које су се разбежавале чим би угледале војнике. На крају је извештавано да је задатак извршен, мир и поредак повраћени и иследне комисије почеле да раде.²⁰

Када се узрујаност смирила, у вировачкој општини су изабрани, у потпуном миру, повереници за избор посланика Велике народне скупштине. О томе су поднели депешу краљу Александру комесари одређени за ову врсту избора у драгачевском срезу. Јављали су, 2. децембра те године, да је све било правилно и у потпуном реду.²¹ А пре тог избора похапшени Вировци били су подвргнути саслушањима у Гучи. Према њима нису примењиване никакве казнене мере. Клима више није у политици била као у време тимочке буне, а још је далеко било до онакве оштрине при којој ће доћи до крвопролића у Горачићима. Похапшени Вировци, су после саслушања ослобођени и отишли су својим кућама, а вратили су се они који су умакли испред војних патрола. Једино је остајала судска одговорност по тужбама жандарма за премлаћивање и рањавања и тужба за оштету због државне имовине, односно за одузете пушке и муницију. Власт је стекла уверење да узрочници метежа нису Вировци, већ срески начелник Панта из Гуче, његов писар и жандарми, ариљска полиција, која је брзоплето и незаконито упутила наоружану patrolу у други срез, и дотадашњи општински председник вировачки својим поступцима око избора повереника и насиљем. Узрочници читавог метежа нису дуго остали на својим положајима. Витор Босић се већ у децембру те године жалио министру унутрашњих дела да је, како је писао, незаконито свргнут са звања председника и да је

општинска управа поверена једном члану отпора. Жалбу је поновио у истом месецу и тражио да се решење о свргавању поништи као незаконито.²² Ниједна му жалба није уважена. Ускоро, по редовном избору у овој општини, као председник појавио се Милован Ћирјаковић.

Једанаестог децембра 1888. године извршени су избори за Велику народну скупштину. Великом је називана због тога што је имала задатак да донесе и изгласа земаљски устав и што су изборни срезови, уместо једног, изгласавали по више посланика — до седам или осам, у зависности од броја гласача. Апсолутну превагу однели су кандидати Радикалне странке. Међу изабраним посланицима нашли су се тада јако истакнути политички људи. Међу осморицом изабраних за моравички срез били су Петар Стевановић, механџија, Арсеније Прокопијевић, свештеник, и Самчо Савић, земљоделац из Свештице. Срез ариљски, мален по броју бирача, дао је четири народна посланика, а међу првима истакнутог радикала Вељка Танкосића, свештеника из Добрача. (Најистакнутији радикалски првак Средаје Крчевинац није се нашао на овој листи пошто се још налазио у избеглиштву). Пожешки срез је упутио у Велику народну скупштину, између осморице, Живка Малопарца из Добриња, Милоша Јовановића председника општине из Пожеге, и Мијаила Радовића, свештеника из Годовика. Срез драгачевски је изгласао, на првом месту, Ранка Тајсића из Пухова, затим Василија Карића из Крстаца и Филипа Ћирјаковића из Вирова (оног истог која је доташња среска власт означила као бунтовника и војска при потери ухапсила).²³ Велика народна скупштина је већ на свом првом заседању изгласала основни земаљски закон познатог под називом Устав 1888. године.²⁴ Убрзо је дошло до смењивања многих среских начелника, који су се истицали одвећ ревносном службом свргнутом режиму, а пре тога је проглашена општа амнестија за све политичке кривце — кажњене или оне који су се налазили под истрагом.²⁵

Почетком наредне године дошло је до промене владе и нови кабинет, са новом политичком оријентацијом, образовао је генерал Сава Грујић.²⁶ Тада су се многи политички прогнаници појавили са тужбама против носилаца полицијске власти, који су их злостављали претходних година. Међу првим таквим тужиоцима са овог подручја појавили су се житељи села Прилика, на челу са учитељем Миладином Стевановићем, који су претходне године хапшени и суђени. Тражили су судску одговорност среског писара за злоупотребе и наметање незаконитог општинског часништва.

Наредни месеци ове, 1889. године били су за народ мирнији и уливали извесно спокојство пошто се гасило полицијско насиље, а нова влада се трудила да отклони зле последице минулих сукоба. Ту је нешто и постизала, али није могла искоренити друга зла — разбојништва и хајдучију. Једно од таквих задесило је тог времена баш приличку општину. Непознати зликовци су провалили у судницу и извршили крађу. Из очуване преписке се не види ни какву ни у којем обиму. Полицијска власт у Ивањици, и ако није ништа могла да постигне на откривању учинилаца те крађе, трудила се да затаји неке раније кривице политичких моћника. У Министарство унутрашњих дела стигла је тужба против полиције у овом месту због тога што неће да извиђа кривице Васе Петровића и осталих који су употребили оружје да би растурили народни збор.²⁷ И из Ариља је стигла слична тужба. Тужена је полиција за насилно постављање општинске управе, а људи из те управе за злоупотребе у вршењу дужности. Уз тужбу је ишла и молба да „се општина отароси“ тих људи. Тужбу и жалбу је потписао, у име грађана, Средоје Крчевинац који се већ вратио из избеглиштва.²⁸

А хајдучија се и тог времена продужавала и беснела. Повика ранијих режимлија да радикали користе хајдучију као средство своје политичке борбе сада се оповргавала. Одметници су остајали оно што су и били: ван друштва и против друштва, непријатељи и народа и власти. Из Пожеге је власт тражила и добила помоћ војске за извршење неких потера, али није успела у својој намери. Убрзо је Окружно начелство из Ужица тражило „надлежним путем“ 2000 пушака и 80.000 метака „да се разда народу ради личне и имовне безбедности“. Захтев је био уважен али безбедност није постигнута.²⁹ Разбојници и хајдуци као да су и сами желели да разобличе тврдњу да су послушно оруђе у рукама радикала. Овог времена извршили су врло дрзак ноћни напад на народног радикалског посланика Петра Стевановића, који је држао механу на Буковици код Ивањице. Отели су му новац, одећа, још неке ствари и сат, по коме ће бити и откривени. Истрага је указала на могућност обрачуна политичке природе.³⁰

У Пожеги, почетком лета, дошло је до свођења ранијих рачуна — оружјем. Први полицијски извештај о том случају врло је кратак и гласи да је „непознати зликовац“ по ноћи, пред једном кафаном, одбранио из пушке учитеља Јанка Протића и Тихомира, сина Милана Жуњића. Накнадни извештај указује да је рањен и Милан Жуњић. Рана учитеља Протића била је тежа, а остале две лакше. Истрага, која је одмах почела, није била успешна.²¹ Овај оружани

насртај, може се рећи атентат, носи чисто политичко обележје. Милан Жуњић је био дугогодишњи напредњачки посланик, потпредседник Народне скупштине, трговац и шпекулант, безобзиран у спровођењу својих намера уз много злоупотреба. Неко, а можда и неки, озлојеђен нечим из прошлог времена није хтео да потражи задовољење преко власти и суда, већ је прибегао оружју. Милан Жуњић је убрзо затражио заштиту власти; писао је Окружном начелству не са тужбом на кривца кога није ни знао, него са жалбом на немар и равнодушност новопостављеног серског начелника. Писао је да је лично „до крајњих граница несигуран за живот“ — и свој и своје породице. Жалио се да му ништа друго не преостаје него да напусти старо родитељско огњиште и оде „негде на страну“, да се склони у безбедност. А што се тиче среског начелника, указивао је на неправде које му се чине и на потпуну равнодушност овог човека из полиције, који је био скоро присутан када се догодио напад, седео је пред механом, која се налази преко пута, и ништа није предузео, већ је устао и отишао кући. На посредан начин Жуњић је окривљавао овог чиновника када је писао да је напад на њега и учитеља Протића „дело политичких комбинација, смишљено и спремљено од мојих политичких противника“.³¹

Није познато да ли је и шта окружна власт предузимала да истражи тај напад или је једноставно применила у ранијим годинама примењивани подмукли облик заборавности. Познато је нешто друго. Упорне тужбе из Ариља против људи из општинске управе и за њихове злоупотребе стигле су на дневни ред. Изашла је, на основу доставе пореског надзорника, на видик велика проневера. Крсман Милошевић, општински председник и рачунополагач, утајио је пореских и приреских новаца у суми од 9.815 динара и 68 пара. То је била голема свота за то време, али и нова кривица овом човеку који је већ био под оптужбом за употребу оружја против општинског збора. Окружни суд у Ужицу одлучио је да се стави секвестар на сву покретну и непокретну имовину овог човека. Таква судска одлука изазвала је у Ариљу противудар. У једној ноћи дошло је до провале у општинску зграду и покрадена су сва рачунска акта. Провалници су оставили за собом пустош и широм отворена врата. Међу покраденим било је много докумената, ако не и сва, која су се односила на разна дуговања попа Јована Поповића.³²

Овај свештеник, жестоки поборник ранијих режима, сада се преобратио у још жешћег противника нове владе. Није одмеравао речи и нашао се под оптужбом „због увреде Његовог величанства

краља Александра“. Политички преокрет пружа објашњење и за тужбу коју су поднели тог времена Драгиша Лапчевић и Младен Челић из Пожеге против некад свемоћног а тадашњег рањеника Милана Жуњића. Тужили су га због низа злоупотреба са општинским новцем. Ни противна страна није изостала са тужбом. Бивши вировачки председник Витор Босић, када му нису уважене жалбе због свргавања с власти, тужио је министру унутрашњих дела новог председника Милована Ђирјаковића због тога што га прогони „и ствара му кривице“, па је молио да се томе стане на пут.³³

У то време се у Вирову и знатном делу Драгачева догађало нешто у први мах власти необјашљиво. О томе је први јављао Павле Јаснић из Гуче, човек власти, министру унутрашњих дела. Описивао је злочине једне неидентификоване хајдучке дружине; прво је било убиство у Крстацу, па напад и пљачка у Миросалцима, убиство неког Бојића у Лопашу и уцене на више места. За јатаковање су сумњичени Драгиња, супруга већ помињаног Алексија Недељковића, и Милован Ђирјаковић из Вирова. За њега се писало да онемогућава потере и замеће трагове злочинаца. У овој достави била је молба да се полицији доделе пушке пибоди-система како би се ојачале потере и хајдуци лакше сатирали. А страх од њих разливао се по народу. Није само напредњачки првак из Пожеге наговештавао бекство од породичног огњишта. Чинио је то исто и радикалски поборник Милија Карић из Крстаца. Писао је министру у Београд да, због уцена а пошто му власт није могла дати заштиту, мора некуд бежати, напустити кућу и имање, одвести фамилију. Молио је, да би некако преживео, за какву службу.³⁴ Опширнији извештај о тој хајдучији потекао је из Окружног начелства у Чачку, где више није било Шурдиловића. Ту се писало о хајдуцима и њиховим јатацима знатно опширније. Окружна власт је била обавештавана да по Драгачеву вршља тада злогласни ужички хајдук Јосовац и чини убиства како би осветио недавно палог одметника Гуцића. Радикалски прваци, на првом месту Ранко Тајсић, оасећајући да је оштрица хајдучких насртаја окренута на њих, тужила су се надлежној власти на све већу угроженост. Тражили су сатирање одметника и већи личну и имовинску безбедност и њих и народа. Поред свега тога, власт је сматрала да нема довољно обавештења о хајдучким дружинама које спроводе „лоповски угурсузлук и опозиционарски вид“ и да је то све „драгачевска брука“. Установљено је, писало је даље у извештају, да се ту не ради о хајдуку Јосовцу, да су ројеви гласина о њему само бацање прашине у очи. „Има лопова, који мењају одело и појављују се час

овде час онде... и пробају да увере народ како је доиста Јосовац у Драгачеву“. У хајдучији и проношењу таквих гласина „има и опозиционог масла“. Опозиција је, према овом, употребљавала оно оружје које је раније приписивала радикалима. Њој је било потребно, ради прикривања разбојника, дизање потера против Јосовца што би било и званично признање власти да се тај гласовити одметник заиста налази у Драгачеву. Таквих, промешаних, потера заиста је и било. Власт је сматрала да Јосовац и није смео да дође у овај крај, где је у задње време више хајдука побијено и „где никако не би могао бити разбојник, већ само шегрт хајдучки“. А хајдуци у Драгачеву, каже се, служе газдама и њима сав ајлук предају. На крају извештаја човек из Окружног начелства пише ресорном министру да не баца дрвље и камење на Драгачевце. То су добри и поштени људи, а мали је број оних који су у неваљалтсву већи од Јосовца и Гуцића. И као изненађење, човек из радикалске власти, бацио је озбиљну сумњу на држање председника вировачке општине у вези хајдучије и уверавао министра да ће нешто постићи с народом „само док лудог Тирјака доведем у ред“.³⁵

Зло по Драгачеву се настављало, а нови подстреци за узрујаност никли су и на левој обали Моравице. Дошли су непосредно после избора Средоја Крчевинца за председника општине у Ариљу, чији је долазак на општинску власт одобрио и Државни савет. А странка која је изгубила и њени правци долазили под одговорност због злоупотреба — постајала је, у отпору, све безочнија и насртљивија. Није се никако мирила с поразом и сматрала је да јој се све дозвољено, поготову што је најављивано премештање среске канцеларије у Пожегу и удаљавање полиције. Пожешки срески начелник, када је извршена нова административна подела, а он понекад долазио у Ариље и свршавао послове у бившој среској канцеларији, био је запрепашћен неким појавама. Писао је вишој власти да се у Ариљу догађају чуда и за поједина лица „закони и наредбе власти не постоје“. Ти људи су оргијали по кафанама, пијанчили, грдили све и свакога, дизали се и силом затварали општинску канцеларију, ометали рад и општинске и среске власти, доводили пијане свираче у време када је срески старешина радио, упадали у радне просторије, или под прозорима му певали „куплерске“ песме с пуно омаложавањем његовог рада, хватали су људе за гушу и женама задизали сукње, бацали се камањем на куће оних који нису одобравали њихове поступке. Срески старешина изричито каже да се вршио блуд чак и у цркви. У полицијском извештају именовани су носиоци и

предводници таквог понашања: поп Јован Поповић („уза се има гомилу присталица“), његов синовац Чедомир, Сретен Поповић, његов кирајџија, Крсман Милошевић, развлашћени општински председник, и Милан Жугић, бивши општински служитељ „који је скоро убијен“.³⁶

Погибија Милана Жугића представљала је врхунац раздора у Ариљу тог времена. Тај човек се налазио под оптужбом и истрагом за крађу докумената из општинске суднице. Знано се да су нестали документи тешко теретили предводнике свих напред наведених нереда и угрожавали их оштрим судским казнама. А Жугић, поред кривице за настали компромитујући материјал, могао се показати и као врло неугодан сведок на предстојећем суђењу. Убиство се догодило у ноћи 21. јула 1890. Из истражног материјала, а истрагу је водио пожешки срески начелник, стиче се увид у ток догађаја. Била је пијанка у једној од ариљских кафана. Учесници су били, заједно са Жугићем, сви горе поменути напредњачки предводници. Носили су хладно и ватрено оружје, а својом галамом узнемирили целу малену чаршију. Њихова пуцњава је принудила председника Средоја Крчевинца да са општинским пандурима (а ови су имали за дужност чување суднице као и реда у насељу) оде да види шта се то догађа и смири изгреднике. Није у томе успео. Они су кренули чаршијом уз све већу галаму. Зна се, из полицијског увиђаја, да је Жугић стигао кући и да је тек наредног јутра пријављена његова смрт. Истражна комисија (а у њој су били срески начелник и лекар) сачинила је опширан записник извршеног увиђаја. Ту је записано да је пијана дружина, идући из кафане, пуцала не само из шенлучења, већ да је неко од њих покушао да убије Средоја Крчевинца. Сведоци су потврдили да је „зрно пушчано ударило до ногу Средојевих и како је гађано из близине Средоје је мислио да је рањен“. Неки су тврдили да су чули како је и закукао. Из његове близине, биће да су то учинили општински пандури, његови пратиоци, на ово су одговорили са две пушке. Затим се све утишало. Средоје је отишао са „бојног поља“, а ничим се не посведочава да је ма што учинио што би било за осуду.

Милан Жугић је ујутру нађен мртав иза кућних врата. Из полицијског увиђаја, сачињеног на лицу места, и из пратећег саслушања сведока добијала се представа како се то десило. Закључило се да смрт није могла настати од оне две пушке које су општински послужитељи избацили у одбрану свог председника. Закључак је комисијски изведен на основу трагова рана на телу убијеног и по

грађевини. Полиција је нашла и још неке околности које су отклањале кривицу општинских послужитеља, а навлачиле озбиљну сумњу на Крсмана Милошевића, пошто је он те вечери ушао у кућу заједно са убијеним. Морао је видети када је овај пао, а његову смрт није пријавио до наредног јутра. Помињао се неки велики Крсманов пиштољ, који је тог јутра виђен у кући, а затим укривен. И полицијски записник истиче врло озбиљну сумњу о узроку Жугићеве смрти — његову крађу докумената из суднице, што је једино могло ићи у корист поп Јованову и Крсманову. Инсинуација, која, истина, није записана у извиђајном протоколу, гласила би да је убиство извршио Крсман Милошевић.

Смрт је изазвала запрепашћење у варошици, али и окупљање свих учесника ноћне пијанке и нереда. Одмах је почело прикупљање, обрада и препарирање сведока, писање тужби и брза интервенција код окружне власти у Ужицу. „Велики Јово“ је захтевао од полицијске власти да изврши у гомилама хапшење житеља овог места — да би се створила што већа пометња. Полиција то није хтела да учини. Уследила је интервенција ове групе у Ужицу; Окружни суд је огласио среског начелника ненадлежним за ову истрагу, одбацио његов комисијски налаз и прихватио тужбу којом се оглашавао кривим за ово убиство Средоје Крчевинац.³⁷

Напредњачка група у Ариљу се преварила у рачуну да с тужбом против Средоја Крчевинца овог свргне с власти и сама се дочепа општинске управе. Када у томе није успела, окренула се на другу страну. Поп Јован Поповић је у септембру упутио писмо начелнику округа ужичког и оптужио Милована Ђирјаковића, председника вировачке општине. Писао је да тамо постоји „дружина лоповско-разбојничка“, чији је он предводник. Она је прилично јака и организована и у њој се налазе Димитрије Жуњић, Станоје Ђирјаковић онај чије се име и раније помињало, такође се помињао Милекић, Велимир Стевановић — Бујдур затим се у „кумпанији“ како је називана та дружина, налазе и људи ван Вирова, као Крста Врањевац, неки из Фогу и још неки из Златибора и један из Радобуђе. Ти људи се окупљају, договарају и планирају где ударити и кога ће ојадити. Договори су се држали и код самог Ариља. Поп је наводио како су опљачкали Ивана Бабића из Горобиља одневши му стотину дуката. Поново се враћао на оно раније казивање као да он сам, поп, треба да буде убијен и тврдио је како је његовим будућим убицама обећана награда од 50 до 100 дуката, па је молио за заштиту. Што се тиче доказа за такву тврдњу, поп је предлагао да се саслушају Вучко Јоксимовић,

родом из Вирова а студент филозофије Велике школе у Београду, Филип Ђирјаковић из Вирова, народни посланик за кога је наводио да је „врло поштен човек“, и на крају Вукадин Недељковић, из истог села, који иде са том разбојничком дружином а који би, ако се узме у руке“, знао много да каже.³⁸

Учестала разбојништва, о којима је већ јављано министру унутрашњих дела из Чачка (а било их је не само у Драгачеву, него и по селима шире од тог краја, везивана су за Јосовца) принудила су првог човека из окружне власти у Ужицу да се обрати Управи вароши Београда и затражи саслушање студента Јоксимовића, чему је и удовољено, Јоксимовић је изјавио да се протеклог лета налазио у Вирову и месец дана провео у кући Милована Ђирјаковића као свог сродника. Ту је дознао за некакве уцене и друга злодела. Био је чак присутан када се делила стотина дуката добијених преко уцене, а да је и њему додељено, на име Ћутања, шест динара. У саслушању је навео имена учесника деобе и још нека, за која је знао да стоје у вези са непоштеним подухватима. Није познато да ли је саслушаван и Филип Ђирјаковић, а у претходној истрази се није помињало ни име оног Недељковића за кога је поп Јово писао да ће проговорити „ако се узме у руке“.

Тако се достава из Ариља показала прилично тачном, мада није именовала све кривце. Срески начелник из Пожеге, пошто је део прокажених био из његовог среза и пошто га је на даљи корак упућивало Окружно начелство, извршио је 21. октобар 1890. године хапшење оних лица чија су имена поменута у Јоксимовићевом исказу. Затворени су: Милован, Недељко, Младен, Јаков, Станоје, сви Ђирјаковићи из Вирова, Димитрије Жуњић, Паун Маслаћ, Милорад Тодоровић, Стојан Милекић и Вукадин Недељаковић, такође из Вирова. Нешто касније ухапшен је и Милић Тодоровић из истог села. Неколико дана по затварању, Милован, као општински председник, писменом изјавом затражио је од среског начелника да га пусти на слободу како би отишао у општину и „склопио“ рачуне о новцу који је остао у судници. Као јемце навео је тројицу тада угледних људи из Пожеге. Молба му није уважена.³⁹

Пожешки срески начелник Никола Митриновић предузео је врло озбиљну истрагу о свим насиљима и злочинима за које се знало и при даљим истраживањима дознавало. Нашло се да је та дружина чинила „све оно од чега се частан човек клони“. Открило се да су у дружину ушли људи из више села, неки од њих већ раније осуђивани, али и други које је, иначе, пратио рђав глас у народу. „Кум-

панија“ је „чинила чуда не само у овом крају него и по суседним окрузима“. Сусретала је путнике, нападала их и, „на разбојнички начин“, отимала новце и ствари, насртала на поједине богатије домаћине, тукла у њима чељад, бола ножевима, пржила врућим гвожђем док не изнуди оно што је хтела, везивала људе и жене, клала и из пушака убијала и слала уцене „за откуп живота“. Уцене су називане „црним писмима“. Освитале су у авлијама за пљачку одређених људи, којима је нарезивано да морају припремити и предати толико и толико дуката. Под таквом претњом људи су продавали и што им није било за продају — да би прибавили новце и спасли беде и себе и породицу. Тако је „кумпанија“ радила и ноћу и дању, „све под именом оних који су се истргли испод власти и закона“. Појединци из „кумпаније“ застрашивали су уцењене људе или ишли да се разаберу кога треба уценити и извиђали куда ће своје друштво провести на нова разбојништва и куда га безбедно вратити.⁴⁰

Показало се по затварању и током истраге да је ова „лоповско-разбојничка кумпанија“ била прилично бројна, знатно већа него што их је похалашено. Разбојници су на саслушањима откривали имена саучесника и јатака, а ови су били „по све вешти и извежбани“, па им раније полиција дуго није могла ући у траг, поготову што су очевидци њихових насиља претњама одбијани од сведочења и наводили истрагу на лажне трагове, или су и сами оштећени људи, заплашени осветом, ћутали. Сада је полиција, не осврћући се на политичку припадност похапшених и оних које је тек требало приводити, наступала енергичније. Откривани су и затварани људи из Радобуђе — неки Ђорђевић, из Сврачкова Филип Жиравец, из Рогу Јован Ковачевић, Стојан Жуња из Љубиша, близак сродник Димитрија Жуњића из Вирова, и опет из Вирова Стојан Ћирјаковић. Али, са тим није било свршено; до нових открића и затварања доћи ће у току судске истраге.

Први талас хапшења и саслушања показали су низ насиља која су до тог времена била власти необјашњива, јер су редовно везивана за Јосовчеву дружину. Сада се, уместо старог хајдучког дејствовања, радило на други начин; ови злочинци су у обичном животу били мирни сељаци, који су гледали своја посла, па, чак, и учествовали у потерама на непостојеће хајдучке дружине. Све у свему „кумпанија“ је радила на начин сличан оном модерне сицилијанске мафије. Сада је у истрази постало много шта јасно и знало се откуда су потекла многа насиља и уцене. Она су, у саслушањима, и набројана. Једна од првих уцена пала је на Дмитра Обрадовића из Ртара

и износила је 50 дуката „за откуп главе“. Вукадин Новитовић из Добрача добио је „црно писмо“ под именом хајдука Петронија Вранића из Јосовчеве дружина и морао је да припрема 200 дуката, Вукадин Васиљевић из Родобуђе добио је уцену под именом „горских хајдука“ на 60 дуката; неког Новака из Риђага „осекли“ су са 100 дуката да искупи живот, тај новац су узели и међу собом изделили, о чему је засведочио студент Јоксимовић у исказу пред београдском полицијом. Обрен Ђурић из Грабовика уцењен је у непознатом износу; стотину дуката су узели у име уцене од Ивана Бабића из Горобила, али овај је при саслушању изјавио да то нису учинили ови него други разбојници (изјаву је дао на молбу свог пријатеља Филипа Ђирјаковића). Младен Радојевић из Северова морао је да спреми „за откуп живота“ 50 дуката, а толико исто и његов сродник Вукосав, али пошто није могао да прибави новац, одузели су му волове и држали их све док их власт није силом вратила власнику. Годовички свештеник Василије Поповић добио је уцену на 100 дуката, Радивоје и Мијаило Радичевић из Горње Краварице морали су да плате по 50 дуката, Малиша Босић из Лиса добио је „црно писмо“ да плати 100 дуката, а Илија Мојсиловић и Тодор Стојковић, за које није забележено из ког су места, уцењени су такође први са 100, а други са 50 дуката. Голема сума од 500 дуката била је одређена Саву Стојановићу из Лиса и саопштена му је писмом с хајдучким потписом. Са овим није исцрпена листа уцена; она је добијена само у претходној полицијској истрази и биће знатно проширена кад чланови „кумпаније“ буду подведени под судску истрагу. Тада се показало да су појединци из ове групе дејствовали и за свој рачун и упућивали уцене и чинили насиља сасвим самостално.⁴¹

Окружно начелство у Чачку, које је организовало оне заморне и узалудне потере, јављало се министру унутрашњих дела и указивало, по својим сазнањима, да има још људи припадника „кумпаније“, који нису откривени. Наведена су имена људи из Маћера, Средње Добриње и Душковаца, а посебно је указивано на једног који је носио надимак „Молер“. Није јасно да ли их је Окружно начелство везивало за „кумпанију“ или третирао као самосталне разбојнике. Изричито је указивало да, поред вировачке, постоји и још једна „кумпанија“, коју сачињавају појединци из Крстаца, Дљина и Пухова, наводило да у њој дејствују и два општинска председника, али после оног што се догодило са људима из Вирова и неких других места, ова „не сме ни увом да мрдне“. Овом приликом је министар упозораван да ће се наћи и до 200 сведока, припремљених, ка-

ко би се данас рекло препарираних, који ће стати у одбрану злочинаца.⁴²

После полицијског продора у „кумпанију“, хапшења и истраге, завладала је на овом подручју смиреност. Села су одахнула, а стрепње настале код оних чије руке нису биле чисте — да не буду проказани и нађу се тамо где никако не би желели да буду. Полицијски извештаји о новим насиљима постајали су у то време ретки, чак и изузетни. Власт је пратила друга кретања — она политичка. У то време Ариљски општински суд донео је одлуку којом се поп Јован Поповић, као сумњив, ставља под полицијски надзор, сагласно тада постојећим законским прописима. Таква мера примењена је и на нека лица из оног друштва која су махнитала по варошици приликом убиства Милана Жугића и не само тада. Под надзор су потпале и три жене, међу њима и Роса, покојникова удовица „владања поквареног“, и нека Алексија, која је нападала и грдила људе. Под надзор је пао и Мијаило Гудурић, који је „своју радњу пороком упропастио“ и одао се лажном сведочењу.

Развијале су се политичке распре, али и спорови и трвења. Чедо Миловановић из Радобуђе био је оптужен за „крупне речи“, нападао је нови режим, хвалио напредњачки, величао бившег Краља Милана и вређао младог Александра, па је доспео под судску одговорност.⁴³ Окружна власт је проценила да ни делатност радикалских првака у овом крају није у сагласности са режимском политиком. По народу су кружиле брошуре, чија садржина није одговарала званичној линији Радикалне странке. Прота Милан Ђурић залагао се за династичку промену, па било да дођу Карађорђевићи или Петровић из Црне Горе. Спорна питања су решавана и настајала је већа смиреност тек по доласку на власт кабинета Николе Пашића.⁴⁴

Промена владе, а она је и сада била потпуно радикалска, није имала никаквог утицаја на ток истраге и предстојеће суђење, које је заказано у Ужицу. Окружни суд је, после дуже истраге, донео пресуду 6. маја 1891. године „за више разбојништава са убијањем, пржењем и злостављањем, и за више опасних и простих крађа а за паљевину, поништај туђих ствари и друга злочина дела“. Судили су три судије и четири поротника. Пред судом се нашло 46 лица. Судска пресуда није поименице дала попис свих злочинстава, набрајала их је само римским бројевима од I до XLIV са позивом на одговарајуће прилоге, којих данас уз њу нема.

Начелник ужичког округа је, одмах пошто је суђење завршено изрицањем пресуде, поверљиво обавестио министра унутрашњих де-

ла о исходу процеса. При том је нагласио да се судило само једној „кумпанији“ — вировачкој и да престоји још једно суђење. Та друга „кумпанија“ бројила је 14 злочинаца, који су одговарали за 39 злочиначких дела, али није била у вези са првом. Окружни начелник није био задовољан судском пресудом када се радило о ослобођеним лицима. Сматрао је да она имају захвалити само пороти своје ослобођење и да су државне судије изразиле своје неслагање са таквом одлуком у облику одвојених мишљења.

Извештај окружног начелника и судска пресуда дају имена свих чланова ове „кумпаније“, из кога се види да је у току полицијске и судске истраге откривено знатно више преступника него што је у први мах затворено. Окружни суд је изрекао четири најтеже казне. На смрт су осуђени: Станоје Ђирјаковић из Вирова, Ранко Крловић из истог села (за ког је назначено да је и резервни официр), Миладин Илић и Иван Милекић из Краварице. На робију су осуђени: Димитрије Жуњић из Вирова — 20 година, Миљко Јасика из Вирова — 20 година, Паун Маслар из Вирова — 15 година, Радован Бојић из Пилатовића — 20 година, Спасоје Милекић из Краварице — 20 година, Сретен Радојичић из Милићева Села — 20 година, Миљко Радојичић из Милићева Села — 20 година, Јаков Ђирјаковић из Вирова — две године, Младен Ђирјаковић из Вирова — пет година, Милисав Равањац из Дљина — 20 година, Гвозден Џомбић из Горобиља — 15 година, Јеврем Радијевић из Горобиља — 20 година и Крсто Врањевац из Вигошта — 20 година. Ослобођени су казне „као некриви“: Милован Ђирјаковић, Стојан Ђирјаковић, Недељко Ђирјаковић и Милорад Тодоровић из Вирова, Миле Ђурчић из Милићева Села, Јелесије Јовићевић из Горобиља, Миладин Вукајловић и Стојан Ковачевић из Рогу, Недељко Жуњић из Љубиша, Недељко Игњатовић из Дљина, Маринко Стојковић, Иван Мићовић и Радисав Илијић из Брезове, Милован Дамјановић из Вирова, Велимир Стевановић из Ариља, Рака Милошевић из Ступчевића, Станимир Вучићевић из Добрачаа, Божо Станковић из Миросаљаца, Владимир Крунић, Миленко Врањевац и Лука Врањевац из Вигошта, Милоје Ђирковић из Погледи, Видоје Бимбовић из Беле Реке, Сретен Јоловић из Церове, Бранко Мићовић из Брезове и Милић Тодоровић, као последњи оптужени, из Вирова. Умро је у затвору пре пресуде Ђорђе Вуковић из Ступчевића. Кривцима осуђеним на двадесетогодишњу робију одређено је да је издржавају у тешком гвожђу и по издржавању казне или опроштењу да буду сваки по пет година под полицијским надзором; кривци осуђени на петнаестогодишњу робију

морали су је издржавати такође у тешком гвожђу а по издржавању сваки је спадао под полицијски надзор на три године. Младен Ћирјаковић, осуђен на петогодишњу робију у лакој гвожђу, „по издржаној или опроштеној казни да буде још три године под полицијским надзором“. Јаков Ћирјаковић, с најмањом временском казном од две године, такође је осуђен да по издржању или опроштењу од исте, буде три године под полицијским надзором.

Судском пресудом су изречене новчане казне и накнаде трошкова. Осуђени кривци морали су да плате штете и трошкове оштећеним лицима. Тако је Димитрије Жуњић осуђен да плати Драгу Мићићу из Годовика накнаду за 100 дуката отетог новца и 150 динара трошка, а Савку Јешићу из Горобиља 1.000 динара за претрпљене болове, 300 динара за погреб и подушје убијене му жене и 150 динара трошка око суђења. И остали осуђеници су морали оштећеницима да исплате сличне трошкове и накнаде штете. Из пресуде се не види какве су то штете. Неки приватни тужитељи су упућени на грађанске парнице. Сви оптужени морали су да плате накнаде и трошкове сведоцима, проценитељима, вештацима, поротницима и другим лицима ангажованим око истраге и суђења, трошкове за издржавање у затвору „поједен државни хлеб“ и слично. То су плаћали по начелу „сви за једног — један за све“. Посебно је требало платити средској канцеларији у Пожеги 10.000 динара за трошкове око хватања „кумпаније“. Нарочито треба нагласити да се јавља врло велики број сведока, поред оштећених, и да је свакоме од њих било одређено од 50 до 70 динара за „трошкове и дангубу“. „Тако је пресудио Ужички Првостепени Суд 6. маја 1891 год. у Ужицу“. Пресудили су: Димитрије Стојковић, председник, Н. Николић и А. Радуловић, судије, са члановима пороте Јосифом Дрндаревићем, Јелесијем Гордићем, Вуком Остојићем и Радованом Прљевићем.⁴⁵

Пресуда Ужичког првостепеног суда није била извршна; она ће то постати после ревизије код Апелационог, односно Касационог суда. Тада је могло доћи и до извесних измена, о којима се не може ништа знати због недостатка архивског материјала у фондовима ужичких окружних установа. А кад пресуда буде извршна, осуђеници ће бити спроведени на издржавање казне, наступиће распродаја њихових имања за подмирење судских издатака и извршиће се погубљење на смрт осуђених. То ће бити почетком октобра. Окружно начелство је известило министра унутрашњих дела да су стрељани Станоје Ћирјаковић, Ранко Крловић и Иван Милекић из Вирова

и Миладин Илић из Краварице. Тада је убијен Драго Јевер(ичић), не зна се из ког места и због које кривице. Овај последњи није био у вези са „кумпанијом“.⁴⁶

ПРИМЕДБЕ И ОБЈАШЊЕЊА

1. Архив Србије (даље у тексту АС), МУД-П-V-51/1888, депеша групе грађана из Ариља од 4. јануара 1888. министру унутрашњих дела и пратећа преписка. Министар је наредио извиђај по овој жалби, чији је први потписник био Средоје Крчевинац. У Ариљу и околним селима, као и у Драгачеву преко Моравице, тада су пламтеле кавге између радикала и напредњака. Доказана је кривица среског начелника у Ариљу и он је био смењен.

2. АС-МУД-П-Деловод. протокол 1888. № 1488. Подносилац жалбе био је напредњачки првак и режимски човек свештеник Јован Поповић, назван у народу Јово Велики или Јово Силни. Министар ће и овог пута наредити извиђај, али тај није по жалиоце био успешан.

3. Исто, № 3388 од 3. марта 1888. Саопштење о исходу избора објављено је и у „Српским новинама“.

4. АС-СОУ-1888. и 1889. Постоји обимна истражна преписка, настала поводом напада у Северову с посебном полицијском интенцијом да се пребаци кривица на радикале. Саслушања је у Пожеги вршио срески начелник М. Ковачевић и о том налазу известио приватно Милутина Гарашанина, 7. августа 1888. године, коме су ти подаци били потребни за полемику у листу „Видело“.

5. Неизвесно је да ли и колико има истине у казивању ухапшеног Никитовића, коме оно није помогло и био је осуђен на 15 година робије у тешком гвожђу. Али, да је било насртаја на попа Јована, сведочи казивање у старим ариљским породицама: зна се да су у том времену пуцали на попа када је негде ишао на коњу и да су промашили (податак Микоте Јокановића из Ариља). Једном приликом су му људи из Вирова покосили у ариљском пољу њиву с кукурузом, а сред ње оставили само једну стабљику да би видео кад усев узри шта је изгубио (казивање и запис покојног Десимира Ђирјаковића).

6. АС-НОУ 1888. грађа, акт начелника среза моравичког КБр. 6497 од 5. августа 1888. Начелству округа ужичког и пратећа преписка, акт Начелства округа ужичког Бр. 23789 од 7. новембра 1888. Суду округа ужичког. Тада је ухапшено и предато суду 37 лица из приличке општине, на челу са учитељем Миладином Стевановићем. Министар просвете, чим је учитељ затворен, донео је решење о његовом уклањању из Прилика (АС-МИС-Деловод. протокол 1888. № 11056) а по достави окружне власти. Похапшени људи из приличке општине су судски ослобођени кривице, учитељ Стевановић враћен у ово место.

7. АС-МУД-П-Деловод. протокол 1888. № 13242 од 19. октобра 1888.

8. АС-МИД-ПО-С-12/1888. Акт краљевског српског генералног конзулата у Солуну од 10. окт. 1888. министру иностраних дела. Конзул је известио, по свом сазнању, да је Крчевинац побегао прво у Сјеницу „са два момка“. Показало се да му турска власт ту није дозволила боравак, већ му понудила да бира Смирну, Цариград или Солун, а он се определио за ово последње место. Зна се да је пребегаво и са женом, што показују очуване фотографије снимљене у Солуну. Недоумица настаје о његовим пратиоцима; на једном се месту помиње да је био само један, а на другом — двојица. У породичним казивањима се указује да је један био из фамилије Крчевинац. У Радобуђи, при истраживању предака народног хероја Стевана Чоловића се указује да је други био Миленко Чоловић: говори се да је и он, због политичких прогона, бежао у Грчку.

9. АС-Исто; акт министра унутрашњих дела П № 13876 од 6. новембра 1888. министру иностраних дела. Захтев С. Крчевинца је потекао отуда што је

он желео, као народни посланик, да учествује у припремама новог земаљског устава. Став власти био је да му се то онемогући (АС-МУД-П-ХП-77/1888).

10. АС-МУД-П-Деловодни протокол 1888. № 13958. Депеша Видосава Петронијевића и других из Ариља од 7. новембра 1888. министру унутрашњих дела. Телеграм је упућен из Пожеге. Жалба је поновљена са извештајем да полиција у Ариљу хапси људе због тога што су законитим путем биралаи поверенике. Крман Милошевић ће касније, по промени режима, поред осталих злоупотреба, одговарати и за то потрзање оружја.

11. АС-МУД-П-Деловодни протокол 1888. № 14136, 14165, 14176, 14098, 14192, 14213 и 14642 из новембра 1888.

12. Исто, № 14289 од 14. новембра 1888. Исто, № 16118 од 13. децембра 1888. Белешке о тужби Павла Златића од 10. децембра 1888.

Ту нема ни помена о каквом пронађеном оружју.

13. АС-МУД-П-ХХI-173/1888. Депеша Начелства округа чачанског № 10910 од 3. новембра 1888. министру унутрашњих дела. У даљој истрази овај новац се није помињао; о њему се јављало вероватно ради веће панике.

14. Исто; депеша начелника округа ужичког № 24026 од 14. новембра 1888. министру унутрашњих дела. Вировачки кмет је четворицу разоружаних људи из ариљске полиције спровео начелнику среза драгачевског као разбојнике а „Милован Ђирјаковић са својим људима вратио се у село“. У даљој преписци се види да је негде ухваћен и Миљко Јасика и да је и он успут побегао. Ту се види да су она четворица били повезани и привремено затворени у Вирову, где им је и оружје остало. Тадашњи вировачки кмет био је Алексије Недељковић.

15. Исто; даље: АС-СОУ 1888. гр. и АС-НОУ-1888. гр. извештај среског писара Д. Протића и даље преписке око овог случаја.

16. О интервенцији народног посланика Р. Тајсића говори депеша окружног начелника из Чачка Св. Шурдиловића од 13. новембра министру унутрашњих дела.

17. Такав опис сусрета даје у поменутом извештају срески писар Д. Протић и тако покушава да правда свој осциони поступак према народу. Казивања, очувана у Вирову, оповргавају његове наводе.

18. Десимир Ђирјаковић из Вирова је годинама слушао и бележио казивања о овом догађају. О томе су говорили сами учесници својој деци и унуцима, а ови преносили данашњем покољењу. Сусрет жандарма и народа догодио се на Летини наспрам Краварице. Људи из ове општине били су већ узбуђени, дигли су се на отпор, а ко је имао ружје — понео га је, ко није — дочепео је врљике. Спор у сусрету није настао око политике, већ када је пао споразум да се иде судници на договор, напустило је неповерење због поретка у покрету. Велизар Ђирјаковић причао је аутору одкуда је дошла таква „ратоборност“ у овом случају. Старије генерације вировачких момака имали су један чудан обичај. Сваког летњег празника скупљали су се на одређеном месту у селу и спроводили су необичан тренинг — тучу између две заселачке групе. Постојала су и извесна правила за такве сусрете и строго су се поштовала. Тако на пример, ако би неко са једне стране морао изостати и број учесника не би био једнак — борба је опоразумно одлагана за идући празник. Озлојеђени жандармским поступцима и с таквим фолклорним тренингом, Вировци су у овом случају били вољни да пруже отпор.

19. АС-МУД-П-ХХI-173/1888. Депеша окружног начелника Св. Шурдиловића од 13. новембра 1888. у 12 часова и 3 минута министру унутрашњих дела.

20. Исто; депеша из Чачка 13. новембра у 1 час 15 минута после подне председнику владе и министру војном. Крај депеше изгубљен, па се не зна ко је потписник. Из Горњег Милановца су тада кренуле три чете пешадије са 11 официра и 116 војника и стигле у Чачак 13. новембра на један сат по поноћи. Овај батаљон предводио је мајор Бркић. Депеша мајора П. Трифуновића из Чачка № 718 од 13. новембра 1888. министру војном.

21. Депеша краљевог комесара од 2. децембра 1888. краљу Александру упућена из Пожеге.

22. Једна жалба В. Босића регистрована је у Протоколу МУД-П-24. децембра 1888. а друга 2. јануара 1889. под № 54. Министарство је 17. фебруара 1889. под № 1760. тражило од Окружног начелства у Чачку извиђај по тим жалбама — и ту се стало.

23. „Српске новине“, бр. 278, ванредни број, од 19. децембра 1888. У срезу ариљском тада нема Средоја Крчевинца, који се још налазио у добровољном изгнанству. Победа радикала указује да народ и његови повереници нису хтели да чују за бивше истакнуте режимлије у овом крају као што су били поп Јован Поповић у Ариљу, Обрен Јешић у Годовику и Милан Жуњић у Пожеги. За њих је тада био створен један врло подруглив израз.

24. АС-НС-I-43/1888, Стенографске белешке Велике народне скупштине 1888, стр. 39—73. Устав је тада објављен и у „Српским новинама“ и као посебна публикација.

25. „Српске новине“, бр. 289 од 23. децембра 1888. Амнестија је обухватала све политичке кривце који су се налазили на издржавању казне, као и оне под истрагом, а није се односила на оне који су одговарали по приватним тужбама (АС-МУД-П-Деловод. протокол 1888. № 16472).

26. „Српске новине“, бр. 42 од 29. фебруара 1889.

27. Крађа у приличкој општини је забележена, без утврђивања датума, у Регистру МУД за 1889. годину, АС-МУД-П-Деловодни протокол 1889. № 3382 од 29. марта 1889. Из Министарства је отишло наређење окружној власти у Ужицу да се истражи кривица В. Петровића, па „поступи по закону“. Истрага је овог човека нашла кривим и он се појавио пред судом тек наредне године.

28. АС-МУД-П-Деловодни протокол 1889. № 3389. од 22. марта 1889. Ср. Крчевинац се нашао у Ариљу тек пошто је сишао са власти Никола Христић, који је прошле године захтевао његову одговорност. Из Ариља су претходно стигле жалбе којима је тражена смена општинске управе у том месту због насиља, злоупотребе и мањка у каси (Исто; №№ 1277 и 4392) и показало се да су засноване на истини.

29. Исто; №№ 5086, 5087 од 20. априла 1889. О вражењу оружја в. №№ 5223, 7033 и 7338 из маја 1889. Притисак хајдучије био је све јачи. Стога је министар војни у јуну издао наредбу командантима дивизија „о употреби војске при хватању хајдука“ (Исто, № 8045). Почетком јула, наредбом министра унутрашњих дела, уведена је стажарска служба код свих општинских судница (АС-НОУ-1889. гр. акт Начелства округа ужичког № 8895 од 1. јула 1889. начелнику среза ариљског и даља преписка).

30. Исто; протоколске нумере 5093; АС-НОУ-1889. гр. Полиција је открила извршиоце преко сата који је донет на поправку у Ужице. Показало се да је тај напад имао политичку позадину — обрачун са радикалским подаником. Такав се обрачун покушао и са послаником црногорског среза Новаком Милошевићем, у чију је имовину подметнут пожар.

31. АС-МУД-П-XXVI-24/1889. Делеша Начелства округа ужичког № 8366 од 17. јуна 1889. министру унутрашњих дела. М. Жуњић се тужио на среског начелника због тога што му није пружио заштиту и наводио да се његово понашање никако не може довести у склад са дужношћу и позивом који врши. Полицијска власт тада није показала нимало ревности да пронађе извршиоца тог напада, али је врло брзо узела Жуњића на одговор због псовки и оштрих речи које је, због тог напада, управио на рачун нових носилаца власти.

32. АС-СОУ-1889. гр: Акт начелника среза ариљског № 5666 од 6. августа 1889. Суду округа ужичког; концепт решења Суда округа ужичког № 13104 од 7. августа 1888; АС-МУД-П-Деловодни протокол 1889. №№ 3746 и 9973. Крађу је спровео Милан Жугић, општински послужитељ. То, ипак, није ништа помогло Кр. Милошевићу, у каснијем времену нашао се под судом за утају и проневеру и пописана имовина изложена је јавној распродаји за поуну касе и накнаду штете.

33. АС-МУД-П-Деловодни протокол 1889. №№ 1308 и 1419.

34. АС-МУД-П-Пов. 1890. гр. Писмо П. Јаснића из Гуче од 27. априла 1890. министру унутрашњих дела Писмо М. Карића од 14. јуна 1890. године министру унутрашњих дела. Тада је министар овог ресора био Јован Ђаја,

познати првак Радикалне странке. У писму су помињани хајдуци Гуцић, родом из Добриња са стаништем у Пилатовићима, и Маринко Јосовац.

35. АС-МУД-П-Пов. 1890. гр. Писмо из Начелства округа чачанског, поверљиво од 25. јула 1890. министру унутрашњих дела. У Драгачеву се тада догађало, поред нападања на људе и отимачина, и још нешто, чему се није улазило у траг. Непознати лопов, или више њих, провалио је у судницу миросаљачке општине и однео пореске новце (АС-МУД-П-Деловодни протокол 1890. №№ 12795 и 16690). Пошто кривац није пронађен, кажњени су председник и кмет због тога што нису извршили наредбу о постављењу страже код суднице.

36. АС-МУД-П-Деловодни протокол 1890. №№ 13261 и 13542. Смена је прошла без приметних потреса или бар им нема трага у сачуваној преписци. Али, трзавице ће убрзо бити јасније. О њима ће извести вишу власт нови пожешки срески начелник (АС-МУД-П-Пов. 1890. гр. Поверљиво писмо среског начелника № 7791 од 28. јула 1890. Начелству округа ужичког). Он ту наводи да су демонстранти певали док је он радио, испод прозора, сокачку, како он каже „куплерску“ песму „Ау к... , начелниче, тулум, тулум, тулум!“

37. АС-МУД-П-Пов. 1890. гр. АС-МУД-П-Деловодни протокол 1890. Подстрекач и предводник овог нереда био је поп Јован. Он је био и окупљач сведока, по чијим је исказима, врло вероватно намонтираним, писана и тужба којим је искључиво окривљаван за ово убиство Средоје Крчевинац, јер је противницима било стало да га пошто-пото скину с власти.

38. АС-НОУ-1890. гр. Писмо Јована Поповића од 5. септембра 1890. окржном начелнику В. Вукотићу.

39. Исто; преписка и предмет под називом „Вировачка кумпанија“.

40. Исто.

41. Људима из власти је тек сада било потпуно јасно оно што је претпостављала окружна власт у Чачку, наиме да се овде није радило о одметницима, већ о злочинима покварених људи, који су дању и јавно играли улогу мирољубивих домаћина. Истина, и пре је било разбојништава, али никада у овом облику, јер су сада „кумпанију“ предводили и упућивали врло угледни људи, чак и они избрани. То је био нови облик криминала.

42. АС-МУД-П-Пов. 1890. гр. Писмо начелника округа рудничког, поверљиво, министру унутрашњих дела.

43. АС-НОУ-1890. гр. Саслушања по кривици Ч. Миловановића од 15. новембра 1890. и даља преписка. О стављањима под полицијски надзор — Уверење. Суда општине ариљске № 5206 од 1. октобра 1890. Уверење су потписали Ср. Крчевинац, Јоксим Ђунисијевић и Крсман Живановић.

44. АС-МУД-П-Пов. 1890. гр. Поверљиво писмо окружног начелника В. Вукотића од 24. октобра 1890. министру Ј. Ђаји. О кабинету Н. Пашића — „Српске новине“, бр. 38 од 12. фебруара 1891.

45. АС-МУД-П-Пов. 1891. гр. Извештај Окружног начелства у Ужицу, поверљиво од 7. маја 1881. године о пресуди вировачкој „кумпанији“, списак осуђених и ослобођених. АС-СОУ-1891. гр. Пресуда Бр. 10402 од 6. маја 1891, отворен препис од 3. октобра исте године.

46. АС-МУД-Деловодни протокол 1891. № 15566 од 5. октобра 1891. Ту је регистрован извештај да је стрељање извршено. По казивању Десимира Ђирјаковића и Велизара Ђирјаковића, погубљење је извршено јавно у Горобиљу на терену пожешког среза.

Напор противника Радикалне странке да униште Милована Ђирјаковића тако није успео. Није успео ни напор да докажу кривицу Средоја Крчевинца за смрт М. Жугића. Осуђена су првостепеном пресудом два општинска служитеља, један од њих био је Миленко Чоловић, за ког се причало да је пратио Крчевинца у Грчку. Не зна се да ли је та пресуда постала правоснажна. За обрачун с Крчевинцем пошли су другим путем. Убили су га из заседе пред крај 1893. године као председника Окружне скупштине.

TRÔUBLES DANS LA VALLÉE DE LA MORAVICA ET »LA COMPAGNIE DE VIROVO« (1888—1891)

En se fondant sur des documents d'archives authentiques, l'auteur du présent texte cherche à décrire les circonstances et les événements tels qu'ils se présentaient à la fin de la neuvième décennie du XIX^e siècle et au début de la dixième, dans les agglomérations de la vallée de la Moravica, entre Ivanjica et Požega, y compris certains villages de l'ancien arrondissement de Dragačevo.

Ce fut là une période orageuse, années de tournant dans les luttes politiques où les conflits entre le Parti radical et celui des Progressistes s'exaspéraient. Ces antagonismes, disputes, frictions, une propagande qui n'épargnait pas l'adversaire, attaques et contre-attaques, tout cela ne se faisait pas par des moyens politiques usuels, mais par des intrigues et calomnies qui aboutissaient même aux conflits armés, voire aux crimes et aux assassinats.

Dans les rapports sociaux ainsi perturbés, où la crise économique, à la suite de la guerre et de l'endettement de l'État, atteignait le comble, on voyait, par surcroît, sévir le brigandage. Ces phénomènes n'étaient pas neufs, mais les chantages et les méfaits prenaient cette fois une dimension politique aussi. Il ne s'agissait pas d'une guérilla au sens moderne du terme, ces bandes n'affichant pas d'idées ni de programmes politiques: le pillage était le seul but qu'ils se proposaient. S'ils assaillaient les partisans d'un parti, ils revêtaient le masque du parti opposé, sans épargner au fond ni les uns ni les autres. En réalité, ils agissaient à l'instigation des deux. C'est dans ces années décisives, où les conservateurs luttèrent pour l'ordre des choses établi contre les forces qui s'employaient pour la démocratie limitée de la bourgeoisie, que le brigandage battit son plein.

Voilà l'optique sous laquelle l'auteur voit l'apparition et l'activité de »la compagnie de Virovo«.

ДР СТЕВАН ИГЊИЋ

**ЖЕЛЕЗНИЧКА ПРУГА У ДОЛИНИ ЗАПАДНЕ МОРАВЕ
(УЖИЧКА ПРУГА)**

Још 1880. године почело се говорити на јавним местима о изградњи у долини Западне Мораве ужичке пруге, прве железнице у западној Србији. Приликом расправа у Народној скупштини 11. маја 1880. године, група ужичких радикалских посланика, која је чинила језгро опозиције, супроставила се пројектованој железничкој прузи Београд — Ниш — Врање. Свакако да су за такво гледиште постојали у првом реду економски разлози. Међутим, страховало се и од Аустро-Угарске, снажног суседа на северу, чији би капитал „гвозденим путем“ кроз Србију довео у питање економски и политички опстанак земље. „Ово је само први почетак — рекао је посланик Милан Ђурић — или тако да речем, предстража улазу Аустријских регименти у нашу земљу“. Ужичани су предложили железничку варијанту Београд — Рашка — Митровица, с тим да пруга, „упркос местних тешкоћа и врлети додирује Босну и Херцеговину, где српск инарод живи“, има прикључак за Чачак, Пожегу, и Ужице. После дебате скупштина је двотрећинском већином гласова одбацила предлог ужичке делегације.

Са доласком радикала на власт почетком 1889. године, посланици западне Србије поново покрећу питање изградње железничке пруге. Они су повезали њену реализацију са политичким циљевима Србије према Босни и Херцеговини. Сем тога, ужичка пруга „окренула би нашу [трговину западне Србије] трговину на Новопазарски санцак, на Босну и Херцеговину и Црну Гору, а помоћу ње бићемо ближе остварењу наше националне идеје...“¹ У току 1890. године, на скупштинским седницама, поново је стављена на дневни ред и узета у разматрање ужичка пруга. Народни посланици ужичког округа Радисав Митровић, Добросав Ружић, Живко Малопарац и Милан Ђурић упознају народне представнике са тешким економским приликама у округу ужичком, указују на неопходност изградње железнице у овим крајевима, посебно после окупације Босне и Херцеговине. „Народно представништво — рекао је Милан Ђурић — не сме ни према коме делићу наше отаџбине бити маћеха. Народно представништво мора да обрати озбиљну пажњу на оне крајеве наше земље, где је наступило у промету и трговини, мал’те не потпун застој и мртвило. А то је ужички округ. Ужички округ принуђен је силом околности, ако неће да скапа и постане пустош, кад су му затворена врата за Босну и Херцеговину и Јадранско море, камо је од векова највећи део својих производа извозио на тржиште, да се окрене за продају својих производа Европи, преко Београда и Смедерева. Исти посланици су нагостили крајњу мобилизацију железничке пруге“. На крају представке председништву Народне скупштине, Ужичани пишу: „На остварење ове корисне и благотворне намере, бодри наш одушевљен одзив толиких наших трговаца општине, који су спремни да цео невештачки рад кулуком изврше“.

Према предлогу у Народној скупштини, Ужице би добило железнички прикључак од Крагујевца и Чачка. „Траса би ишла кроз дивне и питоме долине Лепенице, Груже и Мораве, испод Котленика, Столова и Јелице, у близини Маљена, Јелове Горе, Таре и Златибора, кроз пет вароши и варошица“. Поред привредног значаја за цело гравитационо подручје, стално је истицан и војно-стратешки значај ужичке пруге, која би дошла до Босне и Херцеговине и Новопазарског санцака.²

Мартовско заседање Народне скупштине 1892. године, поред осталог, имало је за предмет дискусије и — ужичку пругу. У име групе од 67 народних посланика, образложење пројекта железнице подноси прота Милан Ђурић. Предлог је био веома документован, садржајан и убедљив. Железница би повезивала Поморавље са за-

падном Србијом, ишла од Крушевца, преко Краљева и Чачка за Ужице и даље до границе Босне у правцу Вишеграда. Код Сталаћа пруга би имала прикључак са главном железничком линијом Београд — Ниш. Посланици су поново слушали о економским и социјалним приликама у Ужицу и околини: „Читаво подручје је без комуникација, као да га је сама природа оцепила од своје рођене земље“. Такође, указано је на појаву одметања у шуме (хајдучије) и масовног расељавања становништва. Поново се радикални лидер прота Милан Ђурић обратио посланицима, посебно групи окупљеној око Панте Срећковића: „Док ви плаћате за пренос еспапа 2 одсто, дотле народ наших округа (ужичког, чачанског и рудничког) 20 до 30 одсто скупље плаћа“. Пруга би приближила изоловане крајеве западне Србије са Београдом. „Не би постојала бојазан да човек шаљући свога сина из Београда у ове крајеве, жали што му одлази, јер мисли да га више ни видети неће“ — каже прота Милан Ђурић. Једна група посланика, на челу са Милојком Лешјанином, није имала ништа против предлога Ужичана за изградњу железнице, али се залагала за варијанту: Крагујевац — Краљево — Чачак — Пожега — Ивањица. После дуге и повремено „усијане“ дискусије, усвојен је предлог прота Милана Ђурића. Формиран је скупштински одбор, који је „свестрано проучио овај предмет и о истом саслушао надлежне г. г. министре, па пошто је добио њихов пристанак и уверио се, да је овај предлог, по опште народне интересе ове земље користан и остварљив, усвојио га је“. Инжењер Чађевић, заједно са групом грађевинских стручњака, прошао је округ ужички и пројектовао трасу за железничку пругу.³

Када је донет закон о изградњи железничке пруге Сталаћ Крушевац — Краљево — Чачак — Ужице, 6. децембра 1898. године, планирано је да она буде део јадранске пруге Доњи Дунав — Прахово — Неготин — Зајечар — Параћин — Сталаћ — Чачак — Ужице — Сарајево — Мостар — Дубровник. „Трговачке новине“ објавиле су: „Давно жељена и за крајеве западне Србије неопходно потребна железничка мрежа дата је путем концесије у грађење са овим пругама: Београд — Ваљево — Пожега, Сталаћ — Крушевац — Чачак — Ужице — Мокра Гора — Босанска граница“. И социјалдемократски лист „Напред“ указује на нужност и економску рентабилност ове железнице, поготову што је промет између Ужица и Београда велики: „Ниједног тренутка нисте у стању да нађете слободан пут од рабација“. Грађевински радови поверени су једној енглеској фирми из Лондона (Маркус-Калтроп). Међутим, концесионари нису има-

ли довољно капитала за већа улагања, нити гаранцију српске владе за зајам. Зато су грађевински радови ове варијанте јадранске железнице, а с тим у вези и ужичка пруга, напуштени на неодређено време. С друге стране, постављање босанске пруге од Сарајева до Међеђе и Вишеграда на узани колосек, као и опште политичке прилике у односима између Аустро-Угарске и Србије, довели су до потискивања овог првобитно планираног пројекта јадранске магистрале.⁴

После мајског преврата 1903. године, поново је постала актуелна изградња ужичке железничке пруге. Радикалски посланици из Ужица врше снажан притисак на власт и Народну скупштину, неодложно траже укључивање округа ужичког у саобраћајне токове Србије. Они овај проблем убацују у центар пропаганде на терену, поготову и зато што су почели да губе поверење једног дела бирача, који прелазе у редове радикала самосталаца. Народно представништво је упознато да се изградња ужичке пруге: Сталаћ — Крушевац — Чачак — Ужице налази на дневном реду пуних 15 година, а да није ни почела изградња овог значајног објекта упркос његовог политичког, економског и културног значаја за овај крај Србије. Политички првак Ужица, прота Милан Ђурић, поново подсећа посланике:

„Шта је, господо, ужичком округу дала природа? Дала је само брда и врлети. Па и оно што тамо успева и што се производи, не можемо да продамо, као што могу остали наши крајеви, кроз које пролазе пловне реке и железница... Докле ви, господо, купујете 100 кила пшенице за 10 динара, дотле на ужичкој пијаци не можете 100 кила проје купити за 18 динара. Шта нам је вајда кад имамо шуме, шљива, јабука, волова, свиња, кад то немамо могућности изнети на пијаци“. Министар грађевина Влада Тодоровић одговара проти Ђурићу: „За ову железницу [ужичку пругу] не може се рећи да је трасирана, односно да је урађен генерални пројекат. Овога лета био је један број инжењера на трасирању...“ Речено је да би према прорачуну пруга била дугачка 140 километара, да би коштала око 56.000.000 динара, а оријентациони рок за изградњу железнице предвиђен је на четири године. Међутим, владин повереник за грађевине рекао је да није предвиђен капитал у државном буџету за ужичку железницу, али је у плану да се у наредној, 1904. години, пронађу финансијска средства за ту сврху.⁵

После 1903. године почео је бржи развој капитализма и капиталистичких друштвено-економских односа у Србији. Све се више

осећала економска потреба за изградњу мреже локалних пруга, које би повезивале целу земљу са средишном железницом Београд — Ниш — Врање. У склопу опште саобраћајне политике, на неколико скупштина свих заседања у току 1904. године било је говора о прузи Сталаћ — Крушевац — Чачак — Ужице. Народни посланици Миша Трифуновић, Јеврем Томић, Василије Цвијовић и други доказивали су рентабилност ове железнице за привреду Србије у целини, неопходност повезивања западне Србије са Поморављем и Подунављем. У расправама се испоставило да Министарство железница и Државни савет нису били категорични и сагласни да ли да се Ужице повеже са железницом, која би дошла у ово место од Обреновца, преко Горњег Милановца, или пак од Сталаћа, Краљева и Чачка. Предложено је да се изградња ове комуникације финансира из Управе фондова. Међутим, пошто је, услед недостатка капитала, отпала могућност задуживања државе код Управе фондова, а изградња железнице повезивања са наоружањем војске, то се једино кроз иностранци зајам могао реализовати пројект изградње нових железница, па и ужичке пруге.⁶

У широј јавности, међутим, све се више говорило о изградњи железнице Сталаћ — Ужице, а придаван јој је и већи значај у односу на друге саобраћајнице. „Трговински гласник“ донео је у том смислу неколико запажених чланака почетком 1905. године. У једном од њих пише: „Ко је имао прилике да путује од Крагујевца до Ужица, било лети, било зими, тај је могао видети са каквим се тешкоћама човек мора борити док прође та брда“.⁷

У предизборној агитацији прве половине 1905. године ужички самосталци нападају радикале због неповољно закљученог зајма у иностранству за наоружање војске, као и за спорост у изградњи железнице. Осмог маја те године збор грађана у Ужицу, сазван на њихову иницијативу, захтева, изградњу железнице. На овом скупу је констатовано да је округ ужички један од најзаосталијих у Србији, да је забачен и кршевит, али је остао и запостављен. Поготову и зато што се имао утисак у јавности да је грађење железнице до вароши на Ђетињи одложено на неодређено време. „Збор има права, — речено је у резолуцији грађана — да очекује да држава што пре предузме грађење железнице, која би везала округ и град са напредним центрима“. И у Пожеги самосталци, пред изборе, покрећу питање изградње пруге. Теофило Сарван у писму Љубомиру Стојановићу, научнику и политичару, родом из Ужица, предложи да се „ти радови [изградња пруге] даду нашим људима, јер празна не пуца, а

гласачи би добили сасвим друго мишљење о нама [самосталцима].“ А када је влада самосталаца, на челу са Љубом Стојановићем, закључила иностранци зајам за наоружање и изградњу железница код Унион банке 1905. године, уговор је повољно одјекнуо у Ужицу. „Ужичани се надају, — забележила је грађанска штампа, — да ће се одмах на пролеће приступити грађењу железнице за овај крај“.⁸

Како би онемогућио агитацију самосталаца и иступање Михаила Живковића, прота Милан Ђурић на скупштинском заседању 1905. године поставља питање председнику владе, земљаку, Љуби Стојановићу, када ће почети радови на изградњи пруге Сталаћ — Краљево — Чачак — Ужице. Он покушава да оправда радикале фузионаше из којих разлога није раније, док су били на власти, изграђена ужичка железница: „Што за ово дуго времена југозападни крајеви нашег отечества нису могли добити пругу, нама је г, председниче, лако разумети. Јер, Србија све ово време није провела у корисном и плодном раду на подизању материјалног благостања и економске снаге народне, него је проводила у врло тешкој и мучној борби на добијању основних политичких слобода. Али, нажалост, нема наде да влада краљевине Србије, којој сте ви председник, озбиљно приђе остварењу овог задатка. Нама је тешко разумети зашто се не почне са изградњом пруге Сталаћ — Крушевац — Ужице...“

Године 1907. из финансијских средстава државног зајма издвојено је 35.000.000 динара за подизање железничке мреже у Србији. Узета је у обзир и ужичка пруга од Сталаћа до Ужица и Мокре Горе. Аустро-Угарска влада је одобрила железнички прикључак ове магистрале са босанском железницом код Вишеграда. Циљ је био да се потисне у други план изградња Јадранаске железнице обезбеђењем транзита српској трговини преко Босне и Херцеговине на Јадранско море.⁹

Коначно, 1907. године почели су припремни радови за изградњу железнице Сталаћ — Ужице. Министарство грађевина шаље у Пожегу и Ужице стручну комисију за „снимање“ терена. После обављене лицитације, најповољније услове за изградњу железнице дала је Задруга за подизање стамбених зграда у Београду. Министарство грађевина прихвата понуду Задруге 25. августа, иако је очекивала пријављивање на лицитацији и неког иностраног капиталисте са солиднијим гаранцијама. Задруга за подизање стамбених зграда мобилисала је сва своја финансијска и материјална средства и почела изградњу пруге у јесен 1907. године. Читава траса подељена је на пет секција: прва секција Крушевац — Трстеник, друга Трстеник

— Краљаево, трећа Краљево — Чачак, четврта Чачак — Кратовска стена и пета Кратовска стена — Ужице. На најтежим деоницама извођач радова ангажује веома стручне предузимаче: Андру Станића и Ранисава Аврамовића, који су добили задатак да организују радове на делу пруге од Чачка до Ужица.

Почетак радова на ужичкој прузи изазвао је жив интерес ужичких политичких представника у парламенту. Не прође скоро ниједно заседање а да они не траже информацију од министра грађевина како теку радови на траси. „Јели предузимач започео рад на свим секцијама озбиљно, или тек привидно?“ — питање је које се најчешће чуло у скупштини. До септембра 1908. године отпочели су земљани радови на целој дужини пруге, а грађени су и неки грађевински објекти. Највећи успех градитеља до тада је пробијање Јованског тунела у Овчарско-кабларској клисури. Дописник „Одјека“ уверава читаоце да ће пруга бити готова на време благодарјећи „савесности и стручности инжењера и предузимача“¹⁰ Само годину дана касније нестало је финансијских средстава у фонду за изградњу пруге, па је динамика радова, успорена. Зато је у 1909. години одобрен ванредни кредит од 29.000.000 динара у циљу настављања радова на траси. Јавност је информисана да се на „градњи железничке пруге живо гради, поред већ прокопате пруге и подзида, саграђене су станице, магацини и остале грађевине, те се можемо надати, — писала је „Самоуправа“ — да ће на идућу годину бити сви радови довршени“. Ипак, недостатак механизације, грађевинских машина и квалификоване радне снаге успоравају радове на читавој четвртој и петој деоници, од Чачка до Ужица; кроз Овчарско-кабларску клисуру долази до померања узетих рокова од стране извођача радова. И даље, за изградњу тунела, потпорних зидова, насипа и мостова, требало је знатно више средстава од планираних. Најзад, измењен је и првобитни план железничке пруге. Траса је пројектована десном страном Мораве поред просеченог пута. Али, услед непредвиђених теренских препрека, конфигурације земљишта, грађевински стручњаци су се сложили да нова варијанта пруге мора са мостом прећи реку код Овчарске бање, и даље њеном левом страном доћи до Пожеге. Штавише, инострана предузећа (Вагнер из Беча и Гуте Хофмингс и Хирш из Берлина) нису благовремено испоручила гвоздене конструкције за мостове.¹¹

Интензитет изградње пруге и промене у варијантама трасе брижљиво су регистровани у Народној скупштини. Министар грађевина Мих. В. Илић умирује ужичке посланике, нестрпљиве у очекивању

доласка железнице, са напоменом да је у току отклањање свих тешкоћа на прузи: „Доњи строј је готов, — рекао је Илић у извештају крајем 1911. године. — Комисија је то примила (у јесен 1911.) и почело је са полагањем колосека, а мостови на Каменици и Морави код Благовештењске стене брзо ће бити готови“. Тако је крајем 1911. године завршено полагање колосека на делу пруге од Краљева до Чачка, а у исто време приведени су крају земљани радови на траси од Чачка до Ужица.¹²

Успоравању грађевинских радова на ужичкој железници, поред наведених разлога, доприносиле су и партијске борбе између самосталаца и фузионаша. Задруга за подизање стамбених зграда била је доста неодговорна у испуњавању преузетих обавеза, тј. да ће ужичка пруга бити готова до 1. маја 1911. У једној скупштинској дебати посланик Михаило Шкорић напада Грађевинску банку, коју држе самосталци. Критикован је и ранији министар грађевина Влада Тодоровић. Неки посланици су претпостављали да је било и малверзација на ужичкој прузи. Јоца П. Јовановић се брани да није улазио ни у какав посао у вези изградње пруге, већ је само као стручњак руководио радовима. „Мали журнал“ пожурио је да објави: „Ова железница [ужичка пруга] која је толико цепала слух и живела само у причи данас постоји само на хартији, јер од ње нећемо скоро видети користи. Већ од неког времена партијски обзир толерирају млиставост предузимача те пруге, и уместо сад, до Божића, како је уговором предвиђено, да имамо целу железничку линију до Ужица свршену, оно се натезе са њом још између Чачка и Пожеге, па ће Ужичани код железнице, возити се можда још дуго и дуго колима.“

Да су, заиста, партијске борбе утицале на темпо грађевинских радова на траси, потврђује и писање напредњачки оријентисане „Правде“: „Ми смо Ужичани већ изгубили веру и наду да ћемо моћи и доживети да се наша железница сагради, пошто својим очима по све дневно гледамо како се овлаш и неозбиљно иста гради“.¹³

На најтежој деоници железничке пруге од Чачка до Пожеге, кроз Овчарско-кабларску клисуру, радници су ручним алатом просецали у стенама усеке, пробијали кроз тврд кречњак тунеле, градили насипе. Радници су под тешким условима „од рана јутра до мркла мрака“, тако да им је радно време лети трајало и до 15 часова. Грађевински предузимачи, заједно са надзорним инжењерима, користе сваку прилику да снизе реалну најамнину радника на шест до девет гроша. На градилиштима није било никакве заштите од повреда на послу. Радници су становали у бедним баракама поред трасе. Допис-

ник „Радничких новина“ послао је више извештаја са градилишта у Овчару, који говоре о положају радника. „О условима рада на овој прузи не треба много говорити. Кратко речено, они су за раднике убитачни. Раде по 12 и више часова, исплаћују се 15-дневно; у баракама се пљачка и оно што је од предузимача остало; и преко свега тога наднице су толике да се може рећи да радници раде бадава. Да би зло било веће, нашао се и неки настојник Пера Петровић, који просто досади радницима. Он се толико обезобразио да их везује и туче...“ Предузимач Драгољуб Вучковић, уместо новца, даје радницима шећер и гас. Његов ортак Сава Станковић шамара раднике. А свако закашњење на посао кажњава са једном четвртином наднице, која је, иначе, била врло ниска, од четири до шест гроша. Свакодневно је долазило до сакаћења и повреда на послу. Само у другој половини априла 1908. године вагонети за транспорт земље повредили су једног радника (Богосава Треверовића) у тунелу код Шенгоља, одроњена земља код Потпећа пребила је ногу Петру Тодоровићу, који је касније умро у болници, повређене су обе руке Светозару Петровићу из села Пилатовића, минер Милосав Глишић угрувао је крста, минеру Луки Бретињи пребијени су прсти од вагонета. Чланак у „Радничким новинама“ од 1. маја 1908. године указује и жигоше појаве честих повреда на послу на железничкој прузи код Пожеге и у Овчарско-кабларској клисури: „Јуче су осакаћена три човека на железничким радовима Николе Тодоровића код Шенгоља, близу Пожеге. Ономад је пребијена нога једном раднику. Мост се срушио са висине од шест метара“. Социјалдемократски посланик у Народној скупштини Триша Кацлеровић у извештају о положају радника у Србији 1909. године упознао је посланике са економским и социјалним приликама радника на ужичкој прузи. Истакао је да су у Овчарско-кабларској клисури погинула четири радника и да их је више рањено.¹⁴

Железничка пруга Сталаћ — Краљево — Чачак — Ужице, упркос великих теренских препрека, недостатка материјалних средстава и стручне радне снаге, завршена је дефинитивно до средине априла 1912. године. О томе је писао лист „Одјек“: „Јутрос је освануо леп дан, премда је био облачан, кише није било. Долазак воза заказан је за 11 часова пре подне. Још изјутра радознали свет је се скупљао да поздрави први писак локомотиве у самој вароши. Света је било преко две хиљаде, маса сељачког света дошла је да присуствује овој малој свечаности. Подне се већ примицаше, свет у нестрпљењу очекиваше долазак воза. Музика Пожарне команде свираше на станичном перону. По неки шалјивци да би још више узбуђивали радоз-

налу публику викаху — Ено воза! Подне већ прође, а воза нигде ни од корова. Воз се очекиваше из Чачка са шефом секције и осталим персоналом секције и други воза са радницима, који се изјутра повукао у прву станицу у Горјанима, те да одатле свечано уђу оба воза у Ужице. Око једног сахата јавише са брда Доварја да воз иде преко поља и да ће кроз четврт сата доћи. Свет се ускомешаше, многи се почеше враћати који беху пошли кућама. Све то појури на колосек... Први писак локомотиве поздрави свет са: „Ево их долазе!“ Први облаци дима виђаху се да избијају из клисуре, а мало затим... појави се локомотива са два ерпским тробојкама... Данас је Ужице први пут добило везу са светом. Ово није више чиновнички Сибир, како га многа господа чиновници сматрају“.

После тога, предвиђено је пуштање пруге у јавни саобраћај за 21. мај, али је, услед великих киша и одроњавања усека у Овчарско-кабларској клисури, овај рок померен.

Општинска власт у Ужицу обавештава грађанство 2. јуна 1912. године: „Свечани железнички воз, који овде сутра стиже у 11 часова и 50 минута пре подне, по одобрењу дирекције задржаће се овде један сат и десет минута“.¹⁵ Први воз које је у редовном саобраћају стигао у Ужице, дочекала је „непрегледна маса света на челу са свим представницима цивилне и војне власти, са музиком пожарне чете, ткачке фабрике, соколима, певачким друштвом Златиборска вила, уз пуцњаву топова са Доварја и Малог Забучја, заставама окићеном станицом“. После званичног дела прославе и говора председника приређивачког одбора Драгомира Смиљанића, Културно-просветно друштво „Златиборска вила“ приређује концерт за 480 гостију из Београда, Крагујевца, Крушевца и осталих градова. Соколи су извели „јавни гимнастички час“. Увече је организован банкет.

„Писак локомотиве првог воза, који се пробија кроз непроходне клисуре Овчара и Каблара, учинио је крај економској кризи. Гвоздени пут отворио је врата једноме крају који је заостајао од других...“

Ужичка пруга је повезала до тада привредно заостали ужички округ са главним путевима у земљи, приближила му развијенија производно-потрошачка подручја. Још више, железница је ушла у гранично подручје Србије, дошла до Босне и Херцеговине и Новопазарског санџака, чије је ослобођење улазило у непосредне циљеве Србије.¹⁶

НАПОМЕНЕ

1. Говори радикалаца против железничког уговора у скупштини за 1880/1881 годину. Бгд, 1881, 21—23, 96—106; „Видело“, 78, 29. јун 1880, бр. 79, 2. јул 1880; СБНС за 1880, 216.
2. СБНС за 1890, Бгд, 1891, 237, 238; „Самоуправа“, 125, 2. јун 1912; „Мале новине“, 103, 14. април 1890.
3. СБНС за 1890, 806, 807, 811, 1056; „Трговински гласник“, 30, 12. март 1892, 58, 28. мај 1892; „Ваљевске новине“, 34, 17. мај 1892; „Таково“, 95, 25. децембар 1891; „Вечерње новости“, 123, 4. мај 1894, 124, 5. мај 1894.
4. Закон о градњи и експлоатацији нових железница од 6. децембра 1898. године, са изменама и допунама од 5. октобра 1899, 2. априла 1902, 12. марта 1909, 25. маја 1913; С. Јовановић, „Влада Александра Обреновића“, II (1897—1903), 39; Д. Арнаутовић, „Историја српских железница (1850—1918)“, Бгд., 1934, 319; „Трговински гласник“, 3, 5. јануар 1900; „Напред“, 1, 19. септембар 1900; „Јубиларна књига државних железница краљевине Југославије“, Бгд, 1929, 89, 161; Д. Арнаутовић, н. д., 319; П. Миленковић, „Историја грађења железница и железничка политика код нас (1850—1935)“, Бгд., 1936, 100, 119. Аустро-Угарска је изградила железницу уског колосека од Сарајева до Вишеграда 1906. Ужички окружни начелник повремено шаље извештаје Министарству унутрашњих дела о току радова на босанској прузи и о приликама у Новопазарском санџаку. (Архив СРС, МУД, поверљива грађа за 1905 годину, док. 342).
5. Архив Српске академије наука и уметности, хартије Љубомира Стојановића бр. 12994; СБНС књ. I за 1903. годину, Бгд. 1903/1904, 386; СБНС II за 1904, 1316—1314; „Одјек“, 96, 2. мај 1903. (На великом збору у Међају први пут је одбачен предлог радикала фузионаша да се за посланика кандидује Михаило Зотовић); „О грађењу железница уског колосека“, Бгд, 1902, 5, 8. Према пројекту изградње железница уског колосека предвиђено је да се граде пруге: Београд — Ваљево и Параћин — Зајечар.
6. СБНС, књига I за 1904. СБНС, књ. II за 1904, 1312, 1316; „Трговински гласник“, 102, 12. маја 1904; 125, 11. јун 1904. На страницама „Трговинског гласника“ водила се полемика између ваљевских и ужичких посланика у вези питања да ли дати приоритет прузи Београд — Ваљево, или железници Сталаћ — Ужице.
7. „Трговински гласник“, бр. 2, 2. јануар 1905.
8. Архив САНУ, хартије Љубе Стојановића бр. 12994, писмо Теофила Сарвана; „Самоуправа“, 111, 14. мај, 1905, 263, 9. новембар 1906.
9. СБНС, књ. I за 1905, 542; СБНС, књ. II за 1909, 950; „Самоуправа“, 288, 14. децембар 1906; 263, 9. новембар 1906; Д. Ђорђевић, „Царински рат Аустро-Угарске и Србије 1906—1911“, Бгд, 1962, 552, 556; „Српске новине“ 40, 18. фебруар 1907. Део железничке пруге од Жица до Мокре Горе трасиран је још 1903, а изградња је почела тек после Првог светског рата П. Миленковића, н. д, 303. Аустро-Угарска је изградила пругу до граница Србије (Вишеграда), без одобрења Порте. Првобитно је требала босанска пруга да се повеже са српском железницом Ужице — Мокра Гора — Вардиште, а у циљу упућивања српског извоза на Јадранско море код Метковића. Ј. Јовановић, „Борба за народно уједињење 1903—1908“, Бгд. стр. 120.
10. В. Марковић, „Грађење пруге Крушевац — Ужице“, „Српски технички лист“, 46, 18. новембар 1907; П. Миленковић, н. д, 119; Архив СРС, Министарство грађевина, н. градња, акт од 24. септембра 1909; „Самоуправа“, 157, 11. јун 1907; „Трговински гласник“, 261, 25. новембар 1907; „Ново време“, 140, 22. мај 1910; СБНС, књ. IV за 1907, 218. Радови на делу пруге Крушевац — Врњачка Бања, на другој секцији, били су готови до 1910 године, („Одјек“, 219 20. септембар 1908).
11. СБНС, књига II за 1908, 737; СБНС, ванредни сазив за 1908, 88. (Интересантно је да је 1909. године било предлога да ужичка пруга дође у долину Дрине до Љубовије и даље до Лознице и Шапца). „Мали журнал“, 114, 25. април 1909; „Самоуправа“, 207, 11. септембар 1909; П. Миленковић, н. д, 121, 154; „Јубиларна књига државних железница...“, 161; СБНС, књига XV, 1911/1912,

3. Прота Милан Ђурић предлаже у народној скупштини да одмах почне изградња железничке пруге од Ужица до Мокре Горе и од Пожеге до Ариља.

12. СБНС, књ. XV, за 1911/1912, 2, 3. О изградњи ужичке железнице има података и у оновременој штампи, 230, 22. август 1909; 52, 21. фебруар 1910; 166, 19. јун 1910.

13. „Мали журнал“, 93, 1. април 1911; „Одјек“, 3, 4. јануар 1911; 64, 19. март 1911; 65, 21. март 1911; „Правда“, 276, 7. октобар 1909; 204, 26. јули 1909; СБНС за 1912/1913, Бгд, 1913, 102, 163; „Мали журнал“, 354, 17. децембар 1911; 215, 6. август 1911.

14. „Радничке новине“, 49, 24. април 1908; 77, 1. јул 1911. (Ужички радикали фузионaши основали су Омладински клуб, преко њега су покушали да сузбију клицу социјалистичких идеја, које прихватају радници на железничкој прузи. Веома интересантна слика са радова на прузи објављена је у „Правди“, 276, 7. октобар 1909. и 204, 26. јул 1909); „Мали журнал“, 75, 15. март 1910; СБНС, књ. I за 1909, Бгд, 1909/1910, 587, говор Трише Кацлеровића, социјалдемократског посланика у Народној скупштини.

15. „Одјек“, 877, 16. април 1912; „Правда“, 135, 18. маја 1912; 133, 16. мај 1912; „Самоуправа“, 80, 7. април 1912; Историјски архив у Т. Ужицу, ф. IV. бр. 1742; „Мали журнал“, 151, 3. јун 1912. О завршној фази радова на прузи Чачак — Ужице писао је „Мали журнал“ од 15. марта 1912. и од 1. априла 1912; „Политика“, 3008, 4. јун 1912; 2942, 28. март 1912. Предложена варијанта железничке пруге преко Лајковца и Горњег Милановца за Чачак почела је да се ради 1911, а завршена је тек 1922 године. Пруга Београд — Обреновац, одакле је требао да се везује крак за Горњи Милановац, предата је у саобраћај 1908. (П. Миленковић, н. д, 151, 295; „Српски технички лист“, бр. 5, 12. фебруар 1912).

16. „Самоуправа“, 124, 1. јун 1912; 125, 2. јун 1912; 126, 4. јун 1912; 127, 5. јун 1912; 111, 17. мај 1912; „Пијемонт“, 150, 2. јун 1912; 173, 25. јун 1912. (Дописник „Пијемонта“ каже да има огроман број Ужичана, који „до сада нису никако видели железницу“. У наведеном задњем броју овог гласила има интересантних ликовних прилога о доласку првог воза у град на Ђетињи); „Правда“, 97, 8. април 1912; 151, 5. јун 1912; „Мали журнал“, 151, 3. јун 1912; 152, 4. јун 1912. (Поводом отварања ужичке пруге послати су поздравни телеграми Миловану Миловановићу, председнику Министарског савета и министру спољних послова); „Југословенски расвит“, Ужице, година II, свеска 1, 1933; „Трговински гласник“, 98, 6. мај 1912; „Политика“, 3011, 7. јун 1912; СБНС за 1912—1913. годину, Бгд, 1913, 279, 299. У скупштинској дебати у вези завршетка изградње ужичке пруге подвучена је њена релативно несолидна изградња. У току Аустро-Угарске окупације (1915—1918) почели су грађевински радови на деоници железничке пруге Ужице — Вардиште. То је било у складу са империјалистичком политиком хабзбуршке монархије на Балкону. У Мокрој Гори изграђена је железничка станица, а затим је почело пробијање тунела кроз Шарган. После рата, 1922. године, настављени су радови на траси пруге од стране грађевинског предузећа „Феникс“. Железничка пруга Ужице — Вардиште предата је јавном саобраћају 25. јануара 1925. године. („Златибор“, 4, 15. мај 1926); „Обласна самоуправа“, 32, 10. новембар 1928.

РАДОВАН М. МАРИНКОВИЋ

СТАНОВНИШТВО СЛАТИНЕ, ЖАОЧАНА, КУКИЋА И МРШИНАЦА

Од 1866. године, па све до иза другог светског рата, Слатина, Жаочани, Кукићи и Мршинци сачињавали су углавном једну сеоску општину — слатинску. Пре тога, помињане су и мршиначка и слатинска општина.

Ако се изузме студија Радоја Ускоковића „Исељени Никшићи“, порекло становника ових села није нико истраживао. Надежда Половина, професор Чачанске гимназије, у својој хроници ових насеља, која се у рукопису чува у Међуопштинском историјском архиву у Чачку, само је евидентирала најстарије родове у Слатини, Мршинцима, Жаочанима и Кукићима истичући, за поједине, када су и одакле досељени, углавном без прецизнијих података. Отуда је ово први покушај да се свестраније расветли порекло становништва на овом простору коришћењем углавном оскудних докумената, матичних књига крштених, венчаних и умрлих, епитафа са надгробних споменика и казивања најстаријих памћеника. При том, аутор напомиње да ни његова истраживања, посебно за Мршинце, нису дала најпрецизније податке за поједине родове: једноставно, недостајали

су аутентичнији извори. Нове провере се једноставно подразумевају, ако су уопште могуће: недостају документа, а садашње генерације нису запамтиле казивања предака о досељавању у ова села. (Посебно су непотпуни подаци о ранијим сеобама из ових насеља).

Иначе, ово је део сазнања до којих је аутор дошао радећи, са већом групом истраживача, на етнографским проучавањима општина Чачак, Лучани и Горњи Милановац (пројекат Народног музеја у Чачку и Етнографског института Српске академије наука и уметности, који финансира Основна заједница науке региона Краљево са седиштем у Чачку).

СЛАТИНА

Слатина, веће сеоско насеље, налази се југоисточно од Чачка. Име је добила по слатини-бањи на обронцима планине Јелице. По записима хроничара, ранији назив села био је Рајац, али за такву претпоставку нема реалнијих доказа.¹ Северно од Слатине су Кукићи, источно — Мршинци и Жаочани, јужно — Премећа и Рајац, а западно Липница. Кроз насеље протичу три потока: Сребрница, Ђоковац и Даћинац, који од Слатинске бање добија назив Слатинска река.

Поједини потеси у селу добили су називе по људима (Петрича, Даћинац и Пуношевац), по природним облицима (Јаруга, Суварје и Долине), по природним појавама (Смрдан — око бање) или по некаквим људским творевинама (Сребрница, Чардак).

Сеоска обетина је Велики Спасовдан.

Остаци материјалне културе, поједини историјски извори и казивања најстаријих памћеника одводе трајање живота на овом простору у далеку прошлост. Легенде помињу некакво средњовековно насеље у Слатини. Изнад бање, на Главици, налази се црквина: ту се, кажу, налазила црква, коју је у време Хаџи-Проданове буне 1814. године спалио некакав Митад-ага.² Испод Слатинске бање је чардак-собрашица, стара грађевина, која сведочи да је ту у средњем веку било српско сабориште. Касније, у време турске управе, на том простору налазио се чардак слатинских ага, од којих се један помиње по имену Усеин-бег.³ Турски катастарски пописи из XV и XVI века „знају“ за Слатину, која је 1528. године имала 23 влашка (сточарска) дома са 54 нежењених и два ратајска (ратарска) домаћинства са два нежењена пунолетна мушкарца. Овде је, поред ос-

талих, живео и Рајак, син кнеза Вукдрага. Године 1572. село је имало 13 домова са 13 баштина. Пописано је и његово друго име — Липковац. Његове обавезе према Турцима износиле су 1.701 акчу. Други део села посебно је пописан (седам домова са једним нежењеним мушкарцем и седам баштина) са феудалним дажбинама од 1.919 акчи. Карактеристичан је нешто ранији попис, из 1540. године, у коме се налази податак да је Слатина била хас Хизира, сина Мустафа-паше, и да су обавезе према турским властима достизале 2.500 акчи.⁴

Улазећи у трнавски срез (са Жаочанима, Кукићима и Мршинцима), Слатина је 1821/22. године имала 39 домаћинстава, 43 пореске и 103 арачке главе.⁵ Године 1971. у селу је пописано 811 житеља у 229 домова, а деценију касније — 734 становника у 237 домаћинстава.⁶ Произилази да се у најновије доба повећава број домаћинстава, а смањује број житеља. После 1981. године, међутим, по казивању мештана, број становника се повећава досељавањем неких родова, нарочито из моравичког краја и Драгачева.

Становништво Слатине у целини је досељеничко.

ПЕРУНИЧИЋИ (6 к, Ђурђевдан) су досељени после 1760. године са подручја Пљеваља. Са родног огњишта побегли су пошто су убили неког Турчина. Раније су имали презиме Богдановић (по претку Богдану), а ново им је изведено из имена неке Перунике. Учествовали су у првом и другом српском устанку, а у току XIX и XX века и у јавном животу, па су постали гласовит род. Доста су се селили, нарочито после другог светског рата, посебно у Чачак (где их има у више домаћинстава), Београд (2 к) и Загреб (1 к).

ТУТУНОВИЋИ (12 к, Аранђеловдан) су раније били Силистрићи. У Слатину је под крај XVIII века дошао Јово Силистрић, пореклом из околине Даниловграда у Црној Гори. Није јасно порекло његовог старог презимена. Он је тајно у Србију уносио тутун (дуван), па му отуда и ново презиме. У једном таквом походу остао је у Србији. Најпре се 1780. године настанио у Радаљеву код Ивањице, одакле су његови прешли у Рајац и разишли се по околним чачанским селима (Липница, Кукићи и Виљуша). Много су се селили, нарочито после другог светског рата. Има их у Чачку (6 к), Краљеву (1 к), Аустрији (2 к) и Западној Немачкој (1 к).⁷

МЕЛАЈЦИ (4 к, Ђурђевдан) су досељени пре првог српског устанка из Мелаје у Санџаку. Презименом чувају успомену на то село. Има их одсељених у Чачак, а по једно домаћинство и у Војводини и Западној Немачкој.

АЈДАЧИЋИ (4 к, Аранђеловдан) су досељени 1813. из Лисе код Ивањице. Није јасно порекло овог презимена. Има их одсељених, после другог светског рата у Краљево (2 к).⁸

СТАНИСАВЉЕВИЋИ—КРШОВИЋИ (2 к, Ђурђевдан): из Гоња код Сјенице доселио се после 1820. године Станислав Кршигорац, од чијег им је имена образовано презиме. Има их и у суседном Рајцу. После другог светског рата образовали су два домаћинства у Требињу, а по једно у Жаочанима, Чачку, Београду и Сплиту.

ЈЕЧМЕНИЦЕ (5 к, Никољдан) су нешто касније досељене из Потарја. Није јасно порекло овог презимена, ако не упућује на произвођаче јечма. После другог светског рата образовали су по једно домаћинство у Чачку, Краљево и Новом Саду.

МАЦАРЕВИЋИ (12 к, Петровдан) су давно досељени, али не знају одакле. Верују да су повратници из Војводине од оних Срба који су се тамо селили у XVIII и на почетку XIX века. „Маџарско“ презиме на то недвосмислено упућује. После другог светског рата образовали су више домаћинстава у Чачку.

БЕРЈАНОВИЋИ (3 к, Јовањдан — 20. јануар) су Берјани из Црне Горе, „од Берана“, одакле су стигли око 1840. године. Презименом чувају успомену на завичај. После другог светског рата образовали су по једно домаћинство у Београду и Рашкој.

БРАШЊЕВИЋИ (3 к, Никољдан) су после 1815. године такође стигли однекуд из Црне Горе. Преци су им свакако били воденичари, па им и карактеристично презиме потиче од тог занимања. После другог светског рата живе и у три дома у Чачку, односно два у Београду.

ТИМОТИЈЕВИЋИ (1 к, Никољдан) су досељени после 1820. године, али не знају откуда. Презиме им је изведено из имена претка Тимотија.

ЧАКАЈЦИ (10 к, Никољдан) су досељени после 1815. године (са другим презименом, које не памте) са потеса Чакаја у Трешњевици код Ариља. Од топинима Чакаја образовано им је презиме. После другог светског рата формирали су по једно домаћинство у Чачку и Београду.⁹

ИЉОВИЋИ (2 к, Аранђеловдан) су досељени око 1820. године однекуд из Црне Горе. Није јасно порекло овог презимена.

ЈОЦОВИЋИ (3 к, Ђурђиц) су се, након некаквог сукоба са Турцима, доселили после 1850. године из Бијелог Поља. Презиме њихово упућује на претка Јоца. Између два светска рата образовали

су домаћинства у суседним селима, а после 1950. године по једно у Чачку и Краљеву.

ВУЛОВИЋИ (7 к, Ђурђевдан) су досељени око 1860. године са Вујна (Јабланица—Прислоница). Презиме њихово упућује на неког претка Вуја. Старо презиме им је Гуначић—Гуњача. У Чачку су после другог светског рата образовали три, а у Липници једно домаћинство.

ДАРИЈЕВИЋИ (5 к, Никољдан): Урош се доселио из Радаљева (Ивањица) после 1860. године. Није јасно порекло овог презимена.

ПАЈОВИЋИ (4 к, Цвети): 1880. године доселио се Танасије из Драгачева, где је живео у више села. Презиме чува успомену на неког претка. После другог светског рата образовали су једно домаћинство у Чачку, а по два у Краљеву и Мршинцима (Чачак).

БУЛИЋИ—БУЛИЈЕ (2 к, Аранђеловдан): Милија се доселио 1880. године из Виче (Драгачево). Чешће употребљавају скраћено презиме Булија, чије порекло није јасно. После другог светског рата образовали су два домаћинства у Чачку.

ЈАКОВЉЕВИЋИ (1 к, Митровдан): Милић се из оближње Вапе привенчао 1880. године у Перуничиче. Презиме им је изведено из имена претка Јакова Драговића, досељеника из Рогаче (Драгачево). После 1950. године образовали су по једно домаћинство у Чачку и Словенији.

ЂУРОВИЋИ (9 к, Пантелијевдан) су досељени из Мокре Горе (ужички крај). Овде је стигао 1874. године Милан, кога помињу матице умрлих.¹⁰ Презименом чувају успомену на неког претка Ђура. После 1950. године образовали су по једно домаћинство у Чачку, Београду и Горњем Милановцу.

МАРТАЋИ (3 к, Св. Василије) су из суседног Рајца. Досељени су после 1865. године. Није јасно порекло овог презимена. После 1950. године образовали су по једно домаћинство у Чачку, Краљеву и Крагујевцу.

РАНЋИЋИ (1 к, Никољдан): 1880. године доселила су се из Зеока (Драгачево) браћа Милорад и Милован. Њихово презиме упућује на женско име Ранђија. Има их одсељених у Шабац, Краљево и Ужице.

МАЈСТОРОВИЋИ (2 к, Митровдан) су призећени 1890. из Брезовица (Чачак) у кућу Војина Ђорђевића (којих више нема у Слатини). Иначе, неки њихови сродници и раније су живели у Слатини — пописани су 1863. године.¹¹ Били су ковачи, па им отуда

„мајсторско“ презиме. После 1950. године образовали су по једно домаћинство у Ужицу и Београду.

СТЕВОВИЋИ (1 к, Ђурђевдан) су потомци неког Стева (од чијег им је имена презиме), који је досељен незнано откуда после 1865. године. Једно домаћинство образовали су после другог светског рата у Мрчајевцима (Чачак).

ВИШЊИЋИ (3 к, Никољдан) су досељени са Јавора (Деретин) 1898. године. Презиме им је образовано од женског имена Вишња. После другог светског рата селили су се у Чачак, Младеновац и Западну Немачку.

ГАВРИЛОВИЋИ I (1 к, Никољдан): Радован из Шилопаја (Горњи Милановац) дошао на мираз у Јоцовиће почетком XX века. Надимак им је Шилопајци — по завичају, а презиме — од имена неког претка Гаврила.

РАДУЛОВИЋИ (4 к, Ђурђевдан): Мића је из Рогаче (Драгачево) дошао пре првог светског рата. Ово презиме упућује на неког претка Радула.

МАРИЋИ (2 к, Ђурђиц): су досељени некако у исто време из Лисе (Ивањица). Презиме им је изведено од женског имена Мара. После другог светског рата образовали су по једно домаћинство у Краљеву, Мршинцима и Чачку.

ПЕТРОВИЋИ (1 к, Никољдан) су досељени пре првог светског рата из Драгачева. Презиме им је изведено из имена неког претка Петра.

ВУЧКОВИЋИ (2 к, Петровдан и Аранђеловдан): Андрија дошао из Заблаћа (Чачак) првих година XX века. Презиме им је образовано од имена неког претка Вучка.

АНТОНИЈЕВИЋИ (1 к, Ђурђевдан) су призећени у Пајиће (којих више нема) крајем XIX или почетком XX века. Дошли су из Санцака. Презиме им је формирано од имена неког претка Антонија.

Карактеристично је да је мали број родова досељен у ово село између два светска рата.

ЂЕЛКАПИЋИ (2 к, Никољдан) су досељени из Шареника (моравички крај) после 1920. године. Презименом чувају успомену на завичај. Ових Ђелкапића, иначе, било је у Слатини и средином XIX века,¹² али су или изумрли или одсељени. Нови досељеници дошли су највероватније на старо породично имање. После другог светског рата образовали су по једно домаћинство у Београду и у Аустрији.

ВУЧИЋЕВИЋИ (1 к, Аранђеловдан): Косто из Брекова (Ариље) купио имање од Сима Перуничкића и на њему се настанио 1930.

године. Презиме им је изведено из имена неког претка Вучића. После 1950. једно домаћинство образовали су у Чачку.

ТАНАСИЈЕВИЋИ (1 к, Петровдан): Војин дошао из Самаила (Краљево) 1928. године. Презиме упућује на име неког претка Тана-сија. После 1950. образовали су једно домаћинство у Чачку.

ЛАЗОВИЋИ I (2 к, Никољдан) су 1928. прешли из суседне Липнице. Презиме им је изведено из имена неког претка Лаза. После другог светског рата образовали су по једно домаћинство у Титовом Ужицу и Бјеловару.

БОШКОВИЋИ I (1 к, Никољдан) су 1935. дошли из Опаљени-ка (Ивањица). Њихово презиме упућује на име претка Бошка.

ГРУЈОВИЋИ (2 к, Ђурђевдан) су пред други светски рат прешли из суседних Кукића на своје имање. Презиме им је изведено из имена претка Грујице Неборишевића, који се доселио у Кукиће.¹³

АЋИМОВИЋИ (1 к, Ђурђевдан) су дошли из Катрге (Чачак) после 1930. Презиме им је изведено из имена неког претка Аћима. После другог светског рата једно домаћинство образовали су у Чачку.

ЛОКСИЋИ (1 к): 1930. године Љубиша из Липнице дошао на мајчино имање. Презиме Јоксић упућује на неког претка. После другог светског рата по једно домаћинство образовали су у Чачку и Мрчајевцима (Чачак).

Више родова доселило се у Слатину после 1945. године:

ЗЛАТИЋИ (1 к, Илиндан) су стигли 1945. из суседног Рајца. Није јасно порекло овог презимена, ако, наравно, не упућује на жен-ско име Злата. После другог светског рата формирали су по једно домаћинство у Чачку, Бору и Горњем Милановцу.

ГАРИЋИ (1 к, Митровдан) су досељени из Савова код Сту-денице 1965. Није јасно порекло овог презимена (ако не говори о тамнијој пути или коси ових људи, или, пак, некаквој паљевини).

ПЕТРОВИЋИ (1 к, Аранђеловдан): Срећко је дошао из суседних Жаочана 1955. Презиме им је изведено из имена неког претка Петра. Њихово једно домаћинство постоји и у Чачку.

ЂЕКОВИЋИ (1 к, Никољдан): Благоје из Самаила (Краљево) дошао у Ђелкапиће после 1950. Није јасно порекло овог презимена.

КАРАПАНЦИЋИ (1 к, Дмитровдан) су дошли из Осонице (Ива-њица) после 1955. на Ђурђића имање, које су купили. Није јасно по-рекло овог презимена.

УСИЉАНИ (1 к, Лучиндан) су у исто време дошли на купљено Ђурђића имање. Стигли су из Савова код Студенице. Није јасно по-рекло овог презимена.

УРОШЕВИЋИ (1 к, Ђурђиц): после 1950. године Миладин се из Доње Трпче (Чачак) призетио у Јевтовиће из Мршинаца. Ово презиме упућује на име неког претка Уроша.

РАЦИЋИ (1 к, Никољдан): досељени пре 35 година из Деретина (Ивањица). Није јасно порекло овог презимена.

ЛАЗОВИЋИ II (1 к, Никољдан) су 1960. досељени из Драгачева. Презиме чува успомену на неког претка Лаза.

БОРИСАВЉЕВИЋИ (1 к, Аранђеловдан) су прешли после 1950. године из суседних Жаочана.

БОШКОВИЋИ II (1 к, Никољдан): Нићифор дошао из Премеће (Чачак) 1960. Презиме им је изведено из имена неког претка Бошка.

РАЈИЋИ (1 к): досељени из Бањице (Чачак) после 1960. Презиме им је образовано од имена неког претка Раја. Има их у Београду (1 к.).

ЛЕКИЋИ (1 к, Никољдан): Радиша се из Трнавe (Чачак) привенчао у Колаковиће у Рајцу и 1960. прешао у Слатину. Презиме им је образовано од имена неког претка Леке.

МИЛЕНКОВИЋИ (1 к, Никољдан): Стеван дошао из Мрчајеваца (Чачак) после 1950. Њихово презиме упућује на име неког претка Миленка.

ШУНДЕРИЋИ (1 к, Никољдан): Радован прешао из суседне Премеће после 1960. Није јасно порекло овог презимена.

ЈОВАНОВИЋИ (1 к, Аранђеловдан): Љубиша дошао из Катрге (Чачак) после 1955. Ово презиме образовано је од имена претка Јована.

МИЛОШЕВИЋИ (1 к, Никољдан): дошли после 1955. из суседне Премеће. Презиме им је образовано од имена претка Милоша. Има их и у Чачку (1 к.).

ЈЕРОТИЈЕВИЋИ (1 к, Никољдан): досељени после 1960. године из Лука (Ивањица). Презименом чувају успомену на претка Јеротија.

МАРИНКОВИЋИ (1 к, Ђурђевдан): Војимир из Београда дошао 1963. у кућу Драгољуба Павловића оженивши се са његовом кћерком Надом. Овај Павловић доселио се 1925. године у Слатину из оближње Липнице.¹⁴

КУВЕКАЛОВИЋИ (1 к, Врачеви): Душан из Маскове (моравички крај) досељен у Чачак 1939, а одатле у Слатину 1956. Није јасно порекло овог презимена.

ЈАНКОВИЋИ (2 к, Митровдан): Томислав досељен из Јабланице на Златибору 1965. Презиме ово упућује на име неког претка Јанка.

ИВАНОВИЋИ (1 к, Митровдан) су дошли из Виче (Драгачево) 1970. године. Презиме им је образовано од имена неког претка Ивана.

ГАВРИЛОВИЋИ II (8 к, Никољдан) су досељени из суседног Рајца пре 10 година. Њихова три домаћинства постоје у Београду, а једно и у Чачку.

РОЗГИЋИ (1 к, Лучиндан): досељени 1977. из Осонице (Ивањица). Није јасно порекло овог презимена, мада упућује на реч розга (рогоца).

БРЕЗЈАКОВИЋИ (1 к): из Дајића (Ивањица) дошли су пре 15 година. Није јасно порекло овог презимена, мада упућује на брезе.

МИЛИКИЋИ (2 к) су досељени на Ђуровића имање из околине Нове Вароши после 1980. Презиме им је изведено из имена претка Милике.

ШТАВЉАНИ (1 к, Јовањдан) су досељени пре 10 година из оближњих Качулица. Презиме њихово упућује на село Штаваљ (Сјеница), одакле су досељени њихови преци. Тамо су се презивали Каличанин.¹⁵

Документа из XIX и XX века помињу још неке родове, којих у Слатини више нема. Није јасно: да ли су одсељени, или су променили презимена, или су изумрли? Тако се, примера ради, зна да је са Петром Перуничихем у првом српском устанку учествовао Сретен ГОЊО.¹⁶ У другом српском устанку, осим Николе Мацаревића: Јован ГАВРИЛОВИЋ, Симо СТАРОВЛА, Ђорђе ДИМИТРИЈЕВИЋ, (можда предак Ђорђевића, који су изумрли) и Мијаило СТАРЧЕВИЋ.¹⁷ Сем Михаила Мелајца, војник је 1830. године био и Михаило МИЛЕТИЧ.¹⁸ У Слатини се 1843. године, поред других, помиње и Никола ПЕРЦОВИЋ (можда предак Перуничиха или ПАНДУРОВИЋА, којих, такође, више нема у селу). Још раније и Милош БАБИЋ и Риста БУРИЋ, а потом: Василије ПЕТРОНИЈЕВИЋ, Паун ЈЕЛЕСИЈЕВИЋ, Вук ДРМАНИЋ и Максим НИЦОВИЋ, који је 1848. године погинуо у мађарској буни.¹⁹ ЂУРЂИЋИ су око 1850. досељени из Губереваца (Драгачево), а једно њихово домаћинство постоји у Чачку. У овом селу више нема ЈАНИЋА, СТЕФАНОВИЋА, СТАНЧИЋА и ВИЛОТИЈЕВИЋА. Нема више ни МИЛИЋЕВИЋА (за које се тврди да су потомци Сима Старовлаха),²⁰ ни КОСТИЋА (на чијем имању живе Урошевићи), ни ПАЈИЋА, ни ЂОРЂЕВИЋА (тамо где су Мајсторовићи), ни ПАВЛОВИЋА (где су Маринковићи), ни РА-

ДОСАВЉЕВИЋА (који су пореклом из Липнице, а између два светска рата овде живели).²¹ Нема у Слатини ни неких других родова, оних који су, примера ради, пописани 1863. године: СЕКУЛИЋА, МИЛУНОВИЋА, ТОМОВИЋА, ТИЈАНИЋА (чак неколико домаћинства), МИРКОВИЋА, НОВАКОВИЋА, ГУНАЧИЋА, РИСТОВИЋА, ПЕРЦОВИЋА, МИТРОВИЋА, ИЛИНЧИЋА, ПАНТОВИЋА.²¹

ЖАОЧАНИ

На северним падинама планине Јелице, невелико по површини и по броју житеља, налази се село Жаочани. Северно од Жаочана је Слатина, источно — Мршинци, јужно — Качулице, а западно — Премећа и Петница.

Судећи по остацима материјалне културе, документима и народним предањима, простор данашњих Жаочана настањен је од давнина. Легенде кажу да се село најпре звало Мала Бањска или Мала Баница. Приповеда се, наиме, да је овде дошао бан Милутин са супругом, баницом Иконијом, која се ту окупала у некаквој минералној води, осетила порођајне болове и под једним уцветалим дрветом родила женско дете. Пошто је угледала свет под ружом, детету су дали име Ружица. Село у коме се родила мала баница, по њој, добило је име Мала Баница или Мала Бањска. На месту рођења кћерке бан Милутин саградио је цркву Ружицу, посвећену новорођеној баници. По доласку Турака у ове крајеве, освајачи су, због некакве освете мештанима, ову цркву запалили пошто су је претходно напунили народом. По великој жалости, која је настала, село је добило име Жаочани.¹ На месту где се налазила та дрвена црква и данас се ископавају људске нагореле кости.

У турским дефтерима Жаочани се помињу 1476. године са 11 влашких (сточарских) домаћинстава, у којима су, поред домаћина, живела још 34 одрасла мушкарца. Поред њих, постојале су и три ратајске (ратарске) куће са пет одраслих мушкараца, једном удовицом — домаћином и једним муслиманом. Три деценије касније овде је, уз 14 хришћанских кућа са 18 одраслих мушкараца, пописано и једно муслиманско домаћинство. Сви су живели на 16 баштина плаћајући спахији 3.000 акчи феудалних дажбина.² За Жаочане „знају“ и дефтери из XVI века.³

Године 1820/21. у селу је постојало 18 кућа, 20 ожењених и 43 арачке главе. Годину дана касније — 23 куће, 35 ожењених и 46

арачких глава.⁴ При попису из 1890. године, у селу је евидентирано 37 домаћинстава са 219 житеља, а 1981. године — 118 домова са 407 становника.⁵

Неки топоними, поред оних који „памте“ власнике појединих имања, упућују на даљу прошлост и житеље овог села. Тако Дуранско брдо подсећа на стари род Дурани, Петрича такође на неке старе житеље. На Мостинама су грађени мостови преко потока. Потес је централни део села, а Кодовача подсећа на неког Кода Ђувиза.

Сеоска обетина је на други дан Тројица.

Становништво села у целини је досељеничко, уз један изузетак.

ЖИВАНОВИЋИ (2 к, Ђурђиц) су вероватно старинци, мада има мишљења да су давни досељеници. Старо презиме им је Бобари, а ново је изведено из имена неког претка Живана. После другог светског рата образовали су пет домаћинстава у Београду.⁶

РИСИМОВИЋИ (14 к, Врачеви) су пореклом из Властељица (Драгачево). Потомци су неке Рисимије, чији је син служио у Жаочанима, ту се оженио после 1830. године и задржао.⁷ Од имена те Рисимије добили су презиме. Вероватно се доселио Милан Рисимовић, који се помиње у документима 1840. године. Има их одсељених, после другог светског рата, у Бајину Башту (1 к), Чачак (2 к), Качулице (1 к), Мршинце (1 к), Сплит (1 к) и Данску (1 к).

ЂУВИЗИ (2 к, Савиндан) су досељени 1851. године из Југова у Потарју. Неко их, без доказа, убраја и међу старинце.⁸ Није јасно порекло овог презимена. После 1949. године образовали су два домаћинства у Чачку.

ЧОЛОВИЋИ (1 к, Ђурђиц): из Ерчега (Ивањица, моравички крај) доселио се Јован Чоло, син Тодоров, који је умро 1842. године, како му пише на споменику. Он је учествовао у првом српском устанку, из чега се закључује да је досељен под крај XVIII или почетком XIX века.⁹ Није јасно порекло овог презимена. Одсељавања из овог рода почела су 1910. године када је један Чоловић отишао у Београд. У Буковици код Краљева, од одсељених 1925. године, има Чоловића у два домаћинства. После другог светског рата образовали су по једно домаћинство у Чачку, Крагујевцу и Шведској.

МАРИНОВИЋИ (— к, Лучиндан) су досељени вероватно 1809. године из Буковика код Нове Вароши. Пореклом су Никшићи.¹⁰ Презиме им је изведено од имена неког претка. Одсељавањем нестало их је из Жаочана. У Чачку су формирали три, а у Новом Саду, Ници и Титовом Ужицу по једно домаћинство.

МАРИЋИ (5 к, Ђурђиц) су досељени из Лисе код Ивањице. Ово сведочи епитаф на једном споменику у жаочанском гробљу: „Овде почива раб божиј ПЕТАР МАРИЋ житељ жаочански а родом из села Лисе кои чесно и поштено поживи 80 год. Престави [се] . . . септ. 1869. г. Бог да му душу [прости]. Овај спомен ударише синови оцу Милое и Лука кмет. Писа Глишо Дмитрић из Ко[траже]“. Досељени су после другог српског устанка. Неки и касније: матице бележе да је у Жаочанима 15. априла 1896. умро досељеник Јовић Марић (42).¹¹ Презиме им је изведено из имена неке Маре, за коју не знају када је живела. Од 1930. године Марићи живе (у два домаћинства) и у Београду.

ПЕТРОВИЋИ—КОСОВЦИ (4 к, Лазарева субота) су досељени из Косовице (моравички крај) пре средине XIX века. Презиме им је изведено из имена неког претка Петра. Неки од њих тврде да су се доселили касније — око 1885. године. Кажу да је дошао Јован Петровић на имање Гаја Јовичинца, хајдука из Жаочана, који је 1885. осуђен на смрт, па му је казна преиначена на вечиту робију.¹² Од ових Петровића један се 1932. године одселио у Ниш. Од 1945. године једно домаћинство овог рода постоји у Цељу, а од 1960 — једно у Чачку.

ЛИШАНИ (3 к, Ђурђиц) су досељени из Лисе код Ивањице вероватно 1813. године. Истина, поједини тврде да се ово збило касније. Презименом чувају успомену на село из кога су се доселили. Од 1947. године једно домаћинство Лишана постоји у Београду.

ЂУРОВИЋИ (3 к, Лучиндан) су после 1865. године досељени из „старе Србије“. Дошао је неки Милан. Даљим пореклом су Никшићи. Презиме им је изведено из имена неког претка Ђура. Од 1955. године једно домаћинство Ђуровића постоји у Падинској Скели.

ПЕТРОНИЈЕВИЋИ—БУЦАЦИ (4 к, Јовањдан — 20. јануар) су досељени из села Рокаца (моравички крај) после 1870. године. Матице сведоче да су рођени у Рокцима, а умрли у Жаочанима Милан (60) — 1900. и Миле (65) — 1902. године.¹³ Презиме им је образовано од имена неког претка Петронија, а није јасно порекло њиховог надимка. Старо презиме им је Петровићи. Од 1931. године једно домаћинство Петронијевића постоји у Неготину, а после 1950. два у Београду.

БОРИСАВЉЕВИЋИ (2 к, Аранђеловдан) су из Буковика код Нове Вароши. На надгробнику Јова Борисављевића пише, поред осталог: „Родом из Старе Србије, досели се у Жаочане 1899 г[одине]“. Презиме им је старо, подсећа на неког претка Борисава. Од њих је,

после 1930. године, засновано једно домаћинство у оближњој Петници, а после 1950. по једно у Слатини (Чачак), Бечу (Аустрија) и Француској.

ТРИФУНОВИЋИ (1 к, Стевањдан) су дошли из Виче (Драгачево) под крај XIX века. Презиме им је изведено из имена претка Трифуна. Трифуновића је, иначе, било и раније у Жаочанима: године 1863. пописано је у овом селу домаћинство Миланово (40 године) у коме су, сем њега, живели његова супруга Ковина (30) и синови Миленко (7), Велимир (5) и Чедомир (2).¹⁴

ПАРЕЗАНОВИЋИ (8 к, Мратиндан) су досељени под крај XIX века из Братљева (моравички крај), а неки су прешли и из суседне Премеће (један су род). Матице умрлих бележе да је 1887. године у Жаочанима умро Јевђо Парезан (60), рођен у Братљеву.¹⁵ Зна се, такође, и да је Боривоје усинак из Максимовића. Презиме им је вероватно родовско. Има их одсељених од 1928. године у Крушевац (1 к) и Београд (1 к), а у Мршинцима (Чачак) живе после 1930. године у једном домаћинству.

ПЛАЗИНИЋИ (3 к, Никољдан) су под крај XIX века прешли из суседне Премеће. Матице умрлих сведоче да је у Премећи рођен Урош, који је у својој 55. години умро 1900. у Жаочанима. Године 1903. у Жаочанима је умро Богосав Плазинић (65), рођен у Премећи.¹⁶ Није јасно порекло овог презимена.

АЈДАЧИЋИ (2 к, Аранђеловдан) су после 1880. године досељени из Лисе код Ивањице. Матице кажу да је у Жаочанима 1900. године умро Мирко Ајдача (60), рођен у Лиси, а живео у Слатини. Године 1910. овде је умро Добросав Ајдача (43), рођен у Лиси.¹⁷ Није јасно порекло овог презимена. Од ових Ајдацића после 1950. године једно домаћинство образовано је у Краљеву.

АЛЕКСИЋИ (2 к, Никољдан): крајем XIX века у Мариће је дошао Обрад Алексић, иначе Плазинић, из Губереваца (Драгачево). Презиме им је изведено из имена неког претка Алексе. Од њих су после 1920. године образована два домаћинства у Чачку, а после 1945 — по једно у Нишу, Новом Саду, Лучанима и Београду.

БРАНКОВИЋИ (1 к, Никољдан) су почетком XX века прешли из суседне Премеће. Презиме им је изведено од имена претка Бранка.

СТАНИШИЋИ (1 к, Врачеви) су почетком XX века прешли из суседне Петнице. Даљим пореклом су из Властелица (Драгачево). Презиме им је изведено из имена претка Станише. Од 1960. године једно домаћинство ових Станишића постоји у Чачку.

ЛУКОВИЋИ (1 к, Ђурђевдан): пре првог светског рата се из Рајца (Чачак) привенчао Велимир у Златиће, стару жаочанску породицу, које више нема (изумрла је у селу). Тако о пореклу овог рода сведоче мештани. Међутим, матице умрлих кажу да је досељавање Луковића из суседног Рајца било раније: 19. априла 1896. умро је Владимир Луковић (23), рођен у Рајцу.¹⁸ Презиме овог рода потиче од имена претка Луке.

МАТОВИЋИ (1 к, Никољдан) су пред први светски рат дошли из оближњег Ласца, а пореклом су из Живице (Драгачево). Презиме им је изведено из имена неког претка Мата.

МАЈСТОРОВИЋИ (2 к, Михољдан): Божо је из оближњих Качулица дошао пред први светски рат. Пореклом је из Брезовица (Чачак). Бавили су се у прошлости мајсторлуком (ковачи), па им је од тога образовано и презиме. После 1947. године образовали су једно домаћинство у Краљеву.

ЈЕЧМЕНИЦЕ (3 к, Ђурђиц): око 1860. године из суседне Премеће Велимир се привенчао у Чоловиће. Пореклом су из Југова у Потарју. Није јасно порекло овог презимена, мада упућује на биљку јечам.

МАКСИМОВИЋИ (8 к, Ђурђевдан): Радојко је прешао из оближњег Рајца у време првог светског рата. Од имена претка Максима добили су презиме. Од 1970. године једно домаћинство имају у Чачку.

КАСТРАТОВИЋИ (1 к, Ђириловдан): Радојица је из оближњег Рајца прешао 1912. године у Илиће, зване Вреве, којих више нема у Жаочанима. Презиме им је вероватно родовско. Даљим пореклом су из Шекулара. Од 1970. године једно домаћинство Кастратовића постоји у Чачку. Пре првог светског рата Благоје се призетио у Горачиће (Драгачево), али више нема његових потомака.¹⁹

МИЛЕКИЋИ I (1 к, Никољдан): Милорад се из оближњих Брезовица привенчао у Белопавлиће после првог светског рата. (Ових Белопавлића, иначе, више нема у Жаочанима: одсељени су у Пекчаницу — Краљево). Презиме им је изведено из имена неког претка. После 1950. године два домаћинства Милекића образована су у Београду.

ЂОРЂЕВИЋИ (1 к, Ђурђиц): Сретен се из суседних Мршинаца привенчао за кћерку Богдана Дурана после првог светског рата. Презиме Ђорђевић потиче од имена неког претка Ђорђа. После другог светског рата образована су два домаћинства Ђорђевића у Чачку, а једно у Београду.

ПЕТРОВИЋИ (1 к, Никољдан): Петар је дошао из Бјелуше код Ариља 1925. године. Презиме им је изведено од имена претка Петра. Од 1945. једно домаћинство ових Петровића постоји у Чикагу (САД), а од 1960. године — три у Кукињима (Чачак) и једно у Чачку.

РАОСАВЉЕВИЋИ (1 к, Никољдан): из оближњих Качулица прешао је око 1930. године Радован. Даљим пореклом су из Штавља (Сјеница), одакле су досељени најпре у Брезовице (Чачак).²⁰ Презиме им је изведено из имена претка Раосава.

БИОРЦИ (1 к, Аранђеловдан): Душан из Буковице (Краљево) се 1940. године доселио у Жаочане. Иначе, они су пореклом из Биора, на што подсећа и њихово презиме.

СТАНИСАВЉЕВИЋИ—КРШОВИЋИ (2 к, Ђурђевдан) су призећени после 1950. у Маџаревиће (којих више нема у Жаочанима) из оближњег Рајца. Старије презиме им је Кршигорац, а ново је изведено из имена претка Станисава.

РАДИСАВЧЕВИЋИ (2 к, Никољдан): Милорад и Миле су после другог светског рата прешли из Самаила (Краљево), мада су пореклом из Качулица (Чачак). Презиме им је изведено из имена неког претка Радисава. По пореклу су род са Раосављевићима. Од 1970. године једно њихово домаћинство постоји у Чачку.

БЕШЕВИЋИ (1 к, Аранђеловдан): Радомир се из суседне Премеће привенчао у Мутаовиће 1950. године. Није јасно порекло овог презимена.

ЈЕЧМЕНИЋИ (1 к, Ђурђиц): Властимир се из Слатине (Чачак) привенчао 1950. године у Чоловиће. Пореклом је из Губереваца (Драгачево). Није јасно порекло овог презимена, ако не упућује на произвођаче јечма.

ПУЗИЋИ (1 к, Ђурђиц): Миодраг се из суседне Премеће привенчао 1953. у Мариће. Неко од предака био је призећен (припуз), па им отуда и презиме. Није јасно да ли имају родовских веза са старом жаочанском породицом Пузић (пореклом из Котраже — Драгачево), која је изумрла. (Било их је, примера ради, 1863. године у четири домаћинства).²¹

ВАСИЛИЈЕВИЋИ (1 к, Ђурђевдан): Живота се из Живице (Драгачево) привенчао 1955. у кућу Вељка Максимовића. Ово презиме изведено је из имена неког претка Василија.

МУТАОВИЋИ (2 к, Петровдан): Момир је 1955. дошао у Златиће, који су изумрли, из оближње Петнице. Истог су порекла као и Мутаповићи у Прислоници (Чачак). Преци су им били мутаџије,

па је од назива тог занимања образовано ово презиме. Од 1960. године једно домаћинство Мутаовића постоји у Београду. Иначе, Мутаовића (исти род) и раније је било у Жаочанима.

МИЛЕКИЋИ II (1 к, Јовањдан — 20. јануар) су 1959. године досељени из Јабланице на Златибору на Петронијевића имање. Презиме им је образовано од имена неког претка.

ДИДАНОВИЋИ (1 к) су такође досељени из Јабланице на Златибору — 1961. Није јасно порекло овог презимена (ако није родовско).

СТОЈКОВИЋИ (1 к, Никољдан) су дошли 1963. године из Осонице код Ивањице. Презиме им је изведено из имена неког претка Стојка.

БОЖАНИЋИ (1 к, Аранђеловдан) су досељени 1965. године из Јабланице на Златибору. Није јасно порекло њиховог презимена. Од 1980. године једно домаћинство ових Божанића постоји у Чачку.

РЕМОВИЋИ (1 к, Бурђиц) су 1969. дошли из Маскове (моравички крај) на Марића имање. Није јасно порекло овог презимена.

РАДЕНКОВИЋИ (1 к, Никољдан): Божо се доселио 1960. из Горњег Дубца (Драгачево). Порекло овог презимена ваља тражити у имену неког претка Раденка. Од 1963. једно домаћинство Раденковића постоји у Матарушкој Бањи, а од 1980 — једно у Чачку.

СТОЈИЋИ (1 к, Савидан) су 1969. прешли из оближње Петнице. Презиме им је изведено из имена неке Стоје, за коју не знају када је живела.

ЈОВИЋЕВИЋИ (1 к, Никољдан) су 1970. стигли из Ерчега (моравички крај). Презиме им је образовано од имена претка Јовића. Од 1980. године има их у једном домаћинству и у Чачку.

РОЗГИЋИ (1 к, Лучиндан): Миломир је 1977. дошао из Осонице код Ивањице. Није јасно порекло овог презимена (ако је упућује на розгу — рогоцу).

Документа помињу и неке друге родове, којих више нема у Жаочанима. Поред већ поменутих, зна се да је у селу 1840. године живео Перо МИЦОВИЋ. КОЛАКОВИЋИ су стара жаочанска породица, досељена у XVIII веку од Никшића, али је више нема. Нема ни ДУРАНА, ни ИЛИЋА (званих Вреве), ни старих ПУЗИЋА, ни НЕДИЋА (Јован је 1912. године дошао из Борика код Рогатице и привенчао се у Рисимовиће). Нити старих МАЏАРЕВИЋА, а један споменик на гробљу каже: „Зде почиваеат раб божи Милосав Маџар 1823“. Јован ТАЛА[М]БАСОВИЋ—ПЕРИШИЋ умро је 1889. године у Жаочанима, а рођен је у суседном Рајцу. Милосав ТАНАСИЈЕ-

ВИЋ (50) рођен је у Радаљеву (Ивањица), а умро 1889. у Жаочанима. Светозар БЕЛОПАВЛИЋ (23) рођен је у Пекчаници (Краљево), а умро 1900. у Жаочанима. Вучета ДМИТРОВИЋ (40), рођен у Принчеву (срез моравички), а умро је у Жаочанима 1908. Стеван ОСТОЈИЋ (70), рођен у Ариљу, умро је у Жаочанима 3. маја 1910. Даница, супруга Миленка МИЛЕНКОВИЋА, стара 60 година, рођена је у Рокцима код Ивањице, а умрла у Жаочанима 31. маја 1926. године.² Нема више у Жаочанима још неких родова, пописаних 1863. године: ТРИФУНОВИЋА, ТОМАНИЋА, МИЛИНКОВИЋА, ПАВИЋА, ДИМИТРИЈЕВИЋА, ВУКИЋА, ГРУЈОВИЋА, КОМАДИНА, СРЕТЕНОВИЋА, ВРАТОЊА, ПЕЈОВИЋА.³ Није јасно да ли су изумрли, или су променили презиме, или су напустили ово село.

КУКИЋИ

Северно од пута Чачак—Слатина—Краљево, према Западној Морави, простире се село Кукићи. Оно се са севера граничи реком Западном Моравом (на чијој су другој обали Мрчајевци), источно су Мршинци, јужно Слатина и Липница, а западно Заблаће.

Насеље је добило име по некаквом старом роду, за који се не зна када је овде живео.¹ Кроз њега протичу Слатинска и Липничка река и поток Пуношевац. Поједини потеси добили су називе по људима и њиховим творевинама („Грчко гробље“, Миљковача и Војиновића брдо), по природним облицима (Ријечине) или биљкама (Ливадчине).

Неки локалитети („Грчко гробље“ код Шошића) сведоче трајање живота на простору данашњег села у далекој прошлости. Ипак, у турским катастарским пописима из XV и XVI века Кукићи се не помињу, а неки истраживачи кажу да су они били заселак Слатине.² Године 1820/21. село Кукићи у трнавском срезу имало је 13 домова, 17 неожењених одраслих мушкараца и 64 арачке главе.³ Већ 1821/22. године овде је пописано 29 кућа, 33 пореске и 64 арачке главе.⁴ Пописом обављеним 1971. евидентирано је у селу 639 житеља у 168 домаћинстава, а деценију касније — 674 становника у 179 домаћинстава.⁵

Мртви се сахрањују у два сеоска гробља, али и на гробљима у Заблаћу и Мршинцима.

Сеоска слава је други дан Тројица.

Становништво Кукића је досељеничко, мада неколико најстаријих родова не зна одакле су, и када, досељени њихови преци. Усељавање у ово село и данас се наставља.

МИЛЕТИЋИ (2 к, Ђурђевдан) су стари род, који је у XIX веку пописиван у Слатини. Њихово презиме изведено је из имена неког претка Милете. После другог светског рата образовали су једно домаћинство у Чачку.⁶

МИЛИВОЈЧЕВИЋИ (4 к, Митровдан) су такође стари досељеници незнано откуда. Ово презиме образовано је од имена неког претка. У Чачку су после другог светског рата образовали једно домаћинство.

НОВАКОВИЋИ I (2 к, Ђурђевдан) су стари досељенички род, чије презиме упућује на неког претка Новака.

РАНКОВИЋИ (3 к, Лучиндан) су давни досељеници од Никшића. Презиме им је образовано од имена неког претка Ранка. После другог светског рата настанили су се и у Чачку (1 к), односно Београду (2 к).

ТАНАСИЈЕВИЋИ (2 к, Ђурђевдан) су давни досељеници из Црне Горе — са краја XVIII века. Презиме њихово упућује на неког претка Танасија. Има их, од после другог светског рата, и у Краљеву (1 к).

ВОЈИНОВИЋИ (2 к, Митровдан) су стари досељеници из херцеговачко-црногорских брда. Презименом чувају успомену на неког претка Војина. После другог светског рата образовано је једно њихово домаћинство и у Банату.

ШОШИЋИ (2 к, Јовањдан — 20. јануар) су такође стари досељеници. Није јасно порекло њиховог презимена. После другог светског рата образовали су једно домаћинство у Чачку.

ВУКАДИНОВИЋИ (1 к, Стевањдан) су стара досељеничка породица, али се не зна одакле. Презименом чувају успомену на претка Вукадина.

МАЧКОВИЋИ (2 к, Ђурђевдан) су стари досељенички род у селу, чије презиме упућује на некакав надимак. После другог светског рата образовали су једно домаћинство у Чачку.

ТУТУНОВИЋИ (5 к, Аранђеловдан) су почетком XIX века досељени из оближњег Рајца. Даљим пореклом су из околине Даниловграда у Црној Гори. Старо презиме им је Силистрић. Ново су добили због тога што су у Србију тајно уносили тутун (дуван). После 1965. године једно домаћинство ових Тутуновића образовано је у Гучи (Драгачево).

ЈАКОВЉЕВИЋИ (5 к, Никољдан) су досељени почетком XIX века однекуд из Драгачева. Старо презиме им је Марковић, ново су добили од имена неког претка Јакова. У Чачку је после 1955. године образовано једно њихово домаћинство.

ШИЋЕВИЋИ (2 к, Ђурђевдан) су после другог српског устанка дошли из суседне Липнице. Није јасно порекло овог презимена.

РАДОЈИЧИЋИ (2 к, Митровдан) су досељени око 1830. године из Радаљева код Ивањице. Презименом чувају успомену на претка Радојицу.

ЗЕКОВИЋИ (2 к, Никољдан) су дошли око 1875. из Шавника (Црна Гора). Презиме им је вероватно родовско. У Чачку су, после 1950. године, образовали два домаћинства.

СПАЛОВИЋИ (2 к, Ђурђевдан) су после 1850. године стигли из Црне Горе. У Кукићима је 1860. године умро Милан, пореклом Црногорац.⁷

КУРЋУБИЋИ (11 к, Аранђеловдан) су досељени око 1880. године из Брезове (моравички крај). Није јасно порекло њиховог презимена. После другог светског рата неки су се настанили у Чачку (2 к) и Краљеву (1 к).

ГРУЈОВИЋИ (3 к, Лазарева субота) су дошли 1884. године из Црне Горе. Доселили су се Грујица и Милан Неборишевић пошто су убили некаквог Турчина. Потомци су Грујичини, од чијег им је имена образовано презиме. После другог светског рата образовали су два домаћинства у Чачку, а једно у Шведској.

БОГДАНОВИЋИ (6 к, Мратиндан) су досељени из Брезове (моравички крај) под крај XIX века. Матице сведоче да је 1909. умро Велимир (39), а 1920. године Новак (80), рођени у Брезови.⁸ Презименом чувају успомену на неког претка. У Београду су после другог светског рата образовали једно домаћинство.

ЂЕНДИЋИ (1 к, Мратиндан) су из суседне Липнице. Књиге умрлих кажу да је 1915. године умро Срећко, рођен у Липници.⁹ Није јасно порекло овог презимена. После 1950. образовали су једно домаћинство у Београду.

ПЕТРОВИЋИ I (1 к, Нова година) су се раније презивали Доловци. Матице кажу да је у Кукићима 1891. умро Драгутин, који је рођен 1860. године у Радовању.¹⁰ Презиме им је образовано од имена неког претка Петра Доловца. После 1960. године у једном домаћинству живе и у Чачку.

БОШКОВИЋИ (1 к, Никољдан) су досељени из оближње Премеће. Ово потврђују подаци из матица умрлих, који кажу да је 1889.

умро Радосав (29), рођен у Премећи.¹¹ Презименом чувају успомену на неког претка Бошка.

КИЋАНОВИЋИ (3 к, Аранђеловдан) су пореклом из Рајца. Матице умрлих сведоче да је овде 1860. године умро Илија, рођен у Рајцу.¹² Није јасно порекло овог презимена. После другог светског рата, након 1960. године, образовали су по једно домаћинство у Новом Саду и Западној Немачкој.

МАЏАРЕВИЋИ (3 к, Петровдан) су прешли из Слатине средином XIX века. „Маџарско“ презиме можда говори о повратницима из Војводине, куда су се њихови преци селили у XVII, XVIII и почетком XIX века. После 1950. образовали су по једно домаћинство у Чачку, Новој Горици, Краљеву и Нишу.

ПАВЛОВИЋИ I (1 к, Петковдан) су Роми, дошли однекуд под крај XIX века. Презиме им је изведено из имена претка Павла. После 1960. године образовали су једно домаћинство негде у Аустрији.

ЧИКИРИЗИ (1 к, Јовањдан) су Драгачевци. Матице умрлих сведоче да је 1888. године умро Данило (18), а 1893. Јовић (61), обојица рођени у Ртима. Није јасно порекло овог презимена. После 1955. образовали су два домаћинства у Чачку.

СИМИЋЕВИЋИ (1 к, Никољдан) су средином XIX века досељени из Трнаве (Чачак). Матице умрлих кажу да је у Кукићима умро 1862. године Панто.¹³ Старије презиме им је Станићи. Није јасно порекло њиховог новог презимена.

КАПЛАРЕВИЋИ (4 к, Никољдан) су из драгачевског села Милатовића. Матице умрлих сведоче да је 1885. овде умро Светислав (24), а 1889. Јеврем (25), обојица рођени у Милатовићима.¹⁴ Презиме њихово упућује на војнички-старешински чин каплар. После 1960. образовали су по једно домаћинство у Чачку и Витковцу (Крагујевац).

ПАНТОВИЋИ (1 к, Јовањдан) су 1895. године досељени у Рајац из Косовице (моравички крај), одакле су прешли у Кукиће. Матице умрлих кажу да је у Кукићима 1913. умро Димитрије, рођен 1892. у Косовици.¹⁵ Презименом чувају успомену на неког претка Панта.

МАРИЧИЋИ, (1 к, Ђурђевдан) су досељени из Коморана код Нове Вароши 1870. године. Матице сведоче да је 1882. овде умро Гвозден, а четири године касније Проко, обојица рођени у Коморанима.¹⁶ Презиме им је образовано од женског имена Марица.

СКИТЋЕ (6 к, Ђурђиц) су на Тутуновића земљу досељени 1860. из Бечња. Неки и касније. Матице умрлих сведоче да је 1915.

овде умро Љубомир (45), рођен у Бечњу (Чачак).¹⁷ Њихово презиме изведено је из речи скитња; вероватно је најпре оно било њихов надимак. После 1950. неки су се настанили у Чачку и Београду (по једно домаћинство).

МАРКОВИЋИ I (1 к, Ђурђевдан) су из моравичког краја. Матице умрлих кажу да је у Кукићима 1930. године умро Марко (65), рођен у Опаљенику.¹⁸ Презиме им је изведено из имена неког претка Марка.

ЛУГИЋИ (1 к, Никољдан) су такође из моравичког краја. Матице умрлих сведоче да је у Кукићима умро 1840. године Рајко (45), рођен у Деретину.¹⁹ Садашњи Лугићи су истог рода, али су се касније доселили на баштину предака. Презиме им је изведено из речи луг (шума).

ЂОКИЋИ I (1 к, Петковдан) су досељени из Варварина пре првог светског рата. Презименом чувају успомену на неког претка Ђока.

ПАНИЋИ (1 к, Мратиндан) су прешли 1900. године из Мршинаца. Није јасно порекло овог презимена.

ДАБОВИЋИ (1 к, Никољдан) су досељени почетком XX века из моравичког краја. Матице умрлих сведоче да је 1919. умро Миломир, рођен 1983. године у Пресеци.²⁰ Није јасно порекло овог презимена.

ЈЕВТОВИЋИ (3 к, Ђурђевдан) су пре првог светског рата досељени из оближње Жежевице. Матице кажу да је 1941. умро Радомир (61), рођен у Жежевици.²¹ Презименом чувају успомену на претка Јевта.

МИЛОШЕВИЋИ (1 к, Јовањдан — 20. јануар) су досељени из моравичког краја. Матичне књиге умрлих сведоче да је 1934. умро Милован (74), рођен у Опаљенику.²² Презиме им је изведено из имена неког претка Милоша. После 1960. године образовали су једно домаћинство у Чачку.

Између два светска рата у Кукиће је досељено више родова:

НОВАКОВИЋИ II (1 к, Никољдан) су из околине Ивањице. Презименом чувају успомену на неког претка Новака.

ЂОРЂЕВИЋИ (1 к) су из Мршинаца, где је 1925. године рођен Драгослав. Презиме им је изведено из имена неког претка Ђорђа.

МАЈСТОРОВИЋИ (1 к, Михољдан) су досељени 1924. године из Брезовица (Чачак). Преци су им били мајстори ковачи, па је од речи мајстор образовано и њихово презиме. Неки су се после 1960. настанили у Чачку (2 к) и у Словенији (1 к).

ГАВРИЛОВИЋИ II (1 к, Никољдан) су после 1930. прешли из суседне Липнице. Презименом чувају успомену на неког претка Гаврила.

ЈОЦОВИЋИ (1 к, Ђурђиц) су некако у исто време прешли из суседне Слатине. Презиме им је образовано од имена неког претка Јоца.

ГОСТИЉЦИ (1 к, Аранђеловдан) су се после првог светског рата призетили из Липнице у Курђубиће. Матице умрлих кажу да је 1932. овде умро Радисав Гостиљац, рођен 1892. у Липници. Даљим пореклом су из Гостиља у ужичком крају, на што подсећа и њихово презиме.

РАДОСАВЉЕВИЋИ (2 к, Никољдан) су прешли из суседне Липнице после 1930. Презименом чувају успомену на неког претка Радосава. Један Радосављевић је на привременом раду у Западној Немачкој.

ЛУКОВИЋИ (4 к, Ђурђевдан) су досељени после првог светског рата из Рајца (Чачак). Презиме им је изведено из имена претка Луке. После 1955. образовали су по једном домаћинство у Чачку, Београду и Крагујевцу.

ПЕТКОВИЋИ—СУРУЦИЈЕ (1 к, Никољдан): Радојица је досељен из Горачића (Драгачево) 1929. године. Презиме им је изведено из имена неког претка Петка, а надимак упућује на потес Суруције у Горачићима. После 1960. образовали су по једно домаћинство у Краљеву и Холандији.

ПЕТРОВИЋИ II (3 к, Никољдан) су из Бјелуше (Ариље) најпре дошли у Жаочане, а одавде после 1930. године у Кукиће. Презиме им је изведено из имена неког претка Петра.

Интензивна насељавања Кукића настављена су и после другог светског рата:

НЕШОВИЋИ (1 к, Василијевдан) су дошли 1946. из Виче (Драгачево). Презиме им је изведено из имена претка Неша.

СМОКОВИЋИ (1 к), су после рата досељени из Македоније. Презиме им је вероватно изведено из надимка.

ТОМОВИЋИ (1 к, Никољдан) су дошли из Јабланице на Златибору после 1950. Презименом чувају успомену на неког претка Тома. После 1960. образовали су по једно домаћинство у Чачку и Мршинцима.

ВУЈАШЕВИЋИ (1 к), су досељени после 1960. године из Брезове (Ивањица). Није јасно порекло овог презимена, ако не упућује на неког претка. Имају и по једно домаћинство у Чачку и Слатини.

ЦИВРИЋИ (1 к, Никољдан) су после 1955. године дошли из Кушића (моравички крај, Ивањица). Презиме им потиче од речи циврија. Једно домаћинство образовали су у Краљеву.

ШУНДЕРИЋИ (1 к, Никољдан) су прешли из оближње Премеће. Није јасно порекло овог презимена.

КАСТРАТОВИЋИ (1 к, Ђирило и Методије) су прешли из оближњег Рајца после 1955. Презиме им је вероватно племенско. Имају у Чачку једно домаћинство.

ЂОНОВИЋИ (1 к, Никољдан) су после 1970. стигли из Јабланице на Златибору. Презиме им је вероватно родовско.

ЛОВИЋИ (1 к, Никољдан) су после 1965. стигли из Лопижа (Сјеница). Вероватно им је неки предак био ловац, па је тако настало и презиме Ловић.

ПЛАЗИНИЋИ (2 к, Никољдан) су после 1955. стигли из Губереваца (Драгачево). Није јасно порекло овог презимена.

ГАВРИЛОВИЋИ II (1 к, Ђурђевдан) су из Слатине призећени у Милетиће после 1960. године. Презименом чувају успомену на неког претка Гаврила.

КАЛАБИЋИ (1 к, Јовањдан) су после 1955. дошли из Мокре Горе у ужичком крају. Није јасно порекло овог презимена. Има их у Чачку (једно домаћинство).

ВУКАЈЛОВИЋИ (1 к, Ђурђевдан) су досељени после 1960. из Губереваца (Драгачево). Презименом чувају успомену на претка Вукајла. Једно њихово домаћинство је у оближњој Липници.

ЈЕВТОВИЋИ II (1 к, Врачеви) су прешли из Мршинаца после 1955. Презиме им је изведено од мушког имена Јевто.

БИСЕНИЋИ (1 к, Пантелијевдан) су досељени из оближњег Рајца 1965. Није јасно порекло овог презимена.

ЖИВКОВИЋИ (1 к) су досељени 1975. из Јабланице на Златибору. Презименом чувају успомену на неког претка Живка.

НИКЕТИЋИ (1 к, Никољдан) су досељени 1960. године из Брезове (Ивањица). Презиме им потиче од имена неког претка Никете.

БАБОВИЋИ (1 к, Јевстротијевдан) су из Мршинаца прешли 1955. Презиме им је од надимка Бабо.

БРАНКОВИЋИ (1 к, Никољдан) су прешли из Премеће 1965. Презименом чувају успомену на неког претка Бранка. У Чачку су образовали два домаћинства.

ДРАГИЋЕВИЋИ (1 к, Ђурђевдан) су 1960. године прешли из оближњег Рајца. Презиме им је образовано од имена неког претка Драгића.

БОШЊАКОВИЋИ (1 к, Никољдан) су 1970. године стигли из Брезове (Ивањица). Презиме им каже да су даљим пореклом из Босне. Има их и у Чачку (2 к).

РАЈОВИЋИ (1 к, Никољдан) су 1970. године досељени из Јабланице на Златибору. Презименом чувају успомену на неког претка Раја.

САВИЋИ (1 к): Драган се из Дубраве (Ивањица) призетио 1952. у Тутуновиће. Презиме им је изведено из имена неког претка Сава.

СПАСОЈЕВИЋИ (2 к) су досељени из оближњег Рајца после 1960. Презименом чувају успомену на неког претка Спасоја.

СЛОВИЋИ (1 к) су досељени после 1955. из Јабланице на Златибору. Није јасно порекло њиховог презимена. Образовали су и два домаћинства у Чачку.

ЧУКАНОВИЋИ (1 к, Никољдан) су после 1960. дошли из Ступа (Сјеница). Није јасно порекло овог презимена. Једно домаћинство образовали су у Београду.

МИЛЕТИЋИ II (1 к, Аранђеловдан) су 1960. прешли из оближње Петнице. Презименом чувају успомену на неког претка Милету. Имају једно домаћинство и у Чачку.

МАРТАЋИ (2 к, Васиљевдан) су дошли 1955. из оближњег Рајца. Није јасно порекло овог презимена. Једно домаћинство имају у Београду.

МИЛУТИНОВИЋИ (2 к, Мратиндан) су досељени 1960. из Дајића на Голији. Презиме им је образовано од имена неког претка Милутина.

КУРИНЧИЧИ (1 к) су из Кобарида (Словенија) дошли 1973. Није јасно порекло овог презимена.

РАЈКОВИЋИ (1 к, Ђурђиц) су досељени из Дубраве (Ивањица) 1965. Презиме им је изведено из имена претка Рајка.

ПАВЛОВИЋИ II (1 к): дошао је Станко из Кушића (Ивањица) 1975. Презиме њихово упућује на неког претка Павла. Носе још два презимена — Јојовићи и Алексићи.

ГЛАВОЊИЋИ (1 к, Никољдан): Милисав и његов син Дамљан доселили су се из Горачића (Драгачево) после 1960. Презиме им је вероватно сачињено од надимка.

ЂОКИЋИ II (1 к, Стевањдан) су прешли из суседног Заблаћа 1965. Презиме им је образовано од мушког имена Ђоко.

ПОПОВИЋИ (1 к, Петровдан) су дошли после 1950. године из Мрчајеваца у Маџаревиће. Пошто је неко од њихових предака био поп, од тог занимања образовано им је презиме.

СТАНИЋИ (1 к, Никољдан) су после 1960. дошли из Црвене Горе (Рокци, Ивањица). Презиме им је образовано од женског имена Стана. У Чачку имају два домаћинства.

РАЦИЋИ (1 к, Никољдан) су досељени после 1955. године из Деретина (Ивањица). Није јасно порекло овог презимена.

ПРЕЛИЋИ (1 к, Никољдан) су из Заблаћа 1955. призећени у Јаковљевиће. Није јасно порекло овог презимена.

МАРКОВИЋИ II (2 к, Ђурђевдан) су досељени са Златибора после 1955. Презименом чувају успомену на неког претка Марка.

АВРАМОВИЋИ (1 к, Стевањдан) су 1980. године прешли из оближње Премеће. Презиме им је изведено из имена неког претка Аврама.

ВУЧИЋЕВИЋИ (1 к, Аранђеловдан) су после 1965. прешли из оближње Жежевице. Презиме им је изведено из имена претка Вучића.

ЈАКОВЉЕВИЋИ II (1 к) су дошли 1987. из Босне. Презимено мчувају успомену на претка Јакова.

ПЕШИЋИ (1 к, Симондан): досељени из Гоња (Сјеница) 1987. Није јасно порекло овог презимена, ако не упућује на неко архаично име.

Документа из XIX и XX века помињу још неке родове, којих више нема у Кукићима: променили су презиме, одсељени су или су изумрли. Тако се 1843. помиње Обрад КАСАП, 1846 — Никола КОВАЧ, 1847 — Гвозден ПЕТРОНИЈЕВИЋ, 1849 — Радивоје ЂАБОВИЋ Спасоје МАРИЋ и Филип ПОПОВИЋ, 1850 — Радивоје РУЖИЧИЋ, 1852 — Милић МАСЛАЋ, 1853 — Вучић БРАШЊЕВИЋ и Глишо ШУШИЋ, 1855 — Панто МАРИНКОВИЋ, 1856 — Стефан РАЈИЋ, 1857 — Раде ДИДИЋ, 1860 — Ђорђе ДРАМЉАК. Ту су и НИКОЛИЋИ, који су давно одсељени у Београд и Загреб, затим стари ТУТУНОВИЋИ, који су отишли пре првог светског рата у Београд.²³ Попис имовине и лица 1963. године помиње МИЛОВАНЧЕВИЋЕ, КОМАДИНЕ, ПАНТОВИЋЕ, МАСЛАЋЕВИЋЕ, ГЛИШОВИЋЕ, РАДОЈЕВИЋЕ, БЕШЕВИЋЕ, НОВИЧИЋЕ, ВУКАДИНОВИЋЕ, СИМЕУНОВИЋЕ, РАКОВИЋЕ, РАДОВАНОВИЋЕ, КОМАДИНОВИЋЕ, РАНКОВИЋЕ, старе МИЛУТИНОВИЋЕ и РИСИМОВИЋЕ.²⁴ Матице умрлих кажу да је 1910. умро Милован ВАСИЉЕВИЋ, рођен 1848. у Гучи, 1919 — Милутин КИКОВИЋ, рођен 1878. у Чачку, 1930 — Настас НИКОЛИЋ, рођен 1903. у Гривској (Ариље), 1934 — Милован МИЛОШЕВИЋ (74), рођен у Опаљенику.²⁵ Године 1898. погинуо је

Јован Зечевић (25) „од Јавора“, пише му на споменику. Нема више ни СТЕВАНОВИЋА, који су у XIX веку досељени из Виче (Драгачево).²⁶

МРШИНЦИ

Западна Морава, на чијој се левој обали налазе Мрчајевци и Катрга, чини северну границу Мршинаца. Источно су Горичани и Качулице, јужно — Жаочани, западно — Слатина и Кукићи.

По легенди, село је добило име по посној („мршавој“) земљи, на којој је, незнано када засновано.¹ Остаци материјалне културе и називи појединих потеса сведоче, иначе, да су Мршинци од давнина настањени. Топоними подсећају на људе који су овде живели (или њихова станишта): Селиште, Рашиновац, Калајички луг, Пенгића потес и Поповића брдо, на неке природне облике: Пријесип, Дебељак и Дуњице. Селиште је тамо где су Панићи и део Чантрака. До Горичана и Качулица је Пенгића потес, где се налазила баштина Турака Пенгића. Сматра се, ипак, да је најстарији део села био на потесу Рашиновац (који окружује истоимени извор), где је и Црквина, на месту старе цркве, чији се темељи познају.² Кроз село протиче Мршиначка река, која извире у Жаочанима.

Сеоска обетина је други дан Тројица.

Не зна се када је настао назив Мршинци — свакако после XVI века, пошто турски царски дефтери из XV и XVI века на том атару „знају“ за село Рашановац (Рашиновац), које је, примера ради, 1476. године припадало кнежини кнеза Ђурђа у нахији Брвеник — имало је шест домова и још три одрасла мушкарца.³ Године 1528. Рашановац је припадао Пожеги — имао 23 дома, 66 одраслих мушкараца, и двојицу муслимана.⁴ Године 1572. Рашановци су такође припадали Пожеги — са 11 домова на 11 баштина. Примихур — старешина села био је Иван, син Радича.⁵ Ако се анализирају турски царски дефтери из XV и XVI века, долази се до, истина реалне, претпоставке да је део данашњих Мршинаца имао назив Мишљо.⁶

Године 1820/21. Мршинци, село у срезу трнавском, имали су 44 домаћинства, 122 арачке главе и 44 ожењена мушкарца.⁷ Годину дана касније: 45 домова, 50 пореских и 125 арачких глава.⁸ Касније, по формирању примирителних судова, Мршинци су једно време сачињавали посебну општину. Убрзо су ушли у заједничку са Слатином, Кукићима и Жаочанима, која је кратко називана мршиначком, а потом слатинском. Данас су Мршинци у саставу општине Чачак.

Становништво села у целини је досељеничко.

ПУПАВИЦЕ (3 к, Петровдан) су давни досељеници из Виче у Драгачеву. Њихово досељавање сведочи епитаф са споменика, који се чува у Народном музеју у Чачку: „Овде почива раба божи Марко Пуповац. Поживи 102 год. Умре 30 декембра 1847. кои је роблен од Турака у Кочову крајину, уваћен у Дубцу. До Карановца трипут шћели га погубити. Његовом судбином Туркиња га бранила и ту га продаду нишким Турцима за 100 гро[ша] кои побјегне из Ниша и преплива Бугар Мораву те дође у Карановац. Ту га Србин спасио и тајно спроведе, те е отишо у Сарајево и служио е Турчина 3 год [ине] по 3 гроша. А мати му одведу Турци у Соланик и 3 год[ине]. . . У том пошаље цар ферман те пусте робље соланичко и она дође у Бијоград и дође у Горевницу код свое браће и по књигама нађе синове у Босној . . . Дођоше у Мршинце на старину Радовану Ивкову. Ту се са мајком виде“. Није јасно порекло презимена Пупавица, рода који је једно домаћинство после другог светског рата засновао у оближњој Липници.⁹ У Вичи (Драгачево) Пупавице углавном носе презиме Радовановић.

ПОЊАВИЋИ (5 к, Јовањдан) су под крај XVIII века дошли однекуд из Црне Горе, одакле су побегли након неког сукоба са Турцима, у коме се посебно истакао Ставро, учесник у првом српском устанку.¹⁰ Њихово презиме упућује на реч поњава. Има их одсељених, после другог светског рата, у Чачак, Батајницу, Краљево и САД (по једно домаћинство).

ЂОРЂЕВИЋИ (8 к, Ђурђиц) су под крај XVIII века досељени вероватно из Дубраве код Ивањице, где живе њихови кумови Јекићи.¹¹ Презименом чувају успомену на претка Ђорђа. После другог светског рата образовали су по једно домаћинство у Чачку, Београду и Банатском Карловцу. (Не треба их поистовећивати са Ђорђевићима, Циганима, који су у селу живели у другој половини XIX века).¹²

КАРОВИЋИ (4 к, Ђурђиц) су под крај XVIII века досељени од некуд из правца Санцака. Није јасно порекло њиховог презимена, ако не упућује на црну боју косе и коже. После 1945. године образовали су три домаћинства у Чачку, а једно у Београду.

МИЛУНОВИЋИ (3 к, Ђурђевдан) су давни досељеници из Црне Горе. Од имена претка Милуна, који се доселио, образовано им је презиме. Једно њихово домаћинство постоји и у Чачку.

ЧАНТРАЦИ (7 к, Лучиндан) су крајем XVIII века дошли из Херцеговине, а даљим пореклом су „од Никшића“. У XIX веку пописивани су као Чантраковићи.¹³ Није јасно порекло овог презимена.

После 1950. године образовали су четири домаћинства у Чачку, а по једно у Крагујевцу, Краљеву и Сомбору.

ЛАЗАРЕВИЋИ (6 к, Никољдан) су давни досељеници, незнано откуда. Ако им је род Антоније (71), касније досељен и умро 1905. године, онда су из Равни на Златибору.¹⁴ Презиме им је од имена неког претка Лазара. После 1950. године образовали су једно домаћинство у Чачку, а два у Београду.

ПАНИЋИ (6 к, Мратиндан) су највероватније досељени 1809. године од Жабљака или Пљеваља. Презиме им је од имена неког претка. После 1950. године образовали су два домаћинства у Краљеву, а по једно у Београду и Земуну.

РОВИНЦИ (4 к, Никољдан) су досељени 1809. године из Ровина (моравички крај). Презименом чувају успомену на завичај. После 1950. године образовали су једно домаћинство у Чачку, а два у Београду.

МАЦАРЕВИЋИ (7 к, Петровдан) су повратници из Војводине, одакле су дошли крајем XVIII века или после 1804. године. Њихово презиме сведочи да су дошљаци „из Маџарске“. После 1950. године образовали су два домаћинства у Чачку, а једно у Горачићима (Драгачево).

СТАНИШИЋИ (2 к, Никољдан) су досељени 1809. године из околине Сјенице. Надимак им је Чимбури, уствари старо презиме. Чимбура, иначе, има, у засеоку Кнежевац (Штаваљ код Сјенице).¹⁵ Није јасно порекло старог презимена, а ново је од имена претка Станише.

ЈОВАНОВИЋИ (2 к, Томиндан) су 1809. године досељени из правца Санџака. Презиме им је образовано од имена претка Јована. После 1950. године образовали су једно домаћинство у Чачку.

ВИТОРОВИЋИ (1 к): стара досељеничка породица из Драгачева. Презименом чувају успомену на претка Витора.

СТРАЊАНЦИ (4 к, Ђурђевдан) су 1809. године дошли из Страњана у Санџаку (отуда им и презиме). После другог светског рата формирали су по једно домаћинство у Чачку и Врњачкој Бањи.

ДАМБУОВИЋИ (16 к, Ђурђевдан) су досељени 1809. године из Мелаје у Црној Гори. Није јасно порекло овог презимена. После 1950. године образовали су по једно домаћинство у Чачку и Београду.

КОСТИЋИ (3 к, Стевањдан) су давни досељеници, незнано откуда. (Можда из Ртију — Драгачево). Презименом чувају успомену на претка Косту.

НИКИТОВИЋИ (2 к, Никољдан) су досељени 1809. године из правца Санцака. Презименом чувају успомену на претка Никиту. После 1950. године формирали су два домаћинства у Београду.

ЈОКОВИЋИ (4 к, Стевањдан) су досељени највероватније 1809. године из Драгачева, а пореклом су из Црне Горе. Презиме им је изведено из имена претка Јока. После 1950. године има их у два домаћинства и у Чачку.

ШЉИВИЋИ (2 к, Ђурђевдан) су досељени вероватно 1809. године из Шума код Ивањице. Презиме им је образовано од речи шљиве, што упућује на бављење воћарством.

АНТОНИЈЕВИЋИ (1 к, Ђурђевдан) су вероватно 1809. године стигли из Санцака. Презименом чувају успомену на претка Антонија. После другог светског рата образовали су три домаћинства у Београду.

ПОПОВИЋИ I (2 к, Никољдан) су досељени после 1815. године из Горачића (Драгачево). Презиме упућује на претке-попове.¹⁶ После 1950. године формирали су по једно домаћинство у Краљеву и Београду.

ПЛАНИНЧИЋИ (5 к, Никољдан): после 1840. године доселио се, са породицом, Јован из Котраже (Драгачево).¹⁷ Презиме њихово изведено је из речи планина. После 1950. године има их у једном домаћинству и у Чачку.

МАЈСТОРОВИЋИ (2 к, Ђурђевдан) су из Драгачева. Матице умрлих сведоче да је 1886. године умро у Мршинцима Вукоман, рођен у Милатовићима (Драгачево).¹⁸ Преци су им били некакви мајстори, на што упућује ово презиме.

ПАЈОВИЋИ I (3 к, Цвети) су досељени после 1875. године из Драгачева. Матице умрлих кажу да је 1907. године умро Миљко (38), рођен у Зеокама (Драгачево).¹⁹ Презименом чувају успомену на неког претка Паја. Настанили су се на имању Ђулумара, који су изумрли. Иначе, од ових Пајовића образовано је после 1950. године једно домаћинство у Крагујевцу.

ПЕТАКОВИЋИ (1 к, Ђурђиц) су досељени 1882. године из Дубраве код Ивањице. Матице кажу да је 1886. године у Мршинцима умро Петроније Петаковић — Евтовић (50), рођен у Дубрави.²⁰ Није јасно порекло овог презимена (ако не упућује на име Петак). После 1950. године образовали су по једно домаћинство у Чачку и Трнави код Чачка.

БАБОВИЋИ (2 к, Никољдан) су досељени 1891. године из Радишића Дола код Сјенице. Ово потврђује и податак да је 1892. го-

дине у Мршинцима умро дговодишњи Љубомир, рођен у Радишића Дољу.²¹ Презиме им је образовано од речи бабо. После 1950. године образовали су и једно домаћинство у Београду.

ДРАГИЋЕВИЋИ I (2 к, Никољдан) су досељени из Срчева у Санџаку после 1880. године.²² Презиме им је изведено из имена претка Драгића.

ЂУРЧИЋИ I (1 к, Врачеви) су дошли 1880. године из Смиљевца (моравички крај). Ово потврђују и матице које сведоче да је 1889. године умро Љубомир (15), рођен у Смиљевцу.²³ Преци су им вероватно били ђурчије, па отуда и порекло овог презимена.

ВУЧИЋЕВИЋИ I (3 к, Никољдан) су, по свој прилици, досељени под крај XIX века из Шареника (Ивањица). Презименом чувају успомену на претка Вучића.

МИЛЕНКОВИЋИ (7 к, Томиндан) су под крај XIX века досељени вероватно из Лука код Ивањице. Презименом чувају успомену на претка Миленка. После 1950. године формирали су по једно домаћинство у Чачку, Скопљу и у Енглеској.

МАРИЋИ (2 к, Ђурђиц) су досељени почетком XX века из оближњих Мрчајеваца. Презиме им је изведено од имена неке Маре. После 1950. године формирали су по једно домаћинство у Београду и у САД.

КАПЛАРЕВИЋИ (1 к, Никољдан) су досељени из Милатовића (Драгачево) после 1920. године. Неки њихов предак имао је чин каплара, па им је тако формирано презиме.

ПАВЛОВИЋИ I (4 к, Лучиндан) су пре првог светског рата настањени у Мршинцима. Матице кажу да је овде 1905. године умро Миладин (45), рођен у Кушићима (Ивањица). Презименом чувају успомену на претка Павла. Даљим пореклом су „од Никшића“. По свој прилици, они су у Мршинце дошли на имање својих сродника који су и раније живели у овом селу — јер, Павловићи се помињу још 1828. године.²⁴ После другог светског рата образовали су и једно домаћинство у Бељини (Чачак). Друго презиме им је Јојовићи али и Алексићи.

АЛЕКСИЋИ (2 к, Лучиндан) су род са Павловићима. Досељени су после другог светског рата из Кушића. Презименом успомену чувају на претка Алексу. Друго презиме им је Павловићи, али и Јојовићи.

КРИВОКУЋЕ (5 к, Јовањдан — 20. јануар) су се пре првог светског рата доселили из Равне Горе (Ивањица). Ово потврђују и

матичне књиге: 1935. године овде је умро Драгутин (75), рођен у Равној Гори.²⁵ Презиме им је образовано од надимка.

СЛАВКОВИЋИ (6 к, Митровдан) су Драгачевци. Матице кажу да је овде 1937. године умро Миливоје (70), рођен у Ртима (Драгачево).²⁶ Презиме им је изведено из имена претка Славка. После 1950. године образовали су по два домаћинства у Чачку и Београду, а једно у Краљеву.

НЕШОВИЋИ (1 к, Ђурђевдан) су 1920. године дошли из Глеђице (моравички крај). Презименом чувају успомену на претка Неша.

МИЛОШЕВИЋИ (2 к, Јовањдан — 20. јануар): Дмитар се из оближњих Горичана после првог светског рата привенчао у Лазаревиће. Презиме им је образовано од имена претка Милоша.

ВУЈИНОВИЋИ (4 к, Аранђеловдан) су после првог светског рата дошли из Драгачева. Матице сведоче да је овде 1934. године умро Савко (67), рођен у Губеревцима (Драгачево).²⁷ Презименом чувају успомену на далеког претка Вујина (Војина). После 1950. године образовали су два домаћинства у Чачку.

ПЛАЗИНИЋИ (5 к, Никољдан) су после 1930. године дошли из Драгачева. Најпре Јеврем, рођен у Губеревцима (Драгачево), који је 1936. умро у својој 68. години. По једно домаћинство образовали су и у Чачку и Београду.

НИКОЛИЋИ I (1 к, Никољдан) су после 1936. године дошли из Губереваца (Драгачево). Презиме им је изведено из имена претка Николе Радојичића Ровинца, чији се споменик налази на гробљу у Губеревцима.

ПАРЕЗАНОВИЋИ (1 к, Мратиндан) су после 1930. године досељени из Жаочана. Презиме им је родовско.

СМИЉАНИЋИ (3 к, Ђурђиц) су после 1920. године дошли из Равни на Златибору. Презиме им је изведено из женског имена Смиљана. Од 1980. године једно њихово домаћинство постоји и у Чачку.

ЦОГОЉЕВИЋИ (3 к, Ђурђиц) су после 1930. године досељени из Губереваца (Драгачево). Није јасно порекло овог презимена.

МАРЈАНОВИЋИ I (3 к, Аранђеловдан) су дошли после 1930. године из Шареника (Ивањица). Презименом чувају успомену на претка Марјана. После 1955. године образовали су по једно домаћинство у Чачку и Француској.

ЂЕНДИЋИ (6 к, Мратиндан) су дошли после 1930. године из Губереваца (Драгачево). Није јасно порекло овог презимена. После 1950. године формирали су по једно домаћинство у Чачку и Краљеву.

ЈЕЧМЕНИЋИ (5 к, Ђурђевдан) су досељени после 1925. године из Губереваца (Драгачево). Можда су производили јечам, па им је од тог занимања и презиме. Једно њихово домаћинство постоји и у Крагујевцу.³⁰

САТАРИЋИ (3 к, Јовањдан) су досељени после 1930. године из Милатовића и Губереваца (Драгачево), где је рођена Ружица (48), која је овде умрла 1936. године.²⁸ Презиме им је формирано од речи сатара (да ли су можда, њихови преци ковали сатаре?).

СТЕВАНОВИЋИ I (3 к, Никољдан) су дошли после 1925. године из Горачића (Драгачево), на имање својих сродника, раније досељених. Наиме, матице кажу да је 1907. године овде умро Ђурђе (75), рођен у Горачићима.²⁹ Презименом чувају успомену на претка Стевана. После 1950. године образовали су једно домаћинство и у Чачку.

БЕЖАНИЋИ (1 к, Ђурђевдан) су досељени из Властељица — Каона (Драгачево) после 1930. године. Презиме им је изведено из речи бежанија — бежати.

ЂУРЧИЋИ II (1 к, Врачеви) су после 1930. године досељени из Милатовића (Драгачево). Неко од њихових предака био је ћурчија, па им је од његовог занимања образовано презиме. Има их у два домаћинства и у Чачку.

ГОГИЋИ (1 к, Лучиндан) су досељени после 1932. године из Милатовића (Драгачево). Није јасно порекло овог презимена. Једно домаћинство образовали су и у Краљеву.

ГАВРИЛОВИЋИ (3 к, Никољдан) су досељени после 1930. године из Брезове (Ивањица). Презименом чувају успомену на претка Гаврила. Њихова домаћинства (по једно) постоје и у Чачку и Сарајеву.

ЂУКИЋИ (2 к, Никољдан): Ђука се из Брекова (Ариље) доселио 1928. године. Презименом чувају успомену на неког претка. Једно њихово домаћинство постоји и у Чачку.

ЛАЗОВИЋИ (2 к, Никољдан): Петроније се из Шареника (Ивањица) доселио 1925. године. Матице кажу да је 1936. године овде умро Милош (14), рођен у Шаренику.³⁰ Презименом чувају успомену на неког претка Лаза.

ВУЧИЋЕВИЋИ II (3 к, Никољдан) су досељени из Шареника (Ивањица) после 1930. године. Презименом чувају успомену на претка Вучића.

СТОЈКОВИЋИ I (1 к, Никољдан) су дошли после 1930. године из Виче (Драгачево). Презиме им је изведено из имена претка Стојка.

Иначе, Стојковићи се помињу и у попису имовине и лица из 1863. године, али није јасно да ли су ова два рода истог порекла.³¹

ДРАГИЋЕВИЋИ II (1 к, Симондан) су домазети из Шума (Ивањица) у Вељовићима, којих више нема у Мршинцима. Дошли су пред други светски рат. Презименом чувају успомену на претка Драгића.

ПОПОВИЋИ II (1 к, Алемпијевдан) су досељени 1938. године из Брекова (Ариље). Презиме њихово упућује на неког претка — свештеника (попа). После 1950. године формирали су три домаћинства у Краљеву, а једно у Зајечару.

ПЕТРОВИЋИ (1 к, Лучиндан): Влаисав је 1939. године досељен из Бјелуше (Ариље). Презименом чувају успомену на претка Петра. После 1960. године једно домаћинство образовали су у Београду (познати песник Бранислав Петровић).

ЦИВРИЋИ (5 к, Ђурђевдан) су досељени из Катића (Ивањица) пред други светски рат. Матице кажу да је овде 1943. године умро Драгољуб, рођен 1888. у Катићима.³² Презиме им је изведено од речи циврија, али није јасно због чега. Једно домаћинство имају и у Чачку.

МАСЛАРЕВИЋИ (3 к, Никољдан) су досељени из Шареника (Ивањица) 1935. године. Презиме казује да су производили масло. После другог светског рата формирали су по једно домаћинство у Краљеву, Вапи (Чачак) и у Аустралији.

После другог светског рата досељено је у Мршинце доста родова, чија су презимена, по правилу, изведена из имена предака, из занимања, или надимака:

ЋЕТЕНОВИЋИ (1 к, Никољдан) су из Ковиља (Ивањица),
СТОЈКОВИЋИ II (1 к, Никољдан) из Брезове (Ивањица),
РИСИМОВИЋИ (1 к, Никољдан) из оближњих Жаочана,
КАПЛАРЕВИЋИ (1 к, Никољдан) из Милатовића (Драгачево);
неки су били досељени између два светска рата, али су отишли у Београд (2 к),

ШУШИЋИ (1 к, Врачеви) су домазети у Лазаревићима из оближње Петнице,

СТАНИЋИ (1 к, Никољдан) су домазети из Трнаве (Чачак) у Ровинцима,

СОКИЋИ (1 к, Ђурђевдан) су из оближње Липнице,

МАРКОВИЋИ I (1 к, Врачеви) из Ариља,

МАРКОВИЋИ II (2 к, Стевањдан) из Сивчине (Ивањица),

МИЛУТИНОВИЋИ I (2 к, Мратиндан) из Куманице (Ивањица),

МИЛУТИНОВИЋИ II (1 к, Ђурђиц) домазети из Вапе (Чачак)
у Шљивићима,

НЕСТОРОВИЋИ (1 к) из Маскове (Ивањица),

СТЕВАНОВИЋИ II (1 к, Никољдан) из Осонице (Ивањица),

ЈЕВИЋИ (1 к, Лазарева субота) из Новог Пазара,

РАКИЋЕВИЋИ (1 к, Никољдан) из Губереваца (Драгачево),

МИНИЋИ (2 к, Ђурђиц) из Горњег Степоша (Крушевац),

НЕРАНЦИЋИ (1 к, Јовањдан — 20. јануар) из Придворице
(Дивићи, Ивањица),

ЂУРЧИЋИ III (1 к, Ђурђевдан) из Глеђице (Ивањица),

ЈАНКОВИЋИ (2 к, Никољдан) из Јабланице (Златибор),

ГЛОЂЕВИЋИ (1 к, Лазарева субота) из Новог Пазара,

ГОСТИЉЦИ (1 к, Ђурђевдан) из оближње Липнице,

КАПЛАНОВИЋИ (1 к, Аранђеловдан) из Глеђице (Ивањица),

МАРАВИЋИ (1 к), из Јабланице (Златибор, а даљим пореклом
су из Партизанске Дрежнице у Хрватској),

ЈЕЛИЧИЋИ (3 к, Јовањдан) из Јабланице (Златибор),

ТАТОВИЋИ (2 к, Ђурђиц) из Кушића (Ивањица),

ТОМОВИЋИ (4 к, Никољдан) из Јабланице (Златибор),

МИЛЕКИЋИ (1 к, Никољдан) из Милатовића (Драгачево),

ЛУКОВИЋИ (1 к, Аранђеловдан) из Брекова (Ариље),

НИКАДИНОВИЋИ (1 к, Јовањдан) из Цветака (Краљево),

МАРЈАНОВИЋИ II (1 к) из Бреснице (Чачак),

ДАБОВИЋИ II (1 к) из Пресеке (Ивањица),

НИКОЛИЋИ II (2 к, Никољдан) из Јабланице (Златибор),

ПАЈОВИЋИ II (2 к, Цвети) из Слатине (Чачак),

ЈОВАНОВИЋИ (1 к, Никољдан) из Бајине Баште,

ШВАБИЋИ (1 к, Јовањдан) из Рајца (Чачак) домазети у Кри-
вокућама,

ДРАГИЋЕВИЋИ III (1 к, Аранђеловдан) из Шума (Ивањица),

РАДОСАВЧЕВИЋИ (1 к, Никољдан) из Горачића (Драгачево),

ПЕЈОВИЋИ (1 к, Лучиндан) из оближње Петнице,

СКИТЊЕ (1 к, Стевањдан) из Кукића (Чачак) домазети у Ко-
стићима,

БОГДАНОВИЋИ (1 к, Стевањдан) из Сивчине (Ивањица),

СТАНИСАВЉЕВИЋИ—КРШОВИЋИ (1 к, Ђурђевдан) из об-
лижњег Рајца,

САРИЋИ (2 к, Симондан) из Горњег Дубца (Драгачево),

СТОЈКОВИЋИ III (1 к, Никољдан) из Катића (Ивањица),

ПУЗИЋИ (1 к, Ђурђиц) из оближње Премеће,

БУРАШЕВИЋИ (1 к, Никољдан) из Кладнице (Сјеница),
 КУРЂУБИЋИ (1 к, Аранђеловдан) из суседне Слатине,
 ТУТУНОВИЋИ (2 к, Аранђеловдан) из суседне Слатине,
 РАДОЊИЋИ (4 к, Никољдан) из Маскове (Ивањица),
 ЗАРИЋИ (4 к, Никољдан) из Маскове (Ивањица),
 ЈОЈИЋИ (1 к) из Титовог Ужица,
 АРСОВИЋИ (1 к, Јовањдан) из Кушића (Ивањица),
 МИЛИШИЋИ (1 к, Аранђеловдан) из Лука (Ивањица),
 КОКОРИНЕ (1 к, Никољдан) из Јабланице (Златибор),
 ПЕНЕЗИЋИ (2 к, Ђурђевдан) из Јабланице (Златибор),
 БАСАРИЋИ (1 к, Никољдан) из Губереваца (Драгачево),
 ВУЛЕТЕ (1 к) из Далмације,
 БУЈИЋИ (4 к, Стевањдан) из Јабланице (Златибор),
 ВАСИЛИЈЕВИЋИ (1 к) из Живице (Драгачево),
 ЧАЛУКОВИЋИ (1 к, Јовањдан) из Петнице (Чачак),
 ДЕНИЋИ (1 к) из Житорађе,
 РУДИНЦИ (2 к) из Горњег Дубца (Драгачево),
 БАКИЋИ (1 к, Јовањдан) из Јабланице (Златибор),
 АЗАЊЦИ (1 к, Ђурђиц) из Васиљевића (Ивањица),
 НИКИЋИ (1 к, Никољдан) из Јабланице (Златибор),
 СИМОВИЋИ (1 к, Ђурђевдан) из оближњих Горичана,
 БАРАЛИЋИ (1 к) из суседних Мрчајеваца,
 ТОЧИЛОВЦИ (1 к) из Сјенице,
 ЈАНКОВИЋИ (1 к, Никољдан) из Јабланице (Златибор),
 ВУЧКОВИЋИ (2 к) из околине Сјенице (село Гоње),
 МАРСЕНОВИЋИ (1 к, Јовањдан) из Рашке,
 КЛИСАРИЋИ (1 к) из Губереваца (Драгачево),
 ЧИКИРИЗИ (3 к, Јовањдан — 20. јануар) из Ртију (Драгачево),
 СТЕВАНОВИЋИ III (1 к, Стевањдан) из Осонице (Ивањица),
 ДИДАНОВИЋИ (1 к) из Јабланице (Златибор),
 ТОДОРОВИЋИ (1 к) из оближње Петнице,
 РАНИТОВИЋИ (1 к) из Љубића (Чачак),
 ПЛАВШИЋИ (1 к, Стевањдан) из Маскове (Ивањица),
 ЦВЕТКОВИЋИ (1 к, Стевањдан) из Маскове (Ивањица),
 ПРТЕЊАЦИ (1 к, Ђурђевдан) домазети из Котраже (Драгачева) у Дамбуовићима,
 АЈДАЧИЋИ (1 к, Аранђеловдан) из Лисе код Ивањице,
 ЗЕЉОВИЋИ (1 к, Ђурђевдан) из Тијања (Драгачево),
 ЗАРИЋИ II (1 к, Никољдан) из Виче (Драгачево),
 ВУКОЈЕВИЋИ (1 к) из Бијелог Поља,

НИКОЛИЋИ III (3 к, Никољдан) из Ивањице,
 ДАБОВИЋИ III (2 к, Никољдан) из Кушића (Ивањица),
 ШИЈАКОВИЋИ (1 к, Никољдан) из Јабланице (Златибор),
 ЈАНКОВИЋИ (1 к, Никољдан) из Јабланице (Златибор),
 ЗАРИЋИ (2 к, Никољдан) из Маскове (Ивањица),
 КУЗЕЉЕВИЋИ (1 к) из Јабланице (Златибор).

Ређају се нови досељеници: РАДОЈИЧИЋИ, ВИРОЈЕВИЋИ, МАРЕНОВИЋИ, ОБРАДОВИЋИ, ПАВЛОВИЋИ... преваходно из Драгачева, моравичког краја и са Златибора.

У кући Рисимовића живи Предо ШТАВЉАНИН, досељен из оближњих Качулица 1970. године.

Да су досељавања у Мршинце интензивна потврдила су два последња пописа становништва; у селу је 1971. године било 1.339, а 1981. године — 1.381 житељ. По сведочењу мештана нови попис показује да је број становника знатно повећан у последњих неколико година.

Иначе, документа из XIX и XX века помињу и неке друге родове у овом селу (за које се не зна шта је са њима било): ВАРКАШЕ, ФИЛИПОВИЋЕ, ЈОКСИМОВИЋЕ, ДАВИДОВИЋЕ, ЈЕВТОВИЋЕ, РИСТИЋЕ, ТАНАСИЈЕВИЋЕ, СЕНИЋЕ, ЈЕВЋОВИЋЕ, ДОЛОВИЋЕ, АРСОВИЋЕ, НОВАКОВИЋЕ, ЧЕКЕРЕВИЋЕ, ЋЕРИМАНЕ, ПЕЈОВИЋЕ, ТОШИЋЕ, КАРИЋЕ, ПЕТРОВИЋЕ (старе), РАДОЈЕВИЋЕ, РАТКОВИЋЕ, РАДОВАНОВИЋЕ (ако нису Пупавице), ЈЕВЛОВИЈЕВИЋЕ, МИЈАИЛОВИЋЕ, СТЕФАНОВИЋЕ, СТАНИЧИЋЕ, РИСТОВИЋЕ, ЂУЛУМАРЕ, ПЕТРОНИЈЕВИЋЕ, ЂУЋЕ и КАЛАЈИЦЕ.³³

НАПОМЕНЕ

СЛАТИНА

1. Међуопштински историјски архив у Чачку (у даљем тексту: МИАЧ), Надежда Половина, Хроника Слатине, Мршинаца, Кукића и Жаочана, рукопис.
2. Владимир Тошић, „Мрчајевци и околина“, Месна заједница, Мрчајевци, 1978, стр. 114 и део у коме се описује Хаџи-Проданова буна. Тошић напомиње да се црква у Слатини звала Ружица.
3. Тошић помиње овај податак, као што чини и Велимир Тутуновић (1922), земљорадник из Слатине, са којим смо разговарали 8. новембра 1987.
4. „Турски катастарски пописи неких подручја западне Србије, XV и XVI век“, приредио Ахмед С. Аличић, I-III, Чачак, 1984—1985, стр. I — 200—201, III — 249.
5. Др Бранко Перуничкић, „Чачак и Горњи Милановац 1815—1915“, I, ИАЧ, 1968, стр. 55.
6. Подаци из Завода за друштвено планирање Скупштине општине у Чачку.
7. Казивање Велимира Тутуновића из Слатине, врсног зналца порекла слатинских родова.
8. Казивања Љубинка Ајдацића из Слатине.
9. Податак добијен од Радојка Николића, књижевника из Чачка.
10. МИАЧ, протокол умрлих из Слатине.
11. Микрофилм у МИАЧ.
12. Исто.
13. Казивања Вука Грујовића из Кукића.
14. Казивања Наде Маринковић, наставника из Слатине.
15. Казивања Милана Ђира Штављанина из Качулица.
16. В. Тошић, н. д, стр. 335.
17. Исто, стр. 305.
18. Разна документа у МИАЧ.
19. Исто.
20. Као под 7.
20. МИАЧ, матичне књиге.
21. Душан је овде умро, а чланови његове породице погинули су у току НОР-а.
22. Микрофилм у МИАЧ.

ЖАОЧАНИ

1. Казивања Жика Живановића, пензионера, из Жаочана; Радован М. Маринковић, „Јеличке легенде“, „Чачански глас“, Чачак, 1977, стр. 115, 143.
2. Хазим Шабановић, „Из прошлости насеља околине Краљева“, „Краљево и околина“, „Књижевне новине“, Београд, 1966, стр. 183.
3. „Турски катастарски пописи неких подручја западне Србије, XV и XVI век“, I, II, III, приредио Ахмед С. Аличић, Чачак, 1984—1985.
4. Др Бранко Перуничкић, „Чачак и Горњи Милановац, 1815—1915“, I, Историјски архив, Чачак, 1968, стр. 46 и 55.
5. Подаци из Завода за друштвено планирање Скупштине општине у Чачку.
6. Казивања Жика Живановића из Жаочана.
7. Казивања Станимира Чоловића (1919) из Жаочана, који ми је највише помагао на комплетирању података о овом селу, на чему му се захваљујем.
8. Исто.
9. Исто.
10. Радоје Ускоковић, „Исељени Никшићи“, „Зборник радова посвећен Јовану Цвијићу поводом тридесетпетогодишњице научног рада од пријатеља и сарадника“, САНУ, Београд, 1924, стр. 539.
11. Историјски архив у Краљеву, Протокол умрлих цркве у Ласцу.

12. Као под 7.
13. Као под 11.
14. Микрофилм у Међуопштинском историјском архиву у Чачку.
15. Као под 11.
16. Исто.
17. Исто.
18. Исто.
19. Споменици на Јоровића гробљу у Горачићима (Драгачево).
20. Казивања Александра Мајсторовића из Брезовица.
21. Као под 14.
22. Као под 11.
23. Као под 14.

КУКИЋИ

1. МИАЧ, Надежда Половина, Хроника Слатине, Кукића, Мршинаца и Жаочана, рукопис.
2. Казивања Радојка Јаковљевића (1921) и Вучка Грујовића (1940) из Кукића, који су аутору пружили велику помоћ у комплетирању података о становништву овог села.
3. Др Бранко Перуничкић, „Чачак и Горњи Милановац 1815—1915“, I, ИАЧ, 1968, стр. 46.
4. Исто, стр. 55.
5. Завод за друштвено планирање Скупштине општине у Чачку.
6. Као под 2.
7. ИАЧ, матичне књиге умрлих, у Месној канцеларији у Слатини.
8. Исто.
9. Исто.
10. Исто.
11. Исто.
12. Исто.
13. Исто.
14. Исто.
15. Исто.
16. Исто.
17. Исто.
18. Исто.
19. Исто.
20. Исто.
21. Исто.
22. Исто.
23. Исто.
24. Микрофилм у МИАЧ.
25. Као под 7.
26. Коста Јовановић, „Горње Драгачево“, САНУ, Београд, 1908, стр. 404.

МРШИНЦИ

1. Казивања Грујице Панића (1923) и Раша Дамбуовића (1930) из Мршинаца.
2. Исто.
3. Подаци преузети из „Турских катастарских пописа неких подручја западне Србије, XV и XVII век“, приредио Ахмед С. Аличић, I—III, Чачак, 1984—1985.
4. Исто.
5. Исто.
6. Исто.
7. Др Бранко Перуничкић, „Чачак и Горњи Милановац 1815—1915“, I, ИАЧ, Чачак, 1968, стр. 55.
8. Исто.

СТАНОВНИШТВО СЛАТИНЕ, ЖАОЧАНА, КУКИВА И МРШИНАЦА

9. Као под 1.
10. Податак добијен од поч. Влаја Тошића, публицисте из Мрчајеваца.
11. Подаци из матичних књига — Месна канцеларија у Слатини.
12. Исто.
13. Исто.
14. Исто.
15. Казивања Јована Јелића из Чачка (родом из Штавља).
16. Ово потврђује и сачувана читуља Поповића, пронађена у Горачићима (Драгачево).
17. Као под 11.
18. Исто.
19. Исто.
20. Исто.
24. Податак добијен од поч. Влаја Тошића из Мрчајеваца.
25. Као под 11.
26. Исто.
27. Исто.
28. Исто.
29. Исто.
30. Исто.
31. Микрофилм у МИАЧ.
32. Као под 11.
33. Збирка докумената из различитих фондова у Међуопштинском историјском архиву у Чачку.

POPULATION DES VILLAGES DE SLATINA, ZAOČANI, KUKIĆI ET MRŠINCI

Depuis près de quatre ans, les experts de l'Institut ethnographique auprès de l'Académie serbe des sciences et des arts effectuent, avec la collaboration du Musée Nationale de Čačak, des recherches ethnographiques sur les territoires des communes de Čačak, de Lučani et de Gornji Milanovac. Le projet est financé par la Communauté scientifique de la région de Kraljevo, dont le siège est à Čačak.

Dans le cadre de ce projet, l'auteur du présent ouvrage étudie l'origine de la population des villages de la commune de Čačak, situés sur la rive droite de la Zapadna Morava. Une partie de ces recherches fait l'objet du présent ouvrage qui, sur la base de documents historiques, d'épithés et de déclarations des habitants les plus vieux, jette de la lumière sur l'origine de la population de Slatina, Zaočani, Kukići et Mršinci, villages qui avaient longtemps constitué la petite commune de Slatina.

La population de ces villages, où de nouveaux habitants continuent à affluer (en venant surtout du Sandjak, des villages des environs d'Ivanjica et du Dragadževo) est constituée, dans son ensemble, par des immigrés. Les familles les plus anciennes s'établirent dans ces villages dans la seconde moitié du XVIII^e siècle; l'immigration fut surtout intense en 1809, après 1814, dans l'entre-deux-guerres et après 1945.

En plus de ces données, l'auteur en donne aussi sur l'émigration des habitants de ces villages, particulièrement à partir de 1950, vers des centres industriels du pays et — vers l'étranger.

Мр ДРАГАН СУБОТИЋ

РАДНИЧКИ ПОКРЕТ У ТАКОВСКОМ КРАЈУ ДО 1915. ГОДИНЕ

Настанак и развитаk радничког покрета у таковском крају резултат је друштвено-економског развоја српског грађанског друштва крајем XIX и почетком XX века. Преломне деценије напретка Србије крајем XIX века, очите кроз развој производних снага, односно прерастање занатске у индустријску производњу, као и успостављање капиталистичких односа у до тада неразвијеној привредној и друштвеној структури земље биле су последица уставно-правног уређења након увођења либералног устава из 1888. године, којим је Србија закорачила у ред модерних европских држава. Бујање политичког живота кроз обнављање више политичких партија, као и либерализација привредних односа, утицали су и на појаву радништва у таковском крају.

Идеје Светозара Марковића имале су одјека међу народним масама у овом делу Србије, а крајем XIX века на ширење социјалистичких идеја у таковском крају утицали су Мита Ценић и Васа Пелагић. Овог последњег су народне масе у рудничком округу предложиле за кандидата за народног посланика 1890. године.¹ Захваљујући томе, већ 1893. године, формирана је Горњомилановачка за-

натлијско-радничка задруга са задатком да ради на потпомагању чланова у болести и смрти, као и при оснивању радњи.² Наредне, 1894. године делује и Занатлијско-раднички савез.³

На добро посећеном радничком збору, 28. децембра 1903. године, (10 јануара 1904. године) основано је Радничко друштво⁴ и том приликом усвојена су његова правила:

„Чл. 1

Радници из Гор. Милановца и околине оснивају „Горњо-Милановачко Радничко Друштво“ које ће радити на умном и материјалном унапређењу својих чланова. Друштву је седиште Горњи Милановац, а делокруг Гор. Милановац и околина.

чл. 2

Свој циљ друштво ће постизавати:

а., расправљањем појединих питања из радничког и опште друштвеног живота;

б., оснивањем читаонице и књижнице;

в., приређивањем вечерњих и недељних предавања, ради давања општег образовања својих чланова, из свега онога, што ће радника умно унапредити, и душевно облагородити;

г., приређивањем јавних предавања, забава и друштвених весеља;

д., одређивањем извесне помоћи радницима са стране који би дошли ради тражења посла. Правила за ову помоћ нарочито ће се изградити; Једна од првих дужности друштвених биће: буђење свести код радника и рад на удруживању радника у њихове стручне организације;

чл. 3

Да би друштво што боље вршило свој задатак, оно ће у споразуму са Радничким Савезом радити на уређењу питања на осигурању својих чланова у болести, смрти и несрећним случајевима...“

На скупштини Радничког друштва, 25. јануара 1904. године, изабрана је нова управа: председник Петар Стефановић, опанчарски радник; потпредседник Петар П. Ламић, типограф; благајник Милош Планић, келнер; секретар Милорад Планивић, столарски радник; Михаило Филиповић, терзијски радник; Веља Ивановић, зидарски радник; Нестор Банковић, терзијски радник и Јелисије Дамњановић, зидарски радник. У надзорни одбор изабрани су: Мића Чакаревић, Мијаило Гроздановић, Петар Радојковић, Чеда Трифунновић и Станимир Јоловић.⁵ Управа је 15. фебруара 1904. одржала седницу и изабрала делегата, за Други конгрес ССДС. Милановачке социјалдемократе требало је да представљају: Петар Лазић, типограф; Мијаило Гроздановић, берберски радник и Драгиша Васић, правник који ће како је писао „Народни лист“ 19. јануара 1905. године напустити партију „уверен да у Србији нема места социјализму“. Међутим, Мијаило Гроздановић је 14. марта поднео оставку, због

заузетости на послу, и предложио за делегата Петра Стефановића, опанчарског радника, што је на седници управе и усвојено.⁶ Крајем фебруара приређена је и прва радничка забава новооснованог Радничког друштва у Горњем Милановцу, чији је целокупан приход намењен за сопствене потребе. Привремена управа Месног пододбора Српске социјалдемократске странке у Горњем Милановцу, избрана у августу 1904. године, замењена је новом већ у октобру. То је и потврђено на седници Главне партијске управе од 7. октобра 1904. године.⁷ „Радничке новине“ су у марту 1904. пренеле захвалност Миливоју Топаловићу од стране управе Радничког друштва, јер је постао утемељивач, као и лекару Јосифу Недолу, „који се уписао са помажућег члана друштва, и без икакве награде указује лекарску помоћ свим организованим радницима овог друштва“.

Почетком април у Горњем Милановцу штрајковали су опанчарски радници, а 1. септембра, како су извештавале „Радничке новине“, скупштина Радничког друштва објавила је бојкот опанчарских послодаваца Димитрија Петковића и Милоја Ђурића „зато што нису хтели да потпишу тарифни правилник. Бојкот се односио и на раднике који су радили код ових послодаваца. Скупштина је исто тако усвојила предлог да радници не посећују кафане и радње које не примају радничку штампу“. Крајем септембра, организовани радници-социјалисти, искључили су из чланства Мијаила Гроздановића, берберског радника, због пљачке, чиме су показали одлучност према онима који каљају лик социјалдемократе и крше партијски програм и статут.

Упоредо са оснивањем Месне организације Српске социјалдемократске партије, уследило је организовање радника у синдикалне пододборе. Пододбор Савеза опанчарских радника, основан је 16 (3). августа 1904. године,⁸ а кожарско-прерађивачки радници, организовани у синдикални пододбор,⁹ учествовали су у бројним акцијама синдикалног покрета Србије. У мају 1904. штрајковали су опанчарски радници у Горњем Милановцу: од укупно 27, штрајковало је њих 25.

„Окружни начелник казни 16 радника ни криве ни дужне, по 8 дана затвора. Радници изјаве жалбу Првостепеном Суду који реши: да раднике не могу кажњавати пошто имају своја мајсторска и калфенска писма. Они онда почну кажњавати жене наших другова, и тако казне жену опанчарског радника Станимира Дуловића са три дана затвора. Но, суд и то поништи, а нас такса упропасти“.¹⁰

О сукобима радника и општинских чиновника извештавале су и „Радничке новине“, почетком 1904. године:

„Из Горњег Милановца јављају нам да се неки Марко Урошевић, садашњи кмет горњомилановачки, направио читав силеџија. Он је чувен још из Владановог доба са свога заната који мисли и сад да продужи. Он наиме прети да ће утаманили тамошње Радничко Друштво, како ће све његове чланове растурилити и покажњавати. Он то и у дело приводи, па је почео стварати кривице и кажњавати људе који су на управи друштвеној ни за шта, и то другове Драгослава Илића и Перу Стефановића“.¹¹

Полицијски притисци и уцене настављене су све до децембра те године против социјалдемократа из Горњег Милановца:

„Борђе Пејатовић, председник партиске управе. Станимир Доловац, председник пододбора опанчарских радника, Чеда Трифуновић, један од најстаријих и најозбиљнијих људи у нашем покрету — уживају најбољи глас код нас, они су осумљичени. Поводом ове ствари, позвати су сви другови у вече на конференцију. Пошто су сви другови који су сумљичени реферисали о ствари, решено је да се поднесу одмах тужбе суду т. ј. да сви нападнути понаособ поднесу тужбу“.¹²

Наредне, 1905. године, у Горњем Милановцу свечано је прослављен, као и у низу вароши Србије, 1. мај — Међународни празник рада. Учествовало је шездесетак радника.¹³

Трећем конгресу Српске социјалдемократске партије, одржаном у Крагујевцу, 5—6 (18—19). јуна 1905, делегат милановачке партијске организације био је Теодор Живковић. Међутим, конгрес није прихватио пуномоћје овог делегата због тога што партијска организација није уплатила, сходно одредбама Статута партије, предвиђени члански улог.¹⁴ Месна партијска организација ССДП упутила је конгресу следећу поруку:

„Честитамо данашњи рад, да нам тако сакупљени целом радничком свету донесете: благостање, слободу, братство, једнакост. Живела социјалдемократија. Гор. милановачке социјалисте“.¹⁵

Уочи предстојећих парламентарних избора у Србији на седници Главне партијске управе 13. јуна 1905. одлучено је да се као кандидат истакне др Илић, „да радници не би гласали за друге“,¹⁶ десетак дана касније прочитано је протестно писмо и оштро је критикован Триша Кацлеровић, јер се мешао у вези кандидације у Горњем Милановцу.¹⁷ Полемика је прекинута на седници ГПУ од 3. августа, када је одлучено да се учествује у предстојећим изборима у Горњем Милановцу и да се кандидује Лука Павићевић.¹⁸ На наредној седници, 11. августа, пошто су чланови Месне организације ССДП прихватили предложеног Павићевића, одлучено је да Драгиша Лапчевић оде у Горњи Милановац „и да му се за пут накнади из партијске касе до 30 динара, ако не буду довољни доброљни прилози“.¹⁹

У Горњем Милановцу, на пијаци, одржан је 21. августа 1905. велики раднички збор, на коме су говорили Драгиша Јалтчевић, Божја Стефановић, Мијаило Стајчевић и Димитрије Гановић. Говорници су истакли да радници могу да остваре своја права ако ступе у отворену борбу против буржоазије и експлоатисања радничке класе. Збор је једногласно донео одлуку да се на листи Социјалдемократске партије за посланичког кандидата изабере Лука Павићевић, лакирерски радник из Београда. На збору је изабрана и управа Месне организације ССДП: председник Петар Стефановић, благајник Павле Петровић, секретар Михаило Јефтић, ревизори: Ђорђе Пејатовић, Станимир Доловац и Нестор Банковић.²⁰ На посланичким изборима у Горњем Милановцу, крајем августа 1905. године за листу Социјалдемократске партије гласало је 20 бирача. Имајући у виду веома строге критеријуме у партији у вези истицања кандидата на изборима, као и веома јак утицај грађанских странака са којима Месна организација социјалдемократа први пут улази у непосредну политичку борбу на изборима, овај број освојених гласова је ипак био задовољавајући.²¹ Имајући, пре свега у виду идејна струјања у радничком и социјалдемократском покрету Србије у вези дилеме да ли треба оснивати радничке, класно-политичке самосталне организације, или су за испољавање интереса радника довољне и постојеће буржоаске, грађанске странке, што су заговарали социјалдемократи скупљени око Јована Скерлића и часописа „Свест“,²² на збору социјалдемократа у Милановцу „другови су једнодушно схватили: да радници могу за своју ствар радити само издвојено, засебно од буржоазије, да се у заједници с буржоазијом ради само у корист буржоазије а на штету радника, и да је крајње време повести борбу против свих експлоататорских група, ма како се оне крстиле“.²³ Јединство синдикалног и социјалдемократског покрета, упркос синдикалистичко-реформистичким струјањима у делу радничког покрета Србије, није се значајно осетило међу радницима овог краја. Пододбор Савеза опанчарских радника, како је извештавао крагујевачки „Радник“, 26. августа 1905. изабрао је нову управу, а на Трећем конгресу Радничког савеза, одржаном у Крагујевцу 6. и 7. јуна 1905. године, у извештају Управе главног радничког савеза, констатовано је да је престало функционисати, поред осталих, и Горњомилановачко радничко друштво.²⁴ Међутим, међу тридесетак адреса радничких синдикалних организација, штампаних у „Радничком календару“ крајем 1905. године, помиње се и Горњи Милановац.²⁵ Синдикалних повереништава није било све до 1907. године, а Синди-

кално веће морало је да испуни строга правила о постојању минималног броја синдикалних пододбора, чији се број никада није кретао више од пет-шест, углавном опанчарских, абаџијских, кожарско-прерађивачких, грађевинских, пододбора и повереништва дрводељских радника, посебно у годинама уочи доношења Закона о радњама.

Поводом смрти Радована Драговића, оснивача модерног радничког покрета у Србији, Месна организација Српске социјал-демократске организације из Горњег Милановца упутила је 27. децембра 1905. телеграм саучешћа, у коме се каже:

„Тужна вест о смрти нашег драгог и председника наше партије Радована Драговића до смрти нас ожалостила. Вечна нам успомена на нашег драгог покојника. Рано је умро борећи се за радни народ. Слава му! Ожалостњени: Социјал демократи Горњо-Милановачки“.²⁶

У 1906. години борба радника за побољшање животних и радних услова, у доба економске кризе која је захватала грађанско друштво, читавала се у све учесталијим штрајковима радника и сукобима са послодавцима у Горњем Милановцу. Успеси у синдикалном покрету, међутим, нису пропраћени неким већим синдикалним акцијама и достигнућима Месне социјалдемократске организације. Наиме, након Четвртог конгреса ССДП, коме су чланови Месне организације послали поздравни телеграм,²⁷ Контролна комисија ССДС донела је 5. јуна 1906. године одлуку да се „Социјалистичка организација из Горњег Милановца укине“ због тога „што ова организација не извршује решења партиске управе, не испуњава прописе партиских статута“.²⁸ Десетак дана касније на седници Главне партијске управе, жалба партијске организације из Горњег Милановца није усвојена,²⁹ па — „одлучено је да се оснује партијско повереништво у Горњем Милановцу, а не месна организација како је тражено“.³⁰ Супротно збивањима у Месној организацији социјалдемократске странке, у другом делу радничког покрета синдикални пододбори показали су знатну активност. Почетком јануара 1906. године Пододбор Савеза опанчарских радника у Горњем Милановцу одржао је годишњу скупштину и изабрао нову управу: председник Павле М. Петровић, благајник Драгослав Ерић, секретар Никола Петровић, чланови: Владислав Стајнић и Благоје Боровић. Надзорни одбор: Петар Стефановић и Милун Дамјановић. За делегата у Главну скупштину Савеза изабран је Павле М. Петровић.³¹ Почетком фебруара овај пододбор, услед велике беспослице и ниских надница, обавештава опанчаре да не долазе ради посла у Горњи Милановац.³² Крајем јула Пододбор Савеза опанчарских радника бирао је поново нову управу,³³

и обавестио радништво Србије да још увек не долази ради посла у Горњи Милановац, где влада беспослица.³⁴ У новој управи за секретара је биран Александар Атанасковић, уместо Николе Петровића, Остали чланови нису мењани све до децембарске скупштине. Организовани радници Горњег Милановца прикупили су прилог за штрајкачки фонд који је формиран при Главном радничком савезу у Београду.³⁵ И поред настојања да се промени статус социјалдемократске групе у Горњем Милановцу у томе се није успело: 10. априла, т. ј. 28. марта 1907. на седници Главне партијске управе ССДС одлучено је да се потврди оснивање повереништва у овој вароши,³⁶ чиме још није обновљена месна организација ССДС (сходно статутарним одредбама).³⁷ Почетком маја 1907. године, поново је изабрано Повереништво Српске социјалдемократске странке, а за повереника Петар Нешовић, опанчарски радник.³⁸ У другој половини године основана је привремена управа организације ССДС у Горњем Милановцу, коју су сачињавали: Петар Стефановић, опанчар; Драгомир Жунић, радник обућарски; Драгољуб Лучић, радник опанчарски; Бранислав Тешкић, радник седларски; Божа Ковачевић, радник браварски, и Светомир Николић, радник абацијски³⁹). Новоосновано повереништво организовало је прославу 1. маја (како је радничка штампа писала — „мајске демонстрације“), која је почела обуставом рада преко 50 радника:

„Рано изјутра пред станом организације одржат је збор на коме је друг Павле Петровић говорио о значају Првог Маја. За тим је цео дан проведен у пољу ван вароши. При повратку на пијаци је одржао говор друг Божа Пантелић, о осмочасовном радном дану, а на другом месту друг Михаило Јевтић, говорио је о општем праву гласа. Пред друштвеним станом демонстрацију је завршио говором друг Пера Стефановић“.³⁹

Радници-социјалдемократи из Горњег Милановца, њих 82, потписали су петицију за опште право гласа, која је крајем новембра и почетком децембра 1907. поднета Народној скупштини.⁴⁰ Петиција је, заједно са још хиљаду пописа, прочитана 9. децембра (27. новембра 1907. у Народној скупштини, пред посланицима свих грађанских партија.⁴¹ Повереништво Српске социјалдемократске странке одржало је 6. августа 1907. збор радника, на коме је Влада Остојић говорио о предложеном нацрту Закона о радњама, Новица Лукић о улози радничких организација у борби против експлоатације радника и за праведније друштвене односе, а Миливоје Топаловић о све чешћим злоупотребама власти према радничком покрету. Збор је подржао резолуцију металских радника у Београду, донету против нехуманих одредби Закона о радњама.⁴²

Друштвено-економски положај радништва се у Горњем Милановцу, сваким даном, све више погоршавао. Радно време грађевинских радника трајало је чак и по 15 часова, уз ниске наднице.

Повереништво синдикалног пододбора грађевинских радника основано је 20. маја 1907. Сачињавали су га: председник Величко Ловић, секретар Милош Милошевић, благајник Живојин Симић и чланови Надзорног одбора: Новица Лучић и Милутин Петковић.⁴³ Опанчарски радници, организовани у синдикални пододбор, крајем марта пошто су, повећали број чланова на 24, изабрали су још два члана Управног одбора: Филипа Дамњановића и Драгутина Петровића.⁴⁴ Бројни бојкоти неорганизованих опанчарских радника, који су били изван синдикалних пододбора, последица су све израженије кризе, која је продужавала радно време и преко 16 часова дневно, са минималним надницама, које нису прелазиле ни 30 динара месечно, што је доводило до побољевања опанчарских радника. У току читаве године преко радничке штампе је објављивано да у вароши влада беспослица, чак и код абацијских радника, посебно у летње доба.⁴⁵ И бојкоти над појединим радницима од стране синдикалног пододбора готово да и нису престајали. Почетком маја објављен је бојкот над Миливојем Топаловићем, опанчарским послодавцем, због напада на синдикалну организацију, а бојкотовани су и неки други опанчарски радници, на пример: Владислав Стојкић, Обрен Милошевић и Радомир Косотовић, због тога што су се солидарисали са својим послодавцем. Након месец дана бојкот је, ипак, прекинут, пошто су послодавци прихватили да примају само синдикално организоване раднике.⁴⁶ Почетком августа новоизабрану управу Пододбора опанчарских радника сачињавали су: председник Ђорђе Пејатовић, секретар Радомир Марковић и благајник Петар Нешовић.⁴⁷ Поред Повереништва Савеза грађевинских радника, у августу 1907. године постојало је и повереништво абацијских радника.⁴⁸

Акције синдикалних пододбора нису престајале ни у 1908. години. Крајем априла радничка штампа извештавала је о експлоатацији металских радника од стране послодаваца у Горњем Милановцу. Радно време трајало је од три до 21 час, уз страшно малтретирање, а „када треба да исплате бедне зараде, послодавци раднике избацују на улицу па их пријављују властима које их кажњавају затвором. Најсвирепији у експлоатацији над својим радницима је Јован Топаловић, ковач“.⁴⁹ Повереништво Савеза абацијских радника половином јануара 1908. године одржало је скупштину, на којој је конституисана нова управа: председник Драгомир Дражевић, се-

кретар Милорад Костовић, благајник Дамљан Трифуновић. За контролоре су изабрани: Велисав Даничић и Михаило Божовић.⁵⁰ Већ 10. априла Пододбор абацијских радника објавио је преко „Радничких новина“ бојкот Милије Мијаиловића због пијанчења и непоштовања одлука новоизабране управе овог пододбора. Након месец дана бојкота Мијаиловић је поднео писмену молбу да га поново приме за свога члана, што је и прихваћено.⁵¹ Велика беспослица владала је и међу опанчарским радницима у току целе године.⁵² Новоизабрана управа⁵³ још у јануару 1908. године на све могуће начине покушавала је да побољша услове за 29 синдикално организованих радника. У то време изван организације било је свега шест опанчарских радника.⁵⁴ Укупан приход синдикалног пододбора у овој години износио је 168,05 динара.⁵⁵ Велика беспослица била је и међу грађевинским радницима, па су због тога честа позиви грађевинцима да не долазе у Горњи Милановац.⁵⁶ У једном чланку у „Радничким новинама“, од 5. јула 1908. године, писало је о веома тешком стању келнерских радника. Радно време милановачких келнера трајало је неограничено, уз шиканирање од послодаваца и појединих гостију, а нису били ретки ни физички напади на келнерске раднике.⁵⁷

Савез кожарско-прерађивачких радника, у који су спадали обућарски, папучарски, сарачки, ћурчијски, седларски, опанчарски и кожарски радници, имао је пододбор и у Горњем Милановцу, чији чланови су 4. јуна 1908. изабрали нову управу: председник Ђока Иштвановић, секретар Владимир Радовановић, благајник Илија Жуњић, све обућарски радници. За чланове Надзорног одбора изабрани су: Мита Свиларевић, обућарски радник, и Милан Грујовић, сарачки радник.⁵⁸

У марту 1908. године у Горњем Милановцу је постојало Синдикално веће.⁵⁹ У другој половини марта оно је организовало вечеринку, са предавањем, у кафани „Уставна Србија“. Говорило се о „о заштитном законодавству“, а сав приход са ове приредбе намењен је за организовање предстојеће прославе 1. маја.⁶⁰ Крајем августа у нову управу Синдикалног већа изабрани су: за председника Станимир Којић, за секретара Драгослав Ерић, а за благајника Драгомир Дражевић.⁶¹ Ова управа је убрзо промењена — почетком августа за новог председника изабран је Милорад Костовић, абацијски радник; за секретара Станимир Којић, опанчарски радник, а благајник је поново постао Драгомир Дражевић, абацијски радник.⁶²

Коначно, након дужег времена, 17. (4) фебруара 1908. године, на седници Главне партијске управе ССДС одлучено је да се одобри

претварање повереништва у Месну организацију Српске социјалдемократске странке у Горњем Милановцу.⁶³ Нова управа заменила је стару почетком јула на редовној конференцији, а нови чланови бирани су и половином августа. Због одласка чланова управе изабране још у фебруару у друге вароши Србије, Месна организација је за председника изабрала Петра Стефановића, опанчарског радника, за секретара Дамљана Трифуновића, абацијског радника, и за блајника Жика Јоковића, кројачког радника. За ревизоре изабрани су: Милутин Драговић, кројачки радник, и Паја Гавриловић, металски радник.⁶⁵ Радници Горњег Милановца су и 1908. године свечано прославили Празник рада — 1. мај. Преко 200 радника и чланова њихових породица манифестовало је градом носећи црвену заставу. На пијаци је одржај збор. Говорили су: Аца Милинковић, окружни инжењер (о значају ове мајске демонстрације и о неопходности политичке борбе), и Тодор Живановић, опанчарски радник (о синдикалној борби и укидању стајаће војске). После збора учесници прославе отишли су у оближње село, где су провели цео дан у општем весељу.⁶⁶

Уочи предстојећих скупштинских избора Месна организација ССДП у Горњем Милановцу почетком маја 1908. године организовала је протестни збор због неприхватања социјалдемократске кандидатске листе. Пореска управа одбила је радничке кандидате за пријаву пореза, тако да, због овог незаконитог поступка, нису могли да буду бирани на листи ССДП у Горњем Милановцу. Реагујући на ограничавање ових основних грађанских права својих чланова, на збору, на коме су говорили Милорад Костовић и Тодор Живановић, донета је резолуција, против неправилних изборних цензура према социјалистима:

„Социјалистичка организација у Г. Милановцу није могла истаћи своју листу, јер је управа пореског одељења одбила све наше другове који су се за порезу пријавили. Због тога је организација сазвала протестни збор, на коме су другови Милорад Костовић и Тодор Живановић реферисали. Збор је донео

Резолуцију

I

Најодлучније протествујемо против незаконитог поступка власти спрам радника социјалдемократа, а нарочито због онемогућавања употребе бирачког права које нам је законом загарантовано;

II

Да се радници и они који су уведени у бирачки списак које је буржоазија увела с намером да им гласове опљачка, уздрже од гласања, пошто своје листе у овом месту неће имати;

III

Да се ова резолуција пошаље Гл. Партијској Управи с молбом да исту оштампа у нашем органу „Радничким новинама“.⁶⁷

Зборовало се и 13. јула 1908. испред кафане „Касина“: радницима је говорено о политичкој ситуацији у земљи, насталој после анексије Босне и Херцеговине, али и о неприхватању бројних преднацрта Закона о радњама. Разговарано је и о растурању социјалистичке штампе у Горњем Милановцу, где су навелико читани „Радничке новине“ и крагујевачки „Радник“, а редовно је стизала социјалистичка литература из Београда.⁶⁸ Поштовање партијске дисциплине било је један од услова за вођење успешне класне борбе, и даља јачања Социјалдемократске партије. Из тих разлога нису била ни ретка искључења и бојкоти недисциплинованих радника. Месна организација Социјалдемократске странке, објавила је преко „Радничких новина“, 5. августа 1908. године, да је искључила из својих редова Велисава Динића, због тога што је потписао петицију за Закон о радњама, који је Занатлијски савез организовано пропагирао у низу вароши Србије, углавном међу послодавцима-мајсторима.⁶⁹

Почевши од ове године, све до балканских ратова, раднички покрет у таковском крају добија и неке особености, посебно проширивањем утицаја Српске социјалдемократске партије на село, а након доношења Закона о радњама 1910. године све су бројнији тарифни покрети. Почетком марта 1909. године Радничко синдикално веће у Горњем Милановцу изабрало је нову управу. На челу се нашао Рајко Минић, за секретара је изабран Милан Радовић, а Драгомир Дражевић поново за благајника.⁷⁰ У шест синдикалних пододбора било је организовано 98 радника, док је партијска организација имала 50 чланова. У синдикалном пододбору опанчарском окупила су се 23 радника, у абацијском — тројица, а по четворица у дрводељском, односно металском пододбору.⁷¹ Опанчарски радници имали су надницу само по два динара, а абације су, у зависности од послодавца, могле да зараде од 0,60 до 2,50 динара. Обућари су нешто повољније стајали — могли су да зараде и до три динара. Дрводељски радници су за 13—14 часова дневно понекад зарађивали и до четири динара. Металци су од свих осталих организованих, радника, ипак, најмање зарађивали. О томе су извештавале и „Радничке новине“ крајем априла 1909. године:

„Неограничено радно време које зависи од воље послодавца достиже до 16 и 18 часова дневно. Наднице које почињу од 0,80 па највише до 2,50 динара, према иначе скупим животним намирницама, не достижу ни за храну и стан, а камоли још и за одело и друге животне потребе“.⁷²

Тешко су пролазили и опанчарски радници, јер је беспослица још увек трајала,⁷³ али и у тим условима излаз из тешке ситуације видели су у синдикалном организовању у пододборе. После кратког прекида, почетком септембра 1909. године. Пододбор Савеза обућарских радника обновио је рад. На конференцији је изабрана нова управа, а за председника Живота Веђић. Драгослав Петровић изабран је за секретара, а Момчило Јоковић за благајника. За чланове Надзорног одбора: Милош Радовић и Мита Свиларевић.⁷⁴ На редовној скупштини Пододбора Савеза кожарско-прерађивачких радника изабрана је нова управа: за председника поново Ђорђе Новаковић, за секретара Милан Радовић, а за благајника Ранко Вучковић. Милорад Стефановић и Мита Свиларевић поново су изабрани за чланове Надзорног одбора.⁷⁵ У Милановцу је било доста тзв. „неправних“ кожарско-прерађивачких радника, чак 10—15, по писању „Радничких новина“ у августу 1909. године.⁷⁶ У току 1909. године у Горњем Милановцу деловало је и синдикално повереништво Савеза млинарско-печкарских радника са свега четири члана, док је, примера ради, у суседном Чачку, овај пододбор, један од најбољих у Србији, имао чак 39 чланова.⁷⁷ У повећању броја чланова синдикалних пододбора важну улогу у агитацији имала је радничка штампа:

„То се приметило и у Г. Милановцу: док су Радничке новине у знатнијем броју растуране, дотле је и покрет растао напредовао и бивао јачи. Сад се тамо свега 10 примерака Рад. новина троши, зато су и пододбори ударили у назад. Зато нека Синдикално Веће живо настане да се што више Рад. новине растурају, јер ће то несумњиво помоћи организовању радника и јачању синдикалних пододбора.“⁷⁸

Првوماјска прослава је и 1909. била, као и ранијих година, масовно посећена. Око сто радника и чланова њихових породица учествовало је у мајским демонстрацијама, што је велики број, имајући у виду ширину ових манифестација у другим знатно развезијим варошима Србије.⁷⁹

На редовној конференцији Месне организације ССДП почетком октобра поново је изабрана управа, а за председника Петар Стефановић, опанчарски радник.⁸⁰

У другој половини године учестали су сукоби радника са полицијом, зборовања су била скоро свакодневна, нарочито у новембру, када је полиција, на основу лажне доставе опанчара Радојице Топаловића, иначе дуже времена бојкотованог од стране организованих радника, казнила групу чланова Социјалдемократске партије: Петра Стефановића, Ацу Атанасковића, Ђорђа Пејатовића, Милуна

Милошевића и Влајка Ђировића, опанчарске раднике, у намери да угуши организацију. Све је почело 26. октобра 1909. када су жан-дарми „по имену Радоје Марковић и Чеда Марјановић, у друштву оних бојкотованих вуцибатина, пијани као животиње, напали на друга Ђорђа Пејатовића и отпочели га песницама тући. Свакојако би прешли и на тесак, па би га и премлатили, да га другови нису отели и склонили. И уместо да ти разбојници одговарају што су на човека напали, они су и њега и остале другове сутрадан реферисали, те их је полиција по њихову реферату казнила!“⁸¹ Иако су наредног дана поднели жалбу и суд их ослободио, већ 8. новембра Месна организација организовала је протестни збор, на коме је Таса Петковић, социјалдемократ из Чачка, говорио о полицијском прогону радника.⁸² Седам дана касније „на позив месне организације Партије и Синдикалног већа“ одржан је 15. нов. у Г. Милановцу јавни протестни збор против полицијског гоњења, на коме је реферисао друг Стакимир Васић из Београда. После лепог реферата, у коме је истакнуто да је насиље полиције уперено против социјалдемократске борбе пролетаријата, донесена је одлука. У њој се констатује да полицију пујдају на раднике Ј. Топаловић опанчар и његови радници Рајко Минић и Средоје Средојевић, па се закључује:

„Велики раднички протестни збор, сазват 15. новембра 1909. године у хотелу „Српски краљ“ у Горњем Милановцу утврђује: 1. Борба која је уперена против радничких организација, против оправдане борбе горњо-милановачких радника, водиће се и даље; уколико ми будемо јачи у толико ће њихови напори бити слабији;

2. Збор позива све раднике и раднице да најпуније агитују у организовању свију радника и радница, да би организованом борбом постигли што пре величину потребне снаге како за сузбијање послодаваца и полиције, тако и за поправку свога стања и коначног ослобођења радничке класе из економског и политичког ропства“.⁸³

Још 1907. године „Радничке новине“ су извештавале о тешком друштвено-економском положају грађевинарских радника у Чачку и Горњем Милановцу, нарочито у сликовитом напису „Цигларско робље у Г. Милановцу“. Експлоатација и притисци послодаваца су настављени — тако да је три године касније положај тридесетак грађевинарских радника „у овоме месту исувише бедан“.

„Они су изложени свирепој експлоатацији а притом и другој беспослицы. Радно време код њих је 14 часова, а зарада од 2 динара до највише 3,50... Беспослица траје по читавих 6 месеци, и када се додаду још и празнични дани и недеља у времену сезоне када раде, тек тада можемо видети под каквим бедним условима живе грађевинарски радници. Значи да један грађевинар са зарадом од 2 динара дневно просечно годишње има 300 динара, што значи 0,80 [ара] дин[арских] дневно; а онај ко има 3,50 просечна му је зарада 535 дин[ара] годишње што чини 1,40 дин[ара] на дан. Овде не треба много го-

ворити: цифре саме говоре и показују под каквим условима и тешкоћама живе грађевинарски радници у Г. Милановцу“.

У току 1910. године одржане су скупштине Пододбора опанчарских радника у Горњем Милановцу и биране нове управе.⁸⁴ Опанчари су штрајковали скоро месец дана (јер послодавци нису прихватили радничке захтеве),⁸⁵ и то у условима изражене беспослице и све присутније друштвене кризе.⁸⁶ У августу 1910. године формиран је у Чачку Подобор дрводељских радника, а у Горњем Милановцу повереништво тог савеза.⁸⁷ У овој години, од 6. јануара (24. децембра) 1909. до 12. јануара 1910. забележен је само већ наведени организовани штрајк опанчарских радника, „нападног карактера“, који је био ограниченог домета: од укупно 36 опанчарских радника, штрајковало их је свега 13 у седам радионица,⁸⁸ што указује да у години када се очекивало доношење Закона о радњама послодавци су на све могуће начине настојали да угуше ионако ослабљен синдикални покрет у Горњем Милановцу. За остварење овог циља, постојало је више објективних услова. Синдикално веће имало је шест пододбора са 40 чланова, што је знатно мање него ранијих година. (На пример, у 1907. години, у пет синдикалних пододбора, било чак 59 организованих радника).⁸⁹

Поводом овог штрајка радници таковског краја поручивали су радничкој класи Србије:

„Ми саопштавамо једну редовну појаву, а саопштавамо је поглавито ради тога: 1) да се што јасније уочи нераздвојна веза између буржоазије и буржоаске државе, да се види: како све класне институције буржоаске службе класним интересима буржоаским; 2) да радници, запажавајући ову појаву, у исто време најживље настану да се што пре и што потпуније приберу, организују и окупе око својих класних организација, синдикалних и патриотских, како би били у стању притиском снаге целе пролетерске класе сузбавати насиља буржоаске државе и експлоатацију буржоаских класа док снага не нарасте до тога степена, да се сав класни систем збаци и заведе један нов ред ствари, у коме неће бити никакве беде и никаквог насиља“.

Поводом захтева збора београдских радника Милановчани су упутили почетком марта 1910. године више телеграма, у којима захтевају увођење општег, једнаког, тајног и непосредног гласања, као и непосредно право гласа са пропорционалним изборним системом. Телеграме су послали пододбори: опанчарски, абаџијски и кожарско-прерађивачки, али и повереништва металских, пекарских и дрводељских радника, као и управа Месне организације Српске социјалдемократске партије. У поздравима групе социјалаиста, каже се:

„Окупљени око црвене заставе која означава човечанству пут ка политичкој равноправности, социјалистичком идеалу, кличемо: живело опште

право гласа, живела социјална демократија! — Дражевић, Стефановић, Аца Атанасковић, Лепосава Атанасковић, Милошевић, Алексић, Гавриловић, Ђорђевић“.⁹⁰

Почетком маја Месна организација ССДП изабрала је Петра Стефановића, опанчарског радника, за делегата на Осмом конгресу ССДП.⁹¹ Прослављен је и првомајски празник: као и ранијих година учествовало је око сто радника.⁹² Истовремено, на збору поводом доношења Закона о радњама, почетком маја, преко 80 радника протествовало је и усвојило резолуцију њихових другова, београдских радника, којом се „тражи заштитно радничко законодавство; јавно осигурање, слобода организовања и борбе“.⁹³ Крајем месеца изабрана је и нова управа Месне организације ССДП. За председника — једногласно Аца Атанасковић, за секретара Светомир Павловић, а Драгомир Дражевић, по трећи пут, за благајника организације. За чланове управе бирани су: Божа Ђорђевић, Момчило Јоковић и Петар Стефановић, а за контролора Милун Милошевић.⁹⁴

Присутност радништва Горњег Милановца и њихове организације у радничком покрету Србије огледала се и у бројним телеграмима подршке, слатим у друге вароши, широм земље. Тако су, почетком децембра, милановачки радници поручивали, поводом великог радничког збора у Београду, организованог против реакционарног радикалног режима за опште право гласа и слободу штампе:

„Протествујемо с вама заједно против сваког политичког и економског поробљавања. Убојним поредком напред другови и отмимо права која нам и као људима и као грађанима припадају. Живело опште право гласа! Живела слобода штампе! Доле са тиранијом. — Социјалистичка организација“.⁹⁵

И поред противљења радничких социјалдемократских и синдикалних организација и пододбора, уперених на поједине одредбе Закона о радњама, он је ипак, 1910. године, усвојен у Народној скупштини. Све до балканских ратова представљао је за раднички покрет предмет оспоравања и вечитог сукоба са буржоаском класом, што је престало тек 1914. године.

Уочи балканских ратова социјалдемократска организација у Горњем Милановцу организовала је више акција, које су имале одјека у граду и у таковском крају. Почетком 1911. године, на редовној скупштини Месне организације изабрана је нова управа. Петар Стефановић, опанчарски радник, поново је биран за председника, Станимир Којић, опанчар, за секретара, а Драгомир Дражевић за благајника. За чланове управе изабрани су и Јездимир Крсмановић, абацијски, и Мијаило Алексић, молерски радник. За чланове Над-

зорног одбора: Драгослав Стојадиновић, судски писар, Владислав Јаковљевић, опанчарски, и Паја Гавриловић, ковачки радник.⁹⁶

Поводом десетогодишњег јубилеја „Радничких новина“, почетком фебруара, из Горњег Милановца је упућен у Београд телеграм следеће садржине:

„Социјал-демократски организовани пролетаријат Горњег Милановца са свога збора поздравља свакодневни излазак свога органа са узвицима: живеће Радничке Новине свакодневне, живела црвена штампа Управа“.⁹⁷

Првомајска прослава 1911. године започела је у раним јутарњим сатима. Већ у осам часова радници су се окупили испред свог дома, где их је поздравио Петар Стефановић, председник Месне организације ССДС. У краћем говору изнео је значај прославе 1. маја за радничку класу, а Ђорђе Радић говорио је о осмочасовном радном дану и о све присутнијим појавама милитаризма. По повратку са уличних демонстрација радницима се обратио и Драгомир Дражевић. Он је говорио о значају прославе радничког празника и борби радника за опште право гласа.⁹⁸ Ово су, судећи по извештајима и писању партијске штампе, биле најбројније до тада организоване првомајске манифестације у овом крају. О томе сведочи и телеграфски извештај: „Учесника у мајској прослави 102“.⁹⁹

На Деветом конгресу Српске социјалдемократске странке, одржаном од 11. до 13. јуна (29—31. маја) 1911. године, Месну организацију ССДП из Горњег Милановца представљали су: Драгомир Дражевић, абацијски, и Петар Стефановић, опанчарски радник, иначе чланови управе Месне организације.¹⁰⁰

Поводом одржавања Десетог конгреса партије радници Горњег Милановца упутили су више телеграма следеће садржине:

„Честитамо данашњи рад нашег конгреса. Нека уроди плодом за нашу партију. Живела социјална демократија! Живело опште право гласа! Управа партиска“.¹⁰¹

У осталим телеграмима, послатим из Горњег Милановца, јавља се и група учитеља социјалдемократа:

„Честитамо рад конгреса, шаљемо социјалстички револуционарни поздрав свима друговима. Драгомир Ивковић, Живко Димитријевић, Живојин Миловановић, Рад. Михајловић, учитељи“.¹⁰²

Честитке конгресу упутила је и група радника:

„Честитамо IX конгрес са жељама да донесе напредак за социјалну демократију и кличемо: Живела социјална демократија! Живело радничко законодавство! Живело опште право гласа! Станимир Којић, Ђорђе Николић,

Владислав Јаковљевић, Ђурђе Радић, Крста Раденковић, Паја Гавриловић, Драгутин Антонијевић, Воја Стефановић, Ђорђе Пејатовић, Радојица Јовановић, Нестор Ж. Банковић, Ранко Вучковић, Лако Павловић, Милан С. Томић, Михаило Ивановић, Момчило Јаковић, Чеда Трифуновић, Благоје Боровић, Војин Ђурчић и Глиша Вукић¹⁰³

За књижницу Месне организације социјалдемократске партије половином маја 1911. године предато је 39 књига¹⁰⁴ покојног Жика Јоковића, берберског радника, некада активног члана социјалистичког покрета.¹⁰⁵ Захваљујући партијским школама и социјалистичким књигама које су навелико штампане у Србији, марксистичка свест и знање продирали су међу раднике. Тако је Драгомир Дражевић, абаџијски радник, крајем јула објавио чланак у „Радничким новинама“, у коме критикује раднике који певају у „буржоаским певачким дружинама“:

„Место својих револуционарних песама, радници певају Свјати Боже и друге црквене и световне глупости које убијају и умртвљују њихов дух и сламају њихову вољу“.¹⁰⁶

Почетком септембра, на скупштини Месне социјалдемократске организације, Драгомир Дражевић је изабран за председника, Влајко Ђировић за секретара, а Ђорђе Радић за благајника. Чланове управе сачињавали су још и Војин Ђурчић и Петар Стефановић, а у Надзорни одбор изабрани су: Нестор Банковић и Војислав Стефановић.¹⁰⁷

Истог месеца Месна партијска организација и Синдикално веће у Горњем Милановцу организовали су велики протестни збор због све очигледнијег неспровођења у пракси тек усвојеног Закона о радњама. Уз учешће преко сто организованих радника и 370 грађана, збор је одржан почетком септембра на пијаци. Присутним радницима и народу, који се окупио, Драгомир Дражевић, тек изабрани председник Месне организације ССДП, говорио је о значају „позитивног радничког законодавства, позвао раднике у борбу за његову заштиту и оштро осудио владу која закон не примењује“. Други говорник, Ђорђе Радић, иначе благајник Месне организације, говорио је о „снажењу социјалистичке организације и позвао раднике да се спреме за нове борбе у одбрани радничких права“. На крају збор је усвојио резолуцију „са захтевом да се заштитне одредбе закона тачно примењују, да се поставе привредни инспектори и донесе опште право гласа“.¹⁰⁸

У току године изабрана је и нова управа Синдикалног већа у Горњем Милановцу: за председника Драгомир Дражевић, за секре-

тара Влајко Ђировић, за благајника Ђорђе Радић, који су чинили састав руководства месне организације ССДП изабрано и неколико месеци касније, а за члана управе изабран је Милан Томић.¹⁰⁹

Ово јединство синдикалног и социјалдемократског покрета у оквиру радничког покрета Србије, на примеру овог краја, указује да су дилеме о двојству ова два сегмента радничког покрета, које су својевремено биле присутне ранијих година, успешно превладане. Иначе, Драгомир Дражевић, чији политички значај након 1910. године све више долази до изражаја 10. јула 1911. већином гласова изабран је и за сталног члана Радничке коморе Србије.¹¹⁰

Ове године Синдикално веће имало је осам пододбора са укупно 135 организованих радника (и само 54 неорганизованих). Ових, организованих било је највише међу опанчарским радницима — чак 25. Од укупно 40 грађевинарских радника, само је један био у синдикалној организацији. У обућарском пододбору било је 15, абаџијском — 10, металском — 10, пекарском — 20, кројачком — шест, а у дрводељском — четири.¹¹¹

Овако мали број синдикално организованих радника (тек скоро сваки трећи радник био је у синдикату) био је повод да се у једном извештају, упућеном Главном радничком савезу у Београд, 1911. године констатује:

„Као што се види, стање није нимало задовољавајуће, како у погледу броја неорганизованих радника по овој статистици, тако, и још више, по радничким масама које овај преглед обухвата. Међутим, не треба губити из вида моменат да непосредно стојимо пред градњом железничке пруге Чачак — Горњи Милановац — Лајковац. Тај ће рад трајати најмање две године, и на њему ће бити ангажован велики број радника, код којих треба агитовати, обавештавати их, организовати и у борбу уводити. Али како ће се то урадити, када већина другова који су изабрани у управу, у Синдикално веће и партијску организацију, ни на седнице не долазе, а камоли да се некаквог покрета прихватају“.¹¹²

И поред оваквих суморних оцена, синдикална активност у Горњем Милановцу није замирала. Највећу активност показао је Пододбор опанчарских радника. Три пута годишње бирао је управу.¹¹³ На основу извештаја Савеза опанчарских радника о раду у 1911. години, поднетог на Осмој Савезној скупштини, 25. марта 1912. године у Крагујевцу, долази се до сазнања да је овај пододбор чинило до краја децембра 1911. године 11, односно 18 опанчарских, а у чланству је остало још 12 радника. Тако се број организованих радника кретао веома различито. На пример, у летњем периоду било их је чак 28, што је и превише имајући у виду чињеницу да број синдикално организованих, радника није прелазио преко 30. Међутим, потпуно дру-

гачија слика о друштвено-економском положају опанчарских радника добија се сазнањем да је у Горњем Милановцу постојало чак 13 послодаваца са капиталом изнад 1.000 динара, код којих је посао могло, у свако доба, као штрајбрехери, да добије и оних 17 неорганизованих радника. Већину организованих радника чинили су млађи људи, њих девет испод 20 година, неочењени, од којих су многи били на храни и стану код послодаваца. Радили су и по 14 часова дневно за бедну надницу од 1,40 динра (највећа је износила само три динара). Само шест радника радило је „на парче“, осам на ајлук (при чему су најмање могли да зараде 100, а највише 500 динара), а наднице су повећаване за 20 посто, и „на парче“ свега 10 посто, што је често зависило и од кретања понуде и потражње на тржишту. За два месеца опанчарски радници су произвели 19.000 пари опанака, а продали само 14.000 (према извештају од 31. децембра 1911), са укупним капиталом од 32.400 остварених динара. Међутим, ако се посматра укупан приход у каси месног синдикалног пододбора, види се да је он био релативно мањи у односу на неке друге крајеве земље. Износио је само 307,50 динара. У Чачку је овај износ био знатно већи — 613, а у Шапцу — читавих 3.267 динара (скоро двоструко више него у Београду),¹¹⁴ што сведочи о привредним приликама и друштвено-економском положају радника у појединим срединама.

И Пододбор Савеза кожарско-прерађивачких радника почетком септембра, 1911. године одржао је скупштину, на којој је изабрао нову управу: председник Момчило Јоковић, сарачки радник; секретар Милан Радовић, обућарски радник; благајник Радојица Јовановић, сарачки радник. Контролори: Милутин Милошевић, обућарски радник, и Ђорђе Новаковић, сарачки радник.¹¹⁵ На скупштини Савеза кожарско-прерађивачких радника, марта 1911. године, били су и представници из Горњег Милановца, окупљени у обновљени синдикални пододбор. И абацијски радници су почетком септембра одржали редовну годишњу скупштину и изабрали нову управу, на челу са председником Драгомиром Дражевићем,¹¹⁶ који је изабран и за делегата на предстојећем конгресу Савеза абацијских радника.¹¹⁷

Уочи престојећих балканских ратова почетком јануара 1912. године Месна социјалдемократска организација у Горњем Милановцу одржала је скупштину и изабрала нову управу. Драгомир Дражевић, истакнути трибун, изабран је за председника, а био је и делегат, заједно са Ђорђем Радићем, на ванредном конгресу ССДП, одржаном од 11. до 13. фебруара 1912. у Београду.¹¹⁸ Крајем фебруара

Месна организација организовала је велики збор у кафани „Слога“, на коме је говорио Лука Павићевић, председник Радничке коморе Србије.¹¹⁹ Традиционалне првомајске манифестације ове године походило је преко 170 радника и чланова њихових породица. Са прославе они су упутили телеграм у Београд:

„Из привредно мртвог, политички заспалог Милановца, 170 социјалистичких бораца кличу заједно са светским пролетаријатом: Да живи празник рада! Да живи Социјална Револуција! — Социјалистичка организација и Синдикално Веће“.¹²⁰

У овој, 1912. години грађена је и пруга Горњи Милановац — Лајковац. Радници ангажовани на изградњи ове пруге уског колосека, код Криве Реке, били су изложени најгрубљој експлоатацији од својих послодаваца. Радно време трајало је „од звезда до звезда“, непрекидно, уз најгору храну и бедне услове смештаја, са ниским надницама. Велики проблем на овом градилишту представљала је околност да многи радници нису били синдикално организовани, па нису постојале реалне могућности да се поведе класна борба са послодавцима, што им је и омогућавао тек усвојени Закон о радњама.¹²¹

Почетком јуна синдикално организовани опанчарски радници изабрали су управу, на чијем челу се нашао Станмир Којић,¹²² а 15. јула 1912. изабран је Суд добрих људи, на основу одредби Закона о радњама. За судију је изабран Драгомир Жунић, обућарски радник, а за његовог заменика Драгомир Дражевић, абаџијски радник, иначе председник Месне организације ССДП и предводник радничке класе у Горњем Милановцу.¹²³

Балкански ратови, у којим су учествовали и бројни радници из таковског краја, утицао је на погоршање привредних прилика у овом делу Србије. Како су социјалдемократски посланици указивали у Народној скупштини, финансијски терет рата поднеле су широке народне масе, углавном раднички слојеви.

Осетно повећање цена животних намирница после ратова, нарочито у другој половини 1913. године, за преко 20 посто, доста су погодиле радничке слојеве, посебно оне породице које су остале без храниоца, породице погинулих у рату против Турске, а касније и Бугарске.

Престанак рада синдикалних подбора, немогућност остваривања класних интереса у земљи која се налазила у ратном стању, након првог и другог балканског рата, није, ипак, резултирало само

смањеним бројем синдикалних пододбора. Напротив, активност социјалдемократа није престајала ни у овим тешким данима рата и немаштине која је владала у народу, мада је била са мањим бројем акција и знатно умањеним политичким радом међу радницима. Већ 25. марта 1913. месна организација одржала је скупштину, на којој је изабрана нова управа. После краћег прекида, нова управа наставила је рад у следећем саставу: председник Паја Гвриловић, ковач; секретар Миливоје Марковић, обућарски радник; благајник Љубомир Радовановић, столарски радник, и чланови: Риста Младеновић, лимарски радник, и Драгољуб Николић, опанчарски радник. За чланове Надзорног одбора изабрани су Божидар Ристовић, столарски радник, и Милан Ерић, опанчарски радник.¹²⁴ Због ратних припрема и забрана власти о организовању јавних скупова, првомајске демонстрације су обележене, али у знатно мањем обиму: присуствовало је свега осамдесетак радника, а, том приликом, упућен је и већ традиционални телеграм београдским радницима: „Честитамо вам празник рада. Живео пролетаријат целог света! — Социјалистичка организација“.¹²⁵ Пошто управа изабрана у марту није показала задовољавајуће резултате у раду, на ванредној конференцији, почетком септембра, бирана је нова привремена управа, коју су сачињавали: Петар Стефановић, опанчар, Драгиша Жунић, обућар, Драгољуб Лучић, опанчар, Бранислав Тешић, седларски радник, Божа Ковачевић, браварски радник, и Светомир Николић, абацијски радник.¹²⁶

Након демобилизације с јесени 1913. године, у Горњем Милановцу обновљен је Пододбор обућарских радника. Учињено је ово у условима растуће инфлације, када је радно време повећано за металце и абације са 14 на 16 часова, а цене животних намирница осетно порасле. (На пример, месо је поскупело са 28 на 30 динара, хлеб са 0,70 на 1 динар, огрев са четири на пет динара, као и станарине).¹²⁷ Такође, у августу 1913. године, обновљен је Пододбор Савеза кожарско-прерађивачких радника, чији је већи број чланова страдао у рату. Слично је било и са обућарским радницима, од којих, је, чак, свих осам отерано у рат, или је, пак, било на кулуку.¹²⁸

Рад партијске социјалдемократске организације у таковском крају, након доношења Закона о радњама 1910. године, има и неке специфичности. Партијска активност по селима није заживела, како се својевремено у редовима социјалдемократа очекивало, а омасовљење чланства, за разлику од других средина, делимично је остварено. Из извештаја Главне партијске управе Осмом конгресу ССДП у јуну 1910. године види се очигледно да још од 1908. није

значајније повећан број партијског чланства (1908/1909. износио је 30, а 1909/1910. 37). Известан напредак забележен је у 1910. и 1911. години (укупно 54 чланова, међу којима и шест жена, са укупним приходом од 198 динара — од чланских улога и осталих извора). Између Осмог и Деветог конгреса ССДП, Месна организација у Горњем Милановцу одржала је два збора, којима је присуствовало 630 заинтересованих радника, а на четири предавања било је 280 лица. У извештају Главне партијске управе Деветом конгресу партије констатује се да је на 15 партијских конференција било преко 1.000 радника, а на радничким забавама просечно до 150 посетилаца.^{128a}

После балканских ратова, ситуација се знатно изменила, бар што се тиче партијског чланства и осталих активности Месне организације ССДП. Од 40 чланова у 1911. и 1912. години, већ у наредној овај број је спао на само 18, укључујући и две жене. Социјална структура показује да је реч о 16 најамних радника, четири сопственика и једном интелектуалцу, од којих је 12 чланова — синдикално организованих, већином у старосној доби од 21 до 35 година, углавном писмених људи; због изборног материјалног цензуса, свега је њих петоро имало право гласа. Партијска штампа у Горњем Милановцу, а и шире у таковском крају, читана је доста, имајући у виду податке изнете у извештају о двогодишњем раду, поднетом на Десетом конгресу Српске социјалдемократске партије у јануару 1913. године. Од 60 примерака „Радничких новина“, колико се продавало 1911. године у Горњем Милановцу у току 1913. године, овај број се попео на 90 примерака. У знатно мањем броју је у овај крај стизала „Борба“ — теоретски орган српских социјалиста: било је свега десетак претплатника. Остала социјалистичка литература и штампа, на пример лист „Једнакост“, уопште није продавана, мада је у овој вароши било жена организованих у секретаријат жена социјалдемократа Србије.

После ратова организовано је мање партијских седница, зборовна и конференција. У 1913. години свега три конференције, са 90 учесника и једна забава, са 270 посетилаца. Замро је и сваки облик културно-забавног живота у вароши. Од деведесетак књига, колико је било у радничкој књижници (библиотеци), након ратова прочитано их је свега десетак. Партијски фондови су потпуно исцрпени, тако да је мало новца коришћено за помоћ настрадалим породицама. Зато је, почетком 1914. године предстојала консолидација партијског живота и обнављање бројних политичких акција соци-

јалдемократа, који се нису мирили са постојећим односима у грађанском друштву.

Уочи ратне 1914. године приметно консолидовање радничког покрета углавном се заснивало на синдикалним штрајковима и борби за нове тарифне покрете. Поред већ уобичајених мајских демонстрација и протестних зборова, углавном иницираних од стране Главне партијске управе, против све израженијих захтева за новим ратним кредитима, било је захтева да се у предстојеће парламентарне изборе уђе у директну политичку, изборну, борбу са грађанским странкама, првенствено владајућом Радикланом партијом, која је имала велики утицај у таковском крају, првенствено у сеоским срединама.

И за првомајски празник 1914. године радници Горњег Милановца, организовали су демонстрације. Стотинак радника и чланова њихових породица, као и ранијих година, манифестовало је захтевајући боље животне и радне услове и спровођење у живот одредби Закона о радњама, пропагирани су социјалистичке идеје и неминовност револуције и успостављања новог друштва.¹²⁹ У парламентарним изборима, непосредно уочи објаве рата Србији, на посланичкој листи Српске социјалдемократске партије у Горњем Милановцу изабран је Петар Стефановић, опанчарски радник.¹³⁰

Синдикални пододбори у 1914. години покретали су више акција на спровођењу у живот заштитног радничког законодавства. За то је постојало више разлога. Један од најважнијих, свакако се односио на тешке услове рада који су владали на више градилишта, међу ангажованим радницима на изградњи пруге Чачак — Горњи Милановац. О томе су, „Радничке новине“ писале 6. марта 1914. године:

„Рад је трајао дневно 15 сати без икаквог недељног одмора, као и без недовољних животних намирница, јер се и на самом месту где је барака, врши намирницама пљачка продајући га по врло скупој цени. Преноћишта су испод сваке критике, спава се по кошарама и сељачким вајатима, где је још више изнуравају радне снаге и већи несретни случајеви дешавју.“¹³¹

Међутим, синдикални и партијски активисти тешко су успевали да синдикално организују и поведу у борбу раднике ангажоване на изградњи пруге, а увођење ратног стања и мобилизација војске прекинули су рад на овој важној деоници железничке саобраћајнице.

У самој вароши почетком фебруара 1914. године Пододбор Савеза опанчарских радика одржао је редовну скупштину и иза-

брао нову управу: председник Драгољуб Лучић, секретар Михаијло Васиљевић, благајник Миленко Ерић и чланови: Јован Божићевић и Душан Славковић. За чланове Надзорног одбора изабрани су: Драган Ранковић и Живојин Карановић.¹³² Месец дана касније, као и ранијих година, поново је преко „Радничких новина“ објављивано да у граду влада велика беспослица. Замољени су опанчарски радници да не долазе у Горњи Милановац ради тражења посла.¹³³ Ове године и Пододбор Савеза грађевинарских радника одржао је конференцију и изабрао нову управу: председник Милош Урошевић, зидарски мајстор; секретар Марко Беловић, зидарски радник; благајник Драгутин Ловић, каменорезачки радник, и чланови: Ђира Динчић, зидарски радник и Александар Урошевић, зидарски радник. За чланове Надзорног одбора изабрани су: Светозар Радисављевић, зидарски радник, и Сретен Бојовић, каменорезачки радник.¹³⁴

После напада Аустро-Угарске на Србију у јулу 1914. године, замро је рад социјалдемократског и синдикалног покрета у Горњем Милановцу. Многи социјалдемократи, синдикално организовани опанчари, абаџије, металци, грађевинари, пекари и обућари гинули су на бојиштима бранећи домовину. Патриотизам, који су им одрицале буржоаске странке, показали су на делу улазећи у историју као чланови једне опозиционе социјалдемократске странке чији су посланици у Народној скупштини, слично бољшевицима у Русији, гласали против ратних кредита и милитаризма доследно спроводећи одлуке Друге интернационале.

Један број радника из таковског краја укључио се у раднички покрет, чије зачетке срећемо и на Солунском фронту, на Крфу, али и у Паризу, где делује Радничка комора и део интелигенције који се задесио у Француској. Они који су остали у окупираној Србији проводили су тешке дане окупације радећи за ниске наднице, тек толико да прехране породицу.

Након ослобођења и уједињења 1918. године већи број социјалдемократа приступио је чланству НРПЈ (к) и новим синдикалним организацијама. Неки од њих, као на пример, Драгослав Дражевић, наставиће револуционарну активност и у предратном револуционарном радничком покрету, НОР-у и социјалистичкој револуцији борећи се за социјализам и друштво слободе, правде и једнакости.

НАПОМЕНЕ

1. „Горњи Милановац и таковски крај“, Г. Милановац, 1987, стр. 79.
2. „Занатлијски савез“, Београд, бр. 22, 28. март 1893.
3. „Занатлијски савез“, Београд, бр. 21. март 1894. Наредне, 1895. године, Занатлијско радничка задруга поднела је Министарству народне привреде правила на одобрење. (АС, МНП, ф. IV, 121, 26. 11 1894).
4. „Радничке новине“, бр. 1, 6. јануар 1904.
5. „Радничке новине“, бр. 9, 4. фебруар 1904.
6. „Радничке новине“, бр. 20, 11. март 1904; бр. 23, 20. март 1904.
7. „Радничке новине“, бр. 79, 29. септембар 1904; бр. 83, 13. октобар 1904; бр. 70, 28. август 1904. На седници Главне партијске управе од 7. октобра 1904. године ово је потврђено. („Српска социјалдемократска партија“, књига прва, Београд, 1966, стр. 226).
8. „Радничке новине“, бр. 70, 28. августа 1904; Драгиша Лалчевић у раду, „Организација и борба опанчарских радника“ (Крагујевац, 1909, стр. 69) да је веома противуречне податке. За штрајк опанчарских радника из 1904. године пише да је организован у августу: „Опанчарски радници ступили у штрајк захтевајући скраћење радног времена. (После месец и по дана борбе штрајк успешно окончан)“.
9. „Раднички социјалистички календар за 1905“, Београд, 1904, стр. 77; у едицији: „Синдикални покрет у Србији, 1903—1919“ (Београд, 1962, стр. 92) као датум оснивања синдикалног пододбора опанчарских радника означен је 16. (3) август 1904.
10. „Радничке новине“, бр. 38, 14. мај 1904.
11. „Радничке новине“, бр. 11, фебруар 1904.
12. „Радничке новине“, бр. 97, 1. децембар 1904.
13. „Радничке новине“, бр. 39, 30. април 1904.
14. „Радничке новине“, бр. 53, 22. јуни 1905.
15. „Радничке новине“, бр. 50, 11. јун 1905.
16. „Српска социјалдемократска партија...“, стр. 501.
17. Исто, стр. 506.
18. Исто, стр. 515.
19. Исто, стр. 517.
20. „Радничке новине“, бр. 76, 27. август 1905.
21. „Радничке новине“, бр. 73, 31. август 1905. Радничка штампа је јавила да „изборну агитацију за посланичке изборе на листи Социјалдемократске партије у Горњем Милановцу, највише су помогли београдски радници“, а Лука Павићевић је у децембру 1905. године, на збору Београдске партијске организације „истакнут за кандидата“. („Српска социјалдемократска партија...“, стр. 545).
22. Р. Јешић, „Идеолошко-политичке струје у радничком покрету Србије, 1903—1914“, „Токови револуције“, IV, Београд, 1969, стр. 17—30.
23. „Радничке новине“, бр. 72, 28. август 1905.
24. „Синдикални покрет у Србији 1903—1914“, Београд, 1958, стр. 140.
25. Исто, Београд, 1967, стр. 89.
26. „Радничке новине“, бр. 107, 27. децембар 1905.
27. Четврти конгрес ССДС, одржан је 2—4. априла 1906. године у Београду. („Радничке новине“, 18. април 1906).
28. „Радничке новине“, бр. 69, 8. јул 1906.
29. АС, ССДС, 65-а, стр. 297.
30. Исто, стр. 318—319.
31. „Радничке новине“, бр. 17, 5. фебруар 1906.
32. „Радничке новине“, бр. 22, 21. фебруар 1906.
33. „Радничке новине“, бр. 91, 29. јул 1906. Нова управа бирана је и крајем децембра те године. На редовној годишњој скупштини, у нову управу Пододбора Савеза опанчарских радника за председник је изабран Милутин Дамјановић, за секретара Станимир Којић, з благајника Чедомир Средојевић. У Надзорни одбор бирани су: Петар Игњатовић и Владислав Јаковљевић. Павле

Петровић изабран је за делегата на Савезној скупштини опанчарских радника („Радничке новине“, бр. 1, 2. јануар 1907).

34. „Радничке новине“, бр. 144, 30. новембар 1906.
35. „Радничке новине“, бр. 124, 14. октобар 1906.
36. АС, ССДС, 65-а, стр. 376—390.
37. „Радничке новине“ су 10. јуна 1907. забележиле постојање радничких социјалдемократских организација и у Горњем Милановцу, поред 29 сличних месних организација у варошима Србије.
38. „Радничке новине“, бр. 57, 15. мај 1907.
39. „Радничке новине“, бр. 48, 21. април 1907.
40. „Радничке новине“, бр. 143, 29. новембар 1907.
41. „Политика“, Београд, бр. 1387, 27. новембар 1907.
42. „Радничке новине“, бр. 99, 23. август 1907.
43. „Радничке новине“, бр. 64, 31. мај 1907.
44. „Радничке новине“, бр. 39, 31. март 1907. Ова промена уследила је пошто је престао бојкот над Новаком и Драгољубом Лучићем, опанчарским радницима из Горњег Милановца, јер су напоскон пришли синдикалној организацији радника. („Радничке новине“, бр. 37, 27. март 1907).
45. „Радничке новине“ бр. 73, 21. јун 1907; бр. 97, 18. август 1907.
46. „Радничке новине“, бр. 56, 12. мај 1907; „Радничке новине“, бр. 69, 10. јун 1907.
47. „Радничке новине“, бр. 107, 9. септембар 1907.
48. „Синдикални покрет у Србији...“, Београд, 1962, т. I, књ. 3, стр. 110.
49. „Радничке новине“, бр. 51, 29. април 1908.
50. „Радничке новине“, бр. 11, 24. јануар 1908, бр. 7, 15. јануар 1907.
51. „Радничке новине“, бр. 44, 10. април 1908.
52. „Радничке новине“, бр. 18, 9. фебруар 1908; бр. 45, 12. април 1908.
53. Половином јануара у нову скупштину Савеза опанчарских радника изабрани су: председник Владимир Јаковљевић, секретар Станимир Којић, благајник Максим Божовић. За чланове Надзорног одбора бирани су: Чедомир Трифуновић и Милун Милошевић. („Радничке новине“, бр. 12, 26. јануар 1908).
54. „Радник“, бр. 5, Крагујевац, 2. фебруар 1908.
55. „Радничке новине“, бр. 14, 31. јануар 1909.
56. „Радничке новине“, бр. 42, 5. април 1908; бр. 18, 4. фебруар 1908.
57. „Радничке новине“, бр. 79, 5. јул 1908. Под сталним насловом у „Радничким новинама“, на тему „Рад и Капитал“, најшира радничка јавност Србије обавештена је о положају келнерских радника: „Радно време код овдашњих келнера је безмерно дуго. Оно нема никакво ограничење. Често пута траје непрекидан рад по 30 и више часова. То је ужасно! Награде су такође испод сваке мере ниске. Такво стање тони келнерске раднике у скору и директну смрт. Па ни то није све. Шиканирања, која трпе келнери и од својих газда и од појединих бесних и пијаних гостију чини положај још горим“. („Радничке новине“, бр. 79, 5. јул 1908).
58. „Радничке новине“, бр. 73, 21. јун 1908.
59. „Синдикални покрет у Србији...“, том I, књ. 4, стр. 781.
60. „Радничке новине“, бр. 34, 20. март 1908.
61. „Радничке новине“, бр. 106, 4. септембар 1908.
62. „Радничке новине“, бр. 92, 5. август 1908.
63. АС, ССДС, 65-а, стр. 558.
64. „Радничке новине“, бр. 78, 3. јул 1908.
65. „Радничке новине“, бр. 100, 23. август 1908.
66. „Радничке новине“, бр. 52, 1. мај 1908.
67. „Радничке новине“, бр. 56, 10. мај 1908.
68. „Радничке новине“, бр. 82, 12. јун 1908.
69. „Радничке новине“, бр. 92, 5. август 1908.
70. „Радничке новине“, бр. 31, 12. март 1909.
71. „Радничке новине“, бр. 104, 3. септембар 1909.
72. „Радничке новине“, бр. 49, 28. април 1909.

РАДНИЧКИ ПОКРЕТ У ТАКОВСКОМ КРАЈУ ДО 1915. ГОДИНЕ

73. „Радничке новине“, бр. 63, 30. мај 1909.
74. „Радничке новине“, бр. 112, 22. септембар 1909.
75. „Радничке новине“, бр. 54, 9. мај 1909.
76. „Радничке новине“ бр. 99, 22. август 1909.
77. „Кратак преглед рада, кретања и функционисања Савеза кожарско-прерађивачких радника, Са извештајем седмој Редовној годишњој скупштини сазваној за 14. фебруар 1910. године у Београду“, Београд, 1910.
78. Исто.
79. „Радничке новине“, бр. 49, 28. април 1909.
80. Нова управа социјалдемократске организације у Горњем Милановцу, конституисала се у следећем саставу: за председника је изабран Петар Стефановић, опанчарски радник, за секретара Жика Јоковић, фризерски радник, а за благајника Драгомир Дражевић, абаџијски радник. Милан Милошевић, опанчар, и Аца Атанасковић опанчар, сачињавају су чланове управе, а у Контролну комисију, изабрани су: Живко Топаловић, опанчар, Коста Ковачевић, ћевабџија, и Михаило Алексић, молер из Горњег Милановца. („Радничке новине“, бр. 122, 15. октобар 1909).
81. „Радничке новине“, бр. 130, 3. новембар 1909; бр. 132, 7. новембар 1909.
82. „Радничке новине“ бр. 132, 7. новембар 1909.
83. „Радничке новине“ бр. 138, 21. новембар 1909.
84. „Радничке новине“, бр. 148, 11. децембар 1910. Почетком децембра, на ванредној скупштини Пододбора Савеза опанчарских радника у нову управу су изабрани: за председника Радосав Тајсић, за секретари Радомир Костовић, за благајника Владислав Јаковљевић, а за чланове Божидар Николић и Драгутин Алексић. У Надзорни одбор бирани су Чедомир Трифуновић и Станимир Кojiћ. („Радничке новине“, бр. 148, 11. децембар 1910).
85. „Радничке новине“, бр. 97, 14. август 1910.
86. „Радничке новине“, бр. 119, 5. септембар 1910.
87. „Радничке новине“, бр. 102, 26. август 1910.
88. „Синдикални покрет у Србији...“ Београд, 1958, стр. 384—385. Веома су противуречни у историографији подаци везани за овај штрајк опанчарских радника. Према писању „Радничких новина“ од 14. августа 1910. опанчарски радници су ступили у штрајк 1. августа 1910. године: „У штрајку је и друг Чедомир Трифуновић, старац од 50 година. Ни крива ни дужна, већ само зато што штрајкује, полиција га је ухапсила, а жандарми у апсу тукли. Друг Чедомир је лекарски прегледан и, по гласу сведочења лекарске, добио 10 дана боловања. Саопштавајући овај случај, ми својим друговима читаоцима не доносимо никакву новост: та ни једног штрајка до сада није било, у коме се полиција није ставила на страну послодаваца, па, ако је потребно било, још и апсила и тукла раднике.“
89. „Синдикални покрет у Србији...“, Београд, 1958, стр. 340.
90. „Радничке новине“, бр. 35 (додатак), 23. март 1910.
91. „Радничке новине“, бр. 62, 25. мај 1910.
92. „Радничке новине“, бр. 54, 6. мај 1910.
93. „Радничке новине“, бр. 55, 8. мај 1910.
94. „Радничке новине“, бр. 67, 3. јун 1910.
95. „Радничке новине“, бр. 149, 14. децембар 1910.
96. „Радничке новине“, бр. 10, 22. јануар 1911.
97. „Радничке новине“, бр. 20, 8. фебруар 1911. Радничку штампу највише су читали опанчарски радници, чак тридесетак бројева „Радничких новина“ у 1911. години. („Радничке новине“, бр. 224, 29. октобар 1911).
98. „Радничке новине“, бр. 54, 6. мај 1911.
99. „Радничке новине“, бр. 21. април 1911.
100. „Радничке новине“, бр. 94, 6. мај 1911.

101. „Радничке новине“, бр. 119, 6. јун 1911.
102. „Радничке новине“, бр. 124, 11. јун 1911.
103. „Радничке новине“, бр. 137, 27. јун 1911.
104. „Радничке новине“, бр. 108, 23. мај 1911.
105. „Радничке новине“, бр. 15, 2. фебруар 1911, извештавале су да је 31. јануара од туберкулозе, у Београдској болници, преминуо Живојин Јоковић, берберски радник из Горњег Милановца, активни члан Српске социјалдемократске странке.
106. „Радничке новине“, бр. 163, 27. јул 1911.
107. „Радничке новине“, бр. 199, 7. септембар 1911.
108. „Радничке новине“, бр. 201, 9. септембар 1911.
109. „Радничке новине“, бр. 103, 17. мај 1911.
110. „Радничке новине“, бр. 159, 22. јул 1911.
111. „Радничке новине“, бр. 224, 29. октобар 1911.
112. Исто.
113. Почетком марта 1911. изабрана је управа: председник Миливоје Јовичић, секретар Станимир Којић, благајник Радисав Илић, а чланови: Радосав Тајсић и Драгутин Алексић. За чланове Надзорног одбора изабрани су: Владислав Јаковљевић и Чедомир Трифуновић. („Радничке новине“, бр. 56, 22. марта 1911). Крајем маја тромесечној скупштини изабрана је поново нова управа. Овог пута сачињавали су је: председник Ђорђе Пејатовић, секретар Влајко Ђировић, благајник Влајко Јаковљевић и чланови: Ђорђе Радић и Милош Мајсторовић. Чедомир Трифуновић и Драгомир Лучић, бирани су за чланове Надзорног одбора. („Радничке новине“, бр. 114, 31. мај 1911). На ванредној скупштини, почетком новембра, поново је изабрана нова управа. Нови састав чинили су: председник Милић Пантелић, секретар Средоје Средојевић, благајник Ђорђе Радић, Радосав Тасић и Драгомир Лучић били су чланови управе, а за чланове Надзорног одбора изабрани су: Ђорђе Пејатовић и Крста Раденковић. („Радничке новине“, бр. 260, 17. новембар 1911).
114. „Извештај Савеза опанчарских радника о раду у 1911. години, поднесен на Осмој Савезној скупштини сазваној за 25. март 1912. у Крагујевцу“, Крагујевац, 1912.
115. „Радничке новине“, бр. 109, 24. мај 1911.
116. „Радничке новине“, бр. 198, 6. септембар 1911. У нову управу синдикалног пододбора Савеза абаџијских радника на редовној годишњој скупштини изабрани су: председник Драгомир Дражевић, секретар Радош Антић и благајник Светолик Николић. За чланове Контролне комисије изабрани су: Урош Павловић, Милован Милановић и Иван Божовић. („Радничке новине“, бр. 198, 6. септембар 1911).
117. „Радничке новине“, бр. 213, 23. септембар 1911.
118. На овој скупштини изабрана је и нова управа у саставу: председник Драгомир Дражевић, абаџијски радник; секретар Драгомир Жунић, обућарски радник; благајник Ђорђе Родић, опанчарски радник. У нову управу такође су изабрани и Петар Стефановић, опанчарски радник, и Војин Ђурчић, пекар из Горњег Милановца. За чланове Контролног одбора изабрани су: Момчило Јоковић, седларски радник, и Јездимир Крсмановић, абаџијски радник. („Радничке новине“, бр. 14, 17. јануар 1912).
119. „Радничке новине“, бр. 55, 6. март 1912.
120. „Радничке новине“, бр. 92, 21. април 1912.
121. „Радничке новине“, бр. 185, 9. август 1912.
122. „Радничке новине“, бр. 166, 18. јун 1912.
123. „Радничке новине“, бр. 167, 19. јул 1912.
124. „Радничке новине“, бр. 53, 10. април 1913.
125. „Радничке новине“, бр. 68, 23. април 1912; бр. 78 4. мај 1913.

РАДНИЧКИ ПОКРЕТ У ТАКОВСКОМ КРАЈУ ДО 1915. ГОДИНЕ

126. „Радничке новине“, бр. 200, 25. септембар 1913.
127. „Синдикални покрет у Србији...“, Београд, 1958, стр. 487—488.
128. Током 1912/1913 године у Пододбору кожарско-прерађивачких радника било је осам обућара и четири сарача. Само пет обућара радило је „на парче“, и то по десет часова дневно за бедну надницу. („Савез кожарско-прерађивачких радника у Србији“), извештај за 1912/1913. годину, Београд, 1913.
- 128а. Д. Туцовић, „Сабрана дела“, 3, Београд, 1980, стр. 313; исто, V, стр. 22—75.
129. „Радничке новине“, бр. 97, 26. април 1914.
130. „Радничке новине“, бр. 159, 9. јун 1914.
131. „Радничке новине“, бр. 55, 6. мај 1914.
132. „Радничке новине“, бр. 43, 19. фебруар 1914.
133. „Радничке новине“, бр. 81, 6. април 1914.
134. „Радничке новине“, бр. 98, 28. април 1914.



ДР МЛАДЕН СТЕФАНОВИЋ

**ДЕЛОВАЊЕ ЉОТИЋЕВОГ ПОКРЕТА „ЗБОР“ У
ЧАЧАНСКОМ КРАЈУ (1935 — 1945)**

Профашистички покрет „Збор“ Димитрија Љотића појавио се у Југославији тридесетих година XX века, у време дубоке кризе капитализма и заоштрениости класне борбе, када су буржоаски теоретичари проповедали сарадњу појединих класа у име „великих циљева нације“. Он се по својим објективним циљевима јавио као представник најекстремније политичке реакције.

„Збор“ је према љотићевским тумачењима значио „скуп одабраних и нових људи“ који по њиховој замисли, треба да „препороче Југославију и уведу ред у земљи“.

Зборашки функционер Раденко Лазовић, адвокат из Чачка, наводи да је прва акција „Збора“ почела у Чачку 1935. године пред петوماјске посланичке изборе.

„Прилике под којима се развијао политички живот у нашој земљи од ослобођења до тих дана 1935. године неминовно су наметала организовање у један покрет свих родољуба и патриота, који нису могли више трпети и гледати како се у нашој отаџбини гази правни поредак, и то понајвише од оних који су били позвани да раде на његовом одржању, како се злочиначки расипа народна имовина и проћердава имовина стотина хиљада вредних, радних и

поштених грађана Југославије, како се у једној сиромашној земљи, не сиромашној по природним добрима, него сиромашној због њене правне анархије, због разграбљивања народне имовине у личне и партијске сврхе, због нерада који се зацарио у свима областима народног живота, због потчињавања наше привреде страном жидовском [јеврејском] капиталу, јавни функционери богате отимајући и пљачкајући плод целокупне народне делатности. Још пре појаве Збора, тињала је у срцима будућих збораша жарка жеља да се створи један покрет са циљем да се старо стање анархије и пљачке измени и замени једним бољим друштвеним уређењем...“

Али и поред „сладуњавих“ и демагошких иступа и деловања „Збора“, његова појава примљена је у јавности као профашистички акт југословенских унитариста који су у свој програм унели методе и и садржај фашистичких партија.

Поставља се питање који су то људи прихватили и ширили профашистичку идеологију „Збора“?

У редовима Љотићевог покрета „Збор“ налазила су се лица различитих занимања, а јединствених погледа када је била у питању борба против комунизма, демократије и уопште прогреса. Тиме је Љотић хтео да покаже како његове идеје имају подршку у свим групацијама становништва. Међу младима Љотићевци су врбовали и придобијали део дезоријентисане омладине, синове православних свештеника, полицијских чиновника, официра, богатијих сељака, и других антидемократа с циљем да од њих организују ударне групе за борбу против комуниста.

У чачанском крају, још у почетку, главни ослонци у ширењу зборашке идеологије, били су адвокат Раденко Лазовић, повереник „Збора“ за срезове трнавски и љубићки, и свештеник Драгутин Булић, обојица из Чачка.

„У то време — пише Лазовић — било нас је свега тројица у Чачку који смо одмах чим се Збор појавио... приступили покрету и почели са радом у нашој вароши. То смо били ја, [Јосип] Сарачевић и Драгутин Модерчин, који је у то време био премештен за судију Окружног суда у Чачку. Покренули смо и један недељни лист Нова Југославија, који је изишао у неколико бројева са више чланака у духу наше зборашке идеологије. Тај лист због недостатка материјалних средстава, није се могао дуго одржати, јер нас тројица нисмо га могли сами издржавати, а о некој претплати није могло бити ни говора...“

Свештеници Драгутин Булић, Алекса Тодоровић и Драгослав Обућина отворено су позвали своју братију да ступају у „Збор“ ради вођења активне борбе против „комуниста безбожника“.

Међу правницима неки су се неуморно залагали у пропагирању и „правном“ доказивању, незаобилазне улоге „Збора“, који је, како су истицали, једино у стању да уведе у земљи „законитост, ред, мир и поштење“. Осим Раденка Лазовића, у чачанском крају тако су се

понашали Јосип Сарачевић, Драгутин Модерчин и Александар Вишњевски, судија Окружног суда у Чачку, као и Пера Јокановић. Затим неки студенти и ученици средњих школа, поједини лекари, професори, занатлије, земљорадници.³

За организовање зборашког покрета на целој територији Југославије, штампање листова, пропагандних брошура, плаката и летака, покрету „Збор“ била су неопходна велика финансијска средства. У зборашким документима стоји да су они до њих долазили искључиво од чланарине, добровољних прилога и легата, као и од продаје штампе и брошура. Међутим, збораши су, попут фашиста у Италији и нациста у Немачкој, добијали велика финансијска средства и пуну подршку од крупних капиталиста и других имућнијих својих чланова, јер су се и борили за очување њихових богатстава.

Готово на целој територији Југославије, још пре званичног одобрења од стране власти програма и правила Југословенског народног покрета „Збор“, Љотић и његови сарадници отпочели су пропагирање зборашке идеологије у циљу организовања свога покрета.⁴

Према правилима, органи Југословенског народног покрета „Збор“ били су: Сабор, председник покрета, Врховни одбор, бановински одбор, организациона подручја, среске скупштине и одбори, месне скупштине и одбори.

Сходно правилима покрета „Збор“, његов председник Љотић одредио је један број првих организационих подручја у Југославији као центре и упоришта, који ће настојати на формирању среских и месних организација и на придобијању већег броја чланова.

Чачанско организационо зборашко подручје обухватало је срезове: трнавски (Чачак), Љубићки (Прелина) и драгачевски (Гуча). За старешину подручја Љотић је званично 28. јуна 1940. поставио Раденка С. Лазовића, адвоката из Чачка.⁵ Пре тога, Лазовић је био зборашки повереник за срез трнавски, а Милисав Ђуракић, бравар из Љубића, за срез љубићки.⁶ Таковски срез (Горњи Милановац) био је у саставу крагујевачког организационог подручја, чији је старешина био злогласни Марисав Ж. Петровић, земљорадник из Градца код Крагујевца.⁷

У декрету о постављењу Лазовића одређене су му дужности:

„Да предлаже Главном тајништву (секретаријату) постављење и смену среских повереника; да поставља и смењује месне поверенике на свом подручју; да контролише рад среских и месних повереника и организација и даје им иницијативу и инструкције; да стриктно извршава наредбе и одлуке Главног тајништва; да одражава сталну везу са постојећим организацијама покрета

Збор на својој територији, старајући се да организација постане одлично средство зборашке идеологије и борац...“⁸

У одржавању конференције и формирању зборашких организација у чачанском крају главни ослонци и организатори, били су: Раденко С. Лазовић, адвокат, и Драгутин Булић, свештеник. Треба нагласити да на зборашким конференцијама нису присуствовале само њихове присталице и симпатизери, већ, и други „који не исповедају Љотићева начела“ — да чују шта то љотићевци „ново“ проповедају. На одобрене конференције власти су слале своје представнике који су пратили њихов ток, водили рачуна о реду и о томе детаљно извештавали своја начелства, која су даље упознавала подручне банке управе. На зборашке конференције долазили су и комунисти и скојевци и други напредни људи у циљу ометања, раскринкавања и разбијања ширења профашистичке идеологије која је била основ зборашког програма.

Говор који је, 28. јула 1935, одржао Љотић на скупу у Чачку, у хотелу „Српски краљ“, био је прекидан и извиждан од комуниста и скојеваца.⁹ У сали хотела „Крен“, 14. јуна 1936, говорио је др Данило Грегорић, а у име зборашке омладине Јездимир Тошић, студент технике.¹⁰ И овај зборашки скуп био је ометан од напредних омладинаца. У Горњем Милановцу, 1. марта 1936, у сали хотела „Српски краљ“, присталицама „Збора“, уместо због болести одсутног Љотића, говорио је професор Данило Вуловић (о зборашкој идеологији и његовим циљевима).¹¹

На састанку присталица „Збора“ у Чачку 14. новембра 1939. изабран је Срески одбор за срез трнавски, у који су ушли: председник Средоје Митровић, столар из Чачка; потпредседник Радаило Ђелкапић, земљорадник из Слатине; благајник Драгутин Булић, свештеник из Чачка, секретар Михаило Николић, трговац из Чачка, уз седам чланова одбора.¹²

Одржан је и један број зборашких конференција у селима среза трнавског: 2. децембра 1939. у Жежевици говорили су Драгомир Лукић, Раденко Лазовић и Михаило Николић, 3. децембра у Слатинској бањи — Радаило Ђелкапић, Раденко Лазовић, Михаило Николић, Средоје Митровић и Драгомир Лукић, 10. децембра у Заблаћу и Горичанима — Раденко Лазовић, Драгомир Лукић и Михаило Николић.¹³

Комунисти, и остале напредне снаге, сазнали су да ће 21. августа 1938. у Прељини код Чачка, бити одржана зборашка конференција, на коју ће доћи Љотић, па су се припремили да га онемогуће и

збор разбију. И заиста, на почетку његовог говора на Љотића су почела да падају јаја, патлици и каменице. Тако је онемогућен у ширењу и величању своје профашистичке идеологије. У току овог сукоба било је повређених на обе стране. „Ради успостављања реда и мира интервенисало је 10 жандарма, који су растурили масу а кривце предали властима“.¹⁴ Али Љотић, доследан својим дрским лажима и измишљотинама, написао је „исправку“ на чланке објављене у листовима „Политика“ и „Правда“ тврдећи како је тобоже овај напад у Прељини организован са знањем и одобрењем владе Милана Стојадиновића (зато што није трпео Љотића), која се „притом није устручавала да се спрегне са ноторним комунистима...“¹⁵ Тврдња је бесмислена.

Као и органи власти, и омладинци зборашки покушавали су у Чачку да се супротставе све већој активности комуниста и скојеваца. Поред осталог зборашки омладинци писали су:

„Последњих неколико година, а нарочито од 1937, Чачак је био центар и жариште комунизма за западну Србију... Све установе, као гимназија, Соколана... бројали су 75 од сто комуниста; радници свих врста, као и свих фабрика, били су већином комунисти; велики број осталог грађанства био је такође комунизиран. Стуб готово свих друштава: хуманих и просветних, сачињавали су опет комунисти... Они су успели да се за кратко време увуку свуда... За Чачак је од необичне важности развој комунизма у гимназији. Читаве генерације биле су потпуно комунизиране. Читава одељења имала су само једнога или двојицу националних ученика. У разредима се отворено говорило о доктрини комунизма и заступала су се његова начела. Сва удружења држали су комунисти. Већина наставничког колегијума заносила се је Марксом и Лењином. Онај мањи број наставника — националиста није имао куражи да им се отворено и мушки супротстави... Они су предузимали разноврсне противмере, али то је све било слабо и показивало се као неефикасно. Једини ученици који су устали против комуниста били су присталице Збора...“¹⁶

То су били, у првом реду Павле Никитовић, Милутин Пропадовић и Србољуб Павловић,¹⁷ којима је у томе много помогао зборашки првак, свештеник Драгутин Булић, наставник теологије у чачанској гимназији.

*
* *
*

Влада Цветковић — Мачек наставила је фашизацијом земље и све жешћи прогон радничке класе и комуниста као њихових предводника. Због страха од растућег револуционарног покрета маса, влада дозвољава несметано политичко деловање Југословенског народног покрета „Збор“. И док је до тада „Збор“ био обавезан да подноси властима молбе за одобрење одржавања својих конференција, Држа-

вни савет је 4. априла 1939. донео одлуку да није потребно никакво одобрење, па ни пријава, за састанке који се предузимају ради уписа чланова и организовања политичке странке пошто је „оснивање политичке странке „Збор“ дозвољено“

Охрабрени далеко већим разумевањем нове владе Цветковић — Мачек него што је то било од стране владе Милана Стојадиновића, као и све већим Хитлеровим агресивним и дипломатским успесима, њотићевци појачавају активност. Њихов најважнији задатак био је да преко бројних конференција и зборава придобију нове присталице и да тако формирају и учврсте своје организације на терену како би испунили законске услове за званично одобрење „Збора“ и његово несметано политичко деловање.

До почетка другог светског рата Ђотић и његове присталице настојали су да организују покрет широм Југославије и да придобију што већи број грађана за своју идеологију и програм. Иступајући демагошки да се тобоже боре за интересе сиромашног народа, веровали су да ће их народ прихватити. У том циљу су у два маха излазили самостално са својом листом на посланичке изборе: 1935. и 1938. године. Оба пута су претрпели тешке поразе, не добивши ни једно посланичко место у Скупштини.

О пропагандним припремама њотићеваца за изборе 1935. године Раденко Лазовић, је писао:

„Пред саме изборе, растурио сам много пропагандног материјала, који сам добијао из Београда. Нисам имао никога да тај материјал растура. Ишао сам лично и делио летке сељацима на трговима, који су ме симпатично примали, јер су ме познавали, чудили се ко је тај Ђотић, шта му је то Збор и сумњиво вртели главом, пошто ни за Збор ни за Ђотића до тада нису чули. Лично сам лепо те летке и плакате по кафанама и у јавним локалима...“¹⁸

На изборима 5. маја 1935. Ђотићева земаљска листа у целој Краљевини Југославији добила је само 25.705 гласова, што није било довољно ни да Ђотић, као носилац листе, добије мандат (законски услов био је 50.000 гласова). У пет изборних срезова чачанског краја Ђотићева листа је добила укупно 21 глас. Кандидати на Ђотићевој листи били су: у срезу трнавском — Раденко С. Лазовић, адвокат из Чачка, а његов заменик Драгутин Модерчин, судија Окружног суда из Чачка (дobili су укупно девет гласова); у срезу љубићком — Радослав М. Аџемовић, кафеџија из Мрчајеваца, а његов заменик Раденко С. Лазовић, адвокат из Чачка (дobili су три гласа); у срезу драгачевском — Раденко С. Лазовић, адвокат из Чачка, а његов заменик Младен Ђ. Протић, пензионер из Гуче (дobili су два гласа); у срезу таковском — Светислав К. Матић, директор гимназије у пен-

зији из Горњег Милановца, а његов заменик Тадија Ристић из Горњег Милановца (добили су пет гласова); и у срезу качерском (Рудник) — Гаврило Гавриловић, земљорадник из Рудника, а његов заменик Светислав Матић, директор гимназије у пензији из Горњег Милановца добили су два гласа).¹⁹

Тежак пораз на изборима 1935. године љотићевци нису могли да схвате и лако преболе.

Збораци су се тешили тиме да је њихов покрет био тек у почетку организовања и да није могао бити брзо схваћен и прихваћен међу бирачима. Поучени тим искуством, они су предузели широку пропаганду, појачавану како су се приближавали нови избори 1938. године. Истицали су бескомпромисно непријатељство према комунистима и Совјетском Савезу. Величали су нацистичку Немачку и фашистичку Италију. О стању у зборашком покрету после пораза на изборима 1935. године Раденко Лазовић је писао:

„Потом наступа код нас један дужи период затишја, зборови се не држе, али се пропагандни материјал стално по народу растура и народне масе се на тај начин упознају са личношћу нашег Председника [Димитрија Љотића] и циљевима Збора. Године 1938, када сам био на вежби два месеца, одржан је у Прељини познати збор, на коме је говорио наш председник и на коме су се одиграли познати жалосни инциденти припремљени од ондашњих наоружаних народнофронтаца. Овај период затишја, у коме се ипак стално радило, ово затишје настало је због немогућности рада у то време. То је време свемоћне народно-фронтске политике која је била удружила онда јаке пријатеље демократе и комунисте, а ови последњи били су заклето поборници демократије и заклето непријатељи фашизма у који су бројали и наш покрет. У томе периоду мени се пребацивало да сам неактиван, да довољно не радим, али, ја сматрам да сам нисам могао ништа учинити, нити неке присталице добити, јер све је било под терором народно-фронтаца; народне масе су слепо веровале да је фашизам свему крив... Удружена опозиција била је просто опчинила масе. А када се има у виду да је Чачак, за који се говорило да је комунистички центар за западну Србију, био тежак за рад, онда мислим да се, поред све воље и жеље, није могло божна шта радити, јер поред жеље треба да постоје и објективне околности које омогућују рад, а њих у то време није било. Прељински збор најбоље показује колико је било тешко онда радити... Образован је јак блок удружене опозиције за борбу против владе Милана Стојадиновића, која је сматрана фашистичком..., а и нас су такође сматрали фашистима, против којих се треба борити без милости. На изборима у месецу децембру 1938. године требало је имати опет нашу земаљску листу. Наш покрет пред изборе опет оживљава. У Чачку нас има мало више...“²⁰

На посланичке изборе 11. децембра 1938 љотићевци су поново изашли са самосталном листом верујући да ће однети значајну победу. На овим изборима биле су истакнуте три самосталне земаљске листе: владина, чији је носилац др Милан Стојадиновић, и две опозиционе — др Влатка Мачека и Димитрија Љотића. Љотићева листа добила је укупно 30.734 гласа; у чачанском крају — 274 гласа. Кандидати на тој листи по изборним срезовима били су: за срез трнав-

ски — Милован К. Ђорђевић, земљорадник из Бањице, а његов заменик је Михаило Н. Николић — Кајмакчар, трговац из Чачка (добили су 26 гласова); за срез љубићки — Душан Пауновић, земљорадник из Доње Трпче, а његов заменик Стеван Јовановић, земљорадник из Коњевића (добили су 69 гласова); за драгачевски срез — Алекса Тодоровић, свештеник из Краљева (родом из Негришора), а његов заменик Јаков Јовичић, земљорадник из Граба (добили су 115 гласова); за срез таковски — Тадија Ристић, земљорадник из Невада, а његов заменик Мијаило Ј. Брескварић, шофер-механичар из Београда (добили су 30 гласова), и за срез качарски — Будимир Јовановић, земљорадник из Шилопаја, а његов заменик Милорад Ђуковић, земљорадник из Криве Реке (добили су 34 гласа). На целој територији Југославије листа Димитрија Љотића добила 30.734 гласа.²¹

Пошто је Љотић, са својим присталицама, видео да легалним путем не може да уђе у Народну скупштину Краљевине Југославије и добије међу бирачима већи углед, одлучио је да се што више повеже са нацистичком Немачком, која му је, као својим најоданијим присталицама, тајним каналима слала материјална средства и обећавала помоћ да у повољној ситуацији изврши пуч у Југославији и насилно се дограби власти. Да би се супротставио демократским и антифашистичким снагама, које су га осуђивале и против њега водиле борбу због отворене сарадње са нацистичком Немачком, Љотић је, по угледу на нацистичке јуришне одреде, формирао борбене групе које су покушавале да обезбеђују зборове и конференције свога покрета, ометају и растурају скупове и манифестације студентске, радничке и сеоске омладине.

У страху од револуционарног покрета маса, који је под руководством Комунистичке партије Југославије добијао широке размере, Љотић и његове присталице улагали су напоре да се Југославија укључи у Хитлеров „нови поредак Европе“. Они су водили бесомучну пропаганду против комуниста, Јевреја и масона. Љотићевци су се хвалили како „мисао Збора узима из дана у дан све више маха“.²²

У току 1940. године активност љотићеваца бивала је све већа и дрскија. Љотић је у току 1940. године одржао више антикомунистичких предавања на тему „Драма савременог човечанства“. Тако је ово предавање одржао 14. јануара у Чачку,²³ а 31. марта у Горњем Милановцу.²⁴

Љотићево предавање 7. априла 1940. у Чачку ометали су комунисти и остали напредни људи. Власти су интервенисале. Похапсили су и осудили „виновнике нереди“, раднике Војнотехничког за-

вода: Крстомира Пајића и Срећка Кузмановића са по 18 дана затвора, Будимира Станојевића из Атенице, са једним даном затвора, Недељка Карајичића, Павла Михаиловића и Ратка Петровића, новчано са по 500 динара.²⁵ У просторијама зборашке организације у Чачку, 7. септембра, Александар Вишњевски, судија Окружног суда, одржао је предавање зборашима на тему: „Комунизам, фашизам и сталешко уређење државе“.²⁶ Михаило Николић—Кајмакчар, секретар зборашке организације за срез трнавски, у августу 1940. године, тражио је од секретара „Збора“ у Београду да се хитно пошаље пропагандни антикомунистички материјал, међу којим и брошура „Да ли је СССР Русија“.²⁷

Све већој агресивности збораша, супротстављали су се комунисти и скојевци идеолошки, али и физички, како би их одвратили од разорне фашистичке идеологије којом су настојали да затрују и осталу омладину. Поводом ових акција комуниста и скојеваца љотићевци су у Чачку издали 25. маја 1940. опширан плакат под насловом „Комунистички терор у Чачку“ настојећи да становништво увере у „разорну делатност комуниста и скојеваца, слуга и плаћеника Москве“.²⁸ У јуну 1940. године љотићевац Срећко Симеуновић — Хаос објавио је плакат под насловом: „Комунистима — олошу града Чачка“, у коме каже да они представљају „консломерат трулежи комунистичке жгадије...“²⁹

На седници Саветодавног одбора „Збора“ у Београду 8. септембра 1940. сагледана је спољна и унутрашња политичка ситуација, активност „Збора“ и утврђени даљи задаци у „спасавању“ Југославије. На овом саветовању поднео је извештај и Раденко С. Лазовић, дајући преглед стања и деловања љотићеваца у чачанском крају.³⁰

У извештају од 23. октобра 1940, који је Лазовић послао Главном тајништву (секретаријату) „Збора“ у Београду, истакнуто је, да је за председника општине у Доњој Трпчи изабран Благомир Новичић, члан „Збора“, и да „за целу ову савршено успелу победу имамо да захвалимо прво Богу, а затим Душану Пауновићу [поверенику Збора за срез љубићки].“³¹

Тог 23. октобра, и Драгутин Булић извештава Главно тајништво Збора у Београду да је „у прошлу недељу, тј. 20. октобра т.г. пре подне на чачанском гробљу откривен споменик комунистичком вођи др Драгиши Мишовићу, лекару из Чачка“:

„За подизање овог споменика основан је одбор још од првог дана Мишовићеве смрти, који је постојао и радио тајно... Готово пуну годину дана спремали су [комунисти] да овај дан буде највећа манифестација комуне у

Југославији, али им ово није успело, благодарећи среском начелнику г. Томићу, господи његовим сарадницима-чиновницима као и жандармеријском капетану у Чачку и воднику [Петру] Џидићу...

Са патолошком мржњом према комунистима и њиховим сарадницима Булић каже да је „на овом комунистичком сметлишту ухваћено 47 лица“³²

Напад збораша на студенте Техничког факултета у Београду, 23. октобра 1940. узет је као повод за забрану даље политичке активности Љотићевог покрета „Збор“.³³

Поступајући веома опрезно, гледајући да се не замери Осовини, да она не схвати то као непријатељски акт према њој, влада је тражила законску форму да спроведе своју одлуку о забрани „Збора“. Министарство унутрашњих послова је 2. новембра 1940. преко банских управа разаслало свим среским начелницима спискове чланова организације „Збор“, који су својевремено били достављени Министарству са захтевом да се законски одбори организовање „Збора“ као политичке странке, уз пропратно наређење да се „провери истинитост, аутентичност потписника“, и за десет дана, то јест до 12. новембра, поднесе извештај Министарству унутрашњих послова.³⁴

Начелник Одељења за државну безбедност Министарства унутрашњих послова, Цветан Цека Ђорђевић, телефонски је, 6. новембра, издао наређење свим банским управама, у коме је стајало:

„Добили сте спискове предлагача за оснивање Југословенског народног покрета Збор ради установљења аутентичности потписа. Наредите да лично срески начелници употребе сву своју умешност, да лица која су потписала спискове одрекну потписе или одустану од истих и да то позивају појединачно — сваког засебно“.³⁵

Пошто је завршен поступак проверавања аутентичности поднетих записника и пошто су приспели извештаји Министарству унутрашњих послова, 16. новембра 1940. издато је званично саопштење о забрани активности покрета „Збор“. У овом саопштењу каже се да „Збору“ није одобрено постојање због тога што није испунио законске услове о удружењима, зборовима и договорима, па према томе није му допуштена никаква даља политичка активност. Са оваквим саопштењем о неиспуњавању услова за постојање „Збора“, влада Цветковић — Мачек веровала је да фашистичка Италија и нацистичка Немачка неће о томе правити неко озбиљније питање.

У остваривању агресивних планова фашистичких земаља према Југославији умногome је помагала „пета колона“. Најјаче упориште били су им припадници немачке народности у Југославији, фолкс-

дојчери, Љотићев покрет „Збор“ и усташка организација Анте Павелића безрезервно су помагале Хитлерове и Мусолинијеве планове за поробљавање Југославије.

Хитлерова дипломатија вршила је притисак на Југославију како би је увукла на страну „сила Осовине“. И поред противљења јавног мњења и указивања Комунистичке партије Југославије да су намере југословенске владе издајничке, кнез Павле Карађорђевић је одлучио да Југославија приђе Тројном пакту, који је потписао председник владе Драгиша Цветковић, 25. марта 1941, у Бечу. И док је напредна јавност у Југославији са огорчењем осуђивала потписивање Тројног пакта, а 27. марта га одбацила, љотићевци и други поклоници фашизма величали су 25. март и осуђивали 27. март. Љотић је писао: „Београд је 25. марта прогледао својим очима и мислио својом главом. Он је угледао пред собом провалију и да се не би стропоштао, ухватио се за гране једног дрвета које је на ивици провалије било израсло. То је дрво било пакт...“³⁶ Зборашки функционер и свештеник Драгутин Булић из Чачка такође је поздрављао приступање југословенске владе Тројном пакту и осуђивао догађаје који су се одиграли 27. марта. Потписивање капитулације 17. априла Булић је са задовољством одобрио истичући како смо до тада „били злоупотребљавани и оковани и да је 17. априла 1941. године благодарећи Вођи Рајха учињено то да су расковани ланци и да смо 18. априла добили слободу...“³⁷ У селу Пријевору су напредни људи, предвођени симпатизерима КПЈ Павлом Дробњаком и Војком Игњатовићем, покушали да се обрачунају са малобројним присталицама љотићеваца Ђорђа Богосављевића, који је јавно говорио да је приступање Тројном пакту доказ далековидости кнеза Павла, а уједно и величао снагу „сила Осовине“.³⁸

После окупације Југославије и њеног распарчавања Љотић и његове присталице добили су од окупатора дозволу за несметан рад своје организације. Тако је 9. маја 1941. забрањен у Србији рад свим удружењима и политичким партијама, осим „Збору“. Љотић и генерални секретар „Збора“ Милорад Мојић свакодневно су учвршћивали своју организацију. Покренули су 7. септембра и свој лист „Наша борба“ по угледу на Хитлеров „Mein Kampf“ („Моја борба“). Из зборашких организација у унутрашњости Љотићу и Мојићу стизали су извештаји о ситуацији и расположењу народа и активностима комуниста. Тако је Средоје Митровић, писао Љотићу 14. маја 1941:

„У највећој нашој катастрофи, размишљајући о нашој несрећи највише сам мислио о Вама, тј. да ли ће се Бог смилovati да Вас нашој нацији поштеди

од смрти и да Вам подари крепкост за срећу наше нације... Пуне су ми груди среће и наде када сам дознао да сте живи и здрави и да сте већ прегли на посао за спас наше миле нам Србије. Ако да Бог да успете у својој мисији коју сте започели за спас нације, Ваш ће задатак у извођењу плана око организације зборашке државе бити претежак... што је мало збораша према обиму посла који нас чека... Налазим за дужност да Вам скренем пажњу да код народа имаде много оружја посакривано и да нас случајно комунисти не изненаде, зато је нужно претходно организовати солидну полицију, а по могућству и збораше наоружати...³⁹

Драгутин Булић, обраћа се 26. маја Љотићу и обавештава га да му шаље писмо по Милутину Пропадовићу, секретару месне организације „Белих орлова“ у Чачку, и моли да га прими и договоре се о акцијама збораша. Доставио му је и списак збораша и симпатизера који су одведени у заробљеништво молећи да се код Немаце заузме за њих — како би били пуштени и враћени у Чачка где их чека „важан посао“.⁴⁰ На тражење Булића, а по одобрењу Љотића, из Смедерева је прешао у Чачка истакнути збораш и проверени борац против комуниста професор Коста Којо Михаиловић.⁴¹ У писму од 6. јуна Булић се жалио Љотићу због „увреде“ који су му нанели неки ученици Чачанске гимназије (као и свима љотићевцима) истичући да су љотићевци криви за априлску катастрофу.⁴² Истог дана, 6. јуна, Средоје Митровић, писао је Мојићу да се 5. јуна „на купатилу моравском одиграо један немио случај“:

„Наиме једна група комуниста напала је на једног нашег омладинца физички. Повод за овај њихов акт био је: дискутовање о Јеврејима као раси, која је највеће несреће донела целом човечанству. Ову је тезу заступао наш друг. На ово следио је масовни напад са поклицима: „Вама љотићевцима и Љотићу даћемо ми ускоро гвоздени крст. Нападаци су ми за сада непознати, јер их овај друг не познаје, пошто није из овог места“.⁴³

Комесарска управа Милана Аћимовића, као и друге установе у Србији, организовала је сакупљање прилога у новцу и материјалу за обнову Смедерева, који је тешко порушен 5. јуна 1941. изненадном експлозијом муниције у тврђави. Љотић је, као изванредни комесар за обнову града, преко својих нижих зборашких руководстава организовао сакупљање помоћи и дрвене грађе. Свештеник Булић, обавестио га је 11. јула да му шаље Радована Стојановића који ће га ближе упознати о могућностима набавке грађе из шума у чачанском крају.⁴⁴

Булић, уплашен од акција комуниста, пише 16. јуна Љотићу драматично писмо:

„Ствари које се овамо збивају тако су озбиљног карактера... Ја немам речи да Вам прикажем активну и разорну акцију коју комунисти воде на терену. Јуче, 15. ов. м., као неку своју крилатицу пустили су на Морави једну

скроз црвену лацију — барку. У дворишту — односно авлији (башти) мог комшије професора Које Михаиловића (кога Ви лично знате из Смедерева), а кога сам ја тражио од [Владимира] Ленца да буде постављен за директора II мешовите гимназије [у Чачку] јер је много црвених, нађене су две гранате, а то је више него сигурно комунистичко подметање, и то онда, кад он није био код куће, већ у Смедереву. Предпостављам да је то било намењено мени, али подметачи су можда погрешили и убацили их у његову башту, пошто се она граничи са мојим двориштем. У II гимназији комунисти професори оргијају и развијају своју акцију у пуној мери код ученика. Док се све ово збива, ми смо апсолутно немоћни да ма шта конкретно предузмемо са наше стране... Ми смо у два маха доставили Ленцу наше предлоге, шта би требало учинити, па да се осујети ова неман која из дана у дан постаје све опаснија, али од тога и по томе није било ништа. Достављајући Вам ово писмо ја Вас преклињем учините све што можете, и то одмах, да се овом злу стане на пут. Ја Вас лично обавештавам да, ако се у року од 10 дана од данас са овим не буде ликвидирало и злу стало на пут, тражићу одмах премештај из Чачка, или ћу пак, ако не успем у премештају, обратити се [немачком] командату места и рећи му да сам принуђен од оног што комунисти припремају, одбећи у гору, јер не желим да ми јефтино и цабе мрсе црева“.⁴⁵

Љотићевци признају да акције комуниста имају организован карактер, да су усредсређене на пружању отпора окупатору и обрачуна са свима који издају свој народ.

Средоје Митровић писао је 20. јуна Мојићу предложићу да у Гучу, средиште среза драгачевског, треба довести некога који би радио на ширењу зборашке мисли. Молио је да ту дође Исидор Драмлић, који се налазио на служби у Охриду.⁴⁶ Неки љотићевац из Гуче, писао је својим старешинама:

„Завладало је велико узбуђење, рекао бих одушевљење, помешано са јаком жицом стрепње. Ишчекивали су се судбоносни догађаји сваког часа и минута. Духови су били спремни на све... У току прве седмице народ је очекивао да Руси буду већ у Србији и ослободе нас“.⁴⁷

Уочи напада Немачке на Совјетски Савез, који је отпочео 22. јуна, немачки војни заповедник Србије, генерал Лудвиг фон Шредер, и начелник управног окупационог штаба, др Харлод Турнер, издали су наређење комесарској влади Милана Аћимовића да одмах похапси све комунисте и борце из шанског грађанског рата, да их затвори на Ади Циганлији у Београду, а затим пребаци у концентрациони логор. Ова акција претрпела је неуспех. Окупатор и Љотић нису били задовољни. Љотић је упутио озбиљну замерку преко Милана Аћимовића и Драгог Јовановића:

„Није потребно доказивати безусловну борбу против комунизма. Потреба борбе против комунизма појављује се као потреба дневног хлеба, али, мора се нагласити да је борба против комунизма не само безусловна и безгранична, већ мора да буде и систематска“.

Захтевао је да буде установљена потпуна и детаљна евиденција комуниста.⁴⁸

На састанку руководних квислинга у Београду, 25. јуна, анализирана је ситуација и дата неповљна оцена снага које се боре против комуниста (жандармерија, полицијске страже, агенти и финансијски стражари). Љотићевци су били спремни да пруже пуну помоћ учвршћивању антикомунистичких снага. Они су, у том циљу, предложили да се све ове снаге у Србији повежу.

„Од најбољих збораша — омладинаца, а и старијих, треба формирати штаб идеолошких инструктора. У Београду се отвара полицијска школа кроз коју морају да прођу сви (жандармерија, полицијска стража, агенти и финанси).“

За команданта ове школе постављен је истакнути љотићевац Владимир Ленац. Идеолошки инструктори такође су били љотићевци. Одлучено је: „У касарнама, квартовима и школама на сваких пет жандарма поставља се по један збораш. Они постају чувари реда, безбедности владавине новог поретка“. На тај начин Љотићевци људи ступају у све нити квислиншке управе и постају безрезервни носиоци политике окупатора. Сам Љотић, помажући предлоге о снажењу формација за борбу против комуниста, упутио је проглас народу тражећи потпуну покорност.⁴⁹

После хапшења једног броја комуниста и других родољуба у јуну 1941. године, Немци и квислинзи су 5. јула формирали концентрациони логор у Београду, који је био смештен у касарни 18. пешадијског пука на Бањици.⁵⁰

О приликама на терену стизали су извештаји готово свакодневно. Из Чачка је, 1. јула, јављено да се „наредбе комесара уопште не спроводе“ и да рација против комуниста није успела у мери која је очекивана.⁵¹ Свештеник Булић јавио је 9. јула да акција хапшења комуниста није дала очекиване резултате. Предложио је да се изврше неке измене у чиновничком и другом апарату и да се на место начелника среза трнавског доведе „одлучан борац против комуниста“.⁵²

Извештајем од 10. јула Мојић је упознао Љотића да је по његовом налогу посетио обершарфирера др Вагнера и обавестио га о комунистичким припремама у околини Крагујевца, Чачка, Горњег Милановца, Ваљева, Краљева и Ужица тражећи да Немци предузму изванредне мере, нарочито од 11. до 15. јула.⁵³

Али, и међу појединим зборашким функционерима било је неслоге, међусобних интрига и оптуживања. Тако су руководиоци зборашке омладине „Белих орлова“ у Чачку, Павле Никитовић и Милутин Пропадовић, у писму од 17. јула, тражили од Мојића да искључи из чланства „Збора“ Михаила Николића, трговца из Чачка, јер он

„нема моралних квалификација да би могао да припада једном етичком покрету као што је „Збор“.⁵¹

„Због свога невероватно простачког понашања и погрдног речника у јавном животу, на улици, па чак и у приватном (породичном), и због непоштења у трговини, он је једна врло компромитована личност у Чачку, без имало угледа... После окупације Николић је ухватио везу са извесним немачким војницима који му доносе заплењене војничке ствари које он продаје, а са неким немачким војницима он ортачки тргује...“⁵⁴

Свештеник Булић у писму (од 21. јула) Мојићу, изнео је да код једног броја светеника у епархији жичкој влада антиокупаторско расположење, па је тражио да се хитно интервенише и осујети оваква пропаганда, која само може користити бољшевицима.⁵⁵ У другом писму, такође од 21. јула, Булић тражи интервенцију Врховног старешинства „Збора“ код Немаца да пусте на слободу свештеника Милана Ђорђевића и Драгана Рацића из Гуче, који су погрешно ухапшени.⁵⁶

Развој устанка од јула до краја септембра 1941. и јачање партизанских јединица веома добро сведоче извештаји месне организације „Збора“ из Чачка старешинству у Београду, Комесарској управи Милана Аћимовића, а затим и квислиншкој влади Милана Недића.

У почетку љотићевци су имали илузије да ће преузети управљање значајним објектима и организацијама. Касније — вапили су за помоћ. Тако је Булић писао, 21. јула, Комесарској управи предлажући „шта би требало учинити да се стане и уништи акција комунистичка која хвата корена међу особљем железничке станице у Чачку“.⁵⁷ Месна организација „Збора“ упутила је у Београд предлог да зборашки буду постављени на функције у издајничким синдикатима у Чачку, „где постоји повереништво Радничке коморе, а исто тако и организација Југос“.⁵⁸

Нижа зборашка руководства слала су из својих места извештаје Љотићу и Мојићу, у којима су их, са много страха, панике и скоро изгубљености, обавештавали о расту народног устанка који предводе комунисти и о опасности које им прете због шуровања са окупатором. Они предлажу и мере које треба предузети како би се супротставили комунистима. Тако Булић 1. августа пише вапијуће писмо Мојићу, у коме, преко њега, моли Љотића да га што пре премести из Чачка, јер му комунисти прете и сваког часа могу га убити.⁵⁹

Исидор М. Драмлић, повереник „Збора“ у срезу драгачевском, 2. августа шаље детаљан извештај Булићу о акцијама комуниста. Он шаље и разне спискове: збораша и „национално исправних људи“. Затим помиње акције и зборове које су организовали комунисти.⁶⁰

Мојић обавештава команданта радног логора у Београду да му упућује Љотићевца Вукашина Драмлића да га прими на два — три дана на преноћиште и исхрану, јер је „побегао из Чачка од комуниста“.⁶¹

Карактеристичан је извештај од 2. августа Душана Пауновића, повереника „Збора“ за срез љубићки:

„Рат са Немачком затекао нас је потпуно политички разривене. Једина политичка организација у земљи која је знала шта хоће и имала свој одређен циљ, била је илегална Комунистичка странка. Правде ради морам додати: и Љотићев Збор... Комунисти верују да ће Немачка уништити све капиталистичке државе у Европи, а да ће затим Русија, са уласком у рат, уништити Немачку и тако извршити бољшевизирање Европе“.

Пауновић клевета партизане и комунисте, а говори похвално о четницима који не воде борбу против окупатора. Предлаже да немачке власти похапсе породице одбеглих у шуму и да их држе као таоце, затим да им се одузму имања и поделе избеглицама, али и да се уведу новчане награде за оне који буду показивали склоништа комуниста и партизана и бавили се обавештајном службом у корист окупатора и квислинга. Сматра да треба створити добро наоружана потерна одељења и појачати жандармеријске станице на најугроженијим местима.⁶²

Средоје Митровић 3. августа писао је главном секретаријату „Збора“ дајући ласкаву оцену о моралним квалитетима трговца Михаила Николића, супротно оној коју су о њему дали зборашки омладинци из Чачка.⁶³

Ударна група скојеваца, са Александром Савићем на челу, 6. августа 1941. извршила је атентат и ликвидирала Михаила Николића, Љотићевског функционера у Чачку. Друга група скојеваца, са Миломиром Мариновићем на челу, 8. августа напала је на учеснике сахране Љотићевца Николића. Циљ напада је био инжењер Милосав Васиљевић, зборашки идеолог и министар у Аћимовићевој Комесарској влади. У близини Чачанског гробља дошло је до сукоба са жандармима, у коме је погинуо учитељ Мариновић. Његово тело непријатељ је изложио у центру Чачка — ради застрашивања становништва. И цела породица Мариновића одмах је ухапшена.⁶⁴

Група бораца Треће љубићке чете Чачанског НОП одреда ухватила је у Доњој Трпчи Душана Пауновића, повереника „Збора“ за срез љубићки, осудила га на смрт и стрељала 11. августа 1941.⁶⁵

Због злодела према народу, нарочито партизанским породицама, команде Прве и Друге љубићке партизанске чете, заједно са пар-

тијским руководством, донеле су одлуку да убију љотићевца Милисава Никића, председника општине у Пријевору. Овај задатак је добио Александар Савић, али није успео. Неколико дана касније Никић је ухваћен и доведен у партизански логор. Прихватио је да из Чачка изведе свештеника Булића, једног од најоданијих сарадника окупатора. Никић је отишао у Чачак, али се из њега није вратио. Он је избегао казну и 21. августа, када су га у Љубићу ранили борци поменутих партизанских чета. Никић је, ипак, ухваћен и стрељан у Чачку почетком октобра 1941.⁶⁶

Група бораца Прве и Друге љубићке партизанске чете тешко је ранила, 21. августа, на Железничкој станици у Љубићу, Милисава Ђуракића, функционера покрета „Збор“.⁶⁷

Пошто је закључено да комесарска управа Милана Аћимовића не може да угуши устанак у Србији, комесари из редова „Збора“ (др Стеван Иванић и инжењер Милосав Васиљевић) поднели су оставке. Тражили су да се образује једно „ауторитативније управно тело“ за „спасавање српског народа“. Љотић је окупаторима предложио да се на челу тога тела нађе армијски генерал Милан Недић, бивши министар војске и морнарице. Тако је, 29. августа 1941. формирана Недићева влада, у коју су ушли и истакнути љотићевци. Недићева влада је обећала Немцима да ће убрзо угушити устанак и обезбедити „ред и мир“ у земљи. У циљу уништења партизанских одреда, Недић је 5. септембра наредио министру унутрашњих послова Милану Аћимовићу, да формира првих девет оружаних одреда, које су Немци наоружали. Иза ове акције стајао је Љотић са својим присталицама. Он је обавестио Недића да ће зборашка омладина тесно сарађивати са његовим одредима. Обезбеђена је и сарадња са четничким покретом Косте Миловановића Пећанца. О тој сарадњи Недић је дао посебно упутство: „Сарадња са четницима и омладином покрета „Збор“ треба да буде најтешња“.⁶⁸ Подразумевала се, наравно, и сарадња са немачким оружаним формацијама.

Збораша из Чачка тражили су да се помогне полицији, која нема довољно оружја за борбу. Устаници су наине, извршили низ оружаних акција, извели многе диверзије и ослободили више села.⁶⁹ Булић је у септембру 1941. готово свакодневно писао из Чачка Љотићу и Мојићу указујући им на све устаничке акције у чачанском крају. Критиковао је спорост и недовољну активност љотићеваца и недићеваца тражећи да се већ једном стане на пут „дрвеном злу“. Истицао је да локалне власти све чине, али да се не могу супротставити

устанцима. Из писма које је Булић, 5. септембра, послао Мојићу, види се да је у Чачку и околини за окупатора и његове слуге критично стање:

„Госпoду нека је хвала здраво сам стигао у Чачак, али сада одавде не могу никуд. Ситуација је овде преочајна, немам речи да ти је опишем и да ти изложим шта се све у току само једног дана или ноћи догоди. Одозго се никаква акција не осећа... сви ћуте иако су позвани на рад. Нико не верује да је онај проглас дело војводе Пећанца... Преклињем те, реци другу Председнику [Љотићу] нека пошаље овамо бар 30 наоружаних наших омладинаца, који овамо нису познати, нека подигну дух народа и овдашње полиције“.⁷⁰

У писму од 10. септембра Булић запомаже:

„Ја сам сада као у Авињонском ропству... Сва среска места до Чачка налазе се у комунистичким рукама, а ви и даље ћутите. Преклињем тебе и друга Председника учините са своје стране и смените председника наше општине и среског начелника. За начелника поставите или Петра Јокановића⁷¹ или Драгољуба Поповића, а за председника Средоја Митровића, нашег друга, председника месне организације. Овако се даље не може, ми ћемо изгинути као несретници, док ви тамо ћутите. Како сам обавештен у срезу драгачевском четничке групе и комунистичке банде су се ујединиле. Ово је највеће зло. Костини (Пећанца) људи се нигде не појављују, а и он ћути, што је потпуно уништило његову ствар у овим крајевима“.⁷²

И у писму од 12. септембра, које је Булић послао Љотићу, говорио је о још тежој ситуацији у Чачку, у којој се налази окупатор и његове слуге:

„Ја се сада налазим у ситуацији [окољеног] Лењинграда. Молим Те потражи телефоном управника града Београда [Драгог Јовановића] и од њега затражи да додели на службу у Чачак Љубишу Карића, агента — нашег друга, који је овде неопходно потребан ради ових битанги и типова које он све познаје и приређује им изненађења“.⁷³

Булићева молба је услишена: Љубиша Карић, студент из драгачевског села Крстаца, са којим су се скојевци Чачанске гимназије у годинама пред рат жестоко обрачунавали као са љотићевцем, дошао је у Чачак. У извештају од 14. септембра Булић је детаљно упознао главни секретаријат Збора о акцијама комуниста у чачанском крају. Због акције коју су извели борци Прве и Друге љубићке партизанске чете, 5. септембра, у селу Милићевцима, на месту званом Прокоп, којом приликом је убијено осам, а рањена два немачка војника, Булић пише да је молио и преклињао немачког команданта да, због тога, не предузима репресалије над недужним становништвом, јер су за то криви само комунисти. Овај је, сав бесан, избацавао Булића у три маха из канцеларије не жалећи да о томе разговара. Булић се, ипак, хвали да је успео својом упорношћу да наметне потребу разговора поводом овог случаја:

„Потписати је помоћу Божијом и именом Председника [Љотића] успео да придобије г[осподина немачког] команданта да одустане од репресалија, те је тако хвала Богу народ спасен беде коју су му његови одроди припремили“.

У овом извештају се наводи да је једна јединица немачких војника упућена 9. септембра у село Мојсиње, у потери за комунистима. Са Немцима је отишао и љотићевац Милан Вукосављевић (родом из Ваљева) и лично убио партизанског борца, скојевца Милутина Ђурића, па Булић ургира да му треба одмах исплатити награду од 28 хиљада динара за овај „подвиг“ истичући да је то „преважно“. Овај злочинац, Вукосављевић, убио је 21. септембра у Чачку напредног молерског радника Николу Иконића. Булић наводи да су комунисти убили сараднике окупатора Будимира Јовановића, председника општине у Прељини, и Радомира Шеварлића из истог места, Радивоја Хајдуковића, подначелника среза драгачевског, истакнутог противника комуниста, и Николу Скрипкина, председника Среског суда у Гучи, руског емигранта и отвореног петоколонаша.

„Комунистичка дела у ова три среза [љубићком, трнавском и драгачевском], — у истом извештају наводи Булић — последњих дана тако су многобројна да нисмо у стању да Вам их изложимо. Људе имамо за борбу само нам треба оружје и један одред од 50 војника из Београда ради подизања духа и морала у овим крајевима... Достављајући Вам овај извештај обавештавамо Вас да Вам више ни један извештај нећемо послати, јер долазимо до закључка да наши извештаји, који се прочитају, па затим иду у архиву и ништа више. Поново тражимо да ургирате и захтевате смену овдашњег начелника, предстојника и председника. За начелнике тражимо Драгољуба Поповића, за председника Средоја Митровића или Перу Јокановића, а за предстојника Мирослава Тадића, полицијског писара из Чачка, или неког другог из Београда. Без овога нема борбе са комунистима у Чачку и срезу трнавском“.⁷⁴

Два дана касније Булић је обавестио Мојића о непосредним плановима и акцијама партизана за које је сазнао од љотићевца Драгољуба Симеуновића из Пријевора, а овај је то добио такође од љотићевског активног наредника Слободана Бјелића, „који се сада налази као шпијун у одредима главног комунистичког вође за срез љубићки Миленка Никшића“.⁷⁵

Драгутин Булић поново је 19. септембра писао Мојићу указујући му шта је потребно да се одмах учини како би се „спасао“ народ западне Србије:

„1) Одобрити и издати налог да се упутити транспорт од 50 наоружаних људи за Чачак, ради разбијања комунистичке пропаганде која је захватила народ овога краја... 2) Упутити бар два човека из групе Косте Пећанца који ће уверити народ да они, четници, заиста воде борбу против комуниста. 3) Са транспортом војника упутити 500 комада пушака, бар 30 пушкомитраџеза, бомби и довољну количину муниције. Ово је потребно да би смо могли наоружати

500 људи, који хоће бескомпромисну борбу са комунистима. Ови људи чекају у Чачку на оружје. Ако се ово учини — комунистичке банде у срезovima: трнавском, драгачевском и љубићком биће ликвидиране у року од 20 дана најдаље“⁷⁶

После три дана, 22. септембра, Булић опет пише Мојићу изражавајући крајње незадовољство у неефикасност Љотићеваца у борби против комуниста.

„Као секретар организационог подручја за срезове, драгачевски, трнавски и љубићки, по налогу наше организације, а имајући у виду неопходне потребе овог подручја, слао сам Вам безброј извештаја о ситуацији у том подручју. Руковођен увек потребама народним, захтевајући од себе највеће жртве у раду на зборашком пољу, нисам жалио никакве жртве, па чак и свој живот, долазио сам у Београд подносићи и писмене и усмене реферате о свему ономе, што би омогућило успешан рад и стварање зборашке — народне мисли. После свега овога, долазим до закључка: у Збору нешто рамље, јер разумевања уопште нема, и како би га имало, кад се у решавању крупних и у данашње време пресудних ствари у вођству — старешинству, не чује глас оних бораца из унутрашњости. Никада није било нити може бити, да може човек канцеларије, макар какве интелектуалне способности, ефикасно и прецизно решити практична — теоретска питања. Ово је по моме дубоком уверењу једини разлог неразумевања људи са терена. Ја лично, ни као човек, а још мање као збораш, не желим да изгледам и да играм улогу досадног човека никоме. Исто тако осећам, да не би било право да за све оно што ће постићи народ и другове нашег краја, у чему ја немам никакве кривице, примам све консеквенце и да цео одијум падне на моју душу. Зато, да би имао чисту ситуацију и оправдање пред друговима нашег подручја, подносим оставку на положај секретара организационог подручја за поменуте срезове, са жељом да у Збору будем само и искључиво од данас редовник. Надам се да ћу у овој ствари наићи на Ваше пуно разумевање у пријему и уважавању моје оставке. Скромно изјављујем да се за ову дужност не осећам више способним“⁷⁷

Али, не само да су зборашки и њихове коловође осећали несигурним у унутрашњости Србије, они су били уплашени и тако су се осећали и у Београду, и поред тога што су стално били под заштитом окупатора. Група зборашких омладинаца као телесна гарда чувала је свога вођу Љотића пред просторијама где је обично радио и на улици и свугде где би се кретао.⁷⁸

У септембру, октобру и новембру 1941. године у западној Србији и Шумадији створена је велика слободна партизанска територија. Окупатори и домаћи издајници све су чинили да угуше устанак. Али, пошто нису имале значаја претње и упозорења, почели су да предузимају окрутне и злочиначке мере. Харолд Турнер, командант немачког управног штаба у Србији, настојао је на сваки начин (уз помоћ издајника) да угуши устанички покрет у Србији, доводећи нове немачке јединице. У смислу Турнерових сугестија, опуномоћени генерал Франц Беме издао је 21. септембра 1941. наређење јединицама за угушивање устанка на територији Мачве, уз предузимање најсвирепијих мера. Потом су се ове непријатељске јединице имале усмерити

и према слободној партизанској територији у Шумадији и западној Србији.

У доста тешкој ситуацији за окупатора и Недића, и Љотићев „Збор“ донео је одлуку (15. септембра 1941.) о формирању својих оружаних јединица, које су назване добровољачким одредима. Команда љотићевих јединица названа је Српска добровољачка команда. За команданта постављен је Коста Мушицки, пуковник бивше Југословенске војске, некадашњи ађутант краља Александра Карађорђевића и краљице Марије. До краја 1941. године формирано је 12 Љотићевих оружаних добровољачких одреда, који су слати у разне крајеве Србије у борбу против устаника, „у крсташки поход против комуниста“.⁷⁹

У Љотићеве оружане одреде ступали су углавном учесници средњих школа и студенти, чланови омладинске зборашке организације „Бели орлови“. Оружје и плате су им давали Немци због тога што су се бескомпромисно борили против партизанског покрета. Љотићевци из чачанског краја налазили су се углавном у добровољачким одредима: Трећем, Петом (којим је командовао злогласни Марисав Петровић) и Десетом (на челу кога се налазио Милош Војновић, покрштени Немац Хенрих Лаутнер). Љотић је „дананоћно бдио и старао се о моралној и духовној страни добровољаца“.⁸⁰

Од тада, па све до краја рата, у саставу контрареволуционарних оружаних војних и полицијаских формација, љотићевци су починили грозне злочине према своме народу. Помогли су Немцима у масовном стрељању 7.000 бораца и родољуба у Крагујевцу, 21. октобра 1941, међу којима су били и ђаци са својим професорима. У Крагујевцу се у то време налазио и љотићевац Срећко Сименуновић Хаос из Чачка. Он је 20. октобра учествовао у заседању преког суда који је изрекао смртну пресуду ухапшеним.⁸¹ Хиљаде грађана стрељано је на поприштима борби у Мачви, на Церу, у Краљеву и другим стратегијским местима. Зборашки функционер у Краљеву свештеник Драгослав Обућина наводи како су, наводно, после његове интервенције, и интервенција љотићевског функционера Булића (који је побегао из Чачка у Краљево заједно са Немцима 1. октобра 1941), председника и потпредседника краљевачке општине, Немци престали од 21. октобра да стрељају у Краљеву.⁸² Истина је, међутим, да су до тада Немци већ били стрељали готово целокупно мушко становништво овога града.

Већ првог дана у ослобођеном Чачку (1. октобра), на основу одлуке највишег војног и политичког руководства, и уз сагласност чет-

ника, поред других сарадника окупатора, стрељан је истакнути љотићевац Љубиша Карић, студент из села Крстаца. Одбор за борбу против пете колоне, као револуционарни суд, осудио је на смрт, 4. октобра, истакнуте љотићевце: Бранка С. Лазовића, трговца из Чачка, и Средоја Митровића, столара, председника месне организације „Збора“ у Чачку.⁸³ У манастиру Вујну појавило се непознато лице које се издавало за теолога из Београда. Али, пошто је оно препознато као учесник на Љотићевом збору у Прељини 21. августа 1938. и након сазнања да је дошло у село Прислоницу да прикупи податке о партизанима, стрељано је.⁸⁴ Стрељан је и познати љотићевац Милисав Ђуракић, бравар из Љубића.⁸⁵

У оквиру плана за што ширу офанзиву против партизанских снага у Србији, Недић је, у договору с Немцима, издао наредбу, (21. новембра 1941.), о обједињавању свих квислиншких оружаних снага под јединствену команду — Шумадијски кор, на чијем се челу налазио командант љотићеваца пуковник Коста Мушицки. Уследила је снажна офанзива на слободну партизанску територију у Шумадији и западној Србији, коју устаници, слабо наоружани и због издаје четника Драже Михаиловића, нису успели да одбране. У Горњи Милановац и Чачак ушле су 28. новембра немачке јединице и њихови сарадници — домаћи издајници. Главнина партизанских снага, са Врховним штабом НОП одреда Југославије и Централним комитетом КПЈ, повукла се 29. новембра 1941. из Ужица према Санцаку. Тиме је непријатељска прва офанзива званично завршена. Али, они су знали да тиме није и партизански покрет угашен, па су извршили распоред својих јединица у циљу даље борбе и спровођења терора над припадницима народноослободилачког покрета. Требало је, како су истицали љотићевци, наставити даље рат „против комунизма до истраге“. „Треба да се предузму све мере да током ове зиме комунизам буде у нашој земљи ликвидан“ — наглашавали су.⁸⁶

Ради остварења намера љотићеваца, усвојене су њихове сугестије и предлози да се установе јаке гарнизонске посаде у местима која су преотета од партизана и да се настави што јача антикомунистичка пропаганда.⁸⁷

Љотићевске и остале квислиншке оружане јединице сурово су се обрачунавале са припадницима народноослободилачког покрета називајући то „чишћењем терена“. У градовима су формиран преки судови, пред које су извођени сви они који су имали ма какве везе са устаничким покретом (у Чачку, Горњем Милановцу, Гучи). Оптужени су издвајани у групе које су одређиване за стрељање или инте-

рнирање у логоре. Судије у овим преким судовима, поред Немаца, били су љотићевци, недићевци и четници.

У Чачку 7. децембра 1941, по наређењу немачке команде, Градско поглаварство преко добошара наредило је да сва лица од 15 до 60 година старости дођу у Војнотехнички завод ради добијања легитимација. Наглашено је да је град блокиран и да ће сваки онај који буде покушао да бежи бити убијен. Око 13 часова у Заводу је било затворено око 5.000 грађана. Одмах је формирана комисија од „угледних грађана“ коју су сачињавали Немци, љотићевци, надићевци и четници. Од љотићеваца у комисији, поред других, био је и професор Коста Михаиловић. Комисија је издвајала партизане и њихове сараднике. Сви затворени морали су да прођу испред ове комисије гледајући у очи њеним члановима. Довољно је било да само један од чланова комисије каже да је неко био партизан, па да буде издвојен у посебну групу. Они који нису били издвојени, пуштени су. Сутрадан, 8. децембра, отпочео је рад немачко-љотићевско-недићевско-четнички преки суд са љотићевским и свештеником Драгутином Булићем на челу. Булић је, као професор веронауке у Чачанској гимназији, познавао многе комунисте, скојевце и друге напредне ученике и наставнике, и сада, када би се ма ко од њих, по несрећи нашао пред њим очи у очи, он би ставио поред његовог имена у списку крст, што је значило осуду на смрт. У раду преког суда учествовао је, док се налазио у Чачку, и командант Љотићевих добровољачких одреда Коста Мушицки.⁸⁸ Осуђеним на смрт везивали су руке жицом и одмах су извођени пред митраљеске рафале.

Такви преки судови радили су и у Горњем Милановцу и Гучи, где је главну реч водио љотићевац Атанасије Таса Јуришић, командант посадне добровољачке јединице, (родом из Смедерева). Познати зликовац љотићевац Милан Вукосављевић — Ваљевац био је иследник при Команди места у Гучи. Он је страховито мучио и пребијао заробљене партизанске борце, а неке је секирицом исекао. Тако је 4. децембра убио тешко рањеног Љубишу Тодоровића, из Вирова, политичког комесара Драгачевског батаљона; затим старог комунисту Милана Јанковића из Зеока, Милојка Икодиновића из Гуче (оца четворо малолетне деце), Радишу Новаковића, учитеља из Гуче, Слободана Средојевића, из Чачка. Овај злочинац је 30. децембра исекао секирицом, на Сувом брегу у Љубићу, партизанске борце из Љубићког батаљона Благоја Николића из Доње Горевнице, Миломира Порчића из Катрге, и Милорада Т. Трифуновића из Прањана.⁸⁹

Посебно тешке злочине извели су љотићевци из трећег добровољачког одреда у Брђанима и Прислоници. На принудном збору код Основне школе у Брђанима, 5. децембра, љотићевски официр се са посебним цинизмом и садистичким иживљавањем околио на припаднике НОП-а Михаила Шенчевића и његове синове Мирослава и Ратка. Поставио је питање оцу кога сина жели да му убију. Пренеражен, отац је ћутао, просто не верујући у могућност да му постави такво питање. „Говори, или ћемо стрељати обојицу!“ — загрмео је злочинац. Отац се трже и схвати сву тежину тренутка и суровост судбине. Сви погледи били су упрти у старца. Браћа се погледаше. „Убијте мене, господине. Пустите ми децу“. „Била би то сувише мала цена“ — одговори љотићевски официр кезећи се цинично и заједљиво. „Одлучуј се брже кога волиш да убијем, док за обадва не буде било касно“ — претио је злочинац. „Оставите ми Ратка, он ми је мање живео!“ — тешка срца изусти старац. „Твојој жељи ћемо удовољити“ — рече официр, развлачећи усне у широк смех. Мирослав се обрати оцу речима: „тата, поздрави ми дете и реци му ко му је отац био!“⁹⁰ — биле су његове последње речи. По наређењу љотићеваца, 10. децембра, присилно је сазван збор у Прислоници, на који су морали да дођу сви одрасли мушкарци. На збору је извршено издвајање припадника НОП-а. Том приликом изведен је комуниста Милутин Ђоковић, председник сеоског народноослободилачког одбора. На питање, љотићевског официра ко га је изабрао за председника, Ђоковић је одговорио: „Изабрао ме народ!“ Официр је поставио питање присутним да ли је то истина. Народ је ћутао, а он је револверским хицима прекинуо тишину и живот Милутина Ђоковића.⁹¹

И Пети добровољачки одред, док се налазио у Чачку, свакодневно је вршио „чишћење“ околине, пљачкао, хватао и убијао припаднике НОП-а и успостављао квислиншку власт.⁹² Поред других, једна њихова патрола ухватила је, 28. јануара 1942, у Жежевици, Милутина Стојића, родом из Бањице, политичког комесара Трнавског батаљона Чачанског НОП одреда, отерала га у чачански затвор, а одавде у Бањички логор у Београду, где је погубљен 25. јануара 1943.⁹³

О пљачкању и злочинима добровољаца из Љотићевих одреда, говоре многа писма и извештаји појединих истакнутих збораша. Тако свештеник Булић, у писму од 14. јануара 1942, које је послао Мојићу, говори о веома лошој дисциплини и пљачкању које чине љотићевци Петог добровољачког (Шумадијског) одреда (са командантом злогласним Марисавом Петровићем) у Чачку и околини:

„Све оно што се догађа у Шумадијском одреду, не води ничем добром. Дисциплине уопште нема, ово нарочито важи за редове и подофицире. У оскудици овога настаје једно, у доста великој дози пијанчење, а ово чему води није потребно давати објашњење. Ја ово достављам не ради оптужби било кога, већ само ради потребне и благовремене коректуре и удаљења свих минуса који би могли само да нам донесу штете, а не користи... Чак се иде тако далеко да поједини добровољци на своју руку упадају у куће појединих домаћина села и купе све што им конвенира, како њима тако и њиховим (женама) љубазницима...“⁹⁴

У писму од 6. фебруара Булић извештава Мојића да је приликом посете Трећег добровољачког одреда у Краљеву, уочио многе недостатке:

„... У одреду се налазе два човека који својим радом руше углед самог одреда, то су Љубомир Константиновић, пешадијски поручник и др Слободан Петровић, лекар Трећег одреда. Ова два човека треба одмах прекомандовати из овог одреда, а још правилније издати налог команданту Трећег одреда да их свуче и отпусти из одреда. Напомињем, ако се ово што пре не реши постоји опасност да многи напусте одред, што би за нас представљало велики губитак“.⁹⁵

Булић 21. јула јавља Мојићу и о лошој ситуацији у Седмом добровољачком одреду.⁹⁶ Овај одред пребачен је 21. априла из Валаева у Прељину код Чачка. Био је под главном командом немачког команданта Чачка; чувао је железничку пругу и пут Чачак — Горњи Милановац, и вршљао по околним селима прогонећи, хапсећи и пљачкајући припаднике НОП-а.⁹⁷ Главни секретаријат омладине Збора доставио је 29. априла извештај Љотићу, који је добијен од љотићевца Ђорђа Новаковића, у коме овај говори о политичкој ситуацији и лошем мишљењу народа о љотићевцима у Горњем Милановцу:

„... У таквом срезу Збор нема присталица, а ни симпатизера. Збораци се сматрају петоклонашима, Хитлеровим плаћеницима и одродима... Милановчанима [чак] милије [је] да виде у Милановцу немачког војника него добровољца. Мржња на нас је толика да многи тврде да су збораци били заједно са Немцима у казненој експедицији [15. октобра 1941.] која је попалила две трећине кућа у Горњем Милановцу. Ово антизборашко расположење је плод јаке комунистичке пропаганде... Сам Седми добровољачки одред који је био до пре два месеца у Горњем Милановцу, је много допринело да се је јаз између Збора и становника тога краја продубио. Добровољци тог одреда се нису много разликовали својим понашањем од разузданих четника, који по читав дан пију по крчмама... те су до тада и онако несимпатисани добровољци постали објект мржње...“⁹⁸

У писму од 15. јуна Булић се жали Мојићу на љотићевца Срећка Симеуновића — Хаоса, који га клевеће и вређа и што таквим својим држањем помаже „наше идеолошке непријатеље“. Предложио је да се Симеуновић искључи, не само из зборашког покрета, већ и из добровољачких одреда.⁹⁹

После учешћа првог Љотићевог добровољачког одреда у борбама против бораца Чачанског НОП одреда у току прве непријатељске офанзиве 1941. године на Руднику код Горњег Милановца и Чачка, он је почетком јануара 1942. пребачен на југ Србије где је „чистио терен од партизана“.¹⁰⁰ Пошто је Пети добровољачки одред извршио низ злочина у Шумадији и чачанском крају, у току фебруара пребачен је из Чачка у Ниш, одакле је са Једанаестим Љотићевим добровољачким одредом, Недићевим и јединицама Косте Миловановића Пећанца наставио да води борбе против бораца Сврљишког партизанског одреда.¹⁰¹ Пошто је из Чачка отишао Пети добровољачки одред, Булић је писао, 10. марта, Мојићу тражећи сагласност да он сам организује добровољачки одред у Чачку. „Дајем вам реч — каже Булић — да би то био најпримернији и најбољи одред...“¹⁰²

Главни секретар „Збора“ Мојић известио је 20. децембра 1941. свештеника Булића да ће на његово тражење бити упућен чачанској општини на рад, као правни референт, члан „Збора“ Душан Бајић, избеглица, бивши судија и адвокат из Пљеваља.¹⁰³ У писму од 11. јануара 1942. Булић тражи од Мојића да одмах пошаље у Чачак „одбрано лице“ за предстојника градске полиције, као и одговарајуће лице за писара-иследника у Предстојништву. Ургира да се пуне из заробљеништва чланови „Збора“ за које је списак достављен раније. Тражи да из Крагујевца дође у Чачак збораш Павле Никитовић, који треба да прими дужност старешине Националне службе рада, која је радила за интересе окупатора.¹⁰⁴ Булић је у писму Главном секретаријату „Збора“ 6. фебруара предложио кога треба поставити у руководство добровољне радне службе у Чачку.¹⁰⁵ У новоствореним просторијама у Чачку, чланови „Збора“ после повратка са окупатором, одржали су прву своју седницу 18. јануара 1942. Драгутин Булић отворио је седницу и рекао: „Сада се први пут састајемо, после једног врло тешког и мучног периода времена, у којем је цео народ западне Србије, а нарочито чланови Збора, били изложени највећим патњама и жртвама“. Подсетио је на оне „ лепе дане када су одржавали седнице у старим просторијама гледајући у својој средини Средоја Митровића, Милисава Ђуракића, Љубицу Карића и Душана Пауновића, а којих данас нема међу нама, јер су пали као жртве комунистичке акције“. Затим је говорио о приликама у земљи од 6. априла 1941. године до тада и указао на напоре које је „Збор“ чинио за смиривање и сређивање прилика у земљи“, додавши да опасност још није прошла и да „Збор“ има да преживи још много тешких дана. На овом скупу изабран је нови одбор месне организације Збор у Ча-

чку: председник Андрија Стокић, пословођа Фабрике хартије, потпредседник Пера Јокановић, секретар Дојчин Марковић, и благајник Стеван Јовановић. За повереника Збора за горњи део среза љубићког изабран је Драгољуб Симеуновић, а за доњи део Борислав Васиљевић, за повереника среза трнавског Милојко Петровић, а за срез драгачевски Радован Пантелић.¹⁰⁶ На молбу Булића, главни секретар „Збора“ Мојић, послао је 19. јануара препоруку команданту Српске добровољачке команде да се из других добровољачких одреда прекомандују добровољци Чачани у Пети добровољачки одред који се тада налазио у Чачку, пошто су неопходно потребни у раду Збора у Чачку: Хранислав Милојевић из Десетог, Драгољуб Ранковић и Милован Радосављевић из Трећег, Драгослав Радишић и Михајло Данилук из Првог добровољачког одреда, а док су Милутин Пропадовић и Милан Мајерхофер из јуришног одељења Ратка Обрадовића већ почетком децембра 1941. прешли у Пети добровољачки одред.¹⁰⁷

Булић је писао, 9. априла 1942, Мојићу:

„Радим, али без воље, а како бих имао воље за радом кад наш Збор у Београду, а нарочито у „Нашој борби“, има много критичара који желе да се о њима само говори као радницима, док уствари су прави нерадници, говоре и пишу о нашој борби, а уствари на терену их никад није било а још мање у некој борби, а овамо критикују. Ја се само једно питам да ли је Збору потребније да има стварне борце или обична пискарала, и то у лицима оних, који су куражно побегли са свог терена и нашли склониште у некој зборашкој канцеларији, да би из ове могли кокетирати на неки положај или положајчић. Ако се тако продужи, онда ја се усуђујем да тврдим да ће Збор имати само чланове у лицима чланова канцеларија...“¹⁰⁸

Љотићевац Павле Никитовић из Чачка писао је, 25. априла, Мојићу молећи га да помогне да се из немачког заробљеништва пусти његов ујак, резервни потпуковник Петар Поповић, који је као „велики националиста, прогонио учитеље комунисте и онда када се мало ко против њих борио“.¹⁰⁹ Булић је тражио од Мојића да се у списак за пуштање из заробљеништва уведе и „наш друг“ Павле Јовановић, учитељ, резервни поручник из Чачка, који се налазио у логору у Оснабрику.¹¹⁰ Месна организација „Збора“ у Београду послала је 14. августа допис Министарству унутрашњих послова у коме се каже да се доставља молба професора Всеволода Суздиловског из Чачка „који је као збораш осуђен на смрт од партизана...“, па се моли министар просвете Велибор Јонић да га премести у Ужице или Крушевац, где га не познају комунисти.¹¹¹

У циљу што ефикасније борбе против партизанског покрета и држања народа у покорности према окупатору, влада Милана Недића је 26. децембра 1941. извршила административно преуређење Србије,

коју је поделила на 14 округа, а ова на срезове и општине. Недић је поставио окружне начелнике. То су били махом познати љотићевци и они који су се истакли у борби против народноослободилачког покрета. Они су уливали поверење да ће и даље бити такви и да ће верно служити окупатору у борби против свога народа. Окружни начелници имали су огромна овлашћења. Вршили су највишу политичку и управну власт у округу. Истакнути љотићевац Милија Диковић, адвокат из Ужица, био је начелник округа краљевачког, али је смењен 8. маја 1942. због пијанства и бруталног вређања претпостављених.¹¹² Начелства срезова трнавског, љубићког и драгачевског била су у саставу овог окружног начелства. На састанцима у Београду од 5. до 7. фебруара 1942. године, на којима су, поред окружних начелника, учествовали и чланови Недићеве владе, као и владини „стручњаци“, ситуацију у чачанском крају Диковић је оценио врло тешком:

„Реквизиције су огромне. Немачка војска је стално у пролазу. Они траже да им се створи за неколико сати и то по 10 до 15 кола сена, па дрва, па су покупили и сав намештај за канцеларије и собом однели. Јединице које се настањују ту траже намештај за један или два дана и онда наједанпут оду и однесу намештај са собом. А одмах за њима дођу друге јединице и опет траже исто то...“

Што се тиче љотићеваца, према речима Диковића, они су поред бучне пропаганде, нарезивали од народа и ванредна давања у новцу, који су неконтролисано трошили. Тако је љотићевац Михаило Олћан, министар привреде у Недићевој влади, наредио да се у Чачку ванредно сакупи од народа 200.000 динара. „Ту суму узео је на слободно располагање Марисав Петровић, командант Петог добровољачког одреда. Љотићевац, свештеник и професор веронауке Драгутин Булић узимао је у Чачку од народа „добровољни прилог“ са којим је издржавао радну службу, али и за своје потребе...“¹¹³

Поред других окрутних мера и притисака, влада Милана Недића чинила је све да се отпусте из државне службе сви они који се нису слагали са издајничком политиком квислинга. У свему томе Љотић и његове присталице пружали су пуну подршку. Тако је одлуком Министарства унутрашњих послова почела да делује Анкетна комисија за испитивање и проверавање политичке опредељености државних чиновника, чији је председник у Чачку био љотићевац професор Коста Михаиловић. Слична комисија, у којој су превагу имали љотићевци, проверавала је „понашање“ железничког особља у чачанском крају за време док је био ослобођен од партизана.¹¹⁴

Крајем 1941. и почетком 1942. године, Љотић са „Збором“ и добровољачким одредима организује снажну пропагандну акцију. Основао је Антикомунистичку лигу, популарисао је говоре нацистичких вођа, обећавао народу „боље економске услове“ у „новом европском поретку“, учествовао у организовању велике антикомунистичке изложбе у Београду. Љотићевац Драго Дерикоња је писао 30. децембра 1941. године главном секретару Збора у Београду шта је све учинио на пропагандном плану:

„Посао организације сам обавио... Посетио сам поверенике васпитног одсека који су себи за канцеларије заузели „Батине“ продавнице, како у Чачку, тако и у Пожеги и Ужицу. У изложима су поставили по један примерак од сваке врсте наших књига, као и брошуре Државне пропаганде. У Чачку, као и у Пожеги, имају радио-апарате, те преносе преко звучника на главни трг цео програм...“¹¹⁵

У просторијама Националне службе рада у Чачку љотићевац инжењер Драгутин Јакшић одржао је 10. јануара 1942. предавање на тему „Две револуције“, указавши „на лажи комунизма и демократије“, позивајући народ да пође „бољим путем којим креће Нова Европа под вођством Хитлера“. Предавању су присуствовали припадници Петог добровољачког одреда са командантом Марисавом Петровићем, и Угљешом Беговићем, командантом радне службе у Чачку.¹¹⁶

Квислиншки листови „Наша борба“, „Ново време“, „Обнова“, „Српски народ“ и други листови и брошуре писали су о уништавању партизана и комуниста. Тако је „Ново време“ 22. јануара 1942. јавило да се и црква укључила у борбу против комуниста. У Саборној цркви у Чачку, 21. јануара, одржано је „молепствије за спас и бољу будућност српског народа...“ У присуству љотићевског команданта Марисава Петровића, чинодејствовао је архијерејски намесник среза трнавског, прота Милован Милутиновић — Кићо, уз асистенцију великог броја свештеника из Чачка и околине. Потом су сви прешли у Соколски дом, где су им говорили Марисав Петровић и свештеник Булић. У пропагандним чланцима квислиншке штампе су истицани подаци о пружању помоћи сиротињи и избеглицама. Указивано је на добар рад „Добровољне омладинске радне службе“, чије су културне екипе давале приредбе са антикомунистичком и националистичком садржином. Тако је на концерту националне службе рада 27. јануара у Чачку Милутин Пропадовић, секретар љотићевске омладинске организације „Белих орлова“, говорио о лику светог Саве и нападао комунисте.¹¹⁷ Ова екипа одржала је концерт 1. фебруара у Заблаћу. Пре концерта говорио је љотићевац Драгутин Булић. Он је често ис-

тицао: „шта би било од нас, да није било Љотића и Недића...“¹¹⁸ У свом извештају од 3. марта начелник округа краљевачког упознао је Министарство унутрашњих послова Недићеве вдале о стању у округу, у коме се каже: „У Чачку поп Булић издао летак у коме се позива грађанство на мир. Ухапшен је један број оних који су учествовали у партизанима, као и оних наклоњених комунистима“.¹¹⁹ На збору у Чачку, 22. фебруара, Велибор Јонић, министар просвете, у свом говору величао је Недића а грдио „агенте Москве и Лондона“.¹²⁰ У Чачку је 2. априла одржана конференција привредника, посвећена максимирању цена, које су биле у првом реду у интересу окупатора. Говорили су немачки командант потпуковник Фрике, председник Градског поглаварства, предстојник градске полиције и љотићевац Булић.¹²¹

Збор у Бајиној Башти, 29. априла 1942, на коме је говорио Михаило Олћан, отворио је Србољуб Павловић, студент из Чачка, који се налазио у Четвртом Љотићевском добровољачком батаљону, који је имао задатак да обезбеђује овакве зборове.¹²² Ранији министар Недићеве владе Данило Вуловић и начелник округа краљевачког Драгољуб Маринковић посетили су 26. маја Чачак. На збору Вуловић је рекао:

„Прошли смо кроз много несрећа у прошлој години у које су нас увукли безумни и кратковиди људи... То је све скупо плаћено, али злочинцима ни то није било доста, него су и даље покушали да роваре међу нашим народом позивајући га поново у пропаст... Ми немамо шта добро да очекујемо од Москве. Комунизам је упропастио руски народ, а нас би сасвим уништио... Наш је данас највећи задатак да се одупремо лажима које долазе из Москве и Лондона“.¹²³

Добровољци Првог батаљона натерали су многе грађане у Горњем Милановцу да дођу у њихову касарну, 30. јуна, где је одржан збор. Потпоручник Ђуро Врга, командир 4. чете, и Мирољуб Младеновић, батаљонски просветар, упутили су присутнима многе предлоге, савете и претње како да се понашају, да би се сачувао „мир“ и „ред“.¹²⁴

Неколико догађаја у току 1942. и касније карактерише политичке прилике у чачанском крају, посебно односе између квислинга и четника Драже Михаиловића. Иако су окупатори и квислинзи били јединствени у борби против НОП-а, ипак је међу њима долазило, повремено, до сукоба, у којима су падале чак и главе. То се нарочито испољавало у повременим обрачунима између четника и присталица Љотића. Сукоби су забрињавали њихове руководеће љу-

де, који су у томе нејединству „националних снага“ видели „корист комуниста“.¹²⁵

У ноћи између 21. и 22. маја 1942. код манастира Никоља у Овчарско-кабларској клисури четници су напали на команданта Седмог добровољачког одреда Будимира Никића, који се аутомобилом враћао из Ужица. Никић је тешко рањен, а четворица његових пратилаца убијена. Никић је пребачен у чачанску, а затим у краљевачку болницу. Погинули добровољци сахрањени су 22. маја на Чачанском гробљу. Званичне власти обавестиле су Недићеву владу да су овај напад извршили партизани под командом Раденка Мандића. Говорећи на сахрани, љотићевац Драгутин Булић је тражио „400 српских глава за изгинуле добровољце“.¹²⁶ Окружни начелник Маринковић известио је предпостављене да су неки грађани, после оваквих претњи, напустили Чачак. Маринковић се 24. маја састао са немачким командантом потпуковником Фрикеом и, како каже, убедио га да изостану репресалије и да се Булић „макне“ из Чачка. О томе је окружни начелник говорио и на збору мештана, што је утицало да се сви грађани врате у Чачак. Окружни начелник организовао је зборове и у Трбушанима, Љубићу и Мрчајевцима, на којима је говорио о „паметном програму“ Недићеве владе, који треба следити. Уједно, покушавао је да неутралише неспоразуме између четника и љотићеваца, који су постали затегнути нарочито после Никићевог рањавања. За одметника је прогласио Павла Гучанина, Пећанчевог војводу из Бреснице, који је касније убијен. Ипак, неспоразуми између четника и љотићеваца нису престајали. Једна четничка тројка убила је 30. јула у Чачку љотићевца-свештеника Драгутина Булића, на чијој су се сахрани окупили познати противници комуниста: Димитрије Љотић, Михаило Олћан, представници Српске добровољачке команде, команданти, Трећег, Шестог, Седмог и Десетог добровољачког одреда, делегати „Збора“ из Краљева и Пожеге. Од Булића се, поред осталих, опростио и Димитрије Љотић, истичући га као свог најоданијег сарадника и „великог Србина и правог хришћанина“, који је, попут средњовековних крсташа, „водио борбу против некрста у славу Христову“.¹²⁷ После Булићеве смрти у извесном смислу ослабила је организованост љотићеваца у чачанском крају.

*

* * *

У пролеће и лето 1942. године почело је у Србији обнављање партијских и скојевских организација. Гестапо и квислиншка по-

лиција нарочито су се окомили на омладину, хапсили је и одводили у логоре. На Љотићев предлог, Недић је формирао у Смедеревској Паланци логор за принудно преваспитање омладине, углавном средњошколске. Љотић је тврдио: „Кад се уздигну у духу фашизма, чак се могу употребити за борбу против Комунистичке партије и народноослободилачког покрета“. Овде је довођена мушка и женска омладина између 14 и 25 година старости. У овом логору највише је било омладине из Београда, Крагујевца, Ниша, Ваљева, Чачка, Ужица, Пожаревца, Краљева, Неготина, Зајечара, Лесковца, Крушевца.

„Васпитање“ у заводу у Смедеревској Паланци трајало је шест месеци, а од 1943. године утврђено је да време боравка буде продужено на три године. Први омладинци доведени су у овај логор 22. септембра 1942. Касније, овде је доведен велики број Чачана.¹²⁸

У Србији је почетком 1942. године, уведена обавезна Национална служба рада. Квислинзи, нарочито Љотић, формирали су је на принципу војних јединица како њихови припадници, посебно омладина не би пали под утицај комуниста и партизана. Национална служба рада за обнову Србије имала је свој узор у немачкој служби рада. У суштини, млади људи су регрутовани да раде за рачун окупатора, а уједно и да буду преваспитани, да прихвате нацистичку идеологију. Уведен је и принудни рад у рудницима: у Бору, Трепчи, Лиси код Ивањице и још неким.¹²⁹

Уз помоћ љотићеваца, Недићева влада је по немачком узору извршила „културно-просветну реформу“; настава је тако постављена да буде антикомунистичка и у служби „новог европског поретка“. Организовани су и бројни курсеви, семинари, предавања. Наступало се и у програмима Радио-Београда. Снажна пропаганда уношена је и у новинске чланке. Једноставно, проповедана је слепа покорност нацистичкој Немачкој.

У циљу појачања борбе против партизанских снага, Недић је, уз Љотићеву сагласност, крајем 1942. године, реорганизовао Љотићеве добровољачке одреде. Створен је Српски добровољачки корпус. Командант им је и даље био пуковник Мушицки. У сваком батаљону и у Штабу корпуса налазили су се немачки представници — официри, који су контролисали њихову антикомунистичку активност и давали им у том правцу задатке.¹³⁰

Да би се отклонили повремени сукоби између Љотића и Драже Михаиловића, постојало је расположење да дође између њих до сусрета, - да се договоре о свим спорним питањима и нормализују односе. Четнички командант Предраг Раковић јавио је Дражи Михаилови-

ћу 11. фебруара 1943. године да се његов човек Чедо Вујовић из Граба, док се налазио на лечењу у Београду, „случајно састао са Димитријом Љотићем“. Међутим, до овог састанка ипак није дошло.¹³¹

И у 1943. години љотићевци су наставили интензивну пропагандну активност у чачанском крају. Тако је Срећко Симеуновић Хаос говорио 3. априла пред почетак приредбе коју су организовали ученици Прве и Друге гимназије у Чачку, нападајући жестоко комунисте и све оне који их подржавају.¹³² Исти говор одржао је пре почетка приредбе за остало грађанство 4. априла.¹³³ У сали биоскопа „Крен“ у Чачку, професор богословије и просветар Српског добровољачког корпуса, љотићевац Јован Барјактаревић, одржао је 24. јула антикомунистичко предавање на тему: „Бесмислица шумске акције“.¹³⁴ У организацији начелства среза таковског организована је 8. августа конференција са „виђенијим“ грађанима у Горњем Милановцу. Говорио је и љотићевац Мирољуб Младеновић (родом из Ваљева) „којим путем треба да иде српски народ“.¹³⁵ У Брђане је дошла 23. августа група Љотићевих добровољаца из Горњег Милановца, која је без разлога и повода злостављала мештане.¹³⁶ У Чачку, пред општином, одржан је 23. септембра збор, на коме је говорио љотићевац Срећко Симеуновић Хаос, нови председник чачанске општине (од 15. септембра). Позивајући народ да му пружи подршку и моралну помоћ, Симеуновић је, поред осталог, рекао: „Треба да будемо паметни и лојални према окупатору. Од тога зависи наше народно бити или не бити...“¹³⁷ Али, због међусобних обрачуна, четници Милутина Јанковића, 7. октобра, убили су Симеуновића у селу Ртарима. Немци су, због тога, стрељали у Београду 20 комуниста!¹³⁸

*

* * *

И у току 1944. године била је доста велика пропагандна антикомунистичка активност Љотићевих присталица, као и војних акција. Тако је 20. фебруара у Горњем Милановцу поручник Васо Јовичић, одржао предавање на тему: „Интенције рада генерала Недића“.¹³⁹ Љотићевац Павле Никитовић из Чачка, одржао је 21. фебруара антикомунистичко предавање ученицима виших разреда Гимназије и Трговачке академије у Пожаревцу.¹⁴⁰ Група љотићеваца из Другог батаљона Другог пука ухватила је у селу Велеречи 23. фебруара тројицу људи и једну жену под сумњом да припадају НОП-у.¹⁴¹ У ноћи између 24. и 25. фебруара група љотићеваца из Другог пука дошла је из Горњег Милановца у Чачак, ухватила једног студента

и још 14 невиних људи и отерала их у Горњи Милановац на ислеђење.¹⁴² Следећег дана, 26. фебруара, група њотићеваца, такође из Другог пука, упала је ноћу у село Грабовицу код Горњег Милановца, у кућу Спасоја Марића, борца таковског батаљона Чачанског НОП одреда, и убила га без икаквог повода.¹⁴³ Њотићевци из Другог пука, пролазећи кроз село Прислоницу 4. марта, без икаквог разлога, отворили су ватру из митраљеза и много оштетили кућу земљорадника Сретена Илића.¹⁴⁴ На терену Брђана и Прислонице дошло је 14. јула до сукоба њотићеваца и четворице партизанских бораца. У борби су погинула два борца, а два су успела да се кроз борбу повуку у правцу планине Вујна.¹⁴⁵ На железничкој прузи Чачак — Београд, у станици Угриновци, једна група четника напала је 4. септембра на воз, заробила Марисава Петровића, команданта Другог добровољачког пука, и начелника округа крушевачког, њотићевца Радослава Павловића (родом из Велеречи). О овом догађају депешом је обавестио Дражу Михаиловића Драгослав Рачић, командант групе јуришних корпуса, наводећи да је то учињено „глупошћу четничког старешине“, за кога је тражио да буде одмах смењен. Командант краљеве горске гарде Никола Калабић одговорио је, да је он, у смислу наређења Михаиловића да четници не смеју да нападају Њотићеве добровољце, одмах суспендовао тог неодговорног старешину.¹⁴⁶

Пораз окупаторских јединица у Југославији, означио је, уједно, и крај свих квислиншких формација, самим тим и њотићевских. Остаци четничких јединица, покушаваће борбу против сопственог народа из одметништва, али не за дуго.

Као и из других, и њотићевци из чачанског краја повукли су се према Словенији, одакле су неки стизали у западне земље и у њима остали као политички емигранти. Неки су похватани и пред народним судом (као професор Коста Михаиловић, Радослав Павловић, Драгутин Манојловић), добили заслужену казну.¹⁴⁷

НАПОМЕНЕ

1. Историјски архив Чачак (у даљем тексту: ИАЧ), Збирка „Збор“, рег. бр. 9 (Извештај старешине организационог чачанског подручја од 8. септембра 1940. године). Иначе, Димитрије Љотић родом је из Смедерева, где је учио основну школу и три разреда гимназије. У српској гимназији у Солуну завршио је даље четири гимназијска разреда. Дипломирао је студије права у Београду 1913. године. Једно време усавршавао се, као питомац краља Петра Карађорђевића, у Паризу, где је прихватио учења неких десничара. У првом светском рату учествовао је од 1914. године. Након демобилисања, 1920. године настанио се у Смедереву, где је, нешто касније, отворио адвокатску канцеларију. Био је члан Радикалне странке. Када је краљ Александар Карађорђевић заузео 6. јануара 1929. диктатуру, узео је Љотића, за кратко, као освеченог династичара, за министра правде у влади генерала Петра Живковића и поверио му израду нацрта устава. Ипак, Љотићеве замисли нису прихваћене. Он је иницијатор уједињавања десничарских организација, које су 1935. године основале Југословенски народни покрет „Збор“. На челу овог профашистичког покрета нашао се управо Љотић. Од 1941. до краја 1944. године Љотић и његове присталице биле су десна рука окупатору. Под скутом окупатора Љотић и његове јединице повукли су се у Словенију плашећи се освете народа за злодела која су починили. Погинуо је 23. априла 1945. године код Ајдовпчине у Словенији.
2. ИАЧ, Збирка „Збор“, рег. бр. 9 (Извештај...); „Отаџбина“, бр. 9, 5. I 1936, стр. 4.
3. Архив Босне и Херцеговине, Краљевска банска управа Дринске бановине (у даљем тексту: А-БиХ, КБУДБ), Инв. бр. 2876; ИАЧ, Збирка Збор, рег. бр. 9 (Извештај...); ИАЧ, Збирка „Збор“, рег. бр. 101.
4. „Отаџбина“, бр. 168, 12. VIII 1937, стр. 4; ИАЧ, Збирка „Збор“, рег. бр. 9 (Извештај...).
5. ИАЧ, Збирка „Збор“, рег. бр. 3. и 4.
6. „Наш пут“, бр. 4, 26. III 1939, стр. 4.
7. „Наш пут“, бр. 11, 21. VII 1940, стр. 4.
8. Као нап. 13.
9. ИАЧ, Збирка „Збор“, рег. бр. 9 (Извештај...); „Отаџбина“, бр. 74, 4. VIII 1935, стр. 3.
10. ИАЧ, Збирка „Збор“, рег. бр. 9 (Извештај...); „Отаџбина“, бр. 118, 18. VI 1936, стр. 4.
11. „Отаџбина“, бр. 104, 8. III 1936; „Време“, 3. III 1936.
12. А-БиХ, КБУДБ, Пов. ДЗ 2876 (Записник о формирању ЈНП „Збор“ за срез трнавски); „Наш пут“, бр. 37, 26. XI 1939, стр. 4.
13. А-БиХ, КБУДБ, Пов. ДЗ 4871 (Извештај начелства среза трнавског од 3. XII 1939; Пов. ДЗ 4888 (Извештај начелства среза трнавског од 4. XII 1939); Пов. ДЗ 4996 (Извештај начелства среза трнавског од 11. XII 1939).
14. А-БиХ, КБУДБ, Пов. ДЗ 3238/38 (Извештај КБУДБ, упућен Министарству унутрашњих послова 8. IX 1938); ИАЧ, Збирка „Збор“, рег. бр. 9 (Извештај...).
15. Архив Југославије (АЈ), Фонд Станислава Кракова (102-7-19) Д. В. Љотић, „Нови скандал владе Стојадиновића“.
16. Милутин Пропадовић, „Психологија партизанске гомиле“, „Наша борба“, бр. 20, 18. I 1942, стр. 7.
17. „У спомен Србољубу Павловићу, студенту медицине и добровољцу“, „Обнова“, 9. X 1943, стр. 5.
18. ИАЧ, Збирка „Збор“, рег. бр. 9 (Извештај...).
19. „Статистика избора народних посланика за Народну скупштину Краљевине Југославије, извршених 5. маја 1935“, издање Народне скупштине Краљевине Југославије, Београд, 1938.
20. ИАЧ, Збирка „Збор“, рег. бр. 9 (Извештај...).
21. „Службене новине“, бр. 27, 6. II 1939.

22. Јован Марјановић, „Дража Михаиловић између Британаца и Немаца“, књ. 1, „Британски штићеник“, Загреб—Београд, 1979, стр. 13.
23. А-БиХ, КБУДБ, Пов. ДЗ 249 (Извештај начелства среза трнавског од 15. I 1940); „Наш пут“ бр. 4, 28. I 1940, 3.
24. „Наш пут“, 7—8, 21. IV 1940, стр. 4—5.
25. А-БиХ, КБУДБ, Пов. ДЗ 1958. (Извештај начелства среза трнавског).
26. А-БиХ, КБУДБ, Пов. ДЗ 4152. (Извештај начелства среза трнавског); ИАЧ, Збирка „Збор“, рег. бр. 9 (Извештај...).
27. ИАЧ, Збирка „Збор“, рег. бр. 1.
28. ИАЧ, Збирка „Збор“, рег. бр. 108.
29. ИАЧ, Збирка „Збор“, рег. бр. 109.
30. ИАЧ, Збирка „Збор“, рег. бр. 9 (Извештај...).
31. ИАЧ, Збирка „Збор“, рег. бр. 7.
32. ИАЧ, Збирка „Збор“, рег. бр. 8.
33. Младен Стефановић, „Збор, Димитрија Љотића 1934—1945“, Београд, 1984, стр. 57—63.
34. А-БиХ, КБУДБ, Пов. ДЗ 5528 (Наредба Министарства унутрашњих послова — Одељења за Државну заштиту I, Пов. I, бр. 12965 од 2. XI 1940).
35. А-БиХ, КБУДБ, Пов. ДЗ 5258 (Телефонска депеша Министарства унутрашњих послова од 6. новембра 1940).
36. Д. В. Љотић, „О 25. марту 1941“, „Наша борба“, бр. 22, 1. II 1942, стр. 1; „Наша борба“, бр. 4, 28. IX 1941, стр. 3.
37. Архив Војноисторијског института (у даљем тексту: А-VII) Недићева архива (у даљем тексту: Нда), рег. бр. 20 и 21/2, кутија (к) 1.
38. ИАЧ, рег. бр. 540 (Миленка Јешић и Милован Јешић, „Хроника Пријевора и Видове“, у рукопису).
39. ИАЧ, Збирка „Збор“, рег. бр. 13. и 14.
40. ИАЧ, Збирка „Збор“, рег. бр. 12. и 14.
41. ИАЧ, Збирка „Збор“, рег. бр. 18.
42. ИАЧ, Збирка „Збор“, рег. бр. 16.
43. ИАЧ, Збирка „Збор“, рег. бр. 17.
44. ИАЧ, Збирка „Збор“, рег. бр. 21.
45. ИАЧ, Збирка „Збор“, рег. бр. 18.
46. ИАЧ, Збирка „Збор“, рег. бр. 19.
47. ИАЧ, Збирка „Збор“, рег. бр. —.
48. А-VII, Нда, рег. бр. 1/7, к. 50 А.
49. А-VII, НАВ-Н-Т-501, 246/643-644.
50. Младен Стефановић, н. д, стр. 129—130, 133—138.
51. ИАЧ, Збирка „Збор“, рег. бр. 27.
52. ИАЧ, Збирка „Збор“, рег. бр. 20; А-VII, Нда, рег. бр. 4/1, к. 50 А.
53. А-VII, Нда, рег. бр. 18/1, к. 154; рег. бр. 9/5 и 10/5, к. 50 А.
54. ИАЧ, Збирка „Збор“, рег. бр. 15.
55. ИАЧ, Збирка „Збор“, рег. бр. 23.
56. ИАЧ, Збирка „Збор“, рег. бр. 22.
57. ИАЧ, рег. бр. 517 (Грађа за монографију чачанског ратног округа — Активност непријатеља, у рукопису, стр. 10).
58. ИАЧ, Збирка „Збор“, рег. бр. 24.
59. ИАЧ, Збирка „Збор“, рег. бр. 25.
60. ИАЧ, Збирка „Збор“, рег. бр. 26.
61. ИАЧ, Збирка „Збор“, рег. бр. 36.
62. ИАЧ, Збирка „Збор“, рег. бр. 30.
63. ИАЧ, Збирка „Збор“, рег. бр. 32.
64. А-VII, Немачка архива (На), к. 44-X, ф. 1, стр. 54; ИАЧ, рег. бр. 580: Сећања Драгисле Маринковића; ИАЧ, рег. бр. 563: Сећања Предрага Крупежа, стр. 5; ИАЧ, рег. бр. 578: Сећања Пантелије Васовића, стр. 2.
65. ИАЧ, Збирка „Збор“, рег. бр. 30; Средоје Урошевић, Сећања, рег. бр. 480.
66. Александар Хаџипоповић — Радован М. Маринковић, „У име слободе и правде“, Чачак, 1984, стр. 20.

67. „Зборник НОР-а“ том I, књ. 1, Београд, 1949, стр. 51.
68. Станислав Краков, „Генерал Милан Недић“, књ. I, Минхен, 1963, стр. 160—161.
69. ИАЧ, Збирка „Збор“, рег. бр. 37. и 38.
70. ИАЧ, Збирка „Збор“, рег. бр. 41.
71. А-VII, Нда, рег. бр. 4/1, к. 50.
72. ИАЧ, Збирка „Збор“, рег. бр. 42.
73. ИАЧ, Збирка „Збор“, рег. бр. 43.
74. ИАЧ, Збирка „Збор“, рег. бр. 44. и 45; Чачански крај у НОБ — хронологија догађаја 1941—1944“, Чачак, 1968, стр. 8, 84—85 и 129.
75. ИАЧ, Збирка „Збор“, рег. бр. 46. Бјелић је откривен као издајник и стрељан 6. новембра 1941. у Чачку. Иначе, био је заменик командира Прве љубишке партизанске чете.
76. ИАЧ, Збирка „Збор“, рег. бр. 49.
77. ИАЧ, Збирка „Збор“, рег. бр. 52.
78. А-VII, Нда, рег. бр. 15/7, к. 50 А; Ратко Парезанин, н. д, стр. 413.
79. Младен Стефановић: н. д, стр. 146—151.
80. Исто, стр. 152—153.
81. АЈ — 110, фасц. 86, ф. бр. 81 (Досије злочинца љотићевца инжењера Симеона Керечког).
82. Народни музеј Краљево, Записник о саслушању љотићевца свештеника Драгослава Обућине.
83. „Новости“, лист штаба Чачанског НОП одреда, 15. X 1941.
84. ИАЧ, рег. бр. 558: Сећања Радмиле Лале Ивковић.
85. ИАЧ, НОБ, Ф. II, рег. бр. 32.
86. „Наша борба“, бр. 15, 14. XII 1941, стр. 2. и 4.
87. А-VII, Нда, рег. бр. 11/1, к. 50 А. Ево како су биле распоређене и дислоциране Љотићеве, Недићеве и четничке јединице: „а) У Краљеву — 7. добровољачки одред и 9. одред Српске оружане силе; б) У Чачку — 5. добровољачки одред; в) У Пожеги — 3. добровољачки одред; г) У Ужицу — 10. добровољачки одред, и 2. одред српске оружане силе; д) У Горњем Милановцу и околини: група жандармеријског мајора Милана Калабића; е) у Ивањици, Каони и Гучи — четнички одред „војводе“ Милоја Мојсиловића.⁹⁵
88. ИАЧ, рег. бр. 132; „Чачански крај у НОБ...“, 187—189; Душан Азањац, „Преки суд попа Булића“, Београд, 1952, стр. 18—19; Владимир М. Никшић, „Дани страве“, Чачак 1971, стр. 7, 9, 29—30; Владимир М. Никшић, „Црвени цветови“, Чачак 1971, стр. 28—32; А-VII, Четничка архива (Ча), бр. 1/1, к. 270, Записник о саслушању Косте Мушицког.
89. А-VII, Нда, рег. бр. 22/1, к. 154; „Чачански крај у НОБ...“, стр. 178, 194, 196; Владимир М. Никшић, „Дани страве“..., стр. 55—57, 67—69.
90. Владимир М. Никшић, „Дани страве“..., стр. 67—69.
91. ИАЧ, рег. бр. 448; Сећања Митрована Живковића, стр. 12.
92. А-VII, Нда, рег. бр. 2/4, к. 154.
93. „Чачански крај у НОБ...“, стр. 204; „Чачански крај у НОБ — пали борци и жртве“, Чачак, 1977, стр. 310.
94. ИАЧ, Збирка „Збор“, рег. бр. 69.
95. ИАЧ, Збирка „Збор“, рег. бр. 76.
96. ИАЧ, Збирка „Збор“, рег. бр. 103.
97. А-VII, Нда, рег. бр. 21/2, к. 153; Миле Н. Вујиновић „Добровољци у народном срцу“, „Наша Борба“, бр. 43, 28. VI 1942, стр. 12.
98. ИАЧ, Збирка „Збор“, рег. бр. 82.
99. ИАЧ, Збирка „Збор“, рег. бр. 98, 100, 102, 104.
100. А-VII, Нда, рег. бр. 1/8, к. 50 А; „Обнова“, бр. 200, 2. III 1942, стр. 5; „Обнова“, бр. 363, 10. IX 1942, стр. 3; „Србија у рату и револуцији 1941—1945“, Београд, 1976, стр. 196—197.
101. Драгољуб З. Мирчегић и Велимир Костић, „Сврљишко-нишавски партизански одред“, II издање, „Градина“ (Ниш), стр. 180—181.
102. ИАЧ, Збирка „Збор“, рег. бр. 79.
103. ИАЧ, Збирка „Збор“, рег. бр. 62.

104. ИАЧ, Збирка „Збор“, рег. бр. 68.
 105. „Чачански крај у НОБ“... , стр. 206.
 106. ИАЧ, Збирка „Збор“, рег. бр. 101.
 107. ИАЧ, Збирка „Збор“, рег. бр. 70.
 108. ИАЧ, Збирка „Збор“, рег. бр. 83.
 109. ИАЧ, Збирка „Збор“, рег. бр. 91.
 110. ИАЧ, Збирка „Збор“, рег. бр. 83.
 111. ИАЧ, Збирка „Збор“, рег. бр. 107.
 112. „Обнова“, бр. 261, 13. V 1942, стр. 4.
 113. А—VII, Нда, рег. бр. 20 и 21/2, к. 1.
 114. ИАЧ, НОБ, Ф. I, рег. бр. 142.
 115. ИАЧ, Збирка „Збор“, рег. бр. 65.
 116. „Обнова“, бр. 160, 12. I 1942, стр. 5.
 117. М. Пропадовић, „Омладина мора оставити свој досадашњи пут и поћи новим“, „Наша борба“, бр. 23, 8. II 1942, стр. 9.
 118. „Чачански крај у НОБ“... , стр. 205.
 119. „Чачански крај у НОБ“... , стр. 210.
 120. „Чачански крај у НОБ“... , стр. 208.
 121. „Ново време“, 3. IV 1942.
 122. „Обнова“, 9. X 1943, стр. 5.
 123. „Обнова“, бр. 272, 27. V 1942, стр. 3.
 124. „Обнова“, бр. 607, 1. VII 1943, 3.
 125. Петар Мартиновић Бајица, „Милан Недић“, Чикаго, 1956, стр. 347
- 348.
126. А—VII, Нда, рег. бр. 57/1, к. 21.
 127. Др Ђоко Слијепчевић, „Мучко убиство Драгутина Булића“, „Обнова“, бр. 328, 31. VII 1943, стр. 3 и „Сахрана Драгутина Булића“, „Обнова“, бр. 329, 1. VIII 1942, стр. 1; А—VII, Нда, рег. бр. 4/11, к. 50 А.
 128. Младен Стефановић: н. д, стр. 197—211.
 129. Исто, стр. 214.
 130. „Обнова“, бр. 509, 4. III 1943, стр. 5.
 131. А—VII, Ча, рег. бр. 8/1 и 9/1, к. 289; Бошко Костић, „За историју наших дана“, Лил, 1941, стр. 104—111.
 132. ИАЧ, рег. бр. 517 (Грађа за монографију чачанског ратног округа — Активност непријатеља, стр. 107—108).
 133. „Чачански крај у НОБ“... , стр. 261.
 134. „Чачански крај у НОБ“... , стр. 276.
 135. „Чачански крај у НОБ“... , стр. 278.
 136. А—VII, Нда, рег. бр. 29/9-1, к. 26 (Извештај Одред СДС среза љубићког од 24. августа 1943, упућен команданту СДС).
 137. „Ново време“, 24. IX 1943.
 138. Младен Стефановић: н. д, стр. 354; „Чачански крај у НОБ“... , стр. 288.
 139. „Чачански крај у НОБ“... , стр. 301.
 140. АЈ — 110, ф. бр. 822 (Досије Павла Никитовића).
 141. А—VII, Нда, рег. бр. 10/1, к. 1.
 142. АЈ-110, фасц. 85, в. бр. 765 (Досије инжењера Милосава Васиљевића).
 143. Исто.
 144. Исто.
 145. „Чачански крај у НОБ“... , стр. 317.
 146. Документа I, стр. 695; Бошко Костић, „За историју наших дана“... , стр. 159.

ACTIVITÉ DU MOUVEMENT »ZBOR« DE LJOTIĆ DANS LA RÉGION DE ČAČAK

Le mouvement profasciste »Zbor« (Rassemblement), conduit par Dimitrije Ljotić, avocat de Smédérévo, fit son apparition en Yougoslavie dans les années 30 du XX^e siècle, à l'époque d'une crise profonde du capitalisme et de l'aggravation de la lutte des classes, au moment où les théoriciens bourgeois prêchaient la collaboration de certaines classes au nom des »grandes fins de la nation«. A en juger par ses objectifs, il était le représentant de la réaction politique la plus extrémiste. Selon les interprétations des partisans de Ljotić, le Zbor équivalait au »rassemblement d'hommes nouveaux et choisis« qui, selon leurs conceptions, étaient désignés pour régénérer la Yougoslavie et rétablir l'ordre dans ce pays«. Ce mouvement ne revêtait pas un caractère de masse et pourtant il réunissait les personnes de différentes professions, mais aux idées identiques lorsqu'il s'agissait d'une lutte acharnée contre le communisme, la démocratie et le progrès en général. Ils vantaient les régimes de l'Italie fasciste et de l'Allemagne nazie et cherchaient à faire adopter par le Royaume de Yougoslavie un tel ordre social presque dans son ensemble. Dans la région de Čačak, dès le début, les principaux propagateurs de l'idéologie profasciste du Zbor étaient l'avocat Radenko S. Lazović et le prêtre Dragutin Bulić.

Pendant l'occupation, au cours de la Seconde guerre mondiale, le mouvement de Ljotić avec ses partisans était au service de l'occupant et, avec ses unités armées menait une lutte intransigeante contre le mouvement de libération nationale, conduit par les communistes. Avec la capitulation de l'Allemagne, en mai 1945, les partisans du mouvement »Zbor« furent anéantis dans leur majorité, mais il y en eut qui réussirent à se réfugier à l'étranger où ils continuent leur lutte contre la Yougoslavie socialiste.

САДРЖАЈ

1. ЛИДИЈА НИКИТОВИЋ — Трсине — насеље винчанске и старчевачке културе — — — — —	5
2. ДР ВОГУМИЛ ХРАБАК — Занати у Руднику, Ужицу и у насељима северне Србије од 1470 до 1600. године — — — — —	29
3. ДЕЛФИНА ДИЛПARIЋ — Рукописно Четворојеванђеље манастира Свете Тројице код Пљеваља — — — — —	79
4. КОВИЉКА ЛЕТИЋ — Школе у љубићким селима од 1842 до 1912. године — — — — —	89
5. ДРАГОЉУБ М. ПАВЛОВИЋ — Западноморавци, рудничани и драгачевци у устаничким догађајима 1809. године (други део) — — — — —	131
6. НЕВЕНКА БОЈОВИЋ — Сточарски станови Поледица и Златића у Ерчегама — — — — —	159
7. НОВАК ЖИВКОВИЋ — Смугње у долини Моравице и „Вировачка кумпанија“ (1888—1891) — — — — —	175
8. ДР СТЕВАН ИГЊИЋ — Железничка пруга у долини Западне Мораве (Ужичка пруга) — — — — —	205
9. РАДОВАН М. МАРИНКОВИЋ — Становништво Слатине, Жаочана, Кукића и Мршинаца — — — — —	217
10. МР ДРАГАН СУБОТИЋ — Раднички покрет у таковском крају до 1915. године — — — — —	257
11. ДР МЛАДЕН СТЕФАНОВИЋ — Деловање Љотићевог покрета „Збор“ у чачанском крају (1935—1945) — — — — —	287

TABLE DES MATIERES

1. LIDIJA NIKITOVIC — Trsine — agglomération des cultures de Vinča et de Starčevo — — — — —	5
2. Dr BOGUMIL HRABAK — Métiers dans le Rudnik, à Užice et dans les agglomérations du nord de la Serbie entre les années 1470 et 1600 — —	29
3. DELFINA DILPARIĆ — Le tétraévangile manuscrit du monastère de la Sainte-Trinité près de Pljevlja — — — — —	79
4. KOVILJKA LETIĆ — Écoles dans les villages de l'arrondissement de Ljubici entre les années 1842 et 1912 — — — — —	89
5. DRAGOLJUB M. PAVLOVIĆ — La population des bords de la Zapadna Morava, du Rudnik et du Dragačevo dans les événements insurrectionnels de 1809 (II ^e partie) — — — — —	131
6. NEVENKA BOJOVIĆ — Habitations des éleveurs du bétail dans le village D'Erčege — — — — —	159
7. NOVAK ŽIVKOVIĆ — Troubles dans la vallée de la Moravica et »la compagnie de Virovo« (1888—1891) — — — — —	175
8. Dr STEVAN IGNJIĆ — Le chemin de fer dans la vallée de la Morava de l'ouest — — — — —	205
9. RADOVAN M. MARINKOVIĆ — Population des villages de Slatina, Žaočani, Kukići et Mršinci — — — — —	217
10. Mr DRAGAN SUBOTIĆ — Contribution à l'historiographie du mouvement ouvrier dans la région de Takovo — — — — —	257
11. Dr MLADEN STEFANOVIĆ — Activité du mouvement »Zbor« dans la région de Cačak (1935—1945) — — — — —	287

САРАДНИЦИ У ОВОМ БРОЈУ

1. ЛИДИЈА НИКИТОВИЋ, археолог, Народни музеј, Чачак
2. ДР БОГУМИЛ ХРАБАК, професор, Београд
3. ДЕЛФИНА ДИЛПАРИЋ, историчар уметности, Народни музеј, Чачак
4. КОВИЉКА ЛЕТИЋ, дипломирани историчар, Београд
5. ДРАГОЉУБ М. ПАВЛОВИЋ, адвокат, Чачак
6. НЕВЕНКА БОЈОВИЋ, етнолог, Народни музеј, Чачак
7. НОВАК ЖИВКОВИЋ, дипломирани археолог, Београд
8. ДР СТЕВАН ИГЊИЋ, професор, Београд
9. РАДОВАН М. МАРИНКОВИЋ, новинар и публициста, Чачак
10. МР ДРАГАН СУБОТИЋ, дипломирани политиколог, Београд
11. ДР МЛАДЕН СТЕФАНОВИЋ, дипломирани историчар, Београд

Ова књига објављена је уз финансијску помоћ Републичке заједнице науке Србије, Основне заједнице науке региона Краљево и СИЗ-а културе Чачак

ЗБОРНИК РАДОВА НАРОДНОГ МУЗЕЈА У ЧАЧКУ, књ. XVII, 1987.

Тираж: 700 примерака

Рукопис предат у штампу јуна 1988.

Опсег 20 $\frac{1}{2}$ табака и 2 $\frac{1}{2}$ табака прилога

Штампање завршено новембра 1988.